



د پوهنې وزارت

د تعلیمي نصاب د پراختیا، د ښوونکو د
روزنې او د ساینس د مرکز معینیت
د تعلیمي نصاب د پراختیا او درسي کتابونو
د تالیف لوی ریاست

حرفه

نهم ټولگی



ISBN 978-9936-25-065-9



9 789936 250659 >

د چاپ کال: ۱۳۹۰ هـ. ش

Ketabton.com



د پوهنې وزارت

د تعلیمي نصاب د پراختیا، د ښوونکو د روزنې
او د ساینس د مرکز معینیت
د تعلیمي نصاب د پراختیا او درسي کتابونو د
تالیف عمومي ریاست

حرفه پوهنې

د چاپ کال ۱۳۹۰ هـ. ش.



ليکوال:

- ډيپلوم انجنير سيد رحمت شاه مليلار

ژباړونکي او د ژبې اديتور:

- شمس الحبيب مجتهد

دیني، سياسي او فرهنگي کمیټه:

- - ډکتور محمد يوسف نيازی

- حبيب الله راحل د پوهني وزارت سلاکار د تعليمي نصاب د پراختيا په رياست کې.

د څارني کمیټه:

- ډکتور اسدالله محقق د تعليمي نصاب د پراختيا، د ښوونکو د روزني او د ساينس مرکز معين.

- ډکتور شير علي ظريفي د تعليمي نصاب د پراختيا د پروژې مسؤول.

- د سرمولف مرستيال عبدالظاهر گلستاني د تعليمي نصاب د پراختيا او درسي کتابونو د تاليف لوی

رئيس.

ډيزاين:

- عمر عبدالله (جيدري)

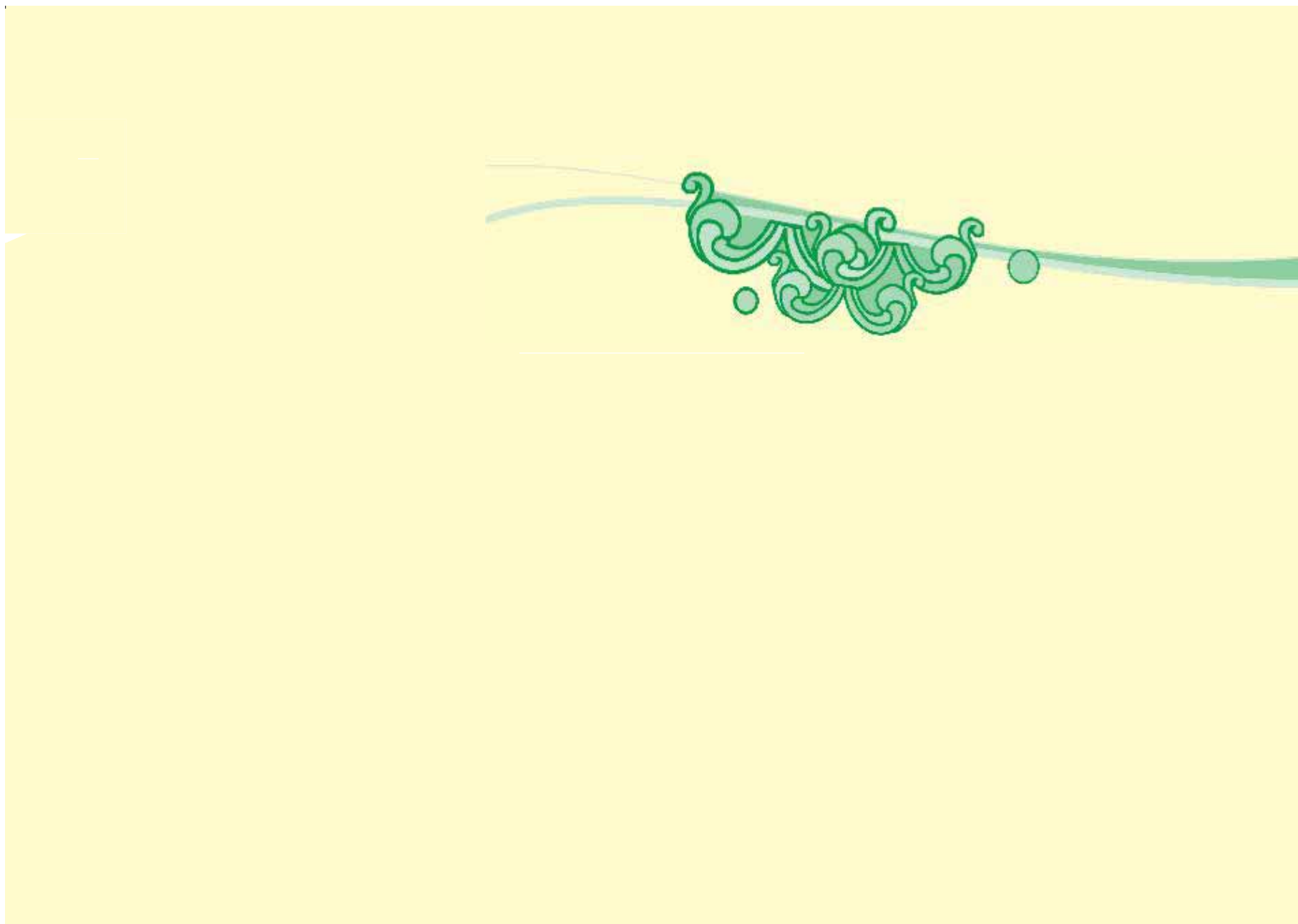



ملي سرود

دا وطن افغانستان دی دا عزت د هر افغان دی
کور د سولې کور د توري هر بچی یې قهرمان دی
دا وطن د ټولو کور دی د بلوڅو د ازبکو
د پښتون او هزاره وو د نرگمنو د تاجکو
ورسره عرب، گوجر دي پامیریان، نورستانیان
براهوي دي، قزلباش دي هم ایماق، هم پشه یان
دا هیواد به تل ځلېږي لکه لمر پر شنه اسمان
په سینه کې د اسیا به لکه زړه وي جاویدان
نوم د حق مو دی رهبر وایو الله اکبر وایو الله اکبر



بسم الله الرحمن الرحيم

د پوهني د وزير پيغام گرانو ښوونکو او زده کوونکو،

ښوونه او روزنه د هر هېواد د پراختيا او پرمختگ بنسټ جوړوي. تعليمي نصاب د ښوونې او روزنې مهم توکي دی چې د معاصر علمي پرمختگ او ټولني د اړتياوو له مخې رامنځته کېږي. څرگنده ده چې علمي پرمختگ او ټولنيزې اړتياوې تل د بدلون په حال کې وي. له دې امله لازمه ده چې تعليمي نصاب هم علمي او رضنه انکشاف ومومي. البته نه ښايي چې تعليمي نصاب د سياسي بدلونونو او د انشاصو د نظريو او هيلو تابع شي.

دا کتاب چې نن ستاسو په لاس کې دی، پر همدې ارزښتونو چمتو او ترتيب شوی دی. علمي گټورې موزموغکاڼې، پکې زياتې شوي دي. د زده کړې په بهير کې د زده کوونکو فعال ساتل د تدرسي پلان برخه گرځېدلې ده.

هيله من يم دا کتاب له لارښوونو او تعليمي پلان سره سم د فعالې زده کړې د ميتودونو د کارولو له لارې تدریس شي او د زده کوونکو ميندې او پلرونه هم د خپلو لرونو او زامنو په باکفېته ښوونه او روزنه کې پرله پسې گډه مرسته وکړي چې د پوهني د نظام هيلې ترسره شي او زدکوونکو او هېواد ته ښې برېاوې ور په برخه کړي.

پر دې ټکي پوره باور لرم چې زموږ گران ښوونکي د تعليمي نصاب په رضنه پلي کولو کې خپل مسؤوليت په رښتيني توگه سرته رسوي.

د پوهني وزارت تل زيار کاږي چې د پوهني تعليمي نصاب د اسلام د سپېڅلي دين له بنسټونو، دوطن دوستۍ د پاک حس په ساتلو او علمي معيارونو سره سم د ټولني د څرگندو اړتياوو له مخې پراختيا ومومي. په دې توگه کې د هېواد له ټولو علمي شخصيتونو، د ښوونې او روزنې له پوهانو او د زده کوونکو له ميندو او پلرونو څخه هيله لرم چې د خپلو نظريو او رضنه وړاندیزونو له لارې زموږ له مؤلفانو سره د درسي کتابونو په لا ښه تاليف کې مرسته وکړي.

له ټولو هغو پوهانو څخه چې د دې کتاب په چمتو کولو او ترتيب کې ښې مرسته کړې، له ملي او نړيوالو درنو مؤسسو او نورو دوستو همادونو څخه چې د نوي تعليمي نصاب په چمتو کولو او تدوين او د درسي کتابونو په چاپ او وېش کې ښې مرسته کړې ده، مننه او درناوی کوم.

ومن الله التوفيق

فاروق وردگ

د افغانستان د اسلامي جمهوريت د پوهني وزير

لړليک



مخ	سرليکونه	شمبره
۱	لومړۍ څپرکې: ټيکنالوجي او سيستم	۱
۲	د ټيکنالوجي تکامل	۲
۵	د محصولاتو ارزونه	۳
۶	د ټيکنالوجي د محصولاتو د توليد د ساتنې پکړه رعايت	۴
۷	د ټيکنالوجي د محصولاتو بېسکالا يا بېسايست سيستم	۵
۸	دوه يم څپرکې: په فني توگه اندازه کول	۶
۱۱	په اندازه کولو کې اصطلاحات او تعريفونه	۷
۱۴	د اندازه کولو وسيل	۸
۱۵	پروزيبر کالبر اندازه کول	۹
۱۷	د ورزيبر کالبر د ساتني څرنګوالي	۱۰
۱۹	دريم څپرکې: په ودانيو کې د بريښنا سيم ضخونه	۱۱
۲۲	يو بله تباديل سويچ	۱۲
۲۴	د بکس له ترمينل او د بريښنا له سرچيني سره د سرکټونو نښلول	۱۳
۲۶	څلورم څپرکې، ترکاڼي	۱۴
۳۰	د لرگيو مهم محصولات	۱۵
۳۲	د لرگيو تخريب کونکي عوامل	۱۶
۳۴	د لرگي د صنايعو د کار افرار	۱۷
۳۷		۱۸

۳۹	پنځم څپرکي، د کبانو روزنه او بڼوالی	۹۱
۴۰	د کبانو د روزنې چاپیریال	۲۰
۴۱	د کبانو د روزنې خاورین ډنډونه	۲۱
۴۲	د روزنې لاندې کبانو د تغذیې څرنګوالی	۲۲
۴۳	د کبانو تکثیر یا زیاتول	۲۳
۴۶	د ونو تکثیر یا زیاتول	۲۴
۴۷	د نړۍ بڼ د جوړولو (احداث) څرنګوالی	۲۵
۴۸	د نیالګیمو له نیالو وروسته د هغوی څارنه	۲۶
۵۴	شیرم څپرکي، اخلی پخلی	۲۷
۵۶	په اخلی پخلی کې پاکوالي اهمیت	۲۸
۵۷	د کورنۍ تغذیه او اقتصاد	۲۹
۵۷	د غذایی توکو سمه پخونه	۳۰
۵۸	د افغانستان د کیوالي جوړۍ، ډولونه	۳۱
۶۱	د پخلی مسالې	۳۲
۶۳	په کلیوالي ډول مړیا، چکني او اجار چمتو کول	۳۳
۶۶	په کلیوالي ډول د مړیا چمتو کول	۳۴
۶۸	اووم څپرکي، د ودانۍ کارونو په سرته رسولو کې ستندوی ټکي	۳۵
۷۲	پلستر کاري	۳۶
۷۴	د رنگولو په بهیر کې ستندوی ټکي	۳۷
۷۵	رنگول	۳۸
۷۶	له گچ څخه د ودانیو د رنگونو د جوړولو څرنګوالی	۳۹
۷۷	د رنگونو له پاره د دیوالونو چمتو کول	۴۰
۷۸	عملي کار	۴۱

لومړی څپرکی

ټېکنالوجي او سيستم

لاندې شکلونو ته پام وکړئ. انسانانو دا وسايل د څه له پاره اختراع کړي دي؟



مايکروسکوپ

تلسکوپ

برمه

الله پاک انسانان پلټونکي او متحجس پيدا کړي دي. هغوی زيار باسي ، د ډبرو هغو پوښتنو ځوابونه چې په ذهن کې يې لري پيدا کړي. انسانان دغو پوښتنو د ځواب د پيدا کولو له پاره ډبر ځلي تجربه او آرسښت کوي تر څو وکولای شي معلومات راټول ، ډلبندي ، تحليل او بالاخره په خپله گټه وکاروي. هغوی په دې لاره کې کېدای شي ډبر ځلي ماتې وخورې ، خوا ناهيلي کېږي نه ، له مختلفو علومو: لکه رياضيات ، صنعت ، نجوم (ستوري پېژندنه) ، کرڼه يا زراعت ، طبابت او نورو سره مينه او کار پسي کېدنه د انسان د پرمختگ سبب گرځېدلې ده. د ننني ورځي علم او ټېکنالوجي د انسانانو د سلگونو کالونو د کالو ستونزو برکت او نتيجه دي چې د هغې له سېرې څخه د ټېکنالوجي مختلف محصولات توليد او ډبرې هغه ستونزې چې لومړني انسانان ور سره مخامخ ول په اوسني وخت کې حل يا آسانه شوي دي.

په مخکېني ټولگي کې د حرفي د مضمون له د لاسي مفاهيمو لکه د ټېکنالوجي په وده کې مؤثر عوامل ، د سيستم اجزاي او د توليد سرچينې ، سره بلد شوي ياست. په دې څپرکي کې د ټېکنالوجي تکامل ، د ټېکنالوجي د محصولاتو په توليد کې له موادو څخه دگټې اخيستنې اصول ، د ټېکنالوجي د محصولاتو ارزونه ، حفاظتي يا ساتندويه ټکي ، د ټېکنالوجي د محصولاتو بنسټکار او همدا رنگه د نسبتاً تاو را تاو يا پېچلو او فرعي سيستمونو د پېژندنې په هکله معلومات حاصلوي.

کمپیوٽر جي ڊ انسان ڊ فڪر او ٽيڪنالوجي، محصول دی، په ٽولنه نری کی مہم عملیات لکه: سٽونز، مہنی او پیچلی محاسبی، ڊ وڊانیز او ماشين آلاتو طراحي، هنري او په سلگونو نور کارونه سرته رسوي. ڊ کمپیوٽري خبر رسولو شبڪي (Internet) په وسيله ڪيڊلاي شي ڊ نری تر ٽولو لري، ڄايونو سره غريزي (صوتي)، تصويري او ليڪنيزي اريڪي ونيول شي او په ڊيره گرندي توگه او لڙ وخت کي له نوبو او تازه پيڻبو خيره خبر تيا تر لاسه ڪرڙ. سريره پر دي ڊ نری والي ڪمپيوٽري شبڪي له لياري ڪيڊلاي شي ڊ مختلفو پوڻستو ڄوايونه پيدا او يا خپل اطلاعات ڊ نورو په واک کي ورترو.



ڊ ٽيڪنالوجي، پرمختگ او ٽڪامل

آيا ڪله توانيدلي يا ست جي له نوري پخواني، وسيلي ڄخه يوه نوي وسيله جوړه ڪري؟
 پاملرنه مو ڪري ده ڪوم وسيل جي، ڄو ڪالهه مڪي ٽوليد يا جوڙ شوي دي له هغو وسيلو سره جي اوس نوي جوڙ شوي دي له يو بل سره ڄه ٽوير لري؟
 (۱-۲) شڪل ته پاملرنه وڪري



(۱-۲) شڪل

دغي وسيلي ڄه ڊول له ابتدائي شڪل ڄخه پرمخ ٺلي يا ٽڪملي شڪل ته تعبير ڪري دي؟
 ولي ڊ وخت په تيريدلو سره ڊ ٽيڪنالوجي، په محصولاتو ڪي تعبير مڄته راڄي؟

ګډه

د پورټنيو پوښتنو په هکله په خپلو ګروپونو کې سره بحث او مشوره وکړئ، وروسته خپلې نظريې ټولګوالو ته بيان کړئ.

د ټکنالوجۍ د محصولاتو د لياښه کېدلو له پاره، کوم چې پخوا جوړ شوي دي، وخت په وخت د پوهانو (محققانو) او ګټي اخيستونکو له خوا د هغوی د کيفيت د لوړېدلو په هکله نظريې وړاندې کېږي. نوې نظريې کېدای شي له مختلفو اړخونو مطرح شي. مثلاً: د شکل له مخې، د موادو، د انرژۍ د مصرف، د کار د طريقې يا د هغوی د توليد د مرحلې له مخې وي. مثلاً: لومړۍ جوړ شوي موټر په کال () کې ډېر ساده و چې کولای بهي شول په ډېر کم يا ورو سرعت سره حرکت وکړي. خو کومې هلې ځلې چې د هغه د لياښه کېدلو له پاره له هغه وخته تر اوسه پورې سرته رسېدلي دي، نننۍ شکل يې د تکامل سبب دی. تاسو هم کولای شئ چې د يوې وسيلې، يوې لويې يا د خپلو ورځنيو کارونو د لياښه کېدلو له پاره فکر وکړئ او نوې نظريې مطرح کړئ. د يوې نوې نظريې وړاندیز په حقيقت کې يو نوښت دی.

خپل معلومات زيات کړئ!

احترافي موټر په ۱۸۲۰ ميلادي کال کې د يوه بلژيکي په وسيله چې اتين لونوار نومېده اختراع شو. له هغه وروسته د موټر جوړونې صنعت د تکامل بهير دوام وکړ او د ۱۸۲۰ تر ۱۸۷۰ ميلادي کالونو ترمنځ په اروپا کې مختلف اختراعات د څو تنو انجنييرانو په واسطه سرته ورسېدل. لومړنی موټر چې د بهرني احتراق يې درلود، يو کوچنی موټر و چې پر يوه کوچنۍ بادي نصب شوی و. دا موټر زيګفرد مارکوس په ۱۸۷۴ ميلادي کال د ويانا په ښار کې جوړ کړ.

خو ورو ورو د بهرني احتراق انجن، موټرونه په داخلي احتراق انجن، موټرونو بدل شول. د داخلي احتراق انجن لومړنۍ بېلګه موټر يو آلماني مهندس نيکلاس ائو جوړ کړ.



د ټېکنالوجۍ د محصولاتو په تولید کې له موادو څخه د گټې اخیستنې څرنگوالی هر کله چې خپلې خوا ته پاملرنه وکړئ، وبه گورئ چې اجناس او شیان له مختلفو موادو څخه جوړ شوي دي، ولې د شیانو او اجناسو په تولید کې له ډول ډول توکو څخه کار اخیستل کېږي؟

گڼه

په خپلو کړوونو کې د پورتنۍ پوښتنې په هکله بحث وکړئ او د خپل گروپ د برخه والو د بحث نتایج تړلیکوالو ته بیان کړئ.



د ټېکنالوجۍ د هر محصول د تولید له مرحلو څخه یوه مهمه مرحله د توکو یا موادو د تغیر او انتخاب مرحله ده، په دغې موضوع د لېانېښه پوهېدلو له پاره لاندې بېلگې (مثال) ته پاملرنه وکړئ: د اطفایي د کارکوونکو د کالینو (جاسو) د تیارولو له پاره اړینه ده تر څو داسې کالی وگنډل شي چې د اور په مقابل کې مقاوم وي او له اندازې څخه زیات گرم نشي. او همدارنګه سپک او انعطاف قبولونکي وي، او زړونه شکنجې، مناسب رنګ ولري تر څو د اطفایي د کارکوونکو له نورو سره توپیر وشي. دا ټکي د موادو د انتخاب (د ټوټې د انتخاب) په مرحله کې په پام کې ونیول شي. ددې له پاره چې د اطفایي کارکوونکي وکولای شي په آزاده توګه حرکت وکړي. د هغوی کالی باید څه ډول وگنډل شي؟

په دې مرحله کې د توکو د تغیر د څرنگوالي په هکله فکر کېږي تر څو په نتیجه کې د منلو وړ محصول په لاس راشي.

پوښتنه: د ټېکنالوجۍ د یوه محصول د تولید له پاره د مناسبو توکو په غوراوي یا انتخاب کې له پورتنیو مواردو سرچېره، نور کوم مواد په نظر کې ونیول شي؟

د تولید له پاره د مناسبو موادو په انتخاب کې، پر تخنیکي ځانګړتیاوو سرچېره اقتصادي والی، بېکلا، روغتیايي او سانډوی ټکي هم په پام کې نیول کېږي.

(۱۳) شکل د اطفایي د ماسور لباس



خپل معلومات زبات کړئ!

په زیاترو هېوادونو کې د ټېکنالوجۍ د محصولاتو د تولید له پاره ځینې اصول او مقررات منل شوي دي چې ستندورده ورته وايي. سربېره پر هغې د نړۍ په سطحه نړیوال ستندورده مؤسسي د ټېکنالوجي محصولاتو ارزونه کوي او د هغوی له کیفیت څخه د اطمینان له حاصلولو وروسته تولیدوونکو ته اجازه لیک یا ځانګړې نېمه ورکوي.

د محصولاتو ارزونه

ولې د ټېکنالوجۍ د محصولاتو تولیدوونکي د محصول د یو ګڼ(پراخه) تولید څخه دمخه، لومړی د هغوی پر یوه بېلګه په لابرټوار کې په دقیق ډول ارزښت کوي؟

هر محصول له تولید څخه وروسته باید له هره اړخه تر ارزونې او ارزښت لاندې ونیول شي. د ټېکنالوجۍ د یوه محصول ګڼ یا پراخه تولید یې له دې چې یوه لومړنۍ بېلګه یې تر ارزښت لاندې ونیول شي، خطرناک کار دی. په دې ارزښت کې معلومېږي چې تولید شوی محصول د منل شویو ستندورونو (معیارونو) مطابق تولید شوی دی که نه، تر څو ګټه اخیستونکي زیانمن نشي. د محصولاتو په تورېد کې هم دا مسئله پ نظر کې نیول کېږي او له عرضه کولو (وړاندې کولو) دمخه، لومړی د هغه یوه بېلګه د مسئولې ادارې له خوا تر ارزښت لاندې نیول کېږي. او بیا د قبول شویو ستندورونو سره د مطابقت په صورت کې هغه ته په هېواد کې دننه د عرضه کولو اجازه ورکول کېږي.

ډاډمنه وکړئ!

که د بخار د ډېګونو یوه لومړنۍ بېلګه له ګڼ شمېر(پراخه) تولید څخه دمخه تر ارزښت لاندې ونه نیول شي، څه ډول پېښې کېدای شي رامنځته شي.



د ټېکنالوجۍ د محصولاتو د تولید د ساتندویه (حفاظتي) ټکو رعایت کول
د ټېکنالوجۍ د محصولاتو په تولید کې د ساتندوی ټکو رعایت اړین او لازمي دی تر څو تولیدوونکي په امن کې وي. مثلاً: د انسان د بدن د مختلفو برخو په عکس اخیستنه (X-Ray) کې د داسې ټکو څخه کار اخیستل کېږي چې خطرناکي وړانګې لري او کولای شي انسان په خطرناکو ناروغیو لکه: سرطان، اخته کړي، بنا پر دې ددغې برخې (راډیولوجي) کار کوونکي باید له داسې لباسونو څخه کار واخلي چې هغوی د کار په وخت کې د وړانګو له خطر څخه وساتي.

لکه څرنگه چې د ټېکنالوجۍ محصولات ډېر او متنوع دي، ساتندوی تداویر يې هم باید د کار د ډول متناسب او هغه خطرونه چې د پېښېدلو احتمال يې شته، ورته ونیول شي. د ګټه اخیستونکو د خبرتیا له پاره معمولاً د لارښود پاڼې له تولید شوي محصول سره ضمیمه کېږي. د محصولاتو د لارښود په پاڼو کې زیاتره له محصول څخه دګټې اخیستني طریقې او ساتندویه ټکي لیکلي وي چې باید په دقت سره ولوستل شي.

کړنه

۱. په هوټلونو او رستورانونو کې کوم ساتندویه یا حفاظتي ټکي باید په پام کې ونیول شي؟
 ۲. هغه څوک چې د لمر د وړانګو لاندې یا د حرارت د سرچینې پر وړاندې کار کوي کوم ټکي په پام کې باید ولري؟
 ۳. په کورونو یا هټیو کې له اور اخیستني څخه د مخنیوي له پاره کوم ټکي رعایت کړای شي؟
 ۴. هغه کسبونه یا حرفې چې له غوڅوونکو افزارو سره سرو کار لري د کار په بهیر یا هغوی د افزارو د وړلو راولو په وخت کې کوم ټکي په نظر کې ونیسي؟
- هر ګروپ دې له پاسنیو موضوعاتو څخه یوه انتخاب او بحث پرې وکړي، بیا دې د هغې نتایج خپلو تولیګوالو ته بیان کړي.



شکل (۴-۱)

د ټېکنالوجۍ د محصولاتو بڼکلا یا بڼایست

ولې د محصولاتو لکه وچې شېدې، بسکېټ، لباس او نورو پوښونه یا کارتنونه د لوړغاړو یا د اشتهار اړوونکو خورو په تصویرونه بڼکلي یا بڼایسته کوي؟ محصولاتو په تولید کې له مېمو ټکو څخه یو هم د هغوی بڼکلا ته توجه کول دي. تولیدوونکي د مصرف کوونکو د عمر، دود یا فرهنگ او خونې په نظر کې نیولو سره خپل تولیدي محصولات بڼایسته او په مختلفو کڅوړو یا پاکټونو کې چې په مختلفو رنگونو بڼکلي شوي وي وړاندې کوي او زیار باسي چې محصولات یې د مصرف کوونکو توجه ځانته جلب او زیات ویلورل شي.

کړنه

تصور وکړئ چې ناسو د خورو د غوړیو، شمیر، چاکلېټونو او بسکویټ یا بسکېټ تولیدوونکي یاست او غواړئ چې د خپلو تولیدي کڅوړو یا پاکټونو له پاره د محصول له ډول سره متناسب تصویرونه او لیکني ویزاین کړئ. هر کړوب یو ډول محصول انتخاب او د تولیدي کڅوړو د ویزاین له پاره د انتخاب وړاندیز له دلایلو سره بیان کړئ.

پلټنه وکړئ!

هر کړوب د ټېکنالوجۍ یو محصول انتخاب او د هغه د لارښود پاڼو مطابق، له هغه څخه د گټې اخیستې طریقي او حفاظتي ټکي خپله ټولګیوالو ته تشریح کړئ.



سیستم

په اووم او اتم ټولګیو کې موډ ساده او نسبتاً پیچلو سیستمونو په هکله معلومات لاس ته راوړل. آیا کولای شئ د سیستم تعریف په یاد راوړئ او تکرار یې کړئ؟

ځینې پیچلي سیستمونه له څو فرعي سیستمونو څخه تشکیل شوي دي. د مثال په ډول: د کالیو منځلو یو ساده ماشین په پام کې ونیسئ. فرعي سیستمونه یې عبارت دي له: د سیم منځولو او بریښنا سیستم، د کالیو او اوبو د تاوولو سیستم، وخت سنجونکی سیستم او د کالیو له منځلو وروسته د اوبو خارجونکی سیستم، دا ټول سیستمونه د ماشین په بدنه کې نصب شوي. هرکله چې یو فرعي سیستم د کالیو منځلو په ماشین کې فعالیت ونه کړي څه به پېښ شي؟

څوک کولای شي په ماشین کې عارضه تشخیص او بیا هغه ترمیم کړي؟

ددې له پاره چې د یوه تاواناو پیچلي سیستم د کار طریقه درک کړو، اړینه ده چې د هغه فرعي سیستمونه وپېژنو او بیا یوه شو چې فرعي سیستمونه له کومو عناصرو څخه تشکیل شوي او د سیستم په کار کې څه نقش لري. سر بېره پر دې کسب کړان نور مهارتونه لکه د سیستم د عناصرو د ازمېښت څرنګوالی، د پیزو د تبدیلولو څرنګوالی او نور هم باید یاد ولري.



(۱-۵) شکل د کالیو منځلو ماشین

کړنه

له لاندېښو فعاليتونو څخه يو انتخاب او په ډوله نيز يا يوازې(فردی) ډول هغه سرته ورسوی.

- ۱- يوه وسيله لکه: بايسکل، موټرسايکل، د کالمو کېدلو ماشين او نور، تر څارنې لاندې ونيسی او د هغه فرعي سيستمونه تشخيص کړی. د څارنې په وخت کې حفاظتي ټکي په پام کې ونيسی.
- ۲- د يوه حيوان بدن په پام کې ونيسی، د هغه فرعي سيستمونه تشخيص او نقش يې د حيوان په ژوند کې وڅېړی.
- ۳- يو نبات د مطالعې لاندې ونيسی او فرعي سيستمونه يې راپېژنی.

د څير کي لنډيز

- الله(ج) انسان پلټونکی او متجسس پيدا کړی دی. هغه ددغې ځانگړتيا په اټکاه زيار باسي د ډبرو پوښتنو ځوابونه چې په ذهن کې يې لري پيدا کړي. انسان دغو پوښتنو ته د ځواب موټدلو له پاره ډبر ځلي تجربه او ازسپښت کوي تر څو وکولای شي معلومات راټول، ډلبندي، تحليل او بالاخره په خپله گټه وکاروي.
- د ټېکنالوجي د محمولاتو د ليا ښه کېدلو له پاره کوم چې پخوا جوړ شوي دي وخت په وخت د پوهانو(محققانو) او گټي اخيستونکو له خوا د هغوی د کيفيت د لوړېدلو په هکله نظريې وړاندې کېږي. نوې نظر يې کيدای شي له مختلفو اړخونو مطرح شي. مثلاً: د شکل له مخې، د موادو، د انرژي د مصرف، د کار د طريقې يا د هغوی د توليد د مرحلو له مخې وي.

• د ټېکنالوجۍ د هر محصول د تولید له مرحلو څخه یوه سهمه مرحله د توکو د تغییر او انتخاب مرحله ده د تولید له پاره د مناسبو توکو په انتخاب کې پر تخنیکي ځانګړتیاوو سربیره اقتصادي والی، بنسټلار، روغتيايي او حفاظتي ټکي هم په پام کې نیول کېږي.

• هر محصول له تولید څخه وروسته باید له هره اړخه تر ارزونې او ازښت لاندې ونیول شي. د ټېکنالوجۍ د یوه محصول ګڼ یا پراخه تولید یې له دې چې یوه لوړې بېلګه یې تر ازښت لاندې ونیول شي خطرناک کار دی. په دې ازښت کې معلومېږي چې تولید شوی محصول د منل شویو ستندودونو (معیارونو) مطابق تولد شوی دی که نه، تر څو ګټه اخیستونکي زیانمن نه شي.

• د ټېکنالوجۍ د محصولاتو په تولید کې د ساتندوی یا حفاظتي ټکو رعایت اړین او لازمي دی تر څو تولیدوونکي کارکوونکي) په اس کې وي.

• لکه څرنګه چې د ټېکنالوجۍ محصولات ډېر او ډول ډول دي، حفاظتي تدابیر هم باید د کار د ډول متناسب او هغه خطر ونه چې د پېښېدلو احتمال یې شته ورته ونیول شي، له محصولاتو د ګټې اخیستونکو د خبرتیا له پاره معمولاً د لارښود پانې له تولید شوي محصول سره ضمیمه کېږي. د محصولاتو د لارښود په پانې کې زیاتره له محصول څخه د ګټې اخیستني طريقه او حفاظتي ټکي لیکلي وي چې باید په دقت سره ولوستل شي.

• د محصولاتو په تولید کې له مهمو ټکو څخه یو بل د هغوی بنسټلار ته توجه کول دي. تولیدوونکي د مصرف کوونکو عمر، دود او خوښې په پام کې نیولو سره خپل تولیدي محصولات بنسټه او په مختلفو کڅوړو یا پاکټونو کې چې په مختلفو رنگونو بنسټلي شوي وي وړاندې کوي.

• ددې له پاره چې د یوه تاوراناو او پېچلې سیستم د کار طریقې درک کړو، اړینه ده چې د هغه فرعي سیستمونه وپېژنو، او بیا یوه شو چې فرعي سیستمونه له کومو عناصرو څخه تشکیل شوي او د سیستم په کار کې څه نقش لري. سربېره پر دې کسب ګران نور مهارتونه لکه د سیستم د عناصرو د ازښت څرنګوالی، د پیزو د تبدیلولو څرنګوالی او نور هم باید یاد ولري.

دوه یم څپرکی

په فني توگه اندازه کول

اوه زره کاله دمخه انسانانو خپل تجارتي مېټر د بدن د غړيو لکه: د گوتو اوږوالي، د لاس د ورسوي د پلن والي او د مټو اوږدوالي يا طول په واسطه اندازه کول. سره له دې چې دا ډول اندازه ډېره ساده او کم دقیقه وه، خو نه يې شول کړای چې د اندازې له تعین څخه پرته راکړه ورکړه وکړي. د بشري تولنو له انکشاف سره د نړۍ مختلفو هېوادونو د خپلو غوښتنو مطابق ډول ډول څيزونه د اندازه کولو د اساس تر سرليک لاندې انتخاب کړل. او د اندازې مختلف واحدات منځته راغلل. د اندازې د واحداتو د زياتوالي



مسئلي د اندازه د تعینولو او مطابقت يې له نورو واحداتو سره ستونزې را پيدا کړې. زموږ په گران هېواد کې هم، دا ډول تعدد او زياتوالي د وزنونو د اندازه کولو په برخه کې لېدل کېږي. مثلاً (مڼ) د وزن د اندازه کولو د واحد په توگه، په مختلفو ځايونو کې مختلف وزنونه نيسي. په آلمان هېواد کې په کال ۱۸۷۰ کې د ۷۰۰ په تعداد د سطحې د اندازه کولو واحدات موجود ول. ددغو ستونزو د کمولو له پاره، پوهان د ستېنورډ واحدونو د تيارولو په فکر کې ول تر څو وکولای شي د واحداتو ترمنځ هم غړي منځته راوړي. او د څو نړېوال سيستمونو په ايجادولو موافق شول. نن ورځ هر انسان د څو کمیټونو په اندازه کولو په مستقیمه يا غیر مستقیمه توگه له دې سيستمونو سره سرو کار لري. د حرفوي اشخاصو له مهمو مهارتونو څخه يو هم د موادو په توليد يا تغيير کې د اندازې (معیار) رعایت دی. مثلاً: هر کله چې خياط د مستري د بدن د اندازې مطابق کالي ونه گڼي، د هغه د خياطي مهارت د پوښتنې لاندې راځي. د اندازه کولو د همدغه مهارت پر بنا تاسو به دغه څپرکي کې د واحداتو د سيستمونو او د اندازه کولو له افرازو څخه وگټي اخيستنې له څرنگوالي سره آشنا کېږئ.



د اندازي سيستمونه

ستاسمو د ژوند په سيمه کې د طول، او حجم کميتونه په کومو واحداتو اندازه کېږي؟

په ننۍ نړۍ کې د اندازه کولو پر محلي سيستمونو سربېره، نړيوال سيستمونه هم شتون لري چې د نړۍ زياتره هېوادونه ور څخه کار اخلي. واحدات په لاندي توگه په نړيوال دوه عمده سيستمونو تر مطالعي لاندي نيسو..

الف- مټريک سيستم: دا سيستم د مشهورو او مروجو سيستمونو له جملې څخه دی، چې د نړۍ زياتره هېوادونه ور څخه کار اخلي. ددغه سيستم له بنو ځانگړتياو څخه يوه داده چې اضعاغ او اجزايي د ۱۰ عدد په ضربولو يا تقسيمولو لاس ته راځي. بنا پر دې نن ورځ د نړۍ زياتره هېوادونه خپل محلي سيستمونه د نړيوال مټريک سيستم په لوري راکاږي. له مټريک سيستم څخه په گټې اخيستنې د هر کميت د اندازه کولو له پاره مشخص واحد موجود دی چې ددغو واحداتو مجموعه د بين المللي سيستم(SI System International) په نامه يادوي.

په مټريک سيستم کې د اوږدوالي (طول) د اندازه کولو واحد:

په مټريک سيستم کې د اوږدوالي د اندازه کولو واحد متر دی. په کال ۱۷۹۱ ميلادي کې د ځمکې د کرې د نصف النهار د اوږدوالي (د استوا د کرښې او شمالي يا جنوبي قطب مرکز ترمنځ فاصله) $\frac{10000000}{1}$ برخه د (متر) د عنوان په توگه پېژندل شوي ده، په لاندي جدولونو کې د متر اجزا او اضعاغ بنودل شوي دي:

د متر د اجزاو جدول (د اوږدوالي د اندازه کولو واحدات چې له متر څخه لږ دي)		
د واحد نوم	سمبول	له متر سره چې رابطه
ډييسي متر	dm	د متر لسيمه برخه
سانتي متر	cm	د متر لسيمه برخه
ملي متر	mm	د متر زره برخه
مايکرو نانو متر	μm	د متر يو میلیونه برخه
	nm	د متر يو بيلياردمه برخه

د متر د اضمافو جدول (له متر څخه لوی واحدات)			
د تبدیلیو څرنگوالی نې	له متر سره نې رابطه	اختصاري سمبول	د واحد نوم
$1dam = 1m \times 10$	لس متره	dam	دیکامتر
$1hm = 1m \times 100$	سل متره	hm	هکتومتر
$1km = 1m \times 1000$	زره متره	km	کیلومتر
$1Mm = 1m \times 1000000$	یو میلیون متره	Mm	میگامتر
$1Gm = 1m \times 1000000000$	یو میلیارد متره	Gm	گیگامتر

کړنه

له پورتنیو حدونو څخه په ګټه اخیستنه سل (۱۰۰) متره فاصله په ډیسي (dm) او دیکامتر (dam) واریځ.

ب- د انچ سیستم: دا سیستم چې په انګلیسي سیستم هم مشهور دی، په انګلستان، امریکا او نورو انګلیسي ژبو هیوادونو کې دود (رواج) لري.

د انچ په سیستم کې د اوږدوالي (طول) واحد: انچ په سیستم کې د اوږدوالي واحد "یارډ" دی. یو یارډ له ۳ فوټه او ۱۲ انچو سره برابر دی. په شکل کې د یارډ اجزا او اضماف ښودل شوي دي.

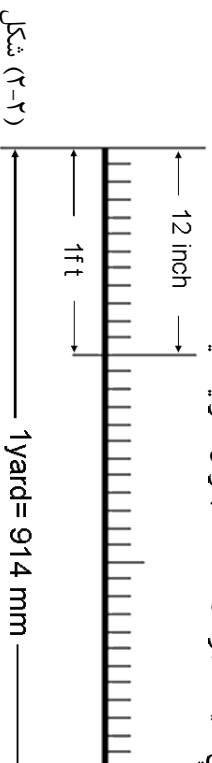

شکل (۲-۲)

کړنه

د پورتنی شکل په پام کې نیولو سره محاسبه کړئ چې: الف- ۱۵۰ انچه له څو فوټه سره برابر دي؟ ب- دوه متره څو یارډه کېږي؟

په اندازه کولو کې اصطلاحات او تعریفونه

په اندازه کې یو شمېر تعریفونه او اصطلاحات شته چې په لاندې توګه د ځینو په لوستنه رڼا اچوو: مترولوجي (Metrology): مترولوجي یا د اندازه کولو علم، هغه پوهه ده چې د ابعادو د اندازه کولو او کنټرول، او د اندازې وړ محسوساتو (پدیدو) له څرګندوالي څخه بحث کوي. **اندازه کول:** د پېژندل شوي او معیاري واحد سره کمټي مقایسه چې د اندازې د اړوندو افزارو په واسطه سرته رسېږي د اندازه کولو څخه عبارت دی.

د اندازې کنټرول: د اندازه کولو د ثابتو وسایلو په واسطه د مشخصو اندازو د څارنې او څېړنې عمل ته د اندازې کنټرول وايي.

د اندازه کولو دقت: دوره لږه(حل اقل) اندازه چې اقرار یې اندازه کولای شي د اندازې دقت یې بولي.

د اندازې لمنه: د اندازه کولو د یوې آلي د لږ او ډېر (اقل او اعظم) حد ترمنځ فاصلي ته د اندازې لمنه وايي. مثلاً: هر کله چې په یوه درجه لرونکي خط کش کې تر ۱۵۰ ملي متره پورې درجه بندي شوې وي، نو د هغه د اندازه کولو لمنه ۱۵۰ ملي متره او دقت یې یو ملي متر دی.

په اندازه کولو کې تېروتنه (اشتباه): زیاتره عوامل لکه د چاپیریال د تودوخې د درجې نا مناسب والی، د اندازه کولو پر آله ډېر فشار راوستل، دالي ورستېدنه یا زنګ وهل، د اندازه کورونکي شخص په لید(نظر) کې شک، او نور عوامل ددې سبب کېږي چې په اندازه کولو کې تېروتنه وشي. کومې تېروتنې یا اشتباه ګانې چې په اندازه کولو کې وړاندېدني یا مخنیوي وړ دي د دايمي تېروتنو او اشتباه ګانو په نامه یادېږي. دايمي تېروتنې په ټولنيزه توګه د اپریټر (اندازه کورونکي شخص) او افزارو په واسطه منځته راځي. بنا پر دې نشي کېدلای چې مطلق او نې له اشتباه او تېروتنې اندازه کول سرته ورسېږي. خو ډیزاین کورونکي د وسایلو د تولیدوونکو له پاره د تېروتنې او خطا حدود د اجناسو او وسایلو د تولید په وخت کې مشخص کوي.

مثلاً: که لازمه وي یوه فلزي سیله د ۲۵۰ mm ملي متر په اړه والي جوړه کړای شي، خو که تولیدوونکي دا سیله د ۰.۵ ملي مترو په اندازه لویه یا د ۰.۵ ملي متر په اندازه کوچنۍ جوړه کړي، بیا هم د مسلو وړ ده. دې مسټلي ته د ابعادو دقت یا ((ټولرانس)) وايي.

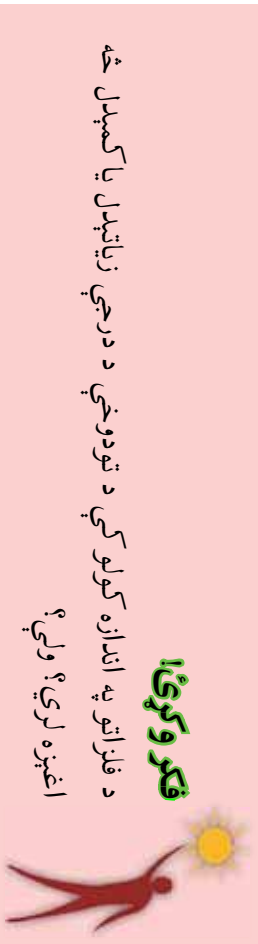

د اندازه کولو وسایل

په اوسني عصر کې په هره حرفه یا کسب کې د اندازه کولو ډول ډول وسایل شته چې له هغوی څخه په ګټې اخیستلو مختلف محسوس څیزونه اندازه کېږي. په اندازه کولو کې پر ساده افزارو سربېره پر مختلفي الکترونيکي (برېښنايي) وسایلو هم شته چې له هغو څخه د ډېرو کوچنیو او دقیقو اندازو په تعین کې کار اخیستل کېږي. په دې بحث کې مونږ نشو کولای د اندازه کولو ټول وسایل چې په مختلفو ځانګو کې کارول کېږي تر مطالعې لاندې ونیسو، اما د اسانتیا له پاره د اندازه کولو افزار او وسایل ولېندې کوو او بیا له هغوی څخه یوه شمېره تر مطالعې لاندې نيسو.

الف- د اندازې د انتقال وسایل: کله نا کله د کار د سرته رسولو په وخت کې اړتیا پیدا کېږي تر څو د یوه ټوټه کار اندازه واخیستل شي او بیا د اندازه کولو له پاره انتقال کړای شي.

داسې افزارونه د اندازې د انتقال وسایل وبل کېږي. د داسې وسایلو یو شمېر په لاندې توګه بنودل شوي دي:

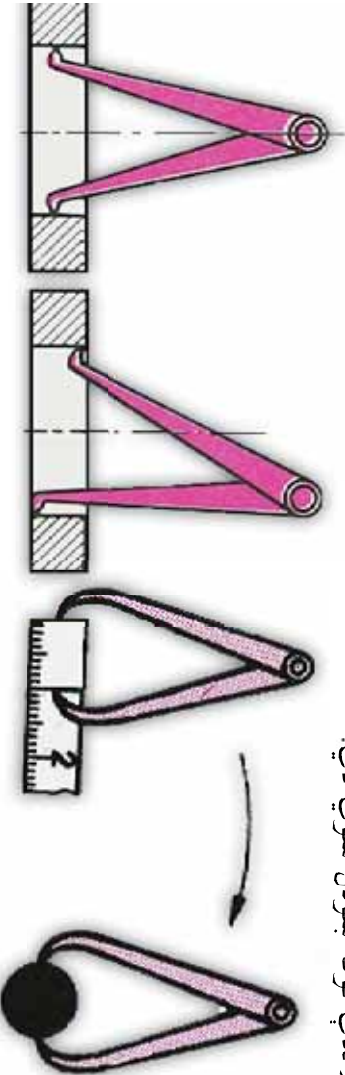

(۲-۳) شکل، د داخلي او خارجي اندازو د انتقال پرکال یا پرکار

ب - د اندازه کټرولونکي: دې ډلې وسایلو ته، ثابت اندازه کونکي هم ویل کېږي چې د هغوی په مرسته کېدلای شي یوازې یو بعد یا یوه ثابت اندازه کټرول یا اندازه کړای شي. مثلاً: کونیا، او بتله یا آبترازو، شاول یا شاقول او یو شمېر هغه شابلونونه (سوري خط کشونه) چې د کوچنیو اندازو د کټرول له پاره ور څخه کار اخیستل کېږي هم په دې ډله کې شامل دي.

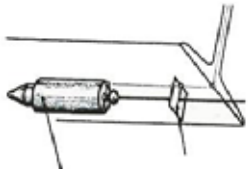

شکل (۲-۴)



د پاتې د اندازه کولو شابلون

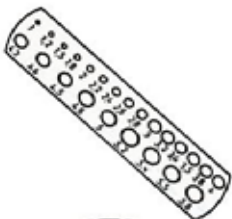

د سټې د اندازه کولو شابلون



د قوسونو د اندازه کولو شابلون

ج - د اندازه کولو غیر ثابت وسایل: ددې ډلې وسایلو د قوس د اندازه کولو شابلون کې شامل وسایل د درجه لرونکو خط کشونو ډولونه، پټۍ ډوله یا فېته یي مترونه، کمپاس، مایکرومتر او داسې نور شیان دي. ددې وسایلو په واسطه نظر د دوی د اندازه کولو لمنې ته کېدلای شي مختلفې اندازې معلومې کړای شي. ددې افزارو یوه شمېره په لاندې توګه لولو:

مټرونه: مټرونه د اوږدوالي (طول) د اندازه کولو د وسایلو جزونه دي او په صنایعو کې ډېر کارول کېږي. له مټرونو څخه په میخانیکي، ترکانی، ولېنګ کاری، ودانۍ، جوړولو (تعمیرات)، فلز کاری، خیاطۍ او نورو کارونو کې ګټه اخیستل کېږي. د مټرونو د اندازه اخیستني دقت معمولاً (۰.۰۵-۱) میلی متره دی. مټرونه د جوړښت، د موادو جنس او د ګټې اخیستني د څرنګوالي له مخې مختلف ډولونه لري.

فلزي د پټۍ یا فېته یي مټر: فېته یي مټرونه د فنر د فولادو له جنسه د ۱۳ ملي متره سور، له یوه څخه تر درې (۱-۳) متره اوږدوالي او د یو ملي متر دقت په لرلو جوړوي. ددغه ډول متر د ارتجاعیت پر بنا، کېدلای شي د قوسونو په اندازه کولو کې هم ور څخه کار واخیستل شي.



شکل (۲-۵)



شکل (۲-۶)

غیر فلزي د پټۍ يا فيټه يي متر: دغه جنس مترونه معمولاً له مخصوصو او بدل شویو ټوټو څخه غوره يا انتخابیږي او مخونه يې د مصنوعي پوټکي په واسطه پوښوي او د زیات کلکوالي له پاره د فیتي د پیل یوه برخه له جرم څخه جوړوي. د اندازه کولو په وخت کې د اسانتیا له پاره د فیتي په پیل کې فلزي کرۍ په نظر کې نیول شوي ده، دا ډول مترونه له ۱۰ متره څخه تر ۵۰ متره اوږدوالي جوړوي او زیاتره یې د ودانۍ په کارونو کې کارول کېږي. **خط کشونه:** د اوږدوالي د اندازه کولو یو بله وسیله خط کشونه دي.



شکل (۲-۷) د اندازه کولو خط کشونه

له مترونو سره یې توپیر دا دی چې په لوړ دقت او د اندازه کولو لږمه یې کوچنۍ طرحه او جوړیږي. د فلزي خط کشونو دقت د (۰.۰۱-۱) ملي مترونو ترمنځ دی.

پیر ((ورنیر کالیبر)) اندازه کول:

دا آله د اوږدوالي د اندازه کولو له جوړو مهمو او سروجو افزارو څخه ده، چې له دوه (ثابت او متحرک) برخو تشکیل شوي ده. ثابت برخه یې یو درجه لرونکی خط کش منډی ترڅو او متحرکه برخه یې فک سره شامل ده.

پیر سر یې ښکریکوتی او پرمخ یې ورنښه وېش وي. له ((ورنیر کالیبر)) څخه د خارجي او داخلي ابعادو او د جوړیو د ژوروالي د اندازه کولو له پاره کار اخیستل کېږي.

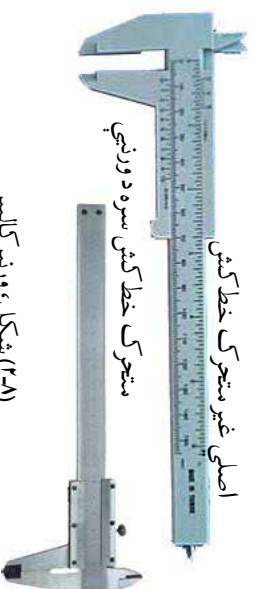

شکل (۲-۸) ورنیر کالیبر

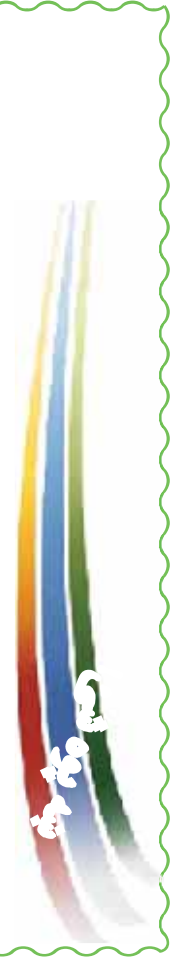

په ۱۲۳۱ میلادی کال کې یو ریاضي پوه فرانسوي انجینیر "پیرورنیه" د اندازه کولو له پاره یوه وسیله جوړه کړه چې د دورو ویشونو په منځ کې د اختلاف پر اساس یې کار کاوه وروسته داآله د خپل ارزښت په درلودلو د هغې د مخترع (ورنیه) په نامه ونومول شوه.

د ورنیز کالیبر د لوستلو طریقه: د ورنیز کالیبر د لوستلو له پاره باید په لاندې لیکنه عمل وشي:

۱. په یاد ولری چې صحیح عددونه د ثابت خط کش (اصلي خط کش) له مخې او اعشاري عددونه د ورنیزې (متحرک خط کش) له مخې لوستل کېږي.
 ۲. که د ورنیزې د صفر نښه د اصلي خط کش د تقسیماتو پر یوه نښه کېښودل شي، د اصلي خط کش له مخې لوستل شوی عدد یو اصلي صحیح عدد (بې اعشاریه) عدد دی او د ورنیزې د درجه بندۍ لوستلو ته اړتیا نشته بیا پردې په مقابل شکل کې د ورنیز کالیبر په واسطه اندازه شوی اوږدوالی له ۱,۰mm ساتي مترو سره مساوي دی.
 ۳. که د ورنیزې د صفر نښه د ثابت خط کش د تقسیماتو یا ویش پر یوه نښه برابره را

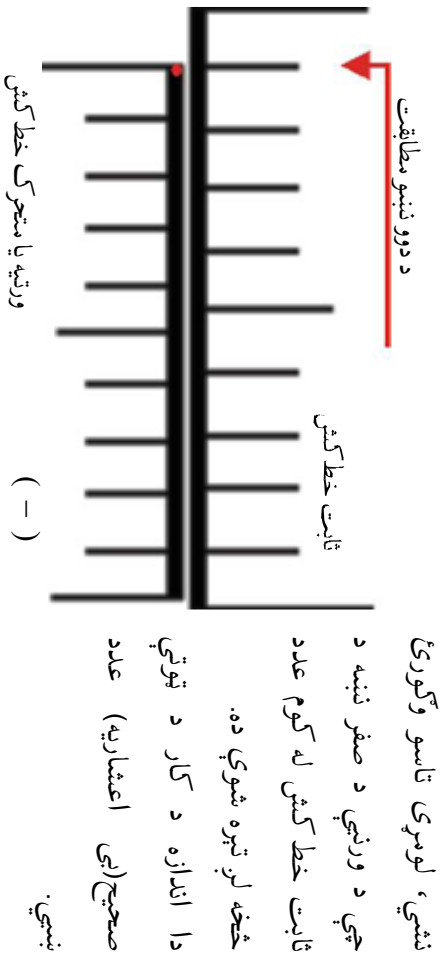

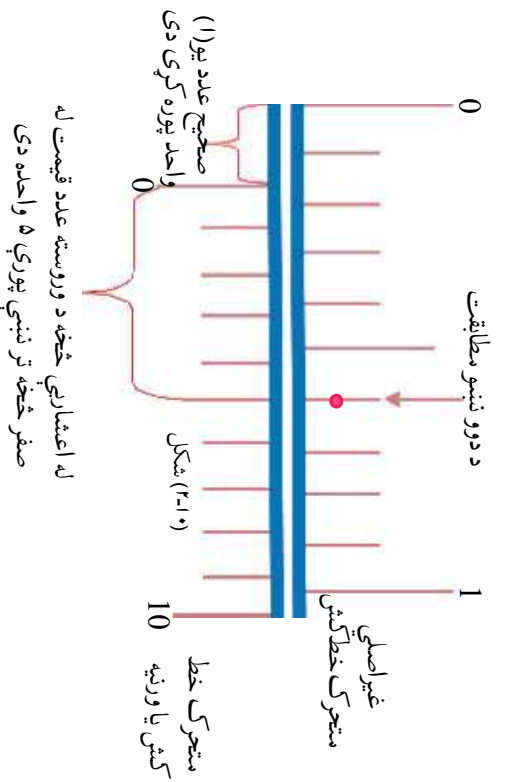

۴. د اعمشاري عدد د لوستلو له پاره د ورنیې برخو ته وگورئ چې کومه ښه یې د ثابت خط کش له یوې ښې سره پوره مطابقت کوي او دغه تطابق د ورنیې د صفر تر قطعي پوري څو ښې فاصله لري، دا له اعمشاري وروسته اندازه ښيي.

د پورتني شکل د مشاهدې پر بنا اندازه شوی اوږدوالی له 1.5mm ملي متره سره مساوي دی.

د ورنیر کالیبر د ساتني څرنگوالی

ورنیر کالیبر د حساس اندازه کولو یوه لوړ بیه آله ده، بنا پر دې هغه د نورو افزارو لکه: څټک، بیاتي، سومان او... په خواکي مه بدئ. ورنیر کالیبر له ډیر فشار ورکولو، ضربه ورکولو او غورځولو څخه وساتئ. له ورنیر کالیبر څخه د توپو د اندازه کولو له پاره د حرکت یا څرخېدلو په وخت کې کار مه اخلئ. له فکونو او ښکرگوتو څخه یې د خط کش د ستنې په توگه کار مه اخلئ. د اندازه کولو له اتمام څخه وروسته خپل لاس لرلی ورنیر کالیبر پر یوه تویه پاک او خوندي وساتئ.

کړنه

په خپلو کورنیو کې داستواني (مثلاً یو استوانه یې ډوله کلاسیک) د څښو پېرېروالی، داخلي قطر او خارجي قطر د ورنیر کالیبر په واسطه اندازه کړئ. بیا دا داخلي قطر قیمت له خارجي قطر څخه منفي او داستواني ډیرېروالی (ضخامت) له قیمت سره چې اندازه کړې همدی، پرتله کړئ.

د څپرکي لنډيز

- اوه زره کال دمخه انسانانو خپل تجارتي مبادلات د بدن د غړيو لکه (د گوتو د اوږدوالي، د لاس د ورغوي د پلنوالي او د ستو د اوږدوالي يا طول په واسطه اندازه کول، سره له دې چې دا ډول اندازه ډيره ساده، خو دقیقه نه وه، خوښه يې شول کړای چې د اندازې له تعين څخه پرته راکړه وکړي.
- په نني زمانه کې د اندازه کولو پر محلي سیستمونو سربيره، نړيوال سیستمونه هم شته چې د نړۍ زياتره هېوادونه ور څخه کار اخلي.
- مټريک سیستم د مشهورو او سرچو سیستمونو له جملې څخه دی چې د نړۍ زياتره هېوادونه ور څخه گټه اخلي. ددغه سیستم له بنو ځانگړتياو څخه يوه داده چې اجزا او اضعاوت يې د لس (۱۰) عدد په تقسيمولو يا ضربولو لاس ته راځي.
- په مټريک سیستم کې د اوږدوالي د اندازه کولو واحد متر دی. په کال ۱۷۹۱ ميلادي کې د ځمکې د کرې د نصف النهار د اوږدوالي (د استوا د کرښې او د شمالي يا جنوبي قطب د مرکز ترمنځ فاصله) $\frac{1}{10000000}$ برخه د متر د عنوان په توگه پېژندل شوې ده.
- د انچ سیستم: دا سیستم چې په انگليسي سیستم هم مشهور دی، په انگلستان، امريکا او نورو انگليسي ژبو هېوادونو کې دود لري.
- د انچ په سیستم کې د اوږدوالي (طول) واحد: د انچ په سیستم کې د اوږدوالي واحد "ياره" دی. او يو ياره له ۳ فوټه او ۱۲ انچو سره برابره دی.
- سترولوحي (Metrology) يا د اندازه کولو علم، هغه پوهه ده چې د ابعادو د اندازه کولو او کنټرول او د اندازې وړ محسوساتو (پيدېدو) د څرننگوالي څخه بحث کوي.
- ډيره لږه اندازه چې افزار يې اندازه کولای شي د اندازې دقت يې بولي.
- د اندازه کولو د يوې آلي د لږ او ډير (اقل او اعظم) حد ترمنځ فاصلي ته د اندازې لمنه وايي.

- په اندازه کولو کې تېر وټنه(اشتباه): زياتره عوامل لکه د چاپېريال د تودوخې د درجې نا مناسب والي، د اندازه کولو پر آله ډېر فشار راولږ، د آلي ورسټېدنه يا زنگ وهل، د اندازه کوونکي شخص په ليد يا نظر کې شک او نور عوامل ددې سبب کېږي چې په اندازه کولو کې تېر وټنه وشي. کومې تېروتنې يا اشتباه گانې چې په اندازه کولو کې د وړانديدنې يا مخنيوي وړ دي د دايمي تېر وټنو او اشتباه گانو په نامه يادېږي.

- د اندازې کنټرولونکي: دې ډلې وسايلو ته ثابت اندازه کوونکي هم ويل کېږي چې د هغوی په مرسته کېدلای شي يوازې يو بعد يا يوه ثابت اندازه کنټرول يا اندازه کړای شي.

- د اندازه کولو غير ثابت وسايل: دې ډلې وسايلو کې شامل د درجه لرونکو خط کشونو ډولونه، فېته يي پټۍ ډوله مترونه، کمپاس، مايکرو متر او داسې نور شيان دي. ددې وسايلو په واسطه نظر د دوی د اندازه کولو لمنې ته، کيدی شي مختلفې اندازې معلومې کړای شي.

- مترونه: د اوردوالي (طول) د اندازه کولو له وسايلو څخه دي او په صنايعو کې ډېر کارول کېږي.

له مترونو څخه په مېخانیکي، ترکابني، ولېنک کاري، ودانۍ جوړولو(تعميرات) فلز کاري، خياطي، او نورو کارونو کې گټه اخيستل کېږي.

- فلزي خط کشونه: د اوردوالي د اندازه کولو يوه بله وسيله خط کشونه دي. له مترونو سره يې توپير دا دی چې په لوړ دقت او د اندازه کولو لمنه يې کوچنۍ طرحه او جوړېږي د فلزي خط کشونو دقت د (۰.۵-۱) مترونو ترمنځ دی.

- ورنيو کالېبر د اوردوالي د اندازه کولو له ډېرو سېمو او سرو جو افزارو څخه دی، چې له دوه (ثابت او متحرک) برخو تشکيل شوي دي، ثابت برخه يې يو درجه لرونکی خط کش مستهې ترڅک او متحرکه برخه يې فک سره شامل ده. پر سر يې بنسټر گوتې او پرمخ يې ورنښه وېش وي.

- ورنيزر کالپير د حساس اندازه کولو يوه لوړ بيه آله ده. بنا پر دې هغه د نورو افزارو لکه: څټک، بياني، سوان او ... په خوا کې مه بردئ.
- ورنيزر کالپير له ډير فشار ورکولو، ضربه ورکولو او غورځولو څخه وساتئ.
- له ورنيزر کالپير څخه د ټوټو د اندازه کولو له پاره د حرکت يا څرخېدلو په وخت کې کار مه اخلئ.
- د ورنيزر کالپير له بنسټګوتو او فکونو له څوکې څخه د خط کش د سټي په توګه کار مه اخلئ.
- د اندازه کولو له اتمام څخه وروسته خپل لاس لرلی ورنيزر کالپير پر يوه ټوپه پاک او خوندي وساتئ..

د څير کي تمرين

- ۱- په نړۍ کې د اندازه کولو مروج سېسټمونه او دي.
- ۲- په بين المللي سېسټم کې د اندازه کولو له پاره د طول دی.
- ۳- په ۱۷۹۱ ميلادي کال کې متر څه ډول تعريف شوی دی؟

$$1\text{ft} = \dots\dots\dots \text{cm}$$

$$2\text{m} = \dots\dots\dots \text{m}$$

$$10\text{ft} = \dots\dots\dots \text{cm}$$
- ۴- د اندازه کولو لمنه څه شی ده؟ تعريف يې کړئ.
- ۵- د اندازه کولو دقت څه شی دی؟ له مثال سره يې روښانه کړئ.
- ۷- کوم عوامل د اندازه کولو د تېر وټني يا اښتيا سبب کېدلای شي؟
- ۸- له ورنيزر کالپير څخه په کومو حالاتو کې ګټه اخيستل کېږي؟ بېلګه يې وړايي.
- ۹- ورنيزر کالپير څه ډول وساتو؟ روښانه يې کړئ.

درېيم څپرکی په وډانيو (تعمير اتو) کې د برېښنا د سيم غځونه



که پام مو کړی وي په اوسني عصر کې زيات کارونه لکه: توليدي ، خدماتي ، طبعتي ، برېښنايي (الکترونيکي) مکالمات ، د ټولنيزو اطلاعاتو نشر او خپرونه، د غذايي موادو ساتنه او نور د برېښنا د انرژۍ په وسيله سرته رسېږي. د نړۍ په پرمخ تللو هېوادونو کې څو محدود ټاڼي د برېښنا بندېدل د ډېر اقتصادي زيان او مختلفو کارونو د ځنډېدلو باعث گرځي. دا ټول د برېښنا د انرژۍ د اهميت ښکارندوی او برېښنايي شبکو پراخوالی دی. په اوم او اتم ټولګي کې د ودانيو د برېښنا د شبکې د ځينو وسايلو او تجهيزاتو، لکه: ساکت، سوېچ، جاپټ بکس، او همدارنګه د برېښنا د حفاظتي يا ساتندويه ټکو د رعايت له څرنگوالي سره بلد شوي ياست. په دې څپرکي کې به د سوېچ د ننمولو(اتصال)، د يوې ودانۍ د برېښنا د سرکټونو د ننمولو او تېديلولو د څرنگوالي په هکله معلومات حاصل کړئ.



۲- اوس سوچونه، ولبر او جابنت بکسونه د تختي پر مخ نصب کړئ او فاز سیم چي تور رنگ لري له فیوز سره او بیا له جابنت بکس او د لومړني مشترک سوچ سره ونښلوئ.

۳- د لومړني سوچ دوه نور پیچونه د دوه یم سوچ مشابه دوه پیچونو سره د سیم په واسطه ونښلوئ.

۴- د دوه یم سوچ له مشترک سوچ څخه یو سیم د ولبر له یوه پیچ سره ونښلوئ.

۵- صفري سیم مستقیماً له جابنت بکس څخه د ولبر له بل پیچ سره ونښلوئ.

۶- د خپل نمونکي د لید(نظر) لاندې د دواړو سوچونو د کارولو بهیر او طریقه وازمائئ. پام وکړئ چي له خطر څخه د ځان ساتني له پاره په برېښنايي بهیرونو دورو کې له فیوز څخه گټه اخیستل اړین او ضروري دي.

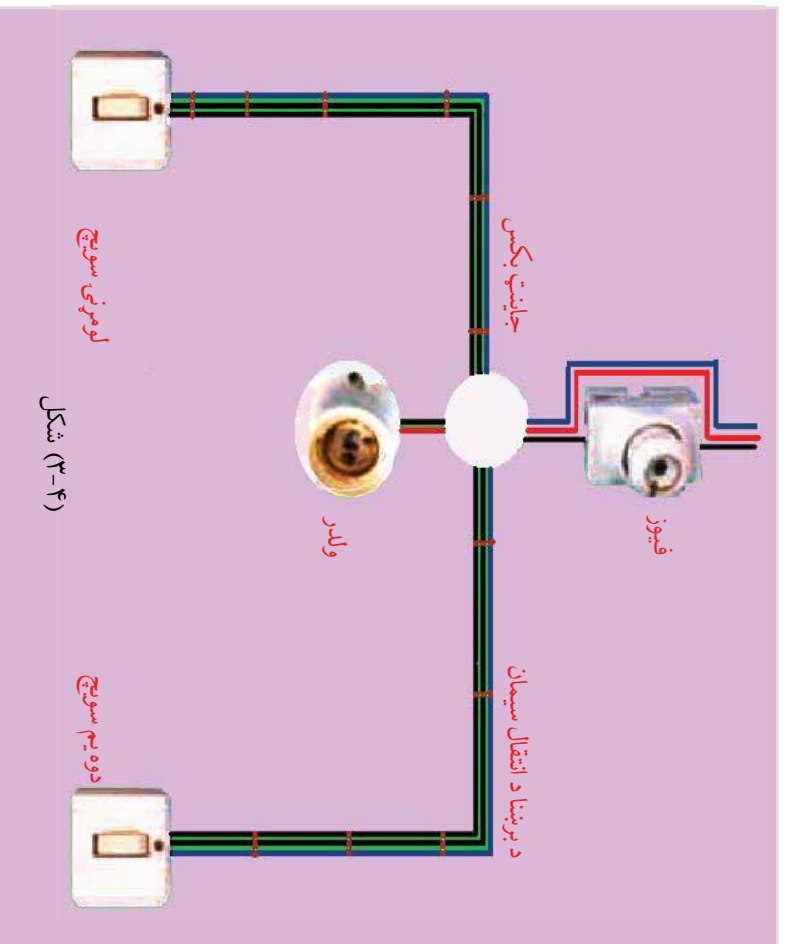

(۴-۳) شکل

د بکس ټرمینل او د برېښنا له سرچینې سره د سرکټونو ونښلول

یوه دوه کولتیزه ودانۍ چې په درې سیمه توګه (فاز سیم، صفري سیم او د ځمکې حفاظتي سیم) په کې سیم غځول شوی وي په نظر کې ونیسئ. په دې ډول سیم کې له هرې دورې یا د برېښنا له سرکټ څخه دوه سیمان یا مزی باید د برېښنا له سرچینې او یو پاتې شوی سیم د ځمکې له حفاظتي سیم سره ونښلول شي.

دا سیمان څه ډول د برېښنا له سرچینې سره باید ونښلول شي ترڅو ټول سرکټونه له یوې یا دوو قطو څخه کنټرول (رونښانه او مړ) کړای شي؟

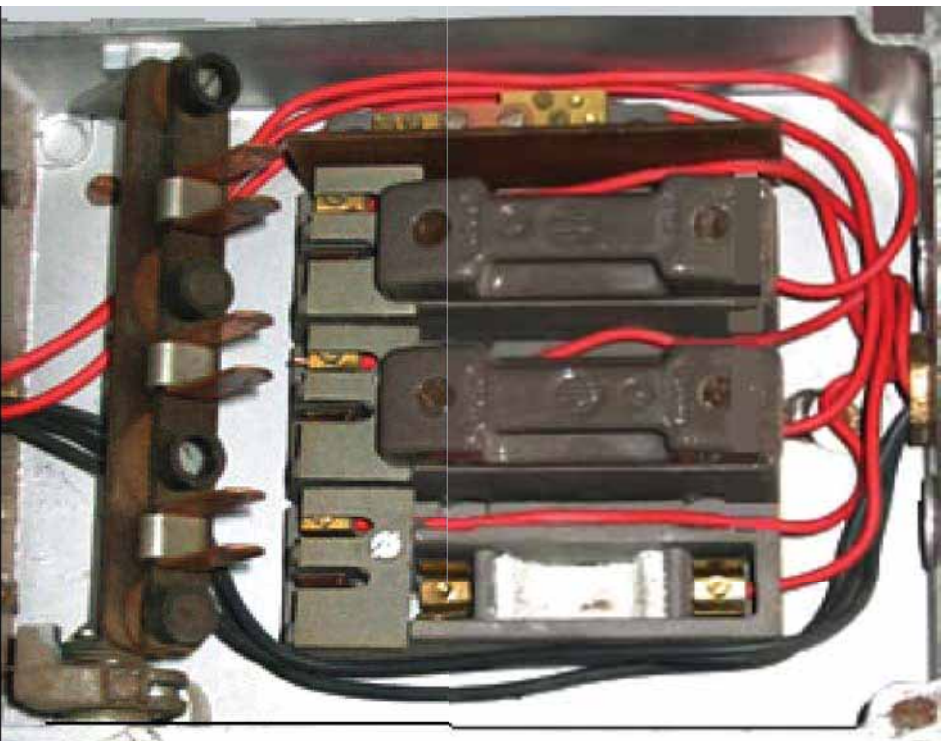

د ودانیو (تعمیراتو) د سیمانو د نقشې د ترسیم په وخت کې باید داسې ځایونه په نظر کې ونیول شي چې په هغو کې سیمان د برېښنا له کبل (د برېښنا له سرچینې) سره وصل یا ونښلول شي. په نوموړو ځایونو کې مخصوص او ځانګړي ډول صندوقونه چې د بکس د ټرمینل په نامه یادېږي، نصبېږي. د بکس ټرمینل یوه داسې بکسه ده چې په هغې کې فیوزونه، عمومي سویچونه او د برېښنا ځینې میټرونه نصبېږي.

(۰-۳) شکل، د بکس ټرمینل

شکل (۳-۱۱) د برېښنا د سرکټونو د وېش څرنگوالی، د بکس د ترمینال موقعیت او د یوې کوچنۍ ودانۍ د برېښنا د سیستم نور تجهیزات بنودل شوي دي.

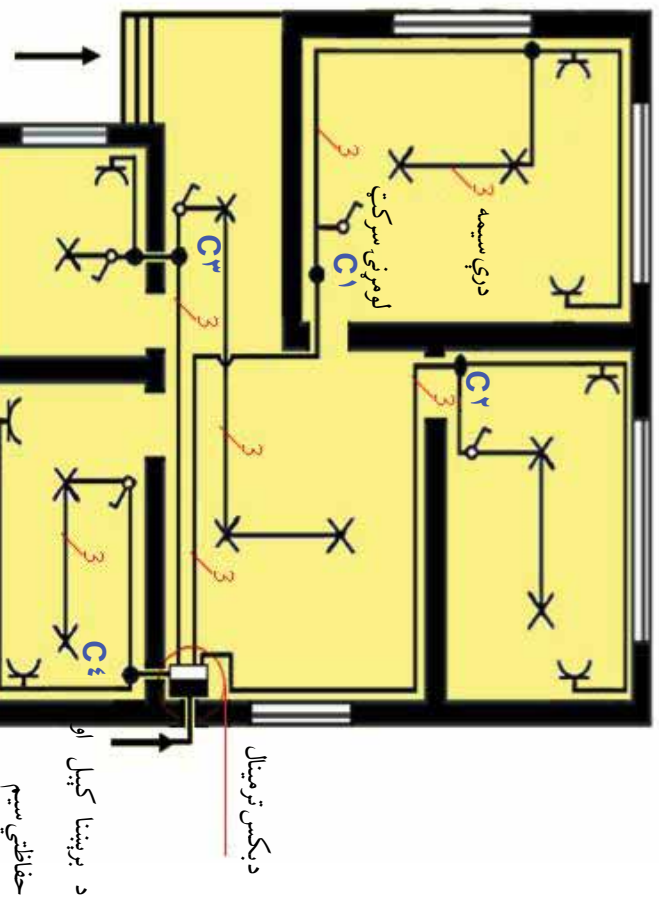

شکل (۳-۱۱) د یوې کوچنۍ ودانۍ د سیم غځولو نقشه

لکه څرنگه چې په پورتنی شکل کې لیدل کېږي چې د برېښنا کېبل او ساتندوی یا حفاظتي سیمان لومړی د برېښنا ترمینال ته او له هغه ځایه د C_1 ، C_2 ، C_3 او C_4 سرکټونو لومړني جاینټ بکس ته تقسیم شوي دي.

دا دورې یا د برېښنا سرکټونه څه ډول د برېښنا له کېبل سره نښلول شوي دي؟ د بکس په ترمینال کې د فاز سیم نښلول یا اتصال د فیوزونو له لارې صورت نیسي. ددې له پاره چې د سیمانو او فیوزونو د اتصال څرنگوالی د بکس د ترمینال په دننه کې روښانه شي، په (۳-۱۷) شکل کې د فاز، صفري او حفاظتي سیمونو مسیر چې په ترتیب سره په توره آسماني او زېر رنګونو بنودل شوي دي تعقیب کړئ.

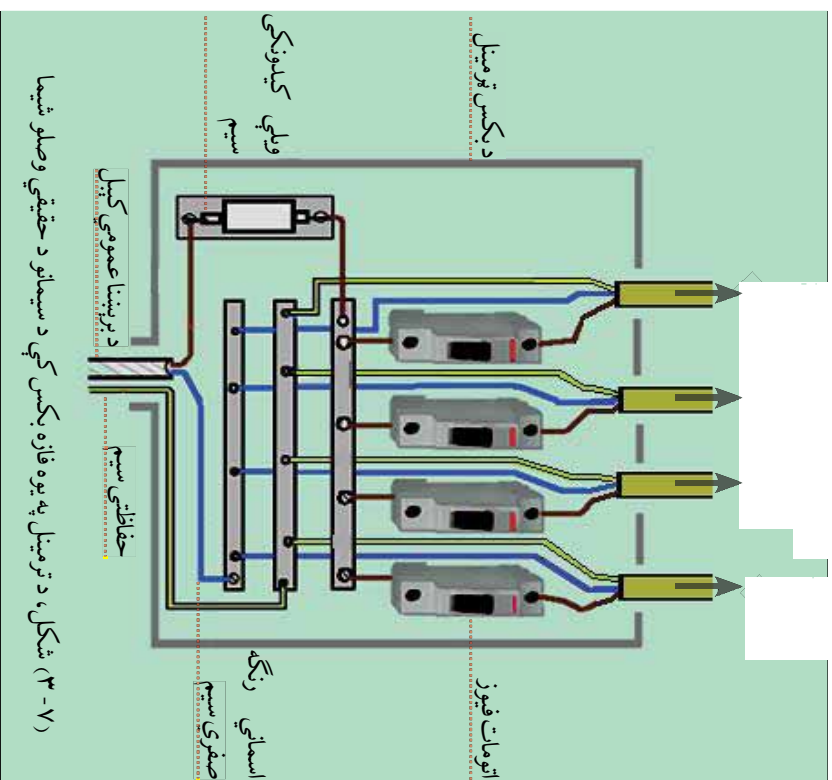

په پورتنۍ شکل کې لیدل کېږي چې د تور رنگ سیمان له فاز سیم سره، د آسماني رنگ سیمان د برېښنا د عمومي کبیل له صفري سیم سره او د زېر رنگ سیمان له حفاظتي سیم سره نښتي یا وصل دي. هر کله چې د C1، C2، C3 او C4 له سرکټونو څخه په هر یوه کې د برېښنا د اشارتی پېښه رامنځته شي، د هماغه سرکټ اتومات فیوز کل کېږي. خو که د کومې تخنیکي ستونزې یا د اشارتی د رامنځته کېدلو پر اساس د اتومات فیوز د بکس په ترمینل کې شارټ سرکټ له برېښنا څخه کل نه کړای شي. په دې صورت کې ویلي کېدونکي فیوز، پر ټولو سرکټونو برېښنا بندوي، چې په داسې حالاتو کې د ودانۍ (تعمیر) ټولې کولتې د برېښنا له انرحۍ څخه بې برخې کېږي.

کړنه

په کوچنیو کړویونو کې لومړی د بکس ټرسینل کوم چې په مخامخ شکل کې

ښودل شوی دی
په یوه کاغذ کې
رسم او بیا د هغه
د سیمانو اتصال د
قلم په واسطه پوره
کړئ. وروسته هغه
خپلو تولیدکووالو ته
وښئ او پوښتنو
ته یې ځوابونه
واړئ.

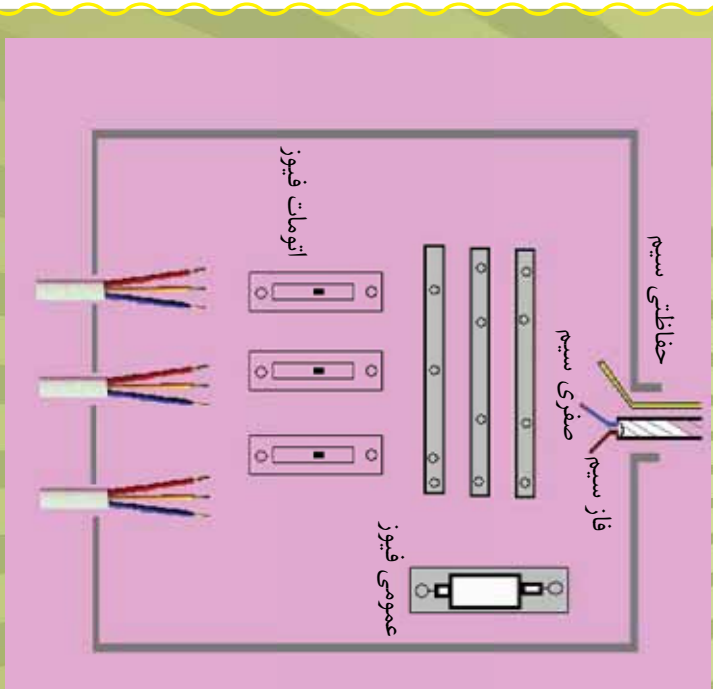

د څپرکي لنډيز

- په اوسني زمانه يا عصر کې زيات کارونه لکه، توليدي، خدماتي، خپرنډوړی يا طباعتي، برېښنايي (الکترونیکي) مکالمات، د ټولنيزو اطلاعاتو نشر او خپرونه، د غذايي موادو ساتنه او نور د برېښنا د انرژي په وسيله سرته رسېږي. د نړۍ په پر مخ تللو هېوادونو څو محدود ټاټوبي د برېښنا بندېدل د ډېر اقتصادي تاوان او مختلفو کارونو د ځنډېدلو باعث گرځي. دا ټول د برېښنا د انرژي د اهميت ښکارندوړی او برېښنايي شبکو پراخوالی دي.



• د خراغ د روښانه کولو يا سر کولو له پاره معمولاً له سويچ څخه کار اخيستل کېږي. له دوو عددونو تېدیل سويچونو څخه په استفاده کولای شو يو مصرف کوونکی له دوه قطو کنټرول (روښانه او سر) کړو. تېدیل سويچونه په دوو (دوراني يا کرځنده او فشاري) شکلونو پيدا کېږي.

• هغه ودانۍ يا تعمرونه چې په درې سيمه توگه پکې سيمان غځول کېږي معمولاً دوه سيمان يې د برېښنا له سرچينې سره او پاتې شوی يو سيم يې له حفاظتي سيم سره نښلوي. د ودانيو د سيمانو د تقينې د ترسيم په وخت کې بايد داسې ځايونه په نظر کې ونېول شي چې په هغوی کې سيمان د برېښنا له کېدل (د برېښنا له سرچينې) سره وصل يا ونښلول شي. په نوموړو ځايونو کې مخصوص او ځانگړي ډول صندوقونه چې د بکس د ترمينل په نامه يادېږي ، نصبېږي. د بکس ترمينل يوه داسې بکسه ده چې په هغه کې فيوزونه، عمومي سويچونه او د برېښنا څپني مسترونه نصبېږي.

• د بکس په ترمينل کې د فاز سيم نښلول يا اتصال د فيوزونو له لارې سرته رسېږي.

• هر کله چې د برېښنا له سرکټونو څخه په هر يوه کې د برېښنا د شارټي پېښه رامنځته شي، د هماغه سرکټ اتومات فيوز مړ يا گڼل کېږي. خو که د کومې تخنيکي ستونزې يا شارټي د رامنځته کېدلو پر اساس د اتومات فيوزونو د بکس په ترمينل کې، شارټ شوی سرکټ له برېښنا څخه گڼل نه کړای شي په دې صورت کې ويلې کيدونکی فيوز، پر ټولو سرکټونو برېښنا بندوي.

خلورم خپرکی

ترکاني

لاندي شکلونو ته پاملرته وکړئ!

- ۱- آیا په لاندیني شکل کې در بنودل شوي لرگي پېژنئ؟
- ۲- آیا په لاندیني شکل کې د در بنودل شویو افزار یونم او د کارولو طریقه مو زده ده؟

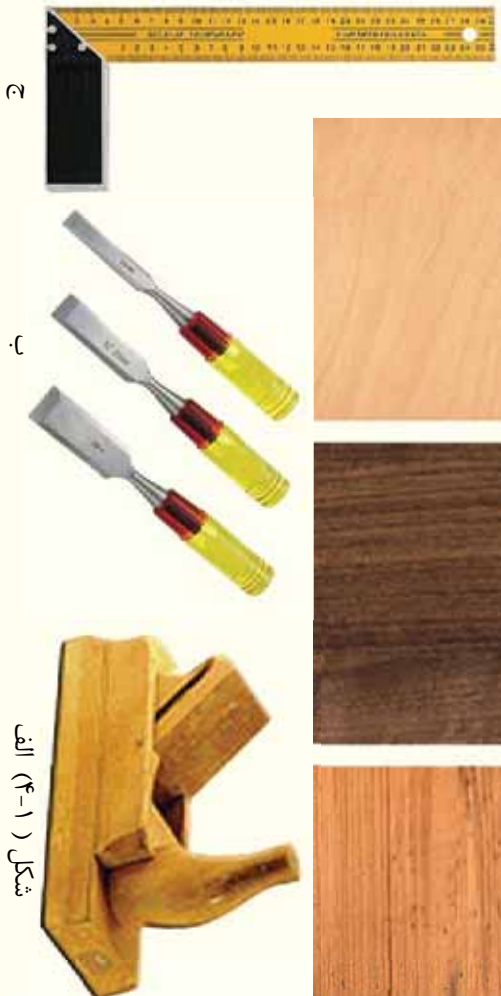

ج

ب

شکل (۴-۱) الف

ناسو په اووم او اتم ټولگيو کې د لرگيو د تيارولو له سرچينو(منايعو) د ځينو لرگيو ځانگړتياوو او د لرگيو صنعت پورې اړوند حېثي د کار له ځينو افزارو سره بله شوي پاست. په دې فصل کې به دل لرگيو له نورو محصولاتو، د لرگيو تخريب کوونکو عواملو، د ترکاني له ځينو آلاتو او افزارو او همدا ډول له لرگيو څخه د ځينو محصولاتو له جوړونې سره بله شی.



د لرگيو مهم محصولات

کاغذ: له لرگيو څخه جوړ يو بل محصول، کاغذ دی. د کاغذ جوړولو له پاره لومړی د وني تنه د ماشین په واسطه په کوچنیو ټوټو تبدیلوي، دغو کوچنیو ټوټو ته د چیس لرگي



کاغذ (۲-۴) شکل، کاغذ

ویل کېږي. بیا توتې شوي لرگي (چیس) د د تیزابي موادو په واسطه او په مختلفو طریقو تجزیه کوي ترڅو چې د لرگي په خمیره تبدیل شي. وروسته د کیمیاوي رنگ ورونکو موادو په واسطه د هغوی رنگ سپینوي او بیا یې د ځانګړو غلبلونو په واسطه چاپوي او د نړیو معونو یا صفحو په څېر اوار او اتو کېږي. او په پای کې کاغذ ریلونو په ډول په مختلفو ورڅخه جوړوي.

کڼه

په کوچنیو ګروپونو کې د لاندې پوښتنې په هکله سره مشوره وکړئ او بیا یې په لنډ ډول خپلو ټولګیوالو ته بیان کړئ.
پوښتنه: ستاسو په سیمه کې څو ډوله کاغذ موډل کېږي او له هغه څخه په کومو کارونو کې کار اخیستل کېږي؟

مصنوعي مخکش (ر و کش):

پر طبيعي مخکشونو سربره کوم چي د مختلف دول ونو له لرگيو څخه جوړېږي، مصنوعي مخکشونه هم شته چي د کاغذ له جنس څخه دي او پر کيمياوي مخصوص دول موادو له لرلو وروسته هغه د لرگي د مختلف دول محصولاتو لکه د نيوپان تختي، څو پوره تختي، موبل او فرنيچر، د پخاڅي سبز او نورو پربخ نصوبي. دا مخکشونه په رنگه نقش او مختلف پروالي (ضخامت) جوړېږي. په لاندې شکل کي د لرگيو څو دولونه له مصنوعي مخکشونو سره بنودل شوي دي.



(۳-۴) شکل، مصنوعي مخکشونه

د لرگیو ترکیبات: د لرگیو له محصولاتو څخه یو بل ډول له نورو موادو لکه سمټ، کچ او اسفنج سره ترکیبات دي. دغو موادو ته کمپوزېټونه هم ویل کېږي. دا ډول تختي لکه د نومیان تختي (شپان پلټ) د سرېنناک موادو او د سمټو یا کچو له پورډو سره د لرگی د ذرو یا سیده گیو له فشار ورکولو (پرس کولو) کولو څخه تیارېږي، له دغه ډول ترکیبي تختو څخه په تعمیراتي کارونو کې د تعمیراتي مسالو په توګه ګټه اخیستل کېږي چې د مصنوعي مخکښونو څخه په ګټه اخیستنه کېدای شي د هغوی بهرنۍ سطحې بڼکلي یا تړنن کړای شي.

په (۳-۴) شکل کې د لرگی او سمټو، لرگی او کچ، لرگی، کچ او اسفنج بېلګې ښودل شوي دي.

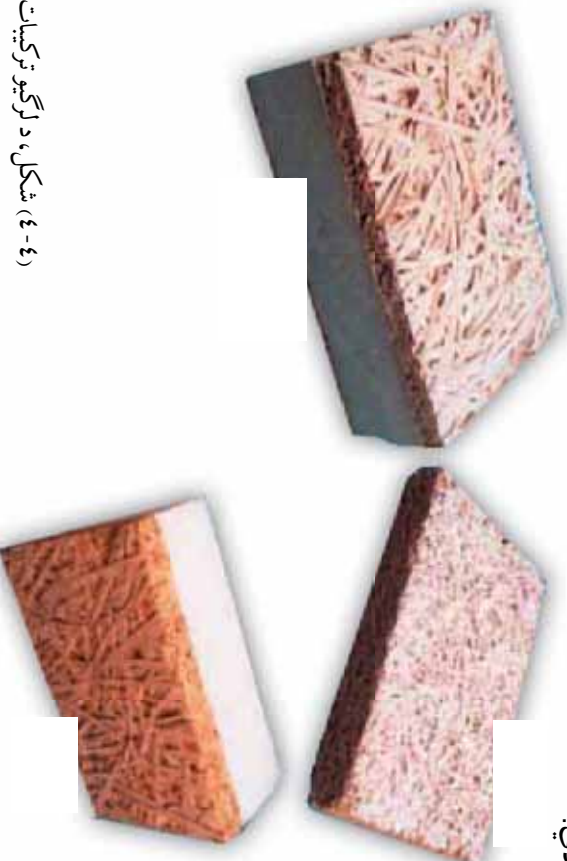

(۴-۴) شکل، د لرگیو ترکیبات

د لرگیو تخریب کوونکي عوامل:

آیا تر اوسه مو لیدلې یا اوریدلې دي چې تازه یا شني ونې او یا د ودانیو اکورونو) د پورېننس لرگی له دننه لوري څخه تخریب یا ورسټېري؟

که د لرگیو څارنه ونشي کېدای شي د خوړو د موادو په توګه د حشراتو او پیړنکو تر برید لاندې راشي. څارنه ددې سبب کېږي چې ونې او پرې کړل شوي لرگی په کلونو دوام وکړي.



شکل (۴-۵)

پوپینکي: پوپینکي ژوندي موجودات دي چې يوه شمېره يې پر شنو يا تازه ونو او بله شمېره يې پر لرگيو بريد يا يرغل کوي د هغوی له موادو څخه ځان ته خواړه برابروي او د لرگيو د ورستېدلو سبب گرځي. که چېرته لرگي ددغه موجوداتو په واسطه ډېر وراسته شي خپل کلکوالی له لاسه ورکوي او په آساني سره يې ماتولی يا له منځه وړلای شي.

د لرگيو مخرب کېماوي توکي: د لرگيو ککړ کېدل په يو شمېر کېماوي توکو لکه: تېزابونه او القلي مواد د لرگيو د حجرو د خرابوالي سبب کېږي. بنا پر دې بايد د لرگي پر وسايلو د تېزابونو او القلي توکو د توپيدلو مخنيوی وشي.

په اور سوځېدنه: لرگي يوه داسې ماده ده چې په چټکۍ سره اور اخلي او سوزي. د نه پاملرنې په صورت کې حتی شنه ځنځکونه هم د اور اخيستنې له وېرې او خطر څخه په امن کې نه وي. دغه ځنځرونه کېدلای شي د لرگي مصنوعات او له لرگيو څخه جوړ شوي کورونه ويجاړ کړي.



(۶-۴) شکل په اور سوځېدنه

لرگي خوړونکي حشري: حشرات د جوړونې مختلفې مرحلې او ان تر دې چې د هغوی د لرگي جوړو مصنوعاتو مصرف هم تر لاندې راولي او ډېر زیانونه رسوي. ددغو حشراتو له جملې څخه لرگي خوړونکي کوچي او وياني یا وايي لرگيو ته ډېر زیات زیان رسوي. ددغو حشراتو نوي زېږېدلي (لاروا) د لرگيو په دننه کې د تونلونو (غارونو) د رامېخته کولو سبب ګرځي. په (۴-۷) شکل کې يو شمېر لرگي خوړونکي حشري ښول شوي دي.

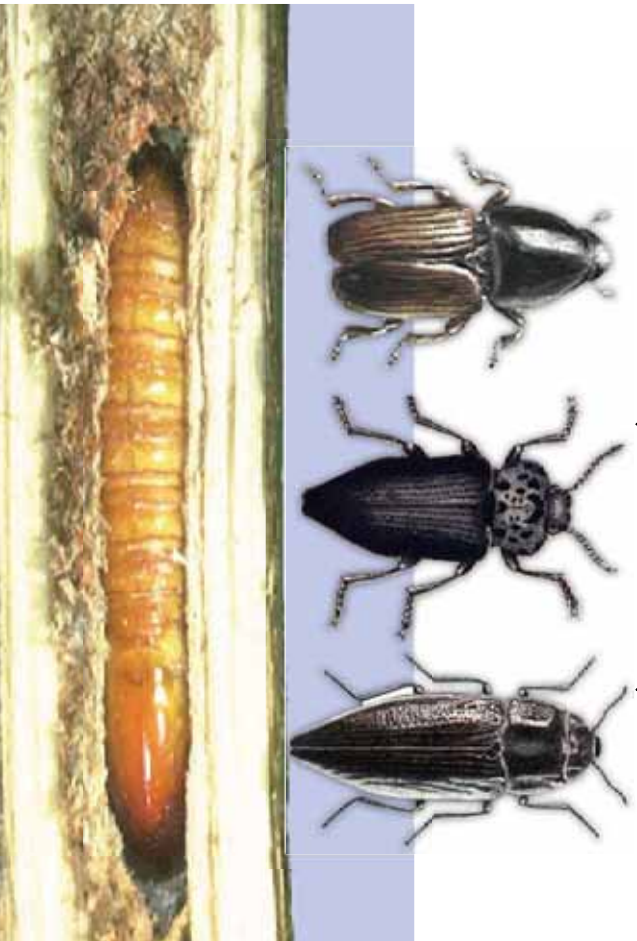

شکل لرگي خوړونکي حشري (۴-۷)

کړنه

- ۱- که له وروست لرگي څخه د ترکافې په کارونو او د لرگي د مصنوعاتو په جوړولو کې کار واخيستل شي څه ډول ستونزې کېدای شي منځته راوړي؟
- ۲- وراسته لرگي ډېر درانه دي که روغ لرگي؟ ولې؟
- په خپلو کروښو کې د پورتنیو پوښتنو په هکله مباحثه وکړئ، وروسته خپل ځوابونه لست او خپلو ټولګوالو ته يې په هکله معلومات وړاندې کړئ.

د لرگي د صنايعو د کار افزار:

په اووم او اتم ټولگي کې د لرگي د صنايعو د يو شمير د کار له افزارو لکه: اره، رنده، سکنه، چوسار، سوان او گونيا سره بلد شوي يا ست، اوس له درې نورو افزارو سره چې په ترکافي کې ور څخه گټه اخيستل کېږي بلدتيا تر لاسه کوئ.

۱- **کچالک خط کش:** دا وسيله د خط کشي يوه آله ده چې د کوچنيو تختو د پرېوالي او سور د يو څېر کولو او مختلفو اتصالاتو د خط کشي له پاره کارول کېږي. دا وسيله له دوو برخو څخه تشکيل شوي ده او د اړتيا وړ اندازې له مخې کېدلای شي عياره او د هغه په تته کې د موجود پېچ په واسطه تعين شوي اندازه د خط کشي تر پايه پورې وساتل شي. په لاندې شکل کې له کچالک خط کش څخه د

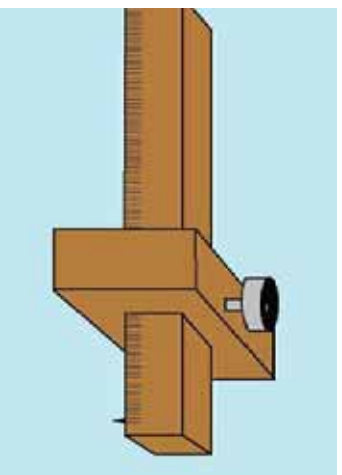

(۴-۸) شکل، له کچالک خط کش څخه گټه اخيستنه

گټې اخيستني څرنگوالی بنودل شوی دی.

۲- **پرکال يا پرکاز:** له پرکال څخه د قسمونو او دايرو د رسمولو له پاره

د کار د ټوټې پرمخ کار اخيستل کېږي.



(۴-۹) شکل، له پرکال څخه گټه اخيستنه

۳- **د شپه کارۍ اره:** د تنکيو او نريو تختو



(۴-۱۰) شکل، د شبکه کارۍ اره

د پيرکولو او ظرفيو کارونو له پاره زياتره د شبکه کارۍ له اري څخه کار اخلي. د شبکه کارۍ اره له لاستي، فلزي چوکاټ او د اري له ظرف پل څخه تشکيل شوي ده. په (۴-۱۰) شکل کې د شپه کارۍ د اري جوړښت بنودل شوی دی.

کمر نه شبکه کاري

د اړتیا وړ توکي: درې پوره تخته، د شبکې اړه، بنسل، رنگ او رېکمال
کمر نالاره: د يوه گل تصوير، يو نوم (مثلاً ستاسو د ټولګي نوم) يا د يوه حيويان شکل د څو پوره تختې پر مخ رسم کړئ او د شبکې پر اړه يې توبه توبه غوڅ کړئ. بيا غوڅي کړی شوي ټوټې د درې پوره تختې پر مخ يوه د بلې په څنګ کې سرس او د رېکمال په واسطه يې لومړی سطحه او ځنډې رڼې او نسوڼې او بيا يې رنگ کړئ.



د څپړکي لنډيز

- له لرګي څخه جوړ يو بل محصول کاغذ دی. د کاغذ جوړولو له پاره لومړی د وني تته د هالنښ په واسطه په کوچنيو ټوټو تېدېدلی وروسته ټوټې کړای شوې لرګي (چيس) د تيرايي موادو په وسيله په مختلفو طريقو تجربه کوي تر څو چې د لرګي په ځمبږه تېدیل شي. بيا يې د کمپاډي رنگ وروکو موادو په واسطه رنگ سپینوي او بيا يې د ځانګړو ځاېلوونو په واسطه چاڼ او د نړيو مخوونو يا صفحه په څېر اوار او اونی کوي.
- پر طبيعي مخکشمونو (روکشونو) سر بېرته کم چې د مختلف ډول ونو له لرګيو څخه جوړېږي، مصنوعي مخکشمونه هم شته چې د کاغذ له جنس څخه دي او پر کمپاډي مخصوص ډول موادو له لرلو وروسته هغه د لرګي د مختلف ډول محصولاتو لکه د نيوپان تختې چې د لرګيو له مېده کېږي يا نورو (لورن) څخه جوړېږي، څر پوره تختې، مویل او نرنيچ، د پخاڅي مېز او نورو پوړخ نصب او کار ور څخه اخيستل کېږي.
- د لرګيو له محصولاتو څخه يو بل ډول له نورو موادو لکه سمپ، گچ او اسفنج سره ترکيبات دي. دغه مواد ته کمپوزيټونه هم ويل کېږي. دا ډول تختې لکه د نيوپان تختې د سرېنساک موادو او سمپو يا کچو له پوړو سره د لرګيو د ډزو يا مېده کيو له پرس کولو څخه جوړېږي. له دغه ډول ترکيبي تختو څخه په تعميراتي کارونو کې د تعميراتي مسالو په توګه ګټه اخيستل کېږي.
- که د لرګيو څارنه او مرافقت ونښي کېدای شي د خورو د موادو په توګه د حشراتو او پوښکو تر اغېز لاندې راشي. څارنه ددې سبب کېږي چې وني او غوڅ کول شوي لرګي په کلونو دوام وکړي.
- پوښکي ژوندې موجودات دي چې يوه شمېره يې پر شمو يا تازه وټو او بله شمېره پر لرګيو يرغل کوي، د هغوی له جوړولو کيو موادو څخه ځان ته خواړه برابروي او د لرګيو د وروستوالي سبب ګرځي.
- د لرګيو لکړ کېدل په يو شمېر کمپاډي توکو لکه: تيرايونو او اقلي موادو، د لرګيو د څراپوالي سبب کېږي.
- کچاچاک خط کش له وسيلو څخه دی چې د کوچنيو تختو د بېرېوالي او سورا د يو ډول کولو او مختلفو اتصالو د خط کشې له پاره کارول کېږي.
- له پړکال يا پړکال څخه د قوسونو او دايرو د رسمولو له پاره د کار د ټوټې پر مخ کل اخيستل کېږي.
- د نړيو تختو د پړکولو او ظرفيو کارونو له پاره زياتره د شبکه کاري له اړي څخه کار اخلي.

د ڪبانو روزنه او ٻهوالي (باغواني)



د ڪبانو روزنه:

آيا تر اوسه سو د ڪبانو بيمڪار ليدلي، دي؟

ڪبان د سڀيتي او خوندوري غوڻيڻي په لرلو، له ډيري پخواني زماني څخه تر اوسه پوري د انسان د پاملرني وړ دي او ور څخه په مختلفو طريقو ډول ډول خوندورو خواړه تياروي.

په نړۍ كې د ڪبانو د غوڻيڻي د مصروف لوړ والي ددې سبب شوي دي ترڅو پر طبيعي سرچينو سر ټبرو ڪبان په مصنوعي ډنډونو كې هم وروزل شي. زموږ په گران هېواد كې پر طبيعي ځايونو سر ټبرو، په مصنوعي ډنډونو كې هم د ڪبانو د روزني امكانات شته. د ڪبانو له روزني څخه نه يوازې دا چې غذايي توکي توليدوي، بلکې د هغوی له خرڅلاو او تجارت څخه ښه گټه هم په لاس راځي. په دې څپرکي کې به زده کړئ چې ڪبان په فارمونو کې څه ډول روزل، تغذیه او تکثیر کېږي، د ټپوالي حرقه يا گسب په کومو کړنو يا فعاليتونو کې شامل ده، ټپونه څه ډول طرحه او منځ ته راځي، د بيوي وني اصلي برخې کومې دي، زني په کومو طريقو تکثیر کېږي او همدا رنگه په دې څپرکي کې به زده کړئ چې د ښالگيو له کښولو (ښالولې) څخه وروسته څارني او مراقبتونه په کوم کار کې شامل دي.

د کبانو د روزني چاپريال

کبان د سړي ويني لرونکي ځنانور دي او د خپل بدن د تودوخې د درجې د ساتلو له پاره، د انرژۍ مصرف ته اړتيا نه لري. په همدې سبب يو کب نسبت هغه ځناور ته چې تودوه وينه لري د خپل بدن د اړتيا له پاره د غذايي موادو پر پروتين د تبديليدلو بڼه استعداد لري. د کبانو د ژوند د اداهې او ودې له پاره يو له مهمو عواملو څخه د هغوی د ژوند د چاپريال (اوبو) له مخې په دورو ډلو (سرو اوبو کبان او د تودو اوبو کبان) وېشل شوي دي. د تودو اوبو کبان په هغو اوبو کې چې د تودوخې درجه يې له ۲۰ سانتي گريه څخه پورته وي، ژوند او د مثل توليد کوي.



(۵۲) شکل، د کبانو د ژوند چاپريال

ددې ډلې کبانو له پاره د تودوخې ډبره خوره درجه، ۲۵ سانتي گريه درجه ده. هر کله چې د اوبو د تودوخې درجه له ۱۰ سانتي گريه څخه ټيټه شي، د هغوی وده او رشد توقف کوي. دوه يمه ډله يعنې د سرو اوبو کبان د تودوخې په ۸-۱۰ سانتي گريه درجو کې ژوند کوي.

د کبانو د روزني خاورين ډنډونه

کبان کيدای شي په خاورينو، د تپرو او کانکرتي ډنډونو کې وروزل شي. د کبانو د



(۵۳) شکل، د کبانو د روزني خاورين ډنډ

روزني ډنډونه د اوبو د بريدلو د تأمين له پاره لږ په ميلان لرونکي ډول جوړېږي. ډنډ ته اوبه د يوې دخولې د روڼخې (سوري) له لارې ورننوځي چې له هغه تأمين څخه موڅه د اوبو منظم بهير، د کبانو د تنبېدلو مسانعت او ډنډ ته د نورو موجوداتو د ننوتلو مخنيوی دی.

دا اوبه د يوې خروځي دروڼخې (سوري) له لارې د کنټرول وړ دي او توليد کمونکي ته امکان ورکوي چې د ډنډ اوبه په تازه اوبو تعويض باندې کړي. که چېرته خوږې اوبه د ډنډ

د ډکولو له پاره د کال په مختلفو وختونو کې نه پوره کېږي، د اوبو د يوې زېرمې روزونکي جوړول د کبانو بڼايي په دې قادر کړي چې د وچکالۍ يا کمو اوبو په وخت کې له زېرمې (ذخيرې) څخه گټه واخلي. ددغه ډول ډنډونو بستره بايد يو مقدار نباتات او شنې گياگانې ولري، ترڅو د کبانو هگۍ پر هغوی ونښلي. د شنې بستري د تشکيل له پاره بايد د هغو نباتاتو تخم چې په اوبو کې وده کولای شي په ډنډ کې وشيندل شي. بنا پر دې د هغه خاوره بايد لږ تر لږه ۳۰ فيصده رس ولري.



(۵۴) شکل، د کبانو د روزني کانکرتي ډنډ

ګرځه

- ۱- د روزني لاندې کبانو د ناروغۍ د مخنيوي له پاره کوم ډول ساتندوی يا حفاظتي ټکي په پام کې ونیول شي؟
- ۲- په دې هکله خپلو ګروپونو کې بحث وکړئ او بیا خپل وړاندیزونه تیرلاکیموالو ته بیان کړئ.

د کبانو د روزني د ډنډونو د تیارولو له پاره وروسته له یو څه وخته دغه کړنې سرته رسېږي:

۱. د کبانو له تشمتېدلو وروسته د ډنډو وچول.
۲. د وینمو او ګیاګانو سموځول.
۳. ډنډو ضد عقونې کول(چونه شیندل)
۴. د ډنډو د دیوالونو ترسیم.

د روزني لاندې کبانو د تغذیې څرنګوالی

د کبانو خواړه یا غذا په دوو طبیعي (ژوندی) او ترکیبي ډولونو تأمینېږي. **الف- طبیعي خواړه:** ټولو ژوندیو نباتي او غیر نباتي موجوداتو ته طبیعي خواړه یا غذا ویل کېږي. د کبانو د روزني د ډنډونو د شني بستري منځته راولړ او سره ورکول د کبانو له پاره د ژوندیو خورو د زیاتوالي سبب ګرځي، د تودو اوبو د کبانو طبیعي خواړه شونډل یا شفتل، هغه نباتات چې په اوبو کې شنه کېږي او غیر نباتي کوچنۍ موجودات دي.

ب- ترکیبي خواړه: ترکیبي خواړه له خو ډوله غذا څخه د کبانو نوعیت، شمېر او عمر ته په پاملرنه تیارېږي. د کبانو له پاره ترکیبي خواړه د روزني په ځای او ځانګړي فابریکه کې تولیدېږي.

په لاندې جدول کې د تودو اوبو د کبانو یوه بېلګه ښودل شوې ده.

شمېره	د ترکیب اجزا	مقدار
۱	د کبانو د هډوکو اوزه	%۱۵
۲	د بېنګه درجې غنم	%۵۷
۳	کچناره یا سوبا	%۲۳
۴	یوس یا د حوړو واښه	%۵

د کبانو زیاتول یا تکثیر
که چیرته د کبانو د روزني په فارمونو کې د کبانو د مصرف او تکثیر تناسب په نظر کې ونه نیول شي څه به پېښ شي؟
تولیدوونکي د کبانو د روزني په فارمونو کې د هګۍ اچولو او د کبانو د بچیمو د روزني له پاره بېل او جدا ډنډونه په پام کې نیسي ترڅو وکولای شي د هګۍ اچولو او بچیمو(لاړوا) د ودې له پاره مناسب شرایط



شکل (۵-۵)

د خوړو اوبو کبان په معموله توګه د تودوخې په ۲۲ درجو سانتي ګرېډه کې هګۍ اچوي، او د هګۍ اچولو ډنډونه د غوښې (ټورا) او غبرګولي (جوزا) د میاشتو په پیل کې کله چې د اوبو تودوخه زیاتېږي تیاروي. د ډنډونو له تیارولو وروسته د نارینه او ښځینه جنس بالغ کبان انتخاب او د زیاتولو تکثیر ډنډونو ته انتقالېږي. په حدود د ۳۶ ساعته وروسته ښځینه کبان د ډنډو د ګیاګانو پرمخ هګۍ اچوي. هرکب د خپل بدن د وزن د هر کیلو ګرام په حساب ۱۰۰،۰۰۰ هګۍ تولیدوي. د مثل تولیدوونکي کبان له هګۍ اچولو څخه وروسته بالا فاصله له ډنډو څخه راباسي ترڅو هګۍ ونه خوري.

بحث وکړئ!

د کبانو څه ډول ښکار په سیندرونو اوبو د اوبو په منابعو کې د کبانو هګیو او بچیمو او نورو په اوبو کې ژوند کوونکو ژوو ته زیان رسوي. چې باید ونه شي؟



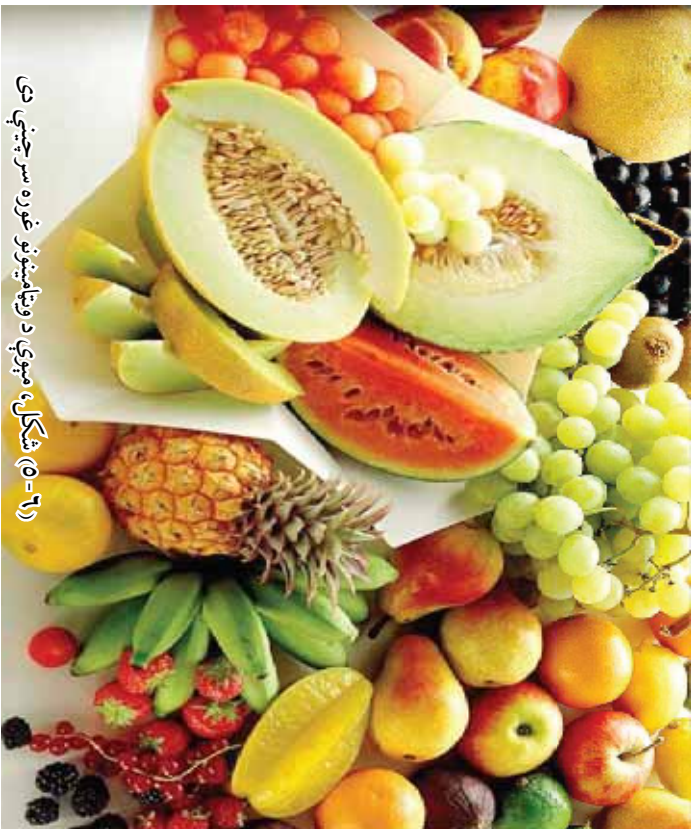

(۶-۵) شکل، مېړي، د ویتامینونو غوره سرچینې دی

ښوالي یا باغواني

کوم ډول کښت ته یې یا باغ ویل کېږي؟

د انسان د بدن غذايي اړتیاوو کې ویتامینونه، وازې یا غوړ، املاح (مالګي) او ډول ډول معدني مواد شامل دي.

مېړي د مختلفو ویتامینونو په لرلو د انسان د غذايي

موادو مېړې سرچینې تشکیلوي. د مېړو لرونکو

وړو روزنه له پخوا زمانو څخه تر اوسه پورې د نړۍ په مختلفو سیمو کې دود لري. په نړۍ کې د وګړو زیاتېدل او غذايي موادو ته ډېره اړتیا ددې سبب شوي دي چې د غذايي موادو د تولید سرچینې (منابع) او د هغوی له جملې څخه مېړه لرونکي ښوونه (باغونه) په فني ډول ایجاد کړي او په نورو طریقو په اوبه لکوڼه او له کرنیزو (زراعتي) افتونو سره په مبارزه کې له هغو څخه کار واخیستل شي.

د یوې ونې اصلي برخې

د ونو کومې برخې په مستقیمه توګه نه شو لیدلای؟ ونې له درې اصلي برخو یعنې ریښه، تنه او جوغې (څانګې او پانې) څخه تشکیل شوي ده. په زیاترو ونو کې د تنې، څانګو او پانو وده د هغوی د ریښو په ودې پورې مستقیمې اړیکې لري. په مختلفو ونو کې د ریښو شکل سره توپیر لري. د ځینو ونو ریښې د هغوی د لوړوالي (ارتفاع) څو برابره په ځمکه کې

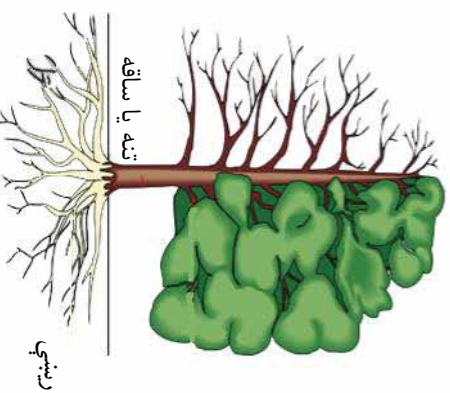

(۷-۵) شکل د ونې اصلي برخې

ښکته ځي او د ځمکې په تل کې له شبنو اوبو څخه گټه اخلي. دا ډول وني په وچو او کم اوبه سيمو کې هم روزل کېدلای شي. هر کله چې وني له لرې فاصلي څخه مشاهده کړئ، وبه گورئ چې د ونو څانگو او پاڼو کې شکل يو له بل سره توپير لري او معمولاً په کروې، مخروطي، يا بيضوي شکلونو ليدل کېږي. هغه برخه چې ريښې او څانگې سره نښلوي د وني د ساقي يا تنې په نامه يادېږي.



کړنه

په خپلو گروپونو کې د ونو توپير له نورو نباتاتو سره لسټ کړئ او بيا يې خپلو ټولگرو ته ولولئ.

د ونو زياتول يا تکثير

د ژمي په پای او د پسرلي د موسم په پيل کې ډېر شمېر نياڼکي په بازارونو کې پلورل کېږي. دا نياڼکي څه ډول زياتوالی يا تکثير کوي؟

وني د نورو نباتاتو په څېر په مختلفو طريقو لکه: تخم شيندل، قلمه کول، د خاورو لاندې د ځانګړو څملولو، پيوند کولو او . . . تکثير کېږي. د ونو د تکثير طريقې د هغوی د نوعيت له مخې کېدای شي سره توپير ولري د ونو د تکثير تر ټولو معموله تجارتي طريقه په قوربه کې د هغوی د دانو يا تخم کرل دي. په دې طريقه کې غوره او د ليد وړ تخم د پسرلي په موسم کې د لېکې (خطا) په ډول په قوربه کې کړي او د ژمي په وروستۍ مياشت کې (د تبغې له ايستلو مخکې) هغه دوه يمي قوربې ته انتقالوي.

ځوان نياڼکي په دوه يمه قوربه کې په ډېره فاصله (له لوسړۍ قوربې دوه يا درې ځلي زيات) په ځمکه کې نياڼېږي تر څو په بڼه توګه وده وکړای شي. د غبرګولي (جوزا) له مياشتې څخه د وږي (سنبلې) تر مياشتې پورې (د سيمې د اوبو او هوا په نظر کې نيولو مطابق) د قوربې پر نياڼګيو د پيوند کولو عمل سرته رسېږي. پيوند معمولاً د خاورې له سطحې څخه د ۸-۱۰ مترو پورې پورته د نياڼکي د تني دمخ شمال لوري ته لګول کېږي تر څو د لمر د رڼاۍ له مستقيمو وړانګو څخه په امن کې وي. په استثنا د ځينو ونو لکه لېونی، وله چې د خاورې له سطحې يو متر پورته وربورې پيوند لګول کېږي.

د هسته لرونکو په هکله (لکه منډتي ازرادالو، گيلاس، شفتالو او . . .) چې نياڼکي يې د دوه نيم کال په پسرلي کې په لوسړۍ قوربه کې يې له انتقال څخه دوه يمي قوربې ته، پيوند کېږي او په پسرلي او درېيم اوږي کې اصلي ځای ته انتقالېږي.



(۸-۵) شکل د نياڼکيو قوربه

د بڼونو پراخوالی او د سوبه لرونکو ښارګڼو زیاتول یا تکثیر د هېواد په اقتصاد او د ژوند په چاپېریال ساتنه کې څه اغېزه لري؟

بعت وکړئ!



سوبه لرونکي وني لکه انار، انځر، انگور په قلمه کولو او خملولو او د سندنې، ګیلاس او نوري همسته لرونکي وني د تخم په کرلو زیاتي یا تکثیر کېږي. د سني وني له درېیم او د ناک وني له څلورم کال څخه وروسته، له ۱۲-۱۴ کالو پوري اقتصادي حاصل ورکوي.



د نوي بڼ د جوړولو (احداث) څرنگوالی

که وخواړی یو کوچنی بڼ تازه جوړ کړئ، کوم موارد په پام کې نیسئ؟ د مختلفو سیمو خاوره زیاتره د توکو او مالګو له مخې سره توپیر لري. د بڼ له جوړولو مخکې باید تثبیت شي چې په هغه سیمه کې کوم ډول ښالګي وده کولای شي. د لویو کرنیزو فارمونو په رامېخته کولو کې په لومړي قدم کې د هغې سیمې خاوره د بېلګې په ډول اخیستل کېږي او متخصصین یې د مجیزو لابراتوارونو په واسطه د خاورې له تجزیې څخه وروسته د سیمې د چاپېریال شرایط لکه: اوبه او هوا، لږ تر لږه او زیات له زیات حده تودوخه، د کلني اورښت اندازې، د تودوالي او سوزوالي د وخت اوږدوالي، د موسمي بادونو وضعیت، د اوبه کولو سرچینې، کښت ته د تګ راتګ لارې، د تولید شوي محصول د انتقال امکانات او د اړتیا وړ بشري قوت تر مطالعې لاندې نیسي. او بیا د اقليمي شرایطو او تجارتي اړتیاو مطابق د لویو کرنیزو فارمونو په رامېخته کولو (احداث) اقدام کوي.

فکر وکړئ!

ولې خلک وني په بڼونو یا د کرنیزو ځمکو په غاړو یا څنګونو کې زیاتره په منظمو کنارونو کې ښالوي؟





(۵-۹) شکل، په بڼ کې د ونو ترمنځ فاصله

په بڼونو کې د ونو فاصله یوه له بلې سره د ونو په نوعیت پورې اړه لري. هغه ونې چې د لویو رښو، څانگو او پاڼو لرونکې وي، یوه له بلې څخه په لرې فاصله په ځمکه کې نښلې ترڅو د یوې د څانگو او پاڼو پر بله د سوري د کولو سبب نشي.

په دې توګه رښې هم یوه له بلې سره په غذایي سیالۍ ته پېښېږي او له بلې خوا ددې له پاره چې اوبه لګول، دوا شیندل او نور فعالیتونه په بڼ کې په اسانۍ سره سرته ورسېږي، ونې په منظمو کتارونو کې داسې نښلې چې کرنیز ماشین آلات نږدې راتګ وکړلای شي.

کړنه

۱. کوهې ونې زمونږ د هېواد په تودو (ګرم سېرو) او کوهې ونې په سړو(سرد سېرو) سیمو کې شې کېږي؟
 ۲. کوهې ونې په دواړه دوره سیمو کې د روزنې وړ دي؟
- په خپلو ګروپونو کې د پورتنیو پوښتنو په هکله بحث او مشوره وکړئ او بیا یې خپلو ټولګیوالو ته بیان کړئ.

د نیالګیو له نیالولو وروسته د هغوی څارنه

د نیالګیو کوم ډول څارنې وشي ترڅو مطلوبه نتیجه لاسته راشي؟
 په اورم ټولګي کې مو د نیالګیو د نیالولو د څرنګوالي په هکله معلومات لاس ته راوړي دي. په دې لوست کې د نیالګیو له نیالولو وروسته څارنو باندې رڼا اچور:

الف- اوبه لکول: لوبی ونی دگبو او ژورو رېښو یا جیرو په لرلو کولای شي ترڅه مودی پوري د ځمکې له لښه بل (رطوبت) څخه گټه واخلي. دا جي نیاکي لوبی او ژوري رېښې نه لري نو ځکه باید زرز اوپه ورکړای شي. د دوه اوبو په منځ کې د وخت فاصله د چاپیریال تودوخې او د خاورې ډول پوري اړه لري. که چېرته خاوره ښکله یا رېکې ډوله وي د اوبو کولو اړتیا یې زیاته وي. د ونو اوبه کول یا اوبه لکول په مختلفو طریقو سرته رسېدلای شي چې ځینې یې په لاندې توگه مطالعه کوو:

۱- **ژور اوبه کول:** د ځمکې په دې ډول اوبه کولو کې ځای ځای اوبه ونډېږي. دا ډول اوبه کول معمولاً د سیند یا د اوبو له لویو سرچینو سره تړدې ځمکو کې سرته رسېږي. ددې ډول اوبو لگولو یو عمده نقص د اوبو ډېر ضایع کېدل دي.

۲- **کاسه یې اوبه کول:** په کاسه یې توگه اوبه کولو کې د ونې د غټوالي او عمر متناسب له نیالکې یا ونې څخه په لرې فاصله په ځمکه کې کاسه جوړېږي او د ویالې یا پایپ له لپارې هرې ونې یا نیالکې ته (۵-۱۰) شکل مطابق اوبه رسول کېږي

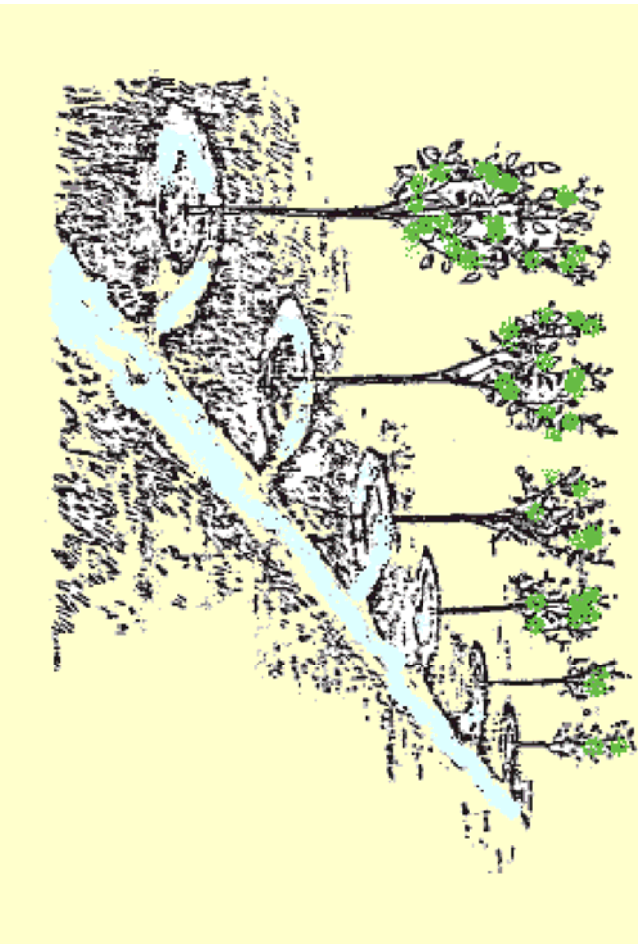

(۵-۱۰) شکل، په کاسه یې توگه د ونو اوبه کول

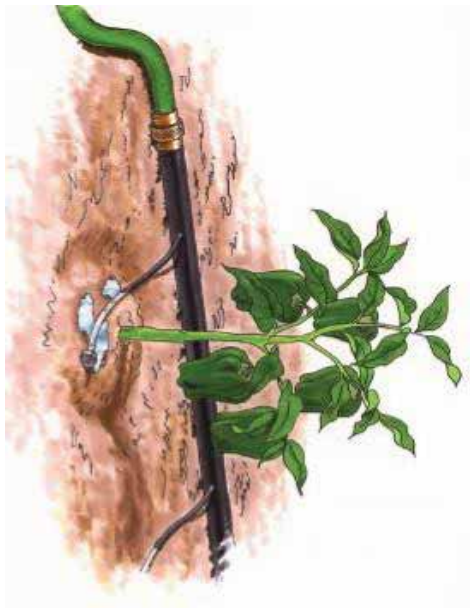

شکل (۱۱-۵) آبیاری قطره نی

۳- په شاخکو اوبه کول: په دي طريقه کې، اوبه له سرچینې يا منبع څخه د فشار په وسيله په اصلي او فرعي نلوزو کې انتقال او بيا د شاخکو په ډول په پر له پسې توگه د نيا لگيو يا ونو د تنې په خوا ویشا کې څڅول کېږي. د هري ونې په بېخ يا پای کې د شاخکو تعداد ۲-۴ او د ونې د غټوالي په متناسب له دي څخه زيات هم کېدلای شي. دا ډول شبکه له اوبه لگولو سر بېره په اوبو کې د حل کړای شویو کيمياوي سرود رسولو له پاره هم استفاده کېږي.

دا ډول اوبه کول زياتره په هغو سيمو کې چې د کرنيزو اوبو په قلمت اخته وي، گټه اخيستل کېږي. ځکه چې په دي طريقه کې د اوبو له ضايع کېدلو مخنيوي کېږي.

ب- **خانکي غوڅونه (شاخه بري):** د نورو خانکو د تقويت، د بنو حاصلاتو لاس ته راوړلو او د ونې له کلي شکل ته د بېسکلا ورکولو په منظور د ونو اضافي خانکي او سپرو غوڅولو ته وايي. د ژمي له خوب څخه له راوښېدلو دمخه بايد د ونو د اضافي خانکي غوڅي کړای شي، د خانکو د غوڅولو په وخت کې بايد د هوا تودوخه له پنځه سانتي گړبه درجو څخه کمه نه وي. خانکي غوڅونه (شاخه بري) کېدای شي په يوه يا دوه مرحلو کې سرته ورسېږي.

په لومړۍ مرحله کې د خانکو غوڅول د ونې کلي شکل ته د تغيير ورکولو له پاره او دوه يمه مرحله کې د اضافي خانکو غوڅول تر سره کېږي. لاندې تصويرونو ته پاملرنه وکړئ:

دوه مرحله يي کلي شکل منځته راوړل او بيا د خانکو غوڅول

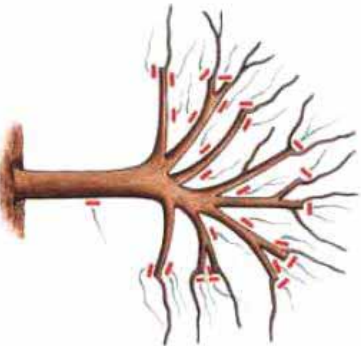

يوه مرحله يي کلي شکل منځته راوړل او د اضافي خانکو غوڅول



شکل (۱۲-۵)، يوه مرحله يي او دوه مرحله يي خانکي غوڅونه (شاخه بري)



(۱۰۵) شکل، د وني سپړۍ

ج- دوا شيندنه:

د پسرلي په موسم کې د هوا له تودېدلو سره سم حشرات په وټو حملې کوي او د وټو له نغوړکيو او پاڼو څخه ځانونو ته خواړه برابروي.

سپړۍ يو ډول حشره ده چې تازه توکيدلي نغوړکي او غوټۍ د وخت په تېرېدلو له سڅه وړي او د باد د لاکېدلو په وخت کې له يوې وني څخه بلې وني ته سرایت کوي. پروټو ډوا شيندنه د کېماوي حشره ژورنکو موادو په واسطه، له داسې کرنيزو(زراعتي) افتونو څخه د وټو ساتنه او محافظت کوي. د دوا شيندنې له پاره د دوا د نوعيت په هکله بايد د خپلې سپړۍ د کرنې له مامور سره مشوره وکړئ.

کړنه

ه ټکروپ يو له لاندې کرنو(فعاليتونو) څخه غوره او سرته ورسوئ.

۱. د خپلې سپړۍ د مېوه لرونکو او نې مېوي وټو له پاڼو څخه يو البوم په کتاپچه کې د هغوی د پاڼو په سرپټن کولو داسې جوړ کړئ چې د هرې پاڼې لاندې د وني نوم او د مېوي يا لړکيو مېرغه ځانگړتيا وليکئ. او بيا البوم خپلو ټولگيو الو ته ونېسئ.
۲. که چېرته ستاسو ښوونځي شنه ساحه نه لري، د خپل کروپ دغړيو په مشوره داسې يوه طرحه جوړه کړئ چې څه ډول کولای شئ د ښوونځي د ادارې په مرسته شنه ساحه منځته راوړئ. په پای کې وړانديزونه خپلو ټولگيو الو ته بيان کړئ او ستاسو د ښوونکي د موافقې په صورت کې د خپلو وړانديزونو يوه کاپي د ښوونځي ادارې ته هم وسپارئ.
۳. که چېرته ستاسو ښوونځي شنه ساحه لري، په دې صورت کې د هغې د ساتنې

او څارني له پاره څه تدبيرونه بايد ونيول شي؟ د خپلو وړاندیزونو طرحي ټولگيوالو ته ولولئ.

۳. په ژوره توگه، کاسه يي توگه او د څاڅکور(قطره يي) په توگه اوبه کولو خوندي ونه او

نواقص سره پرته کړئ او بيا د خپل گروپ د کار نتايج خپلو ټولگيوالو ته بيان کړئ.

۵. د خپلې سيمې له يوه بڼوال يا د کرنې له يوه کارمند سره مصاحبه وکړئ او دغه پوښتي ور څخه وپوښتي:

- په دې سيمه کې کوم ډول نياکي بڼه وده کولای شي؟
- ډبر غوره پيوند شوي نياکي څه ډول اوله کومه ځايه لاس ته راوړو؟
- په دې سيمه کې له کرنيزو آفتو سره د مبارزې کومې طريقې موثري دي؟

د څير کي لنډيز

0 په نړۍ کې د وگړو زياتېدل او غذايي موادو ته ډيره اړتيا ددې سبب شوي دي چې د غذايي موادو د توليد سرچينې او د هغوی له جملې څخه مېوه لرونکي بڼونه په فني ډول منځته راوړي او په نويو طريقو په اوبه لگونه او له کرنيزو (زراعتي) آفتونو سره په مبارزه کې له هغوی څخه کار واخيستل شي.

0 زني له درې اصلي برخو يعني ريښه، تنه او جوجي (ځانگي اوبانې) څخه تشکيل شوي دي. په زياترو ونو کې د تنې، ځانگو او پاڼو وده د هغوی د ريښو په ودې پورې مستقيمې اړيکې لري. 0 ونې د نورو نباتاتو په څېر په مختلفو طريقو لکه: تخم شيندلو، قلمه کولو، د خاورو لاندې د ځانگو ځملولو، پيوند کولو او... تکثير کوي. د ونو د زياتوالي يا تکثير تر ټولو معموله تجارتې طريقه په قوربه کې د هغوی د دانو يا تخم کرل دي. په دې طريقه کې غوره او د ليد وړ تخم د پسرلي په موسم کې د لېکي (خط) په ډول په قوربه کې کړي او د ژمي په وروستۍ مياشت کې (د ټېغني له ايستلو محکې) هغه دوه يمې قوربې ته انتقالوي. ځوان نياکي په دوه بېمه قوربه کې په ډيره فاصله له لومړۍ قوربې دوه يا درې ځلي زيات) په ځمکه کې نياکيزې تر څو په بڼه توگه وده وکړاي شي.

0 د هسته لرونکو ونو په هکله (لکه مېنډي، گيلاس، شفتالو او...) چي نياڼکي يې د دوه يم کال په پسرلي کې په لومړۍ قوربه کې يې له انتقال څخه دوه يمې قوربې ته، پيوښد کېږي او په پسرلي او درېيم اوږي کې اصلي ځای ته انتقالېږي.

0 د مختلفو سيمو خاوره زياتره د موادو او مالګو له مخې سره توپير لري. د بڼ له جوړولو مخکې بايد تشبېت شي چې په هغه سيمه کې کوم ډول نياڼکي وده کولای شي.

0 د لويو کرنيزو ازاراغتې) فارمونو په رامنځته کولو په لومړي قدم کې د هغې سيمي خاوره د بېلګې په ډول اخیستل کېږي او متخصصين يې د مچيزو لابراتوارونو په واسطه د خاورې له تجزيې څخه وروسته د سيمي د چاپېريال د شرايطو لکه (اوبه او هوا) لږ تر لږه ۱۰ زيات له زيات حده تودوخه) د کلني اوربست اندازه، د تودوالي د وخت اوږدوالي، د موسمي بادونو وضعيت، د اوبه کولو سرچينې، گېنت ته د تګ راتګ لارې، د توليد شوي محصول د انتقال امکانات او د اړتيا وړ بشري قوت تر مطالعې لاندې نيسي او بيا د اقليمي شرايطو او تجارتي اړتياو مطابق د لويو کرنيزو فارمونو په رامنځته کولو (احداث) اقدام کوي.

0 لويې ونې د گڼو او ژورو رېښو په لرلو کولای شي تر څه مودې پورې د ځمکې له لښه بل (رطوبت) څخه گټه واخلي. دا چې نياڼکي لويې او ژورې رېښې نه لري نو ځکه بايد زر زر اوبه ورکړای شي.

0 په زوره توګه اوبه لګولو کې، تپه تپه ځمکه کې اوبه ډنډه پورې. دا ډول اوبه کول معمولاً د سيند يا د اوبو له لويو سرچينو سره نږدې ځمکو کې سرته رسېږي. ددې ډول اوبه کولو يو عمده نقص د اوبو ډېر ضايع کېدل دي.

0 په کاسه يې اوبه کولو کې د ونې د غټوالي او عمر متناسب له نياڼکې يا ونې څخه په لږې فاصله په ځمکه کې کاسه جوړېږي او د ويالې يا پايب له ليارې هرې ونې يا نياڼکې ته اوبه رسول کېږي.

0 د څاڅکو (قطره يي) په ډول اوبه کولو کې اوبه له منبع څخه د فشار په وسيله په اصلي او فرعي نلونو کې انتقال او بيا د څاڅکو په ډول په پر له پسې توګه د نياڼکيو يا ونو په خواشما کې څخول کېږي.

0 ځانګړي غوڅونه (شاخه پري) د نورو ځانګړو تقويت، د ښه حاصلاتو لاس ته راوړلو او د ونې کلې شکل ته د ښکلا ورکولو په منظور د ونې اضافي ځانګړو او سپرو غوڅولو ته وايي.

0 د پسرلي په موسم کې د هوا له تودېدلو سره سم حشرات په ونو بريدونه کوي او د ونو له نغوگرېبو او پاپو څخه ځانونو ته خواړه برابروي. سپرکيو ډول حشره ده چې تازه توکېدلي نغوړو کې او غوټۍ د وخت په تېرېدلو له منځه وړي. نو ځکه په خپل وخت بايد پر ونو دوا وشيندل شي.

0 کبان د سپيني او خونډوړي غوښي په لرلو له ډېرې پخو زماني څخه تر اوسه پورې د انسان د پاملرنې وړ دي او ورڅخه په مختلفو طريقو خونډوړو خواړه تياروي.
0 کبان د سړي وينې لرونکي ځناور دي او د خپل بدن د تودوخې د درجې د ساتلو له پاره، د انرجۍ مصرف ته اړتيا نه لري. په همدې سبب يو کب نسبت هغه ځناور ته چې توده وینه لري د خپل بدن د اړتيا له پاره د غذايي موادو پر پروټين د تېرېدلو ښه استعداد لري.
0 د کبانو د ژوند د اداسي او ودې له پاره يو له مهمو عواملو څخه د هغوی د ژوند د چاپيريال (اوبو) د تودوخې درجه ده.

0 د روزني کبان د اوبو د تودوخې د درجې له مخې په دوه ډلو (د سړو اوبو کبان او د تودو اوبو کبان) وېشل کېږي.

0 د تودو اوبو کبان په هغو اوبو کې چې د تودوخې درجه يې له ۲۰ سانتي گړېه څخه پورته وي ژوند او د مثل توليد کوي.

0 دوه يمه درجه يعني د سړو اوبو کبان د تودوخې په ۱-۱۰ سانتي گړېه درجو کې ژوند کوي.

0 کبان کېدای شي په خاورينو، د تيرو او کانکرېټي ډنډونو کې وروزل شي. د کبانو د روزني ډنډونه د اوبو بهېدلو له پاره لږ په ميلان لرونکي ډول جوړېږي. ډنډ ته اوبه د يوې د خولې د روڼخې (سوري) له لارې ورننوځي چې له هغه څخه موخه د اوبو منظم بهير، د کبانو د ټينېدلو مساعنت او ډنډ ته د نور موجوداتو د ننوتلو مخنيوی دی.

0 د کبانو خواړه په دوو، طبيعي (ژوندی) او ترکيبي ډولونو تأمينېږي، ترکيبي خواړه له خو ډوله غذا څخه د کبانو نوعيت، شمير او عمر ته په پاملرنه تيارېږي.

0 د کبانو د روزني په فارمونو کې د هکې، اجولو او د کبانو د بچيو د روزني له پاره بيل او جدا ډنډونه په پام کې نيول کېږي ترڅو د هکې، اجولو او د کبانو د بچيو (الاروا) د ودې له پاره مناسب شرايط منځ ته راوړي. هر کب د خپل بدن د وزن د هر کيلو گرام په حساب د تودوخې په ۲۲ درجو سانتي گړېه کې په تعداد د ۱۰۰،۰۰۰ هکې توليدوي.

شپږم څپرکي

اخلي پخلي



د خوړو يا غذاانواعيت، د اخلي پخلي وسايل او د غذا د خوړلو وخت، په ټوليزه توگه د پيري ټولني د دود او فرهنگ عمده اجزاي دي. د تغذيي مسأله د روغتيا ساتني (حفظ الصحې) د مسألي په څېر يوه له هغو مهمو موضوعاتو څخه ده چې د انسان په روغتيا او سلاستي ډېره اغېزه لري. په اوسني زمانه کې د روغتيا رعايت او د خوړو د ساتني څرنگوالي د خوړو اساسي معيار گڼل کېږي، زموږ د گران هېواد افغانستان وگړو د پينځه زره کلن فرهنگ او تمدن او کرنيزو (زراعتي) ځمکو په درلودلو د تل له پاره له تازه او کيفيت لرونکو مېورو دانو څخه گټه اخيستي ده. زموږ د هېواد هره څڼه د خپلو ځانگړو محلي او خوندورو خوړو او غذاگانو لرونکي ده. په اوسني وخت کې د غذايي توکو د برابرولو په اړوند مختلف ډول کسبونه او حرفي شتون لري چې بې له جنسيت په نظر کې نيولو بنسټه او نارينه ، په کورونو کې دننه او له کورونو څخه د باندي پکې وکړي په کار کولو بوخت دي. مثلاً: کلچي پخول، خورابه جوړول، د ترشي، اجاز او چکنې جوړول، د لسنيانو تيارول، وچه مېوه تيارول او نور. په دې څپرکي به تاسو په اخلي پخلي کې د پاکوالي په اهميت، د افغانستان د کليوالي دودۍ ډولونو، داخلي پخلي مسألو، په کليوالي ډول د روسي بانجانو څوښو يا زېښپاک او د ، د سر با او ترشي جوړولو په اړوند معلومات حاصل کړئ



شکل (۲-۴)

په اخلي پخلي کې د پاکوالي اهميت
د خوړو په تيارولو کې د پاکوالي رعایت کول د کومو شیانو په پاک ساتلو کې شامل دي؟

د هاضمې د جهاز ډیرې ناروغۍ د غذا له خوړلو او ناپاکو اوبو یا په ناپاک ځای کې د ککړولو بڼو څخه د کار اخیستلو په صورت کې منځته راځي. که د پخوانجې، لوښمو او د غذا د خوړلو نفلت ته په ځانگړي ډول د گرمۍ په موسم کې پاملرنه ونشي، کېدای شي ډول ډول ناروغۍ رامنځته او خپري شي. د خوړو اومه او پاخه توکي باید په سرو او یخو ځایونو کې وساتي. که چېرته د خوړو د توکو د ساتنې وسایل (یخچال یا فریزر) په واک کې نه لری، خواړه د خپلي اړتیا په اندازه تیار کړی تر څو زیات پاتې نه شي. د غذا له خوړلو وروسته لوښي د غوړیو پر ضد مواد پریمنځې او له دورو، خاورو او حشراتو څخه یې په پست ځای کې کېږدی.

د پخوانجې او نورو وسایلو لکه: مېزونه، الماری او... پاک ساتلو ته ډیره پاملرنه وکړی. د پخلي په وخت کې خپل سر په ټیټکړي، څادر یا خولې پټ کړی او ضمناً له کمیس بټي یا پیش بند څخه کار واخلي تر څو مو کالي غوړ پاکوړ نشي. داخلي پخلي په پای کې د غذایي توکو پاتې شوني لکه د پیاز پوستکي، سابه او... له پخوانجې لري یوسی.

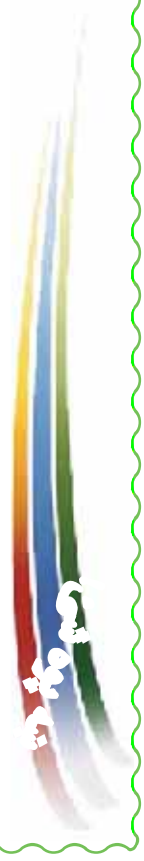

- ۱- ټول هغه کار کوونکي چې له پخو غذایي موادو سره سرو کار لري لکه: د هوټلونو، جای ځایونو، رستورانونو او تنورونو (ډوډۍ پخوونکي یا نانوايان) کارکوونکي، باید روغتیايي (صحې) کارتونه ولري او لږ تر لږه په کال کې یو ځل ډارینو او لازمو ازموینو له پاره روغتیايي (صحې) کارت نوی کړي تر څو د ساري ناروغیو له خپرېدو مخنیوي وشي.
- ۲- د روغتیا د وزارت او بښاروالۍ کارکوونکي دنده لري تر څو د ځانگړي روغتیايي او په هوټلونو، رستورانونو، د ډوډۍ پخولو د کانونو (نانوايي) او قصایو کې د غذایي موادو څارنه وکړي او د تحلف په صورت کې هغوی ته جزا ورکړي.

د کورنۍ تغذیه او اقتصاد

د پیرې کورنۍ د غړیو د مناسبې او اقتصادي تغذیې له پاره کوم ټکي باید په پام کې ونیسو؟ که چېرته د خورو یا غذا د پخولو او تیارولو له پاره لاندې ټکي په پام کې ونیول شي د یوې کورنۍ د مناسبې تغذیې او اقتصادي سپما سبب کېږي.

۱. غوره داده چې د خورو وچ او د ساتنې وړ توکي د پیرې دېرې مودې(مثلاً پیرې میاشت) له پاره یو ځای واخیستل شي.
۲. له ډول ډول او متنوع خورو څخه ګټه واخیستل شي.
۳. د خورو د توکو په مصرف کې د تعادل اندازه په پام کې ونیول شي (له ډیر خوړلو او لږ خوړلو مخنیوي وشي).
۴. خواړه داسې وسخل شي، واره او پاڅه شي چې غذایي ارزښت یې له منځه لاړ نشي.
۵. له تازه او صحي غذایي توکو څخه ګټې اخیستلو ته ترجیح ورکړل شي.

که چېرته له سر پټو او نیم پخو غذایي توکو څخه ګټه اخلئ نو د جوړېدلو او مصرف نېټې ته یې پاملرنه وکړئ.

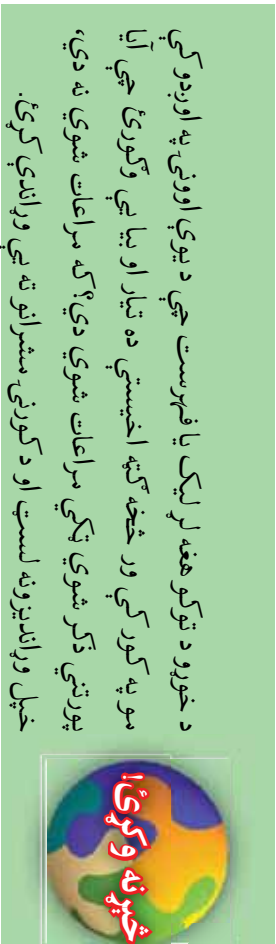

د غذایي توکو سمه پخونه

- ۱- وریجې: وریجې معمولاً وروسته له پاکولو او منځلو څو ساعته مخکې په او بیو کې لمدروي او وروسته جوش ورکوي او اوبه یې لږې تویوي. ډاکار د وریجو د آر یا نشایسته یې موادو او ویټامینونو د صنایع کېدلو سبب ګرځي. غوره داده چې له وریجو څخه په دم پورخ ډول ګټه واخیستل شي.
- ۲- **حبوبات:** له پخولو مخکې حبوبات لکه: کرخي (لوبیا) نخود او... د څو ساعتونو

دله پاره په اوبو کې لاسمه کړئ. بيا يې اوبه بدلي او پاخه کړئ. په دې صورت کې سره له دې چې د حبوباتو دانې غټېږي، د انرژۍ په مصرف (تودوخه) کې هم سيماکېږي.

۳- **سابه**: که چېرته سابه ډېر کوچني غوڅ او څو ځلې پرېمنځل شي، د هغوی د يو مقدار ويتامينونو د ضايع کېدلو سبب گرځي.

۴- **غوښه**: غوښه بايد د بچار په ډېک کې پخه کړې شي تر څو يې مغزو ته حرارت ورسېږي او پسته شي. د غوښې، سبو او حبوباتو لکه نخود، وريجې او نورو اوبه لري مه تويئ، ځکه چې له هغوی څخه کولای شئ د سوپ او آس په تيارولو کې کار واخلي.

کړنه

ولې غذايي مواد لکه: پاپړ، غاز لرونکي مشروبات، ځنې يې پوښه خوړي د ډېر ټيټ غذايي ارزښت لرونکي دي؟ په دې برخه کې سره سباحه وکړئ.

د افغانستان د کليوالي (محلي) ډوډۍ ډولونه

تر اوسه مو د هېواد څو ولايتونو ته سفر کړی دی؟
آيا زموږ د ګران هېواد په ټولو ولايتونو کې د ډوډۍ شکل، خوند او پخلی يو ډول دی؟



(۲۳) شکل، کليوالي ډوډۍ

د غنمو او جوارو له اورو څخه زموږ د ګران هېواد په مختلفو سيمو کې په مختلفو طريقو ډوډۍ پخېږي چې هر ډول يې ځانګړی او بېل خوند او کيفيت لري. دا دی د ځينو په پېژندنه او د تيارولو په طريقه رڼا اچوو.

تنوري خاصه ډوډۍ: دا ډول ډوډۍ د سوچه (ترسېده) اورو له نيم مخلوط او د غنمو له عادي اورو څخه تيارېږي او د پخولو په وخت کې د ښه بوی ورکولو له پاره پرمخ يې له توردانې څخه کار اخلي. دا ډول ډوډۍ زموږ د هېواد د ډوډۍ پخولو په زياترو دکانونو (نانوايي) کې پيدا کېږي.

پاستي (چپاتي): پاستي يا پاسي زياتره په کليو او پانډوکي پخېږي.

د پخلي په وخت کي د دې ډول ډوډۍ اوره يا خميره نرۍ جوړېږي او بيا د ريښدي په مرسته د تنور تودو او ګرمو دېوالونو پوري ورتپل کېږي. ريښه د گنان له توتي څخه د يوه کوچنۍ او مدور بالنبت په څېر جوړېږي او د هغې داخل له سونجو څخه (هغه الياو چي د بوجي، تاور څخه جوړېږي) ډکوي چي سپک وي.

د ټبي ډوډۍ: ددې ډول ډوډۍ د پخلي له پاره اوره له لمدولو وروسته پرېږدي ترڅو ښه خميره او ورسېږي. بيا اور بلوي او ټبي يا يوه نرۍ اواره تيره پر اور بډي چي ښه توده يا ګرمه شي.

وروسته لاسه کړي اوره لومړي ګرد او بيا په درارو لاسونو اواروي او د ګرمي ټبي پر مخ يې اچوي. د ډوډۍ له يو مخ سور کېدلو څخه وروسته يې بل مخ سور کوي. د ټبي ډوډۍ کېدای شي خوره يا بې غوړيو پخه کړای شي.



شکل (۴-۶)

نورستاني د ټبي ډوډۍ: ددې ډول ډوډۍ لاسه کړای شوي اوره د نورو ډوډيو په نسبت پاسته او نرم

وي او بايد د څمڅي په واسطه د تودي او ګرمي ټبي پر مخ تل او اوارکړای شي.

د اشي ډوډۍ: د ډوډۍ پخولو د اشن له تنور څخه لوی وي او د حرارت سرچينه د اشن په داخل کي وي. د داش سطحه له اوارو تيرو څخه چي په منظمه توګه يوه د بلي په څنګ کي ايښي وي، جوړېږي. په دغه ډول داش کي کېدای شي د غنمو، جوارو او اوربشو ډوډۍ پخه کړای شي. د داشي ډوډۍ د تيارولو په وخت کي لومړي داش ښه تودوي او بيا د داش سطحه د يوي لويي او لمدې توتي په واسطه چي د يوه اوږد لړکي په يوه سر پوري تړلي وي پاکوي. او وروسته لاسه او تيار کړای شوي(خميره کړای شوي) اوره د راشپل په واسطه د داش داخل ته انتقالوي او د ډوډۍ د مخ او شا څارنه کوي چي ونه سوخېږي.

په مېده کاني تنور کي پخه شوی ډوډۍ: د کندهار په ولايت کي داسي تنورونه يا داشونه شته چي د جوړولو په وخت کي يې د هغوی داخلي سطحې په کوچنيو يا مېده

تيرو پوينبلي وي. د داسي ډول ډوډۍ د پخولو له پاره لومړۍ اوږه لاندې او خميره كوي او بيا تنور يا داش تودوي. او بيا خميره شوي اوږه اواروي او د تنور په دېوال بې ورتيې او پرېږدي بې چې سره شي. ډوډۍ له پخېدلو وروسته د داش يا تنور د سطحې په څېر لورې ژورې پيدا كوي.

ازبكي ډوډۍ: ازبكي ډوډۍ زياتره په نارينه تنورونو (نانوانچي) كې پخېږي.



(۲-۵) شکل، ازبكي ډوډۍ

ددې ډول ډوډۍ د پخولو په وخت كې هغه لاندې شوي اوږه چې ښه خميره شوي يا رسېدلي وي د نالېكې په ډول گرد اوارېږي او بيا د ټاټې يا كوبي (د ډوډۍ د منقش كولو آله) په واسطه پرې قش وهي او د اوږو مخ پر شيدو نرموي او وروسته بې د ريښدي په واسطه د تنور په دېوال ورتيې او پرېږدي بې چې ډوډۍ ښه سره شي.

شيدې ددې سبب كېږي چې ډوډۍ پسته او ځلا لرونكې پاتې شي.

د جوارو هوسي ډوډۍ (سوكړك): لومړۍ د جوارو اوږه پر اوبو يا شېدو په نرم ډول لمدوي او بيا بوره يا كوره له غوړيو سره گډه او يوه اندازه د اوږو سودا هم پكې اچوي. هغه قالب چې له يوه څخه تر دوه انچو پورې پرېرالي يا ضخامت لري غوړي او د جوارو لاندې كړي اوږه پكې اچوي او بيا هغه په داش كې چې ډېر گرم نه وي، بډي چې ښه سره شي، كله چې سره شوه له قابله بې راباسي او بيا بې د هوس او لېوالتيا په وخت كې په ډېره مينه خوړي.

د شپانه ډوډۍ (كاك ډوډۍ)

ددې ډول ډوډۍ د پخولو له پاره لومړۍ اوږه لمدوي او بيا اور بلي او څو دانې د خوړ كولو له بې يا گردې تيرې له پاكولو وروسته د اور په منځ كې بډي چې ښې سرې يا گرمې شي، لاندې كړي اوږه اواروي او گرمه شوي تيره په اوږو كې تاوري او خواوښا ته بې د اور سكروتي راتلوي. هر كله چې د ډوډۍ مخ سور شو بيا بې له منځ څخه تيره راباسي او د لښتاتو (شيدو، مستو...) يا نورو غذايي توكو سره بې خوړي.

د پخلي مسالې:

هر کله چې تاسو ته د خوړو خوږه په زړه پورې نه وه، کېدای شي یو له عواملو څخه یې د خوړو په ترکیب کې د مسالې لېوالی یا ډېر والی وي. د پخلي مسئله د خوړو یا غذا د نوعیت له مخې کېدای شي سره توپیر ولري. د پخلي یو سهارت په خوړو کې د مسالې د اندازې تعیین او پېژندل دي. ماهر او تکړه پخوونکي د مختلفو غذاگانو د تیارولو له پاره د مسالې په مقدار، ترکیب او څرنگوالي پوهېږي. په پخلي کې له لاندې توکو څخه د مسالې په توګه کار اخیستل کېږي: پیاز، هورګه، وېلني (نانا)، د ګدني تخم، کوچنۍ الوجې یا آلونڅاړا، سرکه، لونګ، د لېموانو په مالګه، بوره، مېرچ یا مرچک(تور)، سور، شین، سېده او لوز، د روسي بانجانو څوښه(روپ)، غټ لاجي، کوچني لاجي، کورکمن، زنجبیل یا ادراک، وال چيني، د حله دانې، د وریجو یا کتوۍ رنگ، د کوکناړو دانو(خاش خاش) توره دانه، زرشک، د انګورو غوره، د انځرو غوره، ځنګۍ، کابه یا بادیان سودا او نور. په اخلې پخلي کې له یادو شویو مسالو څخه په بېلابېل یا څو ډوله ګډې مسالې په توګه کار اخیستل کېږي.

مثلاً: هغه مساله چې د وریجو په پخولو کې ور څخه کار اخیستل کېږي، د ځنګیو، غټ لاجي، کوچني لاجي، دال چيني، او تور مېرچ له ترکیب څخه په داسې ډول چې لومړی یې ټکوي ترڅو سېده شي او بیا یې سره ګډوي او د پلو پخولو په وخت کې ور څخه کار اخیستل کېږي.



شکل (۶-۶)

په کلبوالي ډول د رومي بانجانو د ځوښي چمتو کول
رومي بانجن يا بانجان څه ډول وساتو تر څو د ژمي په موسم او د پسرلي په لومړيو کي د کڼي اخيستلو وړ وي؟

د رومي بانجانو د ساتلو له لارو چارو څخه يوه د هغوی په نيم مايع ډول تبديلول او مناسبه ساتنه ده چي د روميانو ځوښه يا روب ورته وايي.



شکل ۲۱۷، د روميانو ځوښه (روب)

د روميانو د ځوښي يا روب چمتو کولو له پاره لومړی هغه پاک مښخي او ټول په مښخ کي نيموي. او بيا د روميانو ټوټو ته فشار ورکوي تر څو چي اوبه او تخم يي توی شي. وروسته يي د ځوښي د ماشين په واسطه سيده او په يوه تاري : کڅوړه يا خانته کي يي ځورنډوي. وروسته له څو ساعتونو ليدل کيږي چي اضافي اوبه يي بېلې شوي او د کڅوړي په دننه کي سوچه روميان پاتي دي. په دې مرحله کي هغه په يوه دېگ کي اچوي او يو مقدار مالگه او غوړي پري ورزياتوي او جوش ورکوي تر څو يي پاتي اوبه تبخير شي. يو بل لوبښی يا بوتل په گرمو اوبو او د لوبښو په صابون يا شمپو پاک مښخي او د حرارت په واسطه يي وچوي او د روميانو ځوښه ياروب پکي اچوي. ددې له پاره چي بکتريا يا نور عوامل کوم چي د روميانو د ځوښي د ورستېدلو سبب کيږي ، هغه لوبښي ته وردننه نشي ، يو مقدار کلک يا جامد غوړي بڼه تود دي او پيرومي بانجانو يي تويوي تر څو له سپرېدلو وروسته په لوبښي کي د ځوښي د پاسه يو محافظوي پرده يا قشر تشکيل شي. که چيرته د خوړلو توکي په ساره ځای کي وساتل شي نو دهغوي غذايي کيفيت تر ډيري مودې پورې ساتل کيږي.

په کلبوالي ډول مړبا، چکنۍ او اچار چمتو کول

که د هغو غذاگانو په چمتو کولو يا تيارولو کې چې د ډبرې مودې له پاره يې ساتنه او گټه ور څخه اخيستل کېږي روغتيا ساتنه په پام کې ونه نيول شي څه به پېښ شي؟

د مړبا او ترشي په جوړولو کې بايد لاندې ټکي په پام کې ونیول شي:

۱- هغه لوبښي چې د مړبا او اچار په جوړولو کې ور څخه کار اخيستل کېږي بايد خور نه

وي. بنا پر دې بايد په تودو اوبو او د لوبښو منځلو

په شمپو يا صابون و منځل شي او بيا د حرارت

په واسطه وچ شي.

۲- هغه لوبښي چې غواړئ مړبا يا اچار پکې و اچوئ بايد داسې سرپوښ ولري چې له بهر څخه هوا ور نشي ننوتلای.

۳- سرکه، د ليمو يا د نارنج اوبه چې د اچار د جوړولو له پاره ور څخه کار اخيستل کېږي لومړی بايد جوش کړای شي.

۴- هغه مواد چې د اچار په جوړولو کې ور څخه

گټه اخلي لکه: بادرنک، گازرې، يا گلبي، لومړی هغه په کلورين يا مالکيني اوبو بڼه پرېښخئ او که کېدای شي د لږ وخت له پاره جوش ورکړئ.

له اچار يا ترشي بايد په نسبتېه يې يا کاشي لوبښو کې وساتل شي.

که چېرته پورتنې ټکي مراعات شي نو د مړبا او اچار يا ترشي پر سطحه پوښکي نه پيدا کېږي.



شکل (۸-۶)

فکر وکړو!

ولې معمولاً چکنۍ او اچار په غير فلزي لوبښو کې ساتي؟

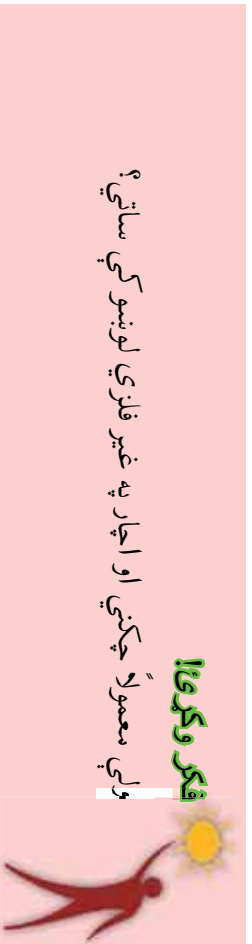

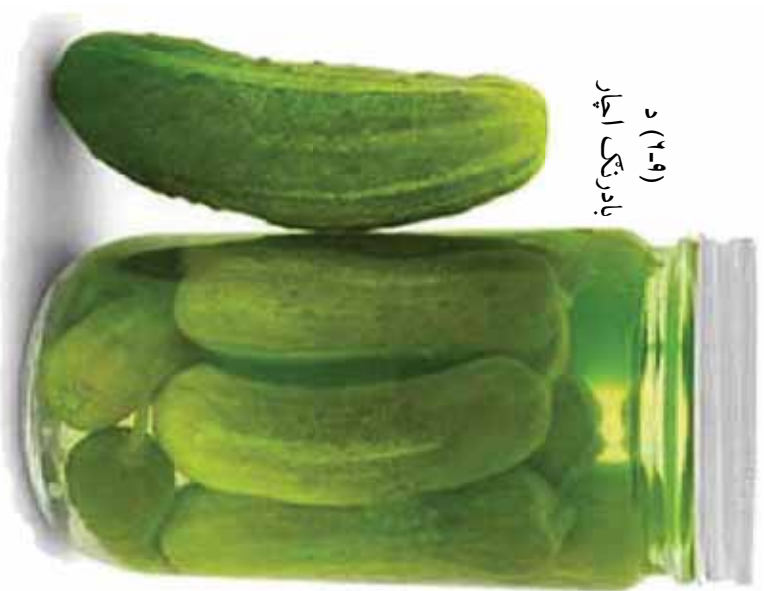

د (۱-۹) د
بادرنګ اچار

د بادرنګ کم تریوه (میخوش) اچار

د جوړولو طریقه: لوسری یو مقدار سرکه تیاره کړئ او د هری پیالی سرکې پر شمیر یوه کاشوغه مالګه او یوه کاشوغه بوره پکې واچوئ. بیا بادرنګ نري نري غوڅ او لږ شان مالګه پرې وشیندئ او هغه په یوه پاک لوټی کې داسې کېږدئ چې اوبه یې بېلې او توی شي. وروسته یې په یوه نښینه یې تعقیم شوی لوټی کې واچوئ او د پا سه پرې سرکه توی کړئ او د لوټی یا بوتل سرکلک کړئ او په یوه تود او محفوظ ځای کې یې کېږدئ تر څو ورسېږي (تخم وکړي) د اچار د رسېدلو وخت د چاپریال د تودوخي درجې پورې اړه لري. هغه سمې چې نسبتاً تودې دي اچار پکې زر رسېږي.

د پیازو اچار

سپین پیاز د یوه کیلو ګرام په اندازه د نانا وېلنی یا د ریحان ټاپي ۲۲۰ ګرامه، پاکه شوی هویکه ۱۰۰ ګرامه او وچ نانا وېلنی د خورړو دوه کاشوخي.

د جوړولو طریقه: لوسری هویکه او د نانا وېلني ټاپي د غوټی د ماشین په واسطه میډه کړئ. بیا غوڅ کړای شوی پیاز د بوتل په منځ کې داسې سره کېږدئ چې د هرکنار په منځ کې د هوکې، مالګې میډه شوي او وچ نانا وېلني یو مقدار موجود وي او بیا پرې سرکه واچوئ او د بوتل یا لوټی سر بند او تر څه مودې یې په یوه محفوظ ځای کې وساتئ.



(۱-۱۰) شکل، سپین میډه شوي پیاز

د لېمو د پوټکي اچار

د جوړولو طريقه: په لوسړي قدم کې د لېمو يو مقدار راواخلي او هره دانه يې په منځ کې دوه برخې کړئ.

او اوبه په يوه لوبښي کې وساتئ چې ضايع نشي د لېمو پوټکي د هغوی د داخلي پردو له شتون څخه د چاره په واسطه پاک کړئ او بيا يې په اوبو کې کېږدئ.

له دوه يا درې ورځو وروسته يې اوبه نوې کړئ او وي خوټوئ چې

تريخوالی يې لار شي. په دې وخت کې سرکه او د لېمو پوټکي د لسو دقيقو له پاره سره وڅوټوئ بيا يې په يوه بوتل کې وساتئ او د غذا خوړلو په وخت کې ترېبه کار واخلي.

د دنيا چکني

د اړتيا وړ توکي: د غوښي له ماشين څخه ايستلی شوي دنيا يو کيلو گرام، گوره يا بوره ۱۱۰ گرامه، شين تازه سرچک ۱۰۰ گرامه، سمبز ۱۱۰ گرامه، پاکه شوي هوگه ۱۰۰ گرامه، د نارنج يا لېمواوبه يا سرکه ۳ پيالې.

د جوړولو طريقه: لوسړي دنيا، هوگه، سرچک او سمبز ښه پرېمېنځي بيا يې وټکوی او يا يې د غوښي له ماشين څخه وړاسئ. او بيا گوره يا بوره د نارنج يا لېموا له اوبو يا سرکې سرگډه کړئ تر څو حل شي. او په پای کې ټول سره گډه کړئ او د دودۍ خوړلو په وخت کې ور څخه خوند واخلي.



شکل (۱۱-۶) لېمواوبه

په کليوالي ډول د مریا چمتو کول
د مریا په جوړولو کې پر الوتالو، سټو، بونډي یا بهي او نورو سپورو سربيره د نارنج له پوټکي او گازرو څخه هم گټه اخيستل کېږي. په لاندې توگه د نارنج د پوټکي او گازرو د مریا د جوړولو د څرنګوالي په هکله معلومات تر مطالعې لاندې نيسو:

د نارنجو د مریا د جوړولو طريقه

د اړتيا وړ توکي: د نارنجو مغز د ۱۱۰ گرامو په اندازه، بوره يو گيلوگرام، له پوټکي څخه وتلي بادام او پسته ۲۲۰ گرامه، د لېمو اوبه د غذا خورلو ۲ کاشموغي او لږ مالګه. **د جوړولو طريقه:** لوسړی د نارنج مغز او يوه کاشموغه مالګه سره ښه وختوئ او د خوتېدلو په بهير کې يې درې ځلي اوبه بدلې کړئ تر څو يې تريخوالي له منځه لاړ شي. په يوه بل لوبښي کې بوره او اوبه وختوئ. د خوتېدلو په وخت کې د بورې ځک لږې او د لېمو اوبه ورزياتې کړئ. د نارنج منځ له اوبو څخه بهر کړئ او څو ځلي يې پريمنځي. بيا هغه د بادام او پستي سره يو ځای د بورې په شربت کې واچوئ او په اور يې کېږدئ او تر هغه پورې حرارت ورکړئ تر څو د بورې شربت د کليکوالي حد ته ورسېږي. په پای کې مریا په سربوښ لرونکي بوتل کې واچوئ او د خورلو له پاره يې وساتئ.



(۱-۱۲) شکل، د نارنج مریا

کړنه

له ۱ کازرو څخه د مړبا جوړول

د اړتیا وړ توکي: نوره یو ۱۰۰ گرام، کازري ۱۰۰ گرامه، د بادام او پستي مغز ۲۲۰ گرامه، د لېمبو اوبه یوه کاشوغه، د چای لاجي ۵ گرامه.
د جوړولو طریقه: نوره په اوبو کې وڅوټوئ. که شربت ځک کوي، نو ځک یې لري کوی او د لېمبو اوبه ورسره یو ځای کړی. بیا د کازرو مغز، پسته، بادام او لاجي د بورې په شربت کې واچوئ او تر هغه وخته یې وڅوټوئ چې د کلکوالي حد ته ورسېږي، او په پای کې د جوړې شوي مړبا خوږند وځکی.

د څپرکي لنډيز

- د خوړو يا غذا نوعيت، د اخلي پخلي وسایل او د غذا خوړلو وخت، په ټوليزه توگه د يوې ټولني د دود او فرهنگ عمده اجزاي دي. د تغذي مسئله د روغتيا ساتني د مسئلي په څېر يوه له هغو مهمو موضوعاتو څخه ده چې د انسان پر روغتيا او سلامتۍ ډېره اغېزه لري.
- د خوړلو پاڅه او اومه توکي بايد په سر او پخو ځايونو کې وساتي. که چېرته د خوړو د توکو د ساتني وسایل (پيچال يا فريز) په واک کې نه لري، خواره د خپلي اړتيا په اندازه تيار کړی تر څو زيات پاتي نه شي. د غذا له خوړلو وروسته لوښي د خوړيو پر ضد موادو پرمختللي او له دورو، خاورو، حشراتو او حيواناتو څخه يې پټ وساتي. د پخلنځي او نورو وسايلو لکه: مېزونه، الماري او... پاک ساتلو کې ډېره پاملرنه وکړی. د پخلي په وخت کې خپل سر په ټيکري، څادر يا خولۍ پټ کړی او ضمنا له کميس پټي يا پېش بند څخه کار واخلي.
- د يوې کورنۍ د غړيو د مناسبي او اقتصادي تغذي له پاره بايد لاندې ټکي په پام کې ونېول شي: غوره داده چې د خوړو وچ او د ساتني وړ توکي د يوې ډېرې مودې (مثلا يوې مياشت) له پاره يو ځای واخيستل شي. له ډول ډول يا متنوع خوړو څخه گټه واخيستل شي. د خوړو د توکو په مصرف کې د تعادل اندازه په پام کې ونېول شي يعنې له ډېر خوړولو او لږ خوړلو څخه مخنيوي وشي. د

- خورو د تيارولو په وخت کې کوبښن وشي چې غذایي ارزښت يې وساتل شي. وريجي معمولاً له پخولو څخه څو ساعته دمخه په اوبو کې لمدوي او بيا جوش ورکوي او اوبه يې لږې تويوي چې دا کار د وريجو د آر يا نښايسته يې موادو او ويتامينونو د ضايع کېدلو سبب گرځي. غوره داده چې له وريجو څخه په دم پوخ ډول گټه واخيستلی شي. که چېرته له سر پټو او نيم پخو غذایي توکو څخه گټه اخلي نو د جوړېدلو او مصرف نېټې ته يې پاملرنه وکړی. زموږ د گران هېواد افغانستان په مختلفو سيمو کې د غنمو او جوارو له اورو څخه په مختلفو طريقو ډوډۍ پخېږي. لکه: خاصه ډوډۍ، د تې- ډوډۍ، پاستې، غوره ډوډۍ او . . .
- د پخلي مساله د خورو يا غذا د نوعيت له مخې کېدای شي سره توپير ولري. د پخلي له سهارتنو څخه يو هم په خورو کې د مسالي د اندازې تعين او پېژندل دي. تکره او ماهر پخوونکي د مختلف ډول خورو د تيارولو له پاره د مسالي د مقدار او ترکيب په څرنگوالي پوهېږي.
 - د روغې بانجانو د ساتلو يوه ښه طريقه د هغوی په نيم مایع شکل بدلول او مناسب ساتل دي چې د روغيانو څوښه يا روب ويل کېږي.
 - د هغه غذاگانو په تيارولو کې چې د ډېر وخت له پاره ساتنه او کار ور څخه اخيستل کېږي د روغيا ساتنې مراعات يې ډېر ضروري دي، مثلاً: اچار د جوړولو په وخت کې بايد دا ټکي په پام کې ونیول شي.
 - کوم لوبښي چې د اچار او سرېا جوړولو له پاره ور څخه کار اخيستل کېږي بايد غوړ نه وي. بنا پر دې په تودو اوبو او د لوبښو په صابون يا شپمو پرمختللي او د حرارت په واسطه وچ کړای شي. هغه لوبښي چې سرېا يا اچار يکې اچول کېږي بايد سر پوښ ولري چې له بهر څخه ورته هوا وردننه نشي. سرکه، د لېمو يا نارنج اوبه چې کېدای شي د اچار په جوړولو کې ور څخه کار واخيستل شي لومړی بايد جوش کړای شي. هغه مواد چې د اچار يا ترشي په جوړولو کې ور څخه گټه اخلي لکه: بادرننگ، گانزې، گلبي او . . . بايد په کلورين يا مالکينيو اوبو وسخې. او که ممکنه وه د لږې مودې له پاره جوش ورکړی. اچار يا ترشي بايد په ښښنه يې يا کاشي لوبښو کې اچولی او ساتی. که چېرته پورتنې ټکي مراعات شي د اچار يا سرېا پر سطحه پوښکې نه پيدا کېږي.

اووم خپړکی

خپڼگری (معماري)

که په بناړ کې د ودانیو، وایټونو یا سرکونو او نورو تعمیراتو د جوړونې د څرنګوالي څارنه او کنټرول ونه شي، څه به پېښ شي؟
په بناړونو او خواو شا سیمو کې د ودانیو د جوړولو د څرنګوالي د څارنې، مسؤلیت د کومو ارګانونو په څاره دی؟

په بناړونو کې د ودانیو د جوړولو د څرنګوالی کنټرول د څو ټکو په پام کې نیولو سره ډېر اهمیت لري:

۱- څارنه په ودانیو (پلونو، وایټونو یا سرکونو، تعمیراتو او...) کې د سټنډرونو د مراعات کولو له مخې تر څو نوسوري ودانۍ پوره مقاومت او اوږد عمر ولري.

۲- د ودانیو جوړولو طریقه او موقعیت داسې وي چې د نورو حقوق تر پښو لاندې نه شي.

۳ ځمکه یا عامه ملکیتونه، لکه: سرکونه، پارکونه او نور، غضب نشي. دا ټول د بناړوالیو مستقیم مسؤلیتونه دي چې باید په کره توګه یې څارنه وکړي. سربېره پر دې بناړوالی د پارکونو، سرکونو او عامه ځایونو د شني سیمې منځته راوړلو، د سرکونو جوړولو او پخولو کارونه هم په څاره لري.





بحث وکړئ! کوم خلک کولای شي د ودانۍ جوړولو د کارونو د څرنگوالي په بڼه توګه څارنه وکړي؟

د ودانۍ د کارونو په سرته رسولو کې ساتندوی یا حفاظتي ټکي

ایا کله سولیدلي یا اوربډلي دي چې یو کارپکړ د کار په بهیر کې د یوې ودانۍ (تعمیر) یا یوې زینې یا خوږزې له پاسه څخه پر ځمکه راغورځیدلی وي؟
د کومو تدابیر په نیولو کېدلای شي د داسې پېښو مخنیوي وشي؟
ساتندويي یا حفاظتي ټکو ته پاملرنه نه کول د داسې پېښو دمنځته راتلو سبب کېږي چې ځاني تلفات او مالي زیانونه پکې شامل وي. د ادى اوس د ودانۍ جوړولو د کارونو په یو تعداد ساتندوی ټکو رڼا اچوو:

- ۱) استوګنې په سیمو کې د کار پیل کولو څخه مخکې لازم دي چې نژدې ګاونډیانو ته د کار له پیل او ډول څخه خبر ورکړل شي. په ځانګړې توګه د هغو کارونو په برخه کې چې له لومړي پور څخه پورته سرته رسېږي تر څو د هغوی د خپګان موجب نه شي.
۲) د شور او زوږ کارونه باید په مناسب وخت کې سرته ورسېږي.
۳) د هغو کارپکړو غورځېدلو د مخنیوي له پاره چې په خلاصه فضا کې د خوازو له پاسه کار کوي باید د ساتندويي یا حفاظتي مالا وستي یا مالا بند څخه کار واخیستل شي.
۴) د کار د افزارو او د ودانۍ جوړولو مسالې (څښتنه، تیره او نور) د کار لاندې ودانیو له لورې برخو څخه په لارو راغورځېدل هم د حوادثو عامل ګڼل کېږي. د داسې پېښو د رامنځته کېدلو د مخنیوي له پاره باید د کار لاندې ودانۍ له خوا و شا څخه جالۍ ناو کړای شي.
۵) کارپکړ باید د خپلو کارونو د نوعیت د لارو چارو په نظر کې نیولو سره سم کالیو او ساتندوی وسایلو څخه کار واخلي.
۶) د ودانۍ جوړولو هغه تجهیزات چې لوړې ارتفاع ګاڼي لري لکه خوږزې، کرپنګ، جرټیل، او سنتي باید داسې انتقال کړای شي چې د تریبنا له مزو سره ونه لګېږي.
۷) د پاکو او نا پاکو اوبو ځاګانې باید بې سربو بڼه او بې حفاظتي دپواله نه وي.

۱۸) که د ودانی جوړولو دکارونو په بهیر کې سرکونه یا لارې په مسالو ککړېږي. د هرې ورځې په پای کې باید بیرته پاکې کړای شي.

۱۹) د ځمکې د کنستلو په وخت کې پاملرنه وشي چې د برېښنا، اوبو او مخبارانو شبکو ته زیان ونه رسېږي.

۱۰. د ځلمیانو او ځوانانو دنده ده چې که د استوګني کولو په چاپیریال یا د لارې په اوږدو کې تر ښورونځي پورې یې کوم خطرونه لکه هغه څه چې سرپوښ نه لري او یا د ودانیو د مسالو د راغورځېدلو وېره او داسې نور شتون ولري، د هغې سیمې ښاروالی یا اړونده اداره خبره کړي. په لاندې توګه د یوه زده کوونکي غوښتنلیک چې ښاروالۍ ته یې لیکلی دي وګورئ!

د ناحیې د ښاروالۍ محترم ریاست ته!

اسلام و علیکم!

د سټی غر د لېسې د لارې په اوږدو کې یوه څاه چې یې سر پوښه ده او کیدای شي پکې د ښورونځي د کوچنیو زده کوونکو د غورځېدلو سبب شي، هیله ده چې د پېښې د منځته راتللو د مخنیوي له پاره لارښوونه وکړئ تر څو د څاه سرپټ او یا یې خوا ساته ګټاره جوړه کړای شي.

په درنښت

د ټولګي زده کوونکي عبدالرحمن (اتل)



د ودانۍ په کارونو کې د زړه دردوونکو کارونو له پېښېدلو څخه د مخنیوي له پاره له یو شمېر ښو یا علامو څخه ګټه اخیستل کېږي چې څه تعداد یې په لاندې ډول ښودل کېږي.



د سختو بادونو له پاره پاملرنه

د جوړی له پاره پاملرنه

د پورته تللو له پاره پاملرنه

د محکم والي له پاره پاملرنه

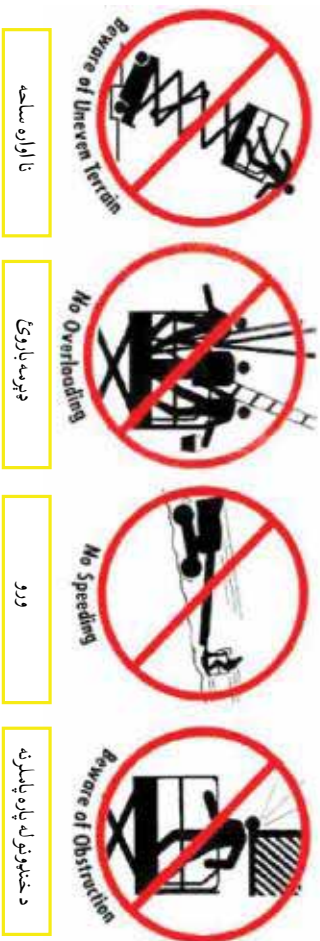

نا اواره ساحه

ډیرمه باروړی

ورو

د خټوونو له پاره پاملرنه

(۷۲) شکل، د ودانۍ په کارونو کې د سانډومي ټکو رعلایت

پلستر کاري

کوم دېوالونه چې پلستر شوي له بې پلستره دېوالونو سره څه توپيرونه لري؟
 په اووم او اتم ټولگيو کې مو د خط اچولو، تيرو لگولو او خښتو لگولو يا خښت کاري
 په هکله معلومات حاصل کړي دي، په دې لوست کې به د پلستر کاري په برخه کې
 چې د خټکړۍ(معماری) د کسب يا حرفي يوه بله کړنه يا فعالیت دی، معلومات لاس ته
 راوړئ.

پلستر کاري له تيرو، پخو خښتو، خامو خښتو، کانکرېتي خښتو او... څخه جوړ شويو
 دېوالونو پریڅ د رېگ يا شگي، چوني او سمټو له مسالي، څخه جوړ پوټکي يا قشر ته وايي.

فکر وکړئ!

د دېوالونو پلستر کاري پر ښکلا سربېره په ودانۍ کې نورې څه گټې
 منځته راوړي؟



د پلستر کارۍ موخي (هدمفونزه): دپوالونه له پلستر کارۍ وروسته دغه ارزښتونه پيدا کوي:

- ۱- د لگېدلو څښتو نيمگړتياوي(د څښتو ترمنځ چاودونه او د څښتو وتلی او ننوتی اړخونه تر ممکن حده له منځه وړي او دپوالونه اوارېږي.
- ۲- دپوالونه او د ودانۍ چټ د رنگولو له پاره تيارېږي.
- ۳- د دپوالونو عايقيت د تودوخې او غږ په مقابل کې لوړېږي.
- ۴- د اوبو او برېښنا د شبکو له پاره ساتندوی پوټکی يا قنبر منځ ته راځي.
- ۵- پلستر د دپوال د کلکوالي سبب کېږي.

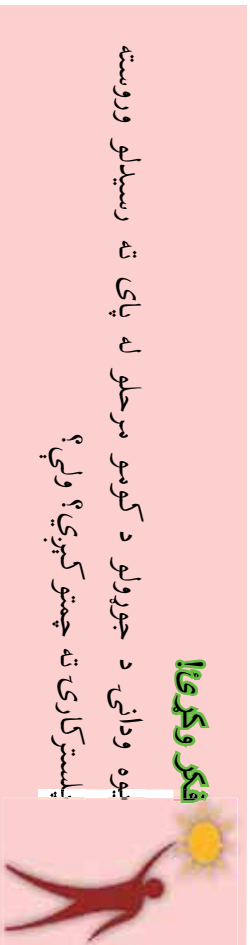

پلستر کارۍ معمولا د برېښنا له سيم غځولو، نل غځولو، الماريو نصبولو، ورونو او کرکيو له نصبولو وروسته سرته رسېږي. که چېرته د څښتو لگولو او پلستر کارۍ ترمنځ يوه يوه مياشتنۍ يا دوه مياشتنۍ وقفه شتون ولري غوره ده. ځکه چې د څښتو دپوالونه په دې موده کې خپله ناسته پوره کوي او په نتيجه کې پلستر وروسته له څه مودې چاود، نه پيدا کوي.

د پلستر کارۍ مرحلې

ماهر او تجربه کار ختيگر يا معماران لومړی د دپوالونو څښتې لگول د عمودوالي له مخې او د څښتو وتلي ننوتې اړخونه د شاول او رجي په واسطه اندازه کوي. بيا په مختلفو نقطو کې په مختلف پړپړوالي يا ضخامت له مسالو وتلي او گونډه برخه جوړوي. او بيا پکې مېخونه ټکوي او رجي ته د مېخونو ترمنځ امتداد ورکوي او د څښتو له لمدولو وروسته پلستر کارې په بېره او ضربه توگه د وتلو برخو په منځ کې پيلېږي. په بېره او ضربه يې ډول په ډپوال د مسالې ټپل ددې سبب کېږي چې مساله د څښتو په چاودونو کې ننوځي.

پلستر د دوو وتلو برخو په منځ کې د پټۍ یا د تسمې په ډول او له رجي څخه د ډيوال د فاصلي په اندازه اوار جوړېږي. کله چې د دوو تسمو منځ له مسالې څخه ډک شو په دې مرحله

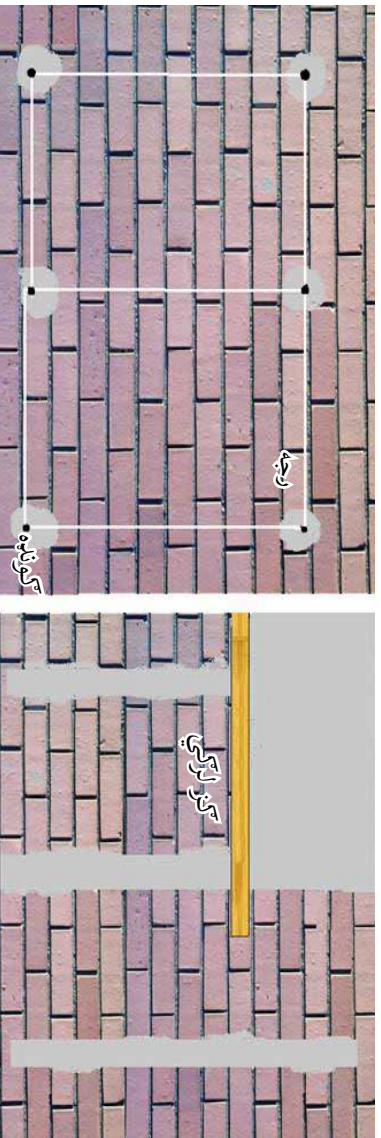

شکل (۷۳) د پلستر کارۍ مرحلې

کې له ګر لرګي (چوپ ګر) او د لرګي له ګل مالي څخه په استفاده د (۷۳) شکل مطابق د هماغې ساحې پلستر صاف او اوارېږي.

رنگول:

ستاسو د ژوند په سیمه کې د کورونو د رنگولو له پاره له کومو توکو کار اخیستل کېږي؟ که ستاسو د کوڅې یا کلي ټول کورونه په غوره او زړه راښکونکو رنگونو رنگ کړای شوي وي، ستاسو په نظر ستاسو د سیمې په ښکلا کې په څه تاثیر ولري؟ انسان ښکلا خوښوونکي پیاوړتیا دی او د ښکلو څیزونو په لیدلو خوند اخلي.

ښکلا خوښول انسان هڅوي تر څو د کالیو یا جامو د ښکلا، د کور د وسایلو او شیانو د ښکلا او ښایست په هکله فکر وکړي او هغه د خپلې خوښې او شوق سره برابر ښکلې او ښایسته جوړ کړي. د کورونو د ښایسته کولو یوه لاره هغوی ته د ښکلې رنگ ورکول دی.

رنگول د سطحو پر مخ د رنگونو د ترکیباتو له مښلو څخه عبارت دی چې له وچېدلو وروسته یوه رنگي یا څلا لرونکي نری پرده یا قشر منځ ته راوړي.



شکل (۷۴)

د رنگونو اجزاي

د ودانيو رنگونه درې عمده اجزاي لري:

۱. رنگي توکي (مواد): دا توکي د رنگ لرونکو پودرو يا رنگ لرونکي مایع په ډول پيدا کېږي. مختلفو
۲. ارتباط ورکونکي توکي: دا توکي د سطحو پورې د نښتلو سبب کېږي چې له مختلفو توکو لکه چوڼه، سرپښ يا سلېنيست، الف غوري او يا د هغوی د يو تعداد له ترکیب څخه جوړېږي.

۳. محلولونه: محلولونه رنگي او ارتباط ورکونکي توکي په خپل ځان کې حل کوي. هرکله چې رنگي او ربط ورکونکي توکي په يوه ډول غوړ لرونکي محلول کې حل کړای شي دغه ډول رنگ ته غوړ رنگ او که د اوبو محلول وي هغه ته د اوبو رنگ وايي. په دې دېږو اجزاو او سرېږه، هغه توکي چې د رنگونو ته د خلا ورکولو او زورچولو سبب کېږي هم له رنگونو سره گډېږي.

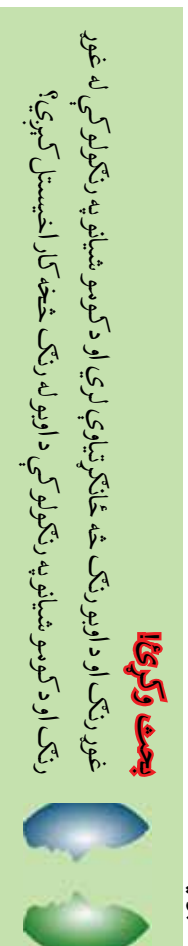

غوړ رنگونه په اوبو کې نه حل کېږي. د هغوی د همدغې ځانگړتيا پر اساس، دېوالونه او هغه وسایل چې په غوړ رنگ، رنگ شوي وي کيدای شي پرمختل شي. خو د اوبو د رنگ په برخه کې دا کار له ديوال څخه د رنگ د لرې کېدلو يا داغ کېدلو سبب کېږي.

د رنگولو په بهير کې ساتندوي يا حفاظتي ټکي

- ۱- د رنگ جوړولو او رنگولو په وخت کې له خولې، عینکو، ربړي لاس ماغو يا لاس کښو او د کار له جامو څخه کار واخلي.
- ۲- که د اوبو له رنگ څخه کار اخلي په داسې صورت کې د برېښنا جریان پر هغه ځای چې غواړئ رنگ يې کړئ بند کړئ، ترڅو د برېښنا نيولو پېښه رامنځته نشي.
- ۳ د رنگولو په وخت کې د هوا بهير د رنگ له یوې څخه ناسو ته د سر دردۍ د پيدا کولو د مخنيوي سبب گرځي.
- ۴ غوړ رنگونه د اور په څنګ کې مه بدئ، کيدای شي اور واخلي.



د رنگ غوره کول

رنگونه د انسان په روح ځانگړې اغېزې لري. د رنگ ډول بايد د ودانيو د بنکلا او جوړښت د ځانگړتياو پر اساس غوره کړای شي. د بېلگې په ډول: روغتيايي مرکرونه په روښانه رنگونو (سپين، پيروزه بي او . . .) رنگ کړای شي تر څو د ککرېدلو په صورت کې په اسانۍ سره وليدل شي. د رنگ پلورلو په هتيمو کې رنگونه د شمېر او د رنگونو د مينو پر اساس پيروزونکو (اخيستونکو) ته وړاندې کېږي. په مخامخ تصوير کې د رنگونو يوه کوچنۍ مينو ښودل شوي ده.

له گچ څخه د ودانيو د رنگونو د جوړولو څرنگوالي:

د اړتيا وړ توکي: له گچ څخه د ودانيو يا تعميراتو د رنگونو د جوړولو له پاره دغو او افزارو ته اړتيا ده:

گچ پوږ، د بوسو سرېښ، هغه تعميراتي رنگ چې په اوبو کې د حل کېدلو وړتيا ولري، تقریباً يو متر مربع د ممل توبه او د گچ ، سرېښ او رنگ د حل کولو له پاره لوښی.

د جوړولو طريقه:

۱- په يوه نسبتاً لوی لوښي کې گچ واچوئ، د پاسه پرې د گچ د حجم درې يا څلور برابره اوبه واچوئ او د يوه لرگي په واسطه يې وښوړوئ. او بيا د اوبو او گچ مخلوط مخکې له دې چې ټينک شي د ممل له توتې څخه چاڼ کړئ تر څو چې څيره مواد يې د رنگ په ترکيب کې داخل نشي. هر کله چې ټينگوالی يې د مستوله ټينگوالي څخه ډير پرې، نو اوبه ور سره گډې کړئ چې ټينک (جامد) نه شي. دا مرحله تر ۱۵ دقيقو پورې دوام کوي.

۲- د بوسو سرېښ د اوبو په وک لوښي کې ورو ورو وښيندئ او همزمان يې وښوړوئ چې په اوبو کې حل شي. مخکې له دې چې سرېښ په اوبو کې ښه ټينک شي، هغه

هم د مملد له ټوټي څخه تير كړئ تر څو د سربښ جامد او ناخل شوي ذري په رنگ كې گډوي نشي.

۳ په دې مرحله كې له چاپوونكې ټوټې څخه ايستل شوي گچ او مايع سربښ سره ښه گډه كړئ تر څو يو په بل كې ښه حل شي.

۴ په يوه بېل لوبښي كې د رنگ پوړو واچوئ، يو مقدار اوبه پرې ور زياتي كړئ او د يوه لركي يا كاښوغي په واسطه يې ښه گډه كړئ تر څو په پوره توگه په اوبو كې حل شي. بيا هغه هم د مملد له ټوټې څخه چاڼ كړئ. په دې وخت كې سناسو د خوبښي په اندازه تيار شوي رنگ د گچ او سربښ په مخلوط وړ زيات او هغه سره ښه گډه كړئ.

د ودانيو رنگونه له چوڼي او د سرمر له لوتو هم څخه جوړېدای شي. د چوڼي او سرمر له كاني څخه په رنگ جوړولو كې د سربښ پر عوض له مالكي څخه كار اخيستل كېږي تر څو له وچېدلو وروسته خاوره ونه كړي.

د رنگولو له پاره د دېوالونو تيارول

ماهر رنگوونكې (رنگمالان) له هر څه دمخه د رنگولو له پاره د خوبښي وړ سطحي تياروي. د دېوالونو چمتو كول د هغوی په سطحو كې د نواصو د شته والي له نظره كېدای شي مختلف وي:

الف- كه دېوالونه سوري او كوچني چاودونه ولري، د گچ له اړوب يا خميرې څخه په استفاده د هغوی اكل كل) بايد وك او بيا د رېگمال په واسطه د دېوال له سطحي سره برابر اوزري.

ب- كه د دېوال سطحه پرېر يا ضخيم پوټكې ولري او د پخوانيو رنگونو په واسطه ترك ترك شوی وي بايد تراش شي. ددې له پاره چې پخواني رنگونه له دېوالونو څخه په اساني- تراش كړای شي. يو موټي د بوسو سربښ په پنځه لېتره اوبو كې گډه كړئ او بيا له برش څخه په گټه اخيستلو هغه پر دېوالونو ورسئ او د ۱۵ دقيقو وخت په تېرېدلو په اساني- او بې د دورو خاورو له پيدا كېدو څخه تراش كاري سرته رسيدلای شي. د يادوني وړ ده چې دا طريقه يوازې د اوبو د رنگونو سره برابره راتلاشي شي.

ج - هغه دېوالونه چې له پلستر كاري څخه وروسته د لومړي ځل له پاره رنگول كېږي،

په پیل کې باید د لمخې په واسطه وېرل شي. که چېرته د اوبو او چوني کلک محلول د کلمالي په واسطه کوڼه چې لمخې پرې نصب شوی دی، دېوالونو پورې وېرل شي دي کار ته لمخې وېرل وایي. لمخې وېرل د دېوال د څیر والي د کمښت او د پلستر د رنگ د کلکوالي او خلا سبب کېږي.

د رنگولو بهیر

هر کله چې غواړئ د یوه کور رنگ بدل کړئ اړینه ده چې د مخکښي رنگ اثرات او د دېوالونو د سطحې رتي او داغونه د سپین رنگ په مېنلو یا مېرلو له منځه یوسی چې دغه کار ته رنگورنگي یا رنگمالان استر ورکول وایي. استر له اصلي رنگ څخه دمنځه ورکول کېږي او بیا د برش په واسطه اصلي رنگ په منظمه توګه د عمودي حرکت په ډول پر دېوالونو سولوي او پرېږي چې چې وچ شي. که له لوسري قلم(لوسري ځل) رنگولو

څخه وروسته د دېوالونو پر مخ رتي، خطونه یا داغونه په نظر راشي، په دوه یم ځل (دوه یم فلم) په هماغه رنگ دېوالونه رنگوي. په دې ځل برش ته په اټکي توګه حرکت ورکوي.

د رنگولو له پای څخه د دېوالو تر وچېدلو پورې ورسره څه څیزونه ونه لګوئ ځکه چې لمدو دېوالونو سره د لاس یا هر شي لګول یا تماس پر دېوالونو د رتي یا داغ پیدا کېدلو سبب ګرځي.



(۶-۷) شکل، رنگول

کټونه

که چېرته ستاسو د ښوونځي دانگر دپورالونه پلستر شوي وي د حرفي د ښوونکي په مشوره د هغوی يوه برخه (ستاسو د ټولگيمالو د ورسې په پام کې نيولو سره سم) رنگ کړئ.

ددغه کار د سرته رسولو له پاره دې هر کړوب د اړتيا وړ وسايلو او موادو په تيارولو کې برخه واخلي.

د اړتيا وړ توکي او وسايل:

۱. د چوني ډبرې

۲. مېده مالگه

۳. د رنگولو برش

۴. د سيم جالي (ماشې ښوونکي جالي)

۵. د رنگ جوړولو له پاره دوه لوبښي يا ستلونه

۶. لاس ماغزو، خولې، عيښکي او د کار کالي

ګونلاره:

۱. لومړی حفاظتي کالي واغونډئ او بيا په يوه لوبښي يا سطل کې چونه واچوئ او د پاسه پرې اوبه توی کړئ او پرېږدئ چې جوش يې په پوره توگه پای ته ورسېږي. بيا اوبه ور رسېدلې چوني ته د يوه لږکي په واسطه حرکت ورکړئ ترڅو چې په اوبو کې ښه حل شي.

۲. د چوني اړوب له سيمي جالې څخه چاڼ کړئ ترڅو د تېرې او رېگ ذرې له اړوب څخه پېلې شي.

۳. د تقريباً يوه کيلو گرام په اندازه مېده مالگه د چوني له اړوب سره گډه کړئ چې د رنگ له وچېدلو وروسته، دېوال خاوره ورته کړي.

۴. د نظر لاندې ساحه له هر ډول ککړتيا، خټې او د ودانۍ جوړولو موادو بهرېدلې او، (۰۰) څخه پاکه او تراش کاري کړئ.

۵. په رنگولو پيل وکړئ، له دوه يم ځل (دوه يم قلم) وچېدلو وروسته هماغه ساحه رنگ کړئ.

۶. په پای کې لوبښي، د رنگولو برش او نور کارول شوي وسايل او خپل لاسونه او پښې ښه پرېمخې.

د څپرکي لنډيز

په ښارونو کې د ودانيو د جوړولو د څرکوالي کتنول د څو ټکو په پام کې نيولو سره ډېر اهميت لري:

- ۱- ځاييزه د پلورنو، سرکونو، ودانيو او ... په جوړولو کې، تر څو ډگر شوي ودانۍ ښه پوره مقاومت او لوړه عمر ولري.
 - ۲- د ودانيو د جوړولو طريقه او موقعيت داسې وي چې د نورو حقوق تر پېښو لاندې نه شي.
 - ۳- ځمکه يا شخصي او عامه ملکيتونه مخمب نه شي.
- ساتلورې يا حفاظتي ټکو ته پاملرنه، کول د داسې پېښو د مخنيو، راتلونو سبب کېږي چې ځاني او مالي تلفات او زيانونه پکې شامل وي، مثلاً:
- داستوگنۍ په سيمو کې د کار پيل کولو څخه مخکې لازم دي چې ټوډي کارونه پياوړه ته د کار د پيل او د کار د نويست په هکله خبر ورکړای شي

• شورا او زور کارونه بايد په مناسب وخت کې سرته ورسېږي.

• د هغو کارپکو و د غورځېدلو د مخنيوي له پاره چې په خلاصه فضا کې د زينو يا خوازو له پاسه کار کوي بايد د حفاظتي مالاوسني يا مالا بند شخص کار راخيستل شي.

• د ودانۍ جوړولو د موادو او اوزارو د لويېدلو د مخنيوي له پاره بايد د کار لاندې ودانۍ خوا وښاته جالۍ تاو کړای شي.

• کارپک بايد د خپلو کارونو د نويست د لارو چارو په نظر کې نيولو سره سم کارنيو او حفاظتي وسايلو څخه استفاده وکړي.

پلاست کارۍ له تيزو، پتو خښتو، خامو خښتو، کلکرتني خښتو او ... څخه جوړ شويو ديوالونو پرمخ د ښکې يا رنگ، جوړني او مستو له

مسالي جوړېدو کې يا قمبر ته وايي.

پلاست کارۍ د لاندې موخو له پاره سرته رسېږي:

- ۱- د خښتو لگولو نيمگړ تيار خښتو ترمنځ چاړونه، وتلي ننوتني اړخونه) تر يوه حصه جيران او ديوال اوارېږي.
- ۲- ديوالونه او د ودانۍ وخت د رنگولو له پاره تيارېږي.
- ۳ د ټوډو چې په مقابل کې د ديوالونو عايق والی او غزېږونه شي.
- ۴- د اړينو او ډېښنا د ښکې له پاره حفاظتي قمبر مخ ته راځي.

له پلاست د ديوال د محکموالي سبب کېږي.

رنگول د سطحو پرمخ د رنگونو د ترکيښتو له ښېلو څخه عبارت دي چې له وچه پيلو وروسته، يوه ځلارونکي يا رنگي بړه يا قمبر مخ ته راوړي.

د رنگولو په وخت کې دغو ستونزو په يا حفاظتي ټکو ته بايد پاملرنه وشي:

۱- د رنگ جوړولو او رنگولو په وخت کې له خولې، عيښو، زړي لاس مانغو او د کار له خامو څخه کار واخلي.

۲- د اړينو د ډېښنا د ښکې له پاره حفاظتي قمبر مخ ته راځي.

نېولو پېښو له مخه ښيي:

- ۳- د رنگولو په وخت کې د هوا مېږ د رنگ له پورې څخه ناسوته د سردو دۍ د پيدا کولو د مخنيوي سبب گرځي.
 - ۴- غوړ رنگونه د اړو په څنک کې به بډۍ، کېدای شي اور واخلي.
- ماهر رنگوونکي يا رنگالان له هر څه دهغه، د رنگولو له پاره د خوښي وړ سطحې تياروي، د ديوالونو په سطحو کې د نواقصو شتون کېدای شي مخکښ وي.

هر کله چې غواړئ د يوه کور رنگ ته تغيير ورکړئ اړينه ده چې د مخکښي رنگ اثرات او د نيولو نيزو د سطحې رنۍ او داغونه د سپين رنگ په ښېلو له مخه ټولسئ.

دغه کار ته رنگوونکي يا رنگالان استر ورکول وايي. استر وروسته له اکل کارۍ او مخکې له اصلي رنگ څخه په نظر کې لرونکي ساحه کې جوړېږي او يا اصلي رنگ د بړش په واسطه په منظمه توگه د عمودي اړاقي حرکت په ښکل په ديوالونو کې اړېږي چې د ديوالونو له

پخ شي.

**Get more e-books from www.ketabton.com
Ketabton.com: The Digital Library**