

پښتانه

دوهم

ټوك

كال

۱۳۵۰

دوړى (سنبلې)

نهمه

نيټه

مهتم مياخان اږيډى

AFGHANISTAN CENTRE AT KABUL UNIVERSITY



3 ACKU 00004841 2



معظم همايو نى اعليحضرت دافغانستان گران اوديموكرات ٲولواك



جلالتمآب دوكتور عبدالظاهر دافغانستان پياوړى صدراعظم



د پښتونستان ستر مشر خان عبدالغفار خان

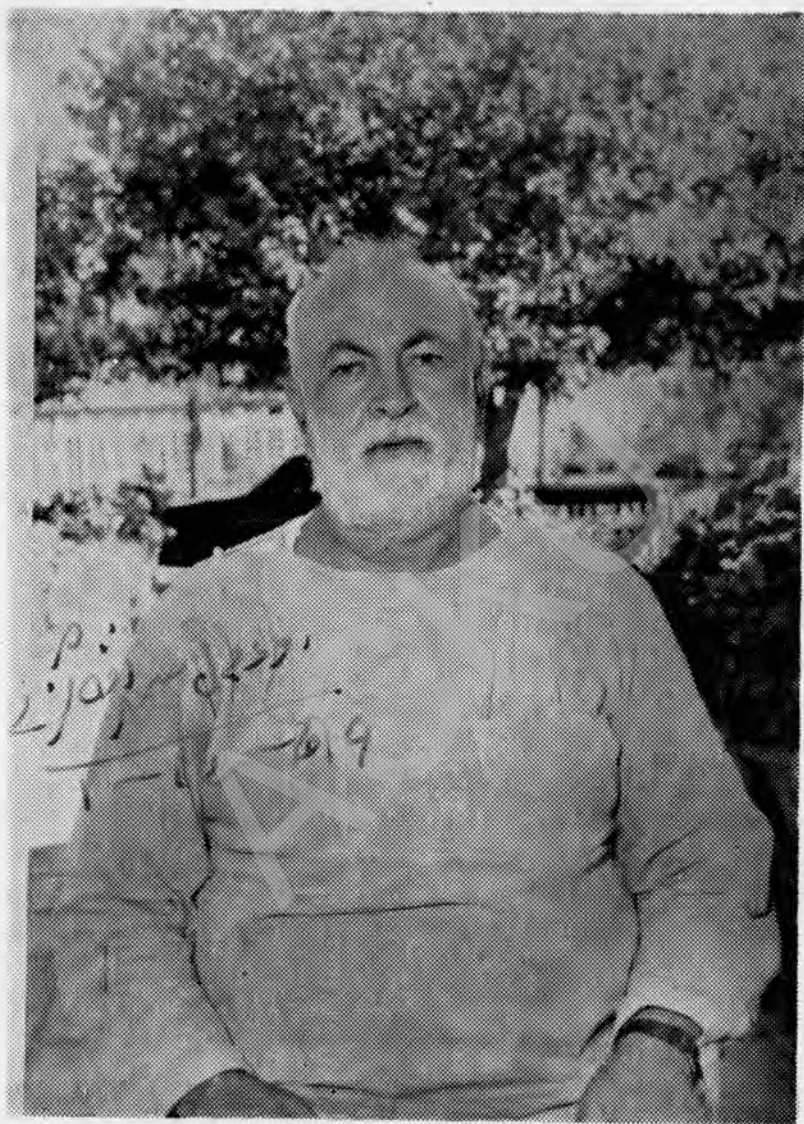

نباغلی خان عبدالصمد خان اختری

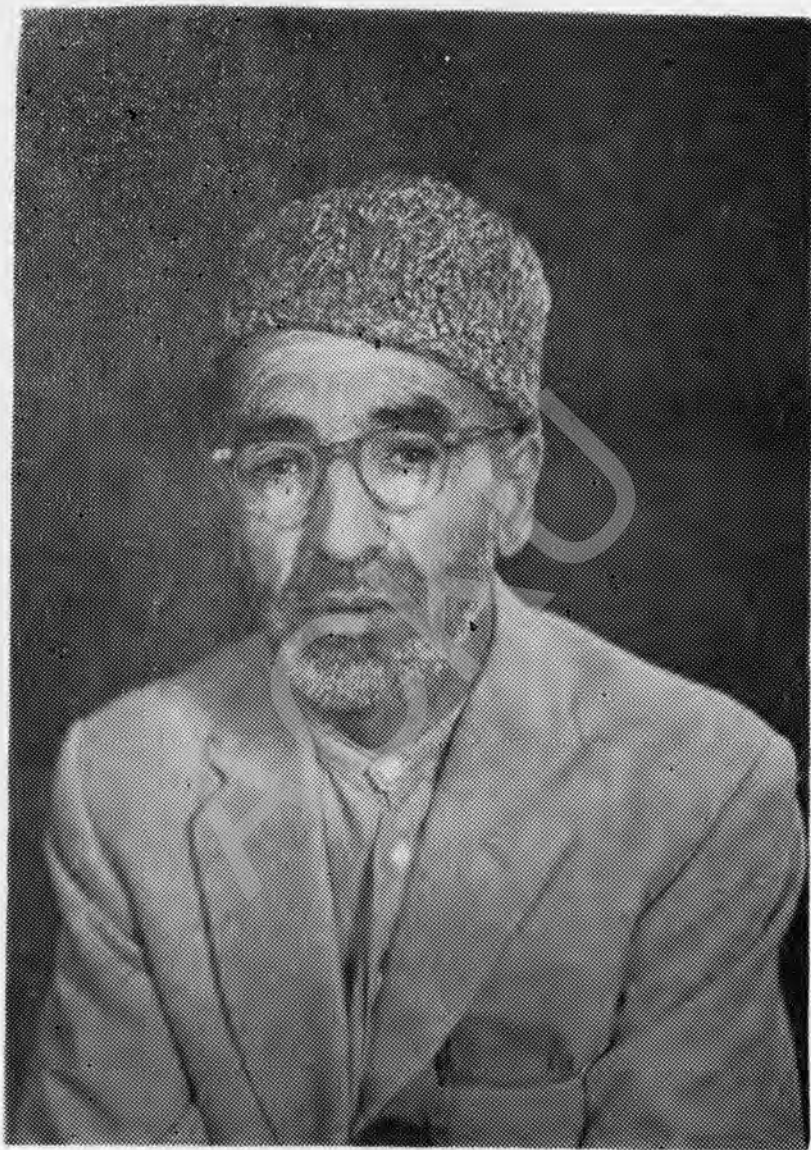

بناغلی خان محمد ایوب خان اڅکزی

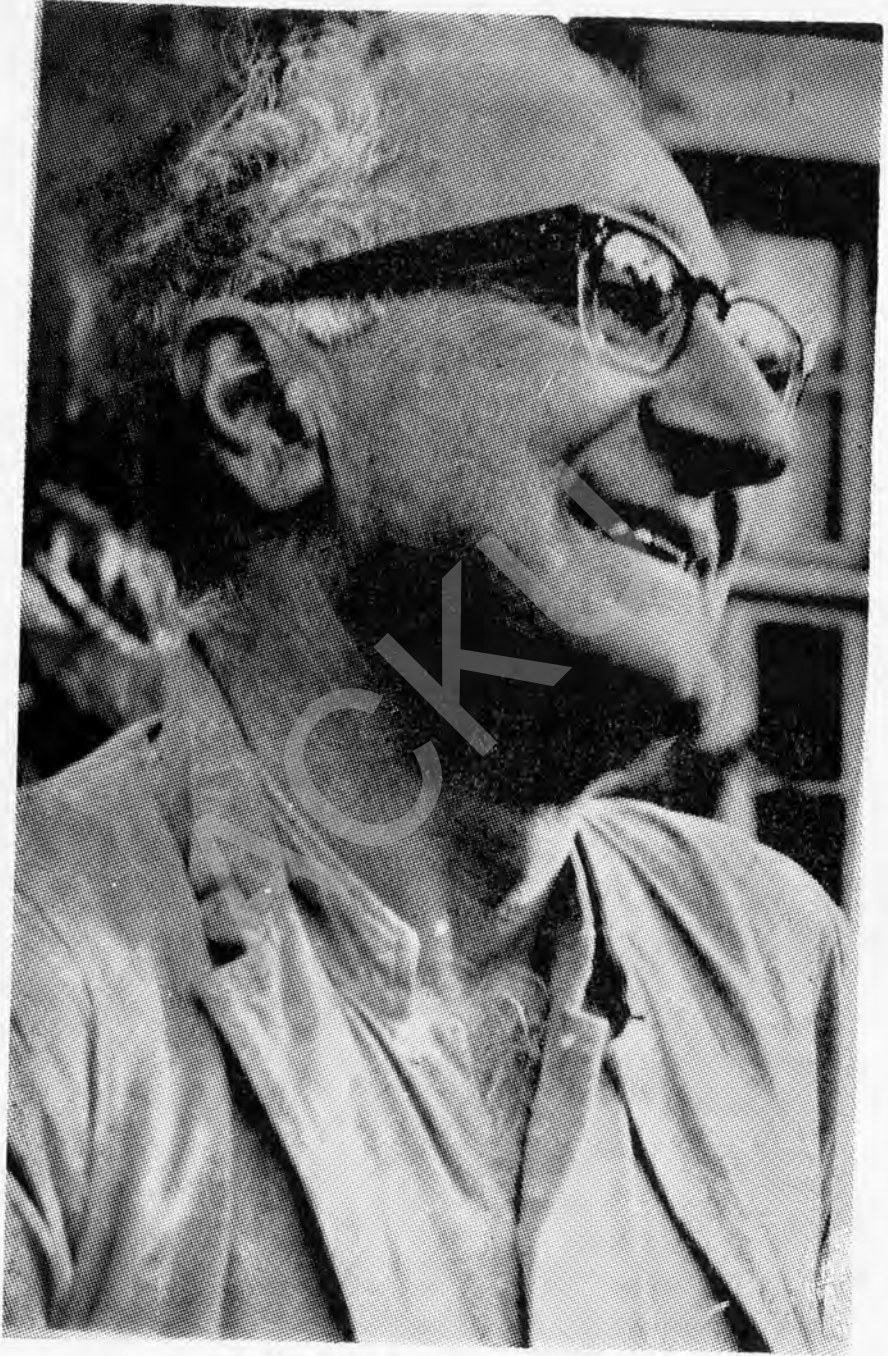

خان عبدالولی دشنل عوامی دلی مشر .



لیکونکی بناغلی میاخان اپریدی

تیراه

الف - اپریدی :

اپریدی د کر لانی قبا نلو خخه دی .

اپریدی د پښتو نستان یو لوی او مهم قوم دی چه زیاتو بر خه ئی
په تیرا کښی او سی .

دغه قبيله تقریبا د ری زره کاله پخوا د ریگو یدا په سرو د نوکښی
دایا ریتی په نوم ذکر شویده او داستو گنی های ئی د گند ها را
ختیخ خوا بنودل شوی وه .

اپریدی د پښتنو خو را ز په قبيله ده . داپریدی شجره دلاندی
گراف نه خر گند یری :

دایریدو قومونه :

خرنگه چه پول ابریدی اته قومو نه دی او په دوه لو یو گو ندو نو تقسیم شوی دی گاړی او سا مل چه په گاړی گو ندکی گو کی خیل کمبر خیل اوادم خیل شامل دی ا ونور پنځه قومونه ئی شامل گوندی . په لاندی تو گه هر یو د هو قعیت او گراف سره گرا نو لو ستونکو ته وړا ندی گو و :

ملك دین خیل ، کمبر خیل زخه خیل ، گو کی خیل ، سه پای ، اكا خیل ، کمبر خیل ، آدم خیل چه د غه اته قبیلی په تیرا . خیبردره او گو هات کبسی او سیزی چه هر یو به جدا جدا بیان شی .

۱ - ملك دین خیل :

دباړی په نیکی ، میدان ، شولوبر ، تند ، چو ره ، کجوری . اود خیبر دری کته و یشته او میدان کبسی او سیزی .

۲- کمبر خیل: د میدان په غربی بر خه کا هودره کبسی ، شو لبر ناوه او لر شلو بر کبسی د نیکی د ملک دین خیلو د قوم څخه بنکته تر تر خو کڅ چه د سه پای بریدی او په کجوری کبسی میشته دی .

۳- گوکی خیل: ددوه توی نه تر تور خیر ، را جکل او مخ رنی نه تر دوه توی پوری ، لاله چینه او د جمرود نه تر علی مسجد پوری پرا ته دی ، خرنگه چه د وی د سپین غره او مرغه غره په سمسور ور شو گا نو کبسی پرا ته دی نو اقتصادی و وضعیت ئی هم یوه اندازه ښه دی .

۴- زخه خیل: د خیبر دری دواپه برخو ، د خیبری کنپړ څخه ترشلو بر پوری ، بازار ، ا لچه ، کر منه ، برگ په باپه کبسی له دری څخه تر مستک پوری او هم په بنگو شنه کمر کبسی د زخه خیلو دزاودین قبیله او سیزی .

۵ - سپائی : د غه هم یو کوچنی قوم دی چه په ا پریلو کبسی په سنډه پل ، په باپه کبسی د تر خو کڅ څخه تر دری لگپی پوری او په کجوری کبسی د ما ما نی څخه تر علم گودر پوری تقریبا ۱۸ میله اوږده او تخمینا لس میله همواره ځمکه پرا ته دی د زیارت سرا و منزل کنډو هم پر دوی پوری تعلق لری ، د سپائی د قبیلی یو خو کورنی د کر می په ایجنسی دورکز په ځمکه په زیره کبسی میشته دی او شیعه مذهب گر خیدلی دی .

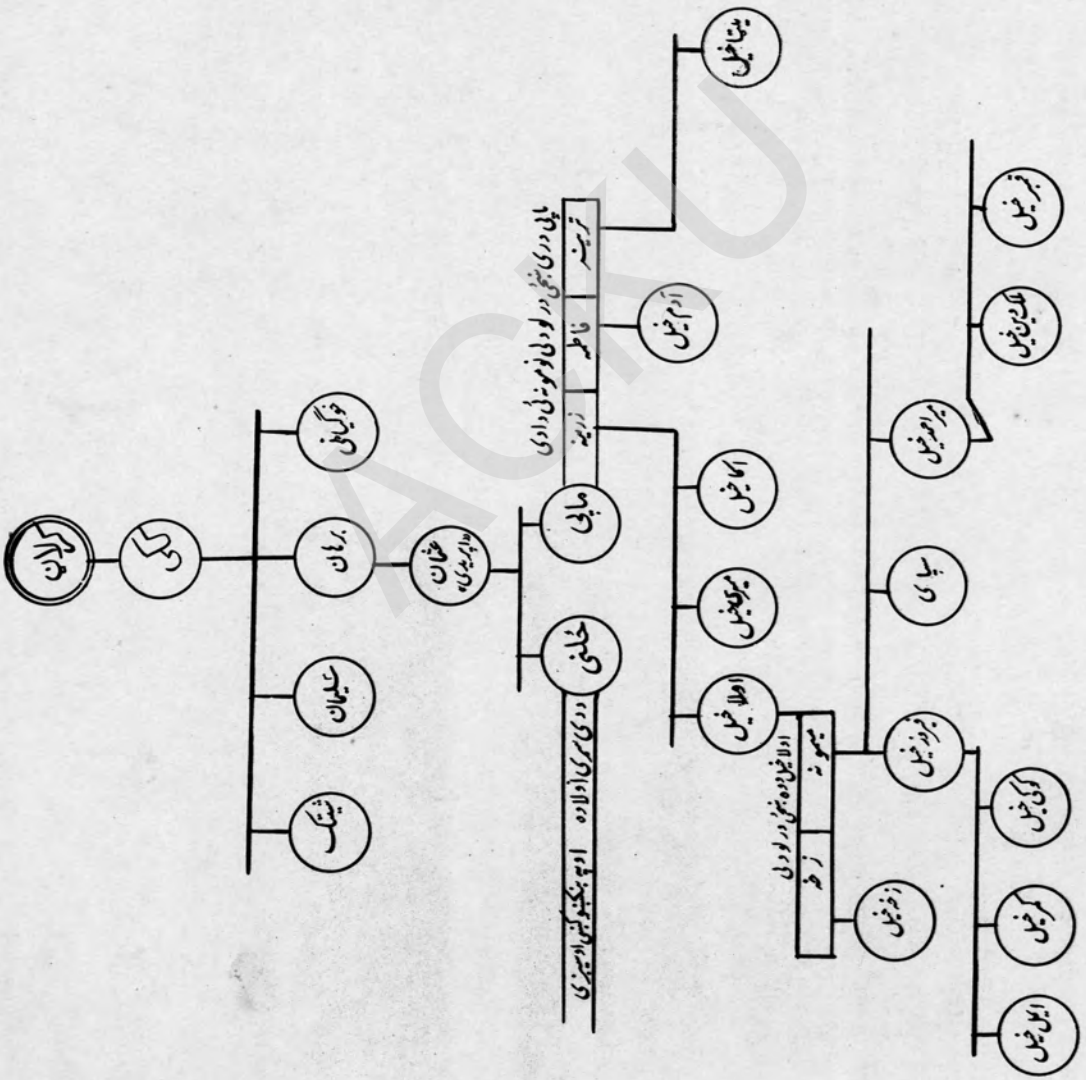

فہر خیل

شیخ خیل

علی خیل

محمد خیل

قائم خیل

سیاح خیل

لاری خیل

مہرا خیل

وند

میر خیل

عمر خیل

طاہر خیل

حکیم خیل

نوری خیل

ادم خیل

دیو پلاری

اڑخیل

موتو خیل

ظہری

لاری خیل

باشی خیل

خان خیل

رہی خیل

تو خیل

ظہری خیل

پڑو خیل

ظہری خیل

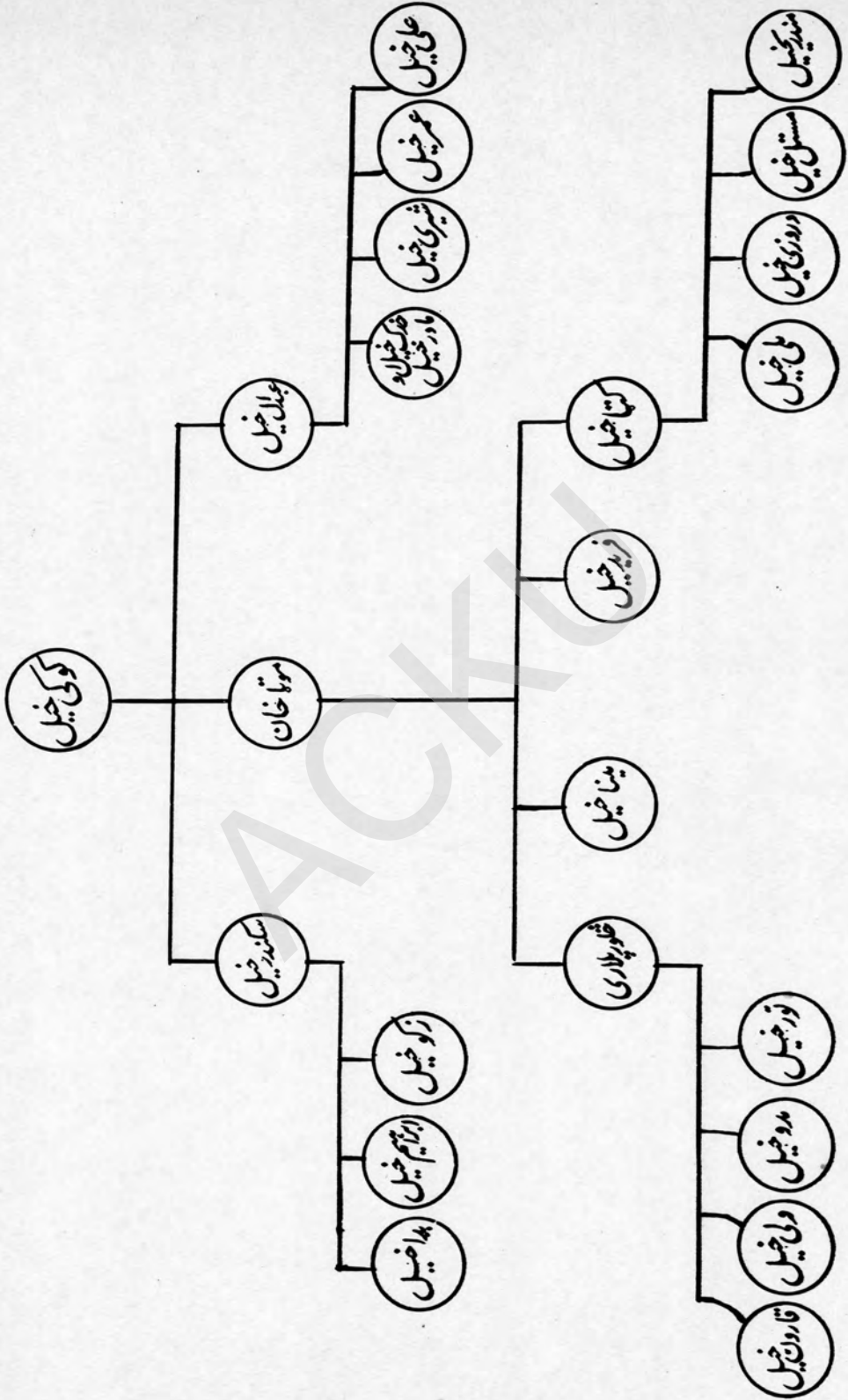

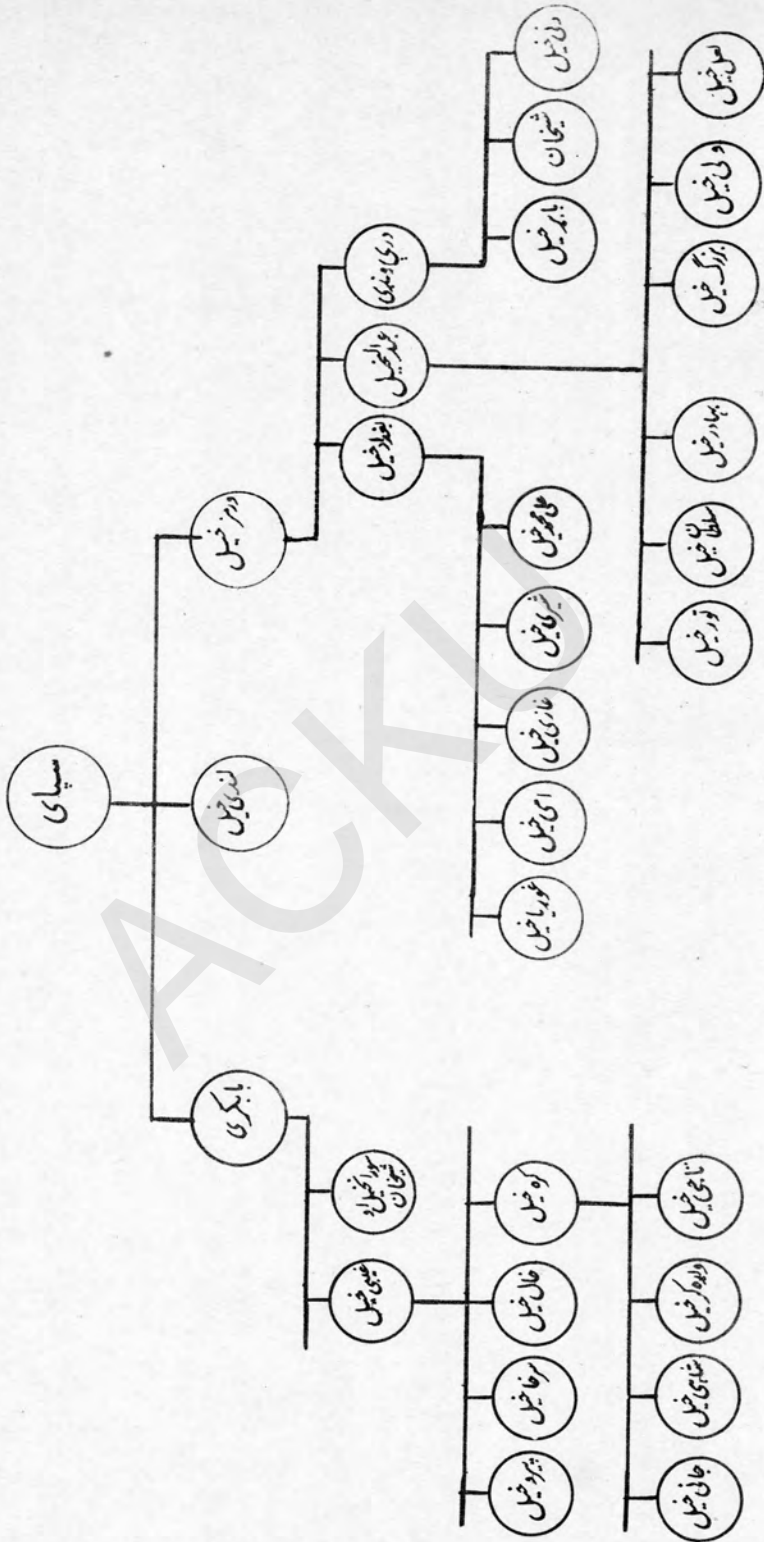

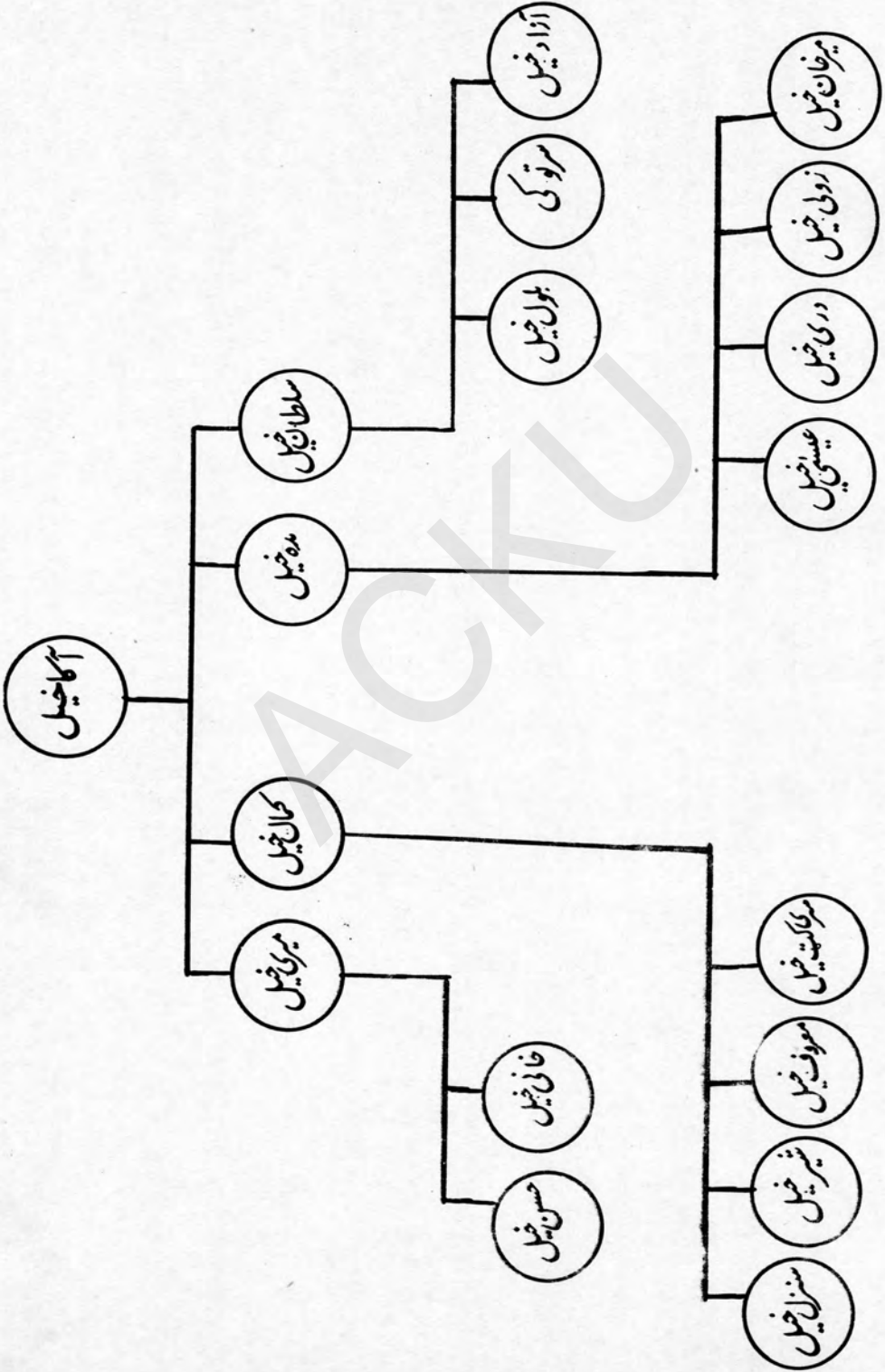

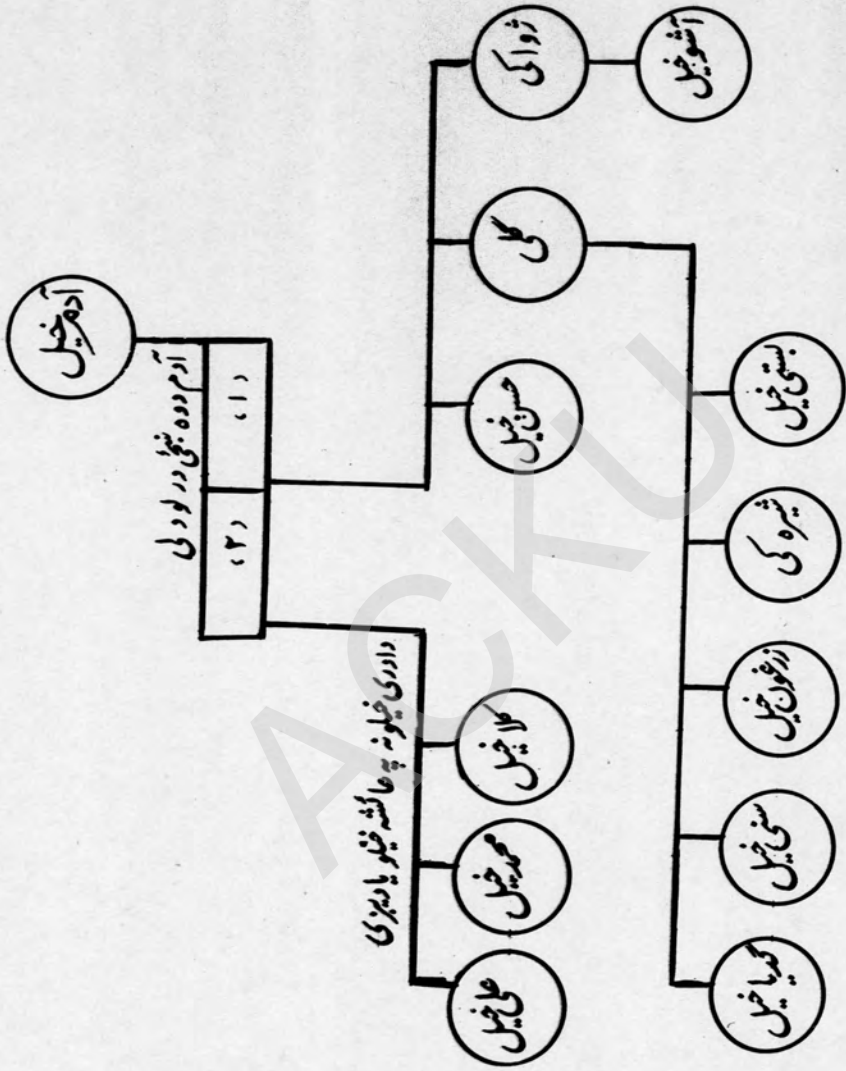

۶ - کمر خیل : داهم یو کو چنی قوم دی په اړینو کښی د باړی درې په جنوبی برخه کښی په گړی خوښ ، تخته کسی ، غلام علی ، بغری او وچ پیل ، چهل گزی کی دور کزو په خمکه او کجوری په میره باز گره کی او سیزی .

۷ - ا کا خیل : دغه قوم هم په باړه د مستک څخه تر گلی خیلو پوری د میدان په وړان او د کجوری دما ما نی د جنو بی بر خی څخه ترا خوردی او د شیخا نو کلی تر حد پوری ر سیزی .

۸ - آدم خیل : ددی قبیلې زیاتره خلک په ا خور د ره کښی چه دوسلی جوړولو مهم مرکز او هم ځینی کار خانی لری او سیزی یوا ځی دوه خیلو نه کلا خیل او ژوا کی خیل ئی په تیرا کی میشته دی .

اړیدی قوم د اسلام د مقدس دین تر ظهور د مخه او هم د اسلام په دو ره کښی چه ددریم خلیفه په وخت افغانستان او افغانستا ن شرقی بر خوته را غلی چه د خیبر په مشهوره دره د مسلما نانو او اړیدو او د خیبر دی د نور و او سید و نکو تر منځ سختی نښتی شوی دی .

پدی پسی د غز نو یا نو او خصوصا د سلطان محمود غز نوی له خوا په هندوستان بانندی دهمدی مهمی درې له لاری د اړیدو په گډون پرله پسی حملی شوی چه دغز نو یا ن دوری تا ریڅ نه ئی پوره پته معلو میزی .

په غز نویانو پسی د مفلو د و دشروع کیری چه د اړیدو دلو هو د نکو غرو د خو کو او درو څخه پیر رو بنان او دده او لادی دمفلو سره سختی ډگری وهلی دی چه د هغوی مچا دلی په لاندی تو گه بیان کیری :

دپیر رو بنان نهضت او جنگونه:

رو بنان چه پخپل نهضت شروع کوله د پښتو نخوا پر شرقی غروتر ابا سینده پوری د رو حانیت او تصوف یوه داسی جذبیه خپره وه چه ټول پښتا نه د پیرا نواو ملایانو تر اقتدار لاندی وو .

دلته نو رو بنان مجبور و چه پښتا نه پر هغه ډول په یو روحانی کانون سره را ټول کړی او خپل مسلکی او سیاسی مبادی د یوه رو حانی مسلک په ژو گت د وی ته و پا ندی کړی او هغسی تبلیغ دوی ته وکړی چه ژر ئی قبو لولای شی .

په دغه ډول نوده د پښتونخوا په غرو کښی یو روحانی او سیاسی

مسلك تلقين كړې او ډير پښتانه پرده او دده پر ملگرو د مريدا نو او روحا نې مخلصينو په تو گه را غونډ شول ده د خپل مسلك د تبليغ لپاره كتا بو نه په پار سي ، پښتو ، عربي او هندي و ليكل .
 مو عظي ئي و كړي له مخا لفينوسره د علمي منا ظرو ميدان ته حاضر شو او په آ خر كښي ئي توره و كښله اود جنگو پر ډگر يي ويني هم توي كړي .

دعوت اود خلقو رجوع:

په دې ډول با يزید پخپل دعوت شروع و كړ ه خلق ئي د خدا ي طاعت او عبادت ته را و بلل . دى وا ئي چه د تو يي را حتو نه سپړي ته ميسر شي نو د اسلام او قر بت د وصلت او وحدت انوار دى روښانه وي د با يزید دغه دعوت او تبليغ پر پښتنو باندي اثر و كړ او دده دارادت په حلقه كښي دا خل شول او پس له لږو خته دده نفوذ له كانه گرام څخه د توجي دري په دوږ و كښي خپور شو او بيانو دده مريدان بنگښوته ولاړل اور كزي او اږيډي قبایل يي د با يزید مريدان كړل خو وروسته دده روحاني نفوذ په خليلو او داود زو او مهمند وا و خوگيانو او يوسفزو كې هم خپور شو او تر صافو اوسوات پوري ورسیده په دې ډول روښان داعيان د كندهار كاسي او هم شنوارو او پريڅوته واستول او هلته يي هم خپلي ريښي ټينگي كړي بيانو دده مخلص داعيا ن سندن ته هم ولاړل او د حيدر آباد سره نژدې يي په سيد پور كښي خپل د تبليغ مركز پرانيست اوچ یرستيا ن يي هم پخپلو مريدانو كښي دا خل كړه او پخپله روښان په اشغر كښي و استا ځي يي د شاوخوا حكمرانو دربار واود علم او مدر سوته واستول يو استا ځي يي دهند اكبر شاه او بل يي د بدخشا ن مير زاسليمان ته واستاوه . دغسي يي د بلخ او بخارا او هندوستان نورو شاهانو ته هم قاصدان و ليړل . په دې ډول روښان ډير مقتد راو پوه پيروان ومو ن دل چه په دغو كښي دري خوښكي وروڼه ارزاني . ملا عمر ملاعلي محمد مخلص ادبا اوشا عران او عالمان وو ملا پاينده او ملا دولت اکوزي او ملا دولت مهمند زي هم دده په پيروانو كښي شهرت لري او دغسي هم دولت لون . ميرزا انصاري دده له ملگرو او احفا د څخه مشهور دي .

روښان چه د كانه گرام په غرو كښي تبليغ شروع كړ اولومړي پلايي له خپلي كورني سره ټكرو خو پ بيانو د كابل له لاري ننگرهار ته ولاړ او د ملك سلطان مومند كره په ميلمستيا پاتي شو او دلته يي

پښتنو ته دخپل مسلك تبليغ كاوه بيانوله دى ځايه پېښور ته لاړ هلته دخيلو په غوريا خيلو كښى ديره شو او ډير خلق پرده راټول شو او په خورا جدت يي خلك خپل مسلك ته رابلل او د پيرى آوازه يي په ټولو پښتنو كښى خپره شوه.

داشغفر له مهمند زو څخه په دغه وخت كښى همادولت مهمند زى ډير مشهور سړى وو روښان يي اشغفر ته بوت او (په كله ډير) كښى يي ځاى وركړ. دلته دروښان داقتدار دايره دومره زياته شوى وه چه تر كابله هم دده تبليغات راوړ سيادل او هري خوا ته يي كاغذونه وا ستول او خلك يي خپل مسلك ته رابلل.

د تيرا گشمگش :

د (۹۹۰ هـ) حد و دوه چه وه چه روښان په تيرا كښى خپل سياسى او حربى مركزونيو او افريدى او وركزى يي پخپلو مريدانو كښى داخل كړل دلته داتما نخيلو ځينى خلك هم دده په تابعانو كښى شامل شو او دده نفوذ دومره پر پښتنو خپور شو چه له تيرا يي ډير خلق نفى بلد كړل.

د تيرا په (چوره) كښى دمغو لولښكر په ده پسى راغله دغو خلقو وسله نه درلوده دچورى درمى ډيرى كلكى وى روښان مريدا نوته وو يل چه دادر مى پر يكوى اوسرونه يى تيره كړى داستاسى و سله ده روښانانو په دغه جنگ كښى ددرومپه ذريعه مغول مات كړل او دنيزو كار يي ځنى واخيست.

په تيرا كښى ځينى خلق وو چه په باطن كښى دمغولو سره ملگرى وو او دوى دپښتنو دلستونى ماران وو. روښان دوى ته وويل ستاسى زېږونه دمغولو سره دى نوزماله طر يقى څخه مردو دياست. بايد پخپله خپل لاسونه وټرى اورا ځى ستاسى توبه هم دغه ده. نوله اعتقاد ياله پيرى يولس سوه تنه لاس ټرلى را غلل روښان ددوى گناه كاران ووژل او ځينى يي له تيرا څخه وشړل په دى ډول افريدى او وركزى ټول دده - فرمانبر دار شول. در ويزه ليكلسى چه دچورى په جنگ كښى روښان دمغولو لښكر تار مارتاد كړ نوموغل وټښتيدل او پښتنو اتفاق وكړ چه ځينى تيرا يي خلق دمغولو سره مل دى او ددوى په واسطه مغول تيرا ته راځى له دى جهته بايد دوى دملسى خاينانو په ډول له دى آزادو غر و څخه ورك كړه شى ځكه چه داژ ادى لپاره دغه داخلى خاينان هر وخت مضر دى په دى ډول (۲۲۰) تنه دمغولو طرفداران ده ووژل او نور چه

پاتهوو ننگرهار ته وتبښتيدل او تيرادمغولوله طرفداري څخه خالي شو ه اوس نو روښان ډير ملگري موند لي وواود داخلي خاينانو څخه هم لږڅه فارغ شوي و اودغه وخت مساعده وچه دمغولو له سلطې څخه نور اسير پښتانه هم خلاص کړي او په پښتون خواکښي داستقلال بيرغ بياجگ کړي.

د تور راغه جنگ او دروښان مرگ:

با يزيد پښتانه په تيرا کښي سره را غونډ کړل اودوي ته يي و ويل تاسي يوقوم واست چه تر ډهلي پوري مو سلطنت درلود اوس دمغولو مريي يان شو است او ددوي ظلمونه کالي ولاړشي او دادغلامي کړي له غاړو وباسي دروښان دي برغ پښتانه خپل تللي عظمت او اوسني دلت ۱ و اسارت ته ملتفت کړل او په زرو سپاره او پياده دده بهرکاب کښي د آزادي جنگ ته حاضر شول اوننگر ها رخوا ته يي حرکت وکړ او دلته په (مړو) کښي ديره شول محسن خان دمغولو حکمدار هم جنگ ته حاضر و اود جلال آباد په ځاي کښي يي - د پښتنو د غرو څار کاوه له خپلو خون خوارو لښکرو سره راوت او دشنواروپه علاقه کښي هلته چه (تور راغه) نوميري پښتانه او مغول سره مخامخ شول. دا جنگ ډير خو نين و دروښان ملگرو ماتي وکړه او پخپله دي هم مړ شو زموږ سره اوس دده د مرگ په خصوص کښي دوه روايته دي. اول دا چه د جنگ په ميدان کښي مړ شو او په اشغر کښي يي ښخ کړ.

دوهم دا چه: پخپله په خوراته دودوخه کښي پلي په غروا ورغو کښي ژوندي پاتي شو او په لار کښي د لرو واهاج ايشغر په وروسته په کلياني کښي په ۱۵۸۵ ع کال وفات شو او همدلته په اشغر کښي ښخ کړ شو مگر وروسته يي زامنو هلوډونه او ايستل په صندوق کښي دځا نه سره گرزول. وايي چه ديو سفزو په جنگ کښي بيا هغه تابوت ايا سيند ته لا هوشو يا دا چه په وزير ستان کښي ښخ کړ شو ځکه چه هلته دده په نامه يوقبر شته.

بل دا روايت دي: چه روښان په جنگ کښي زخمي شونو اشغر ته ولاړ او په ماڼي کښي چه د اکبر پوري د گلوزي سره متصل ځاي دي مړ شونويي هلته ښخ کړ او يوه لوډه گنبده يي هم پري جوړه کړه چه تر او سه شته مگر زامنو يي وروسته دده تابوت له هغه ځاي يووړ او اټک ته يي لاهو کړ.

آريانا دايرة المعارف

درياخان ایمل خان او خوشحال خان جنگونه دمغلو سره:

درياخان اپريدي :

درياخان دتيرا اپريدو له مشهورو جنگي اشخا صو څخه تير شوی چه
دخوشحال خټک او ایمل خان هم عمروو دده مغلو سره او خصوصاً
داورنگزیب مغلی پاچا سره سخت جنگونه کړي دي چه دهغی جملی څخه
یې دغه لاندی جنگونه چه دځینو ملگرو په مرسته یې کړيدي پخپله دریا خان
پکښی زخمی او ورور یې تا تر خان اوځینی نور داپريدو دغرو زړه وړ
زلمیان شهیدان شوی دی .

دخیبر او تاتری جنگ :

یوه ورځ ډیر پښتانه سر دا راڼ په جمبرو کې د محمد امین خان
مغولی صوبه دار ملاقات ته راغلل محمد امین خان په شرا بو څښلو
لگیاو پدغه وخت کښی دکنړدعلاقی فوجدار حسین بیگ خان هم دته
راغلی اودده په مجلس کښی ناست و حسین بیگ خان ددی دپا ره چه
دغه په شرابو مست صوبه دار پښتنو سردارانو ته ملتفت کړی دا خبره یې
ورته وگره (چه دنواب سپی بیاد څه شکولو دپاره راغلی دی) پښتانه
سرداران دغو جدار پدغه وینا او صوبه دار پدغه وضعیت ډیر څپه
او خوابدی شول اوښایي چه خداوندی قهر هم دغه وخت په جوش راغلی وی
همدغه راز دپښتنو دځیگان او قاتربوبل غټ سبب دا شو چه د ساپو
دقبیلې ځینی خلک دتجارت دپا ره د عسکری چوڼی په ځواکښی دیره
شوی وو نویوه ورځ دحسین بیگ سپاهیانو ددغو صافو یو ی ښکی
ته لاس واچاوه اودهغی بی حرمتی یې وگره. ننگیا نو پښتنو دپاچا دغه
سپاهیان ووژل اوله دغه ځای نه وتښتیدل هرکله چه حسین بیگ
لدی پښی څخه خبر شونو په ځای ددی چه دغه پښنه د عقل او تدبیر په
ذریعه لڼه فیصله کړی دغه وضعیت یې نور هم خراب کړ. او دصافو مشرانو
ته یې دا حکم وکړ چه ټول قاتلان ونیسی او ماته یې په لاس راگری هرکله د
صافو مشرانو دحسین بیگ خبر ه ونه منله نو حسین بیگ ډیر یه
قارشو اودپښتنو نورو قبایلو ته یې امر وکړ چه دصافیانو په خلاف ما
سره مرسته وکړی که څه هم نو رو قبایلو دغه فوجدار ته په ظاهر کښی
سپری ورکړل مگر په پټه دهغو زپونه دخپلو مظلوم وروڼو سره ملگری وو
حسین بیگ په صافو حمله وکړه او په دغه منطقه کښی یې دتالان قتلو نو

اوراز را ز ظلمونو او دکورونوسیغلو بازار تود کړ. ددی ظلمونو په اثر د نورو قبایلو مشرانو صافو ته جوابونه ورو لیرل چه تاسی اصل دنارینه وکار کړی او میرونه با یددغه شان دغیرت کارونه وکړی مونږ له تاسی سره جنگ نه کوو تش دنندارچیانو په حیث ددوی سره راغلی یو تاسی دخپل حرکت اومدا قعی څخه لاس مه اخلی. ددی خبرو او پلان په نتیجه کښی حسین بیگ ما تسی وکړه اود صافو د علاقی نه په تښتته ووت حسین بیگ دخپلی ناکا می له قاره دنورو قبایلو دمشرانو په نیولو پیل وکړ ننگیا لو پښتنو خپل مشران نیولو ته ورنکړل او کلک پری ودریدل ددی میرانی او اتفاق په اثر حسین بیگ په خپله دغه ناپاکه اراده کښی دپیری ناکامی او خجالت سره مخامخ شو.

دخیبر خونړی حادثه :

محمد امین خان د (۱۶۷۱ - ۱۷۰۲ع) (۱۰۸۲هـ) کال زمی په پېښور کښی تیر کړ کله چه دی خبر شو دپښتنو د لاسه حسین بیگ ماتی خوړلی ده نو دپرخیه او په قار شو داوخت دده دکابل دتک وخت و. نودی دخپلو لښکرو اونورو خلکو سره چه په هغو کښی ځینی اړیندی او (ورگزی) اونور پښتانه سرداران او مشران لکه خوشحال خان خټک اوارباب مستجاب خان مومند اونور شامل وو دکابل به لور روان شو دده سره خپله کله هم ملگری وه او دپیری خزانی یی هم له خان سره بار کړی وی هر کله چه دی جمرود ته راوړسید نو پدغه ځای کښی یی ددی پښی په شا اوخوا کښی دپښتنو مشرانو اوسر دارانو سره جرگه وکړه. خوشحال خان ور ته وویل چه باید دپښتنو سره جنگ اوسختی ونکړی شی ځکه چه پښتانه غریب خلک دی او دحکومت سره مقابله نشی کو لی هر کله چه محمد امین دپښتنو په خصوص کښی دخوشحال خان همدردی ولید له نو په پیر تریو تندی یی ورته دا مثال راوړ دپو سړی په مخکښی خلکو د مار په وژلو گوئی پوری کړی هر کله چه دغه سړی د ماردغه بدخال ولید نو زریی دخلکو څخه دغه مار خلاص کړ او په یوه خلطه کښی یی واچاوه مگر هر کله چه دغه مارتو موقع په لاس ورغله دغه خپل خلاصوونکی یی وچیچه لدی خبری څخه د محمد امین مطلب د هغو احساسونو یادول وو چه لکه خوشحال خان سره یی دقید و بند په وخت کښی کړی وو.

خوشحال خان ددی پیغور په اوریدو دپرخیه او متاثر شو او په خواب کښی یی ورته وویل چه که نواب پدی عقیده وی نو زه به د ټولو څخه لومړی ولاړ شم. محمد امین دغور په خره سپور شو او په پښتنو

باندی بی خپلو لښکروته دحملی حکم ورکړ. پښتانه پخوا دصو به دار له
 بدی ارادی څخه خبروونو دخپل طاقت او قدرت سره سم یی دده دمقا بلی
 پاره خان تیار کړی و او په خیبر گڼی دمقابلې دپاره غونډ شوی وو.
 که څه هم مینوکی مورخ ددغه مغلی لښکر شمیر (۴۰) زره سپاره اودوه
 لکه پیاده ښودلی دی لیکن خوشحال خان دغه مغلی لښکر (۴۰) زره ښودلی
 دی بدی لښکر محمد امین اریا ب مستجاب خان دنورو پښتنو مشرانو
 سره هغو پښتنو ته چه دده سره مخالف وو دجرگمی او وفدپه ډول ولیر. چه دوی
 دی فی الحال خپاره شی اوزما د لښکر دتیریدلو دپاره دی لار صافه او خوشی
 کړی مگر دغه جرگه ناکامه بیرته راغله اودا ځکه چه پښتانه دمحمد امین بدی
 ارادی اوناوړه پروگرام څخه ښه خبروو ددی کار په اثر محمد امین
 ډیر په قار او خپه شو اراده یی وکړه چه دتوری په زور دغه لار له پښتنو
 څخه پاکه او آزاده کړی. هرکله چه دغومغلی لښکر و حمله وکړه او تر
 لنډی خانې پوری (چه په هغه وخت گڼی په غریب خانه) مشهوره و ه
 ورسیدل نو پدغه ځای گڼی دپښتنو د لښکرو سره چه دمومندو او شنوارو
 او اړینو څخه دایمل خان اودریا خان تر مشری لانسی جوړ او راټول شوی وو
 مخامخ شول مغلی لښکر فی الحال دحملی دپاره ترتیبات ونیول یوه قوی دسته
 یی چه ښه وسله او قوی ځلمیان پکښی وو دپښتنو د لښکر ښی او کښی خواته
 یکار واچوله اوددوی سره سم یی دمحمود خان خو یشگی دقوما ندا نی
 لانسی دیلانو رساله دحملی د پاره وړاندی کړه. دمحمود خان پیلانو له
 ښی لوری څخه دمظلمو پښتنو پر کښه خوا یرغل شروع کړ اوله کښی
 خوا څخه مبارز خان دتوپ خانسی قوماندان دخپلو درنو توپونو په
 ذریعه دغریبو پښتنو په ښی خوا په حمله او ډزو پیل وکړ سر تیرو
 ننگیالو پښتنو دخپل فطری جنگی استعداد څخه کار واخیست او مغلو
 ته یی دخپل فطری جنگی قوت او مهارت او میرانی امتحان ورکړ دکلک جنگ
 نه وروسته دمغلو دقوځ وضعیت گڼوډشو اوداسی وارخطا شول چه
 بیلان او اسونه او انسانان دیو بل سره گڼوډیو دبل دپښو لانسی غوبل
 شول محمود خان خویشگی د خپلو ډیرو پیلانو او اسونو او ډیرو ملگرو
 سره مړشو ددی وضعیت په لید لودمبارز خان په وجود گڼی هم د
 مبارزی طاقت پاته نشو اوماتی یی وکړه پدغه وخت گڼی سر تیرو
 ننگیالی پښتنو خپلی توری راوویستلی اودخپلو متوپه زوری ډیر مغلی لښکر
 له تیغه تیر او پو پنا کړه .

دټولې ورځی دجنگ نه وروسته دمغلو لښکرو ماتی وکړه بدی ځای
 گڼی مستعد خان او خان خانان وایي چه پدغه وخت گڼه محمد امین

دېر، شرم او خجالت له کبله غوښتل چه دی هم پدغه ځای کښی ځان مگر
 کړی مگر دده نوکرانو په ډیره خواری دی له دغی بلاخه ژوندی خلاص کړه
 پاتی مغلی لښکر دخپل ځان دخلاصی دپاره دلنډی کوتل شمالی لار غوره
 وگڼله اوداهغه لارده چه دشنوار دشلمانیانو اوملا گورو په غرنی علاقه
 کښی تیره شوی علی مسجد ته تللی دی. لیکن محمدامین ته ځینو خلکو دا
 مشوره ورکړه چه نه پدی لارولانښی نودی دهغوی دما وری سره سم
 په لویه لار روان شو اوبه ډیرو خواری بی په بدحال اوبده ورځ ځان پښور
 ته ورساوه دغه مات لښکر چه دعلی مسجد په برابری دملا گورو په علاقه
 کښی د(تاتری) دغره خواته ورسیده نو پښتنو ورباندی حمله وکړه اورنډا
 ورځ یی ور باندی توره شپه گره ډیر یی بندیان کړل دمغلی طاقت ټول
 مال اواسباب پښتنو ته په لاس ورغی هغه پښتانه چه مخکښی بی اسبابه
 اوبیوسلی وودښو وسلو او ډیر ومالونو خاوندان شول په یوه ورځ
 کښی خوار پښتون محمد امین شواوله محمد امین نه خوار پښتون جوړ
 شو.

پدی شخړه کښی دمحمد امین یوه وپوه لور اویوه خوراومور اونوری
 ډیری ښځی پښتنو ته په لاس ورغلی وی چه هغه بیاد پیسو په بدله بیر ته
 ورکړی شوی. پدی جنگ کښی دمحمدامین ښځه او دده زوی او دده
 وانسی میرزا سلطان کربلای هم ووژل شول. مینو کی دمحمد امین
 دښځی اودزوی دمر گ واقع پدی ډول بیان کړیده چه هر کله میرزا
 عبدالله ولیدل چه دده دپلار ښځه پښتنو نیولی دهنو دهغه سرغوخ
 کړد عبدالله پدی کار پښتانه ډیر به قار شول اومیر زاعبدالله یی
 مگر کړه.

په خپیر کښی دپښتنو اومغلی لښکرو دجنگ نتیجه لکه چه پورته
 ذکر شوه مستعد خان په خپله عقیده په صحیح ډول او کتبت داکبر په
 اویلو کښی دهغی شخړی سره چه په (۹۹۴هـ) کال او (۱۵۸۶ع) کال د
 فرودی په میاشت کښی دژین خان اوحکیم ابوالفتح او راجه بیربل د
 هغه جنگ سره مشابهه ده چه دسوات په غرونو کښی له یو سف زو سره
 شوی وه.

پښتور ته د فدایي خان رارسیدل :

هر کله چه مغلی پاچا دلنډی ځانی اوتاتری په جنگونو کښی دخپلو
 عسکرو دتبا هی اوبربادی نه خبر شونولدی ویری چه هسی نه چه پښتا نه
 وړاندی راشی نو د۱۶۷۲ع کال دفروری په وروستیو ورځو کښی
 بی فدایي خان دلاهور نه دډیروځزا نوسره پښتور ته راوگیړه. هغه وخت

فدایي خان داتځنه راپوری شو او خیرآباد ته راوړ سید اشرف خان دده مخی ته ورغی فدایي خان لسه ده څخه دمحمد امین خان دماستی او د شاهی فوځ دتباهی پوښتنی وکړی. بیایي دنورو خلکو نه هم دمغلی لښکرو دتباهی دحالاتو تپو سو نه وکړل او ټولو ورته یوشان معلومات ورکړل هرکله چه فدایي خان پښورته راوړسیدنو مستجاب خان مومندی شپید کړاودی لانورو ضروری چارو دکمیل نه وروسته بیرته هندوستان ته ولاړ هرکله چه فدایي خان مستجاب خان وواژه نود ده تره بازیدید خان اود مومند ونور مشران خوشحال خان نه راغلل اودده سره یی جرگه او خبری اتري اوفیصله وکړه خوشحال خان ددغی فیصلی نه وروسته دسرای له اکوړی نه خپلی کبی (خوږ) نومی محفوظ خای ته بوتلی ولی چه ده خیال درلود چه اټک ونیسی او پدی ذریعه پښور ته دمغلو دتځ اوراتځ لاربنده کړی مگر دغه پروگرام دځینو مشکلاتو له کبله عملی نشو.

پدی لړ کښی محمد امین هم هندوستان ته ولاړ او دمغلی حکومت له خوا مهابت خان چه پخوا یی هم دری واره په پښتنو حکومت کړی و په څلورم واردکابل په صوبه داری وپاڅه محمد امین هندوستان ته رسیدلو سره سم دبادشاه نه وغوښتل چه باید ماته، بیا دو باره دپښتنو سره دجنگ کولو موقع راکړی شی چه پدی ذریعه زه دخپل تیر شرم او تاوان تلاشی وکړی شم مگر پا چاده ته دمیرخان دمشوری له کبله اجازه ورنکړه او دی یی دگجرات په صوبه داری وپاڅه میرخان پاچا ته دخبرو په لړ کښی وویل چه محمد امین غواړی چه لکه دزخمی شوی میلو په خیر بیا په پښتنو حمله وکړی خو عاقبت به یی دپخوانه پیر بد او تبا ناکوی پښور ته دمهابت خان رارسیدل:

هرکله چه مهابت خان پښور ته راوړسید نو په خای ددی چه دمغلی پاچا ده دایت سره سم پښتانه دتیغ نه تیرکړی په سیاسی چا لو نو یی گوتی پوری کړی او ټولو پښتنو مشرانو سره یی ددوستی لارونیوله فوځ چه بدغه لومه کښی گیر شو هغه گیرشول او دپاتی مشرانو دپاره یی دخپل ټاکلی پروگرام سره سم داتجويز غوره کړ چه ټول یی دیوبل سره په ښگونو اخته کړل او دیو بل غوښوته یی کښینول پدی لړ کښی یی خوشحال ته دغه راز مشکلات پښی کړل لیکن سره ددی ټولو مشکلاتو هغه دمغلو دفریب په لومه کښی گیر نشو خوشحال په ښکاره دمغلو مخالفت ته ملا وتړله او خای پښای یی ورسره جنگ جگړی ونښلولی مغلو ورته خپل زوی بهرام را پورته کړ او ۱۰۸۴ کال ترنیمای پوری دغه الی گولی جاری وی .

یوه مهمه جرگه :

پدغه وخت کښی دکوهات نه شاه بیگ خوشحال خان ته مسلسل خطونه را لیرل چه، ته په کوهات حمله راوړه او ماسره پدی کار کښی مرسته وکړه لکه چه ددی خط په اساس خوشحال خان دریا خان اپردی ته پدی خصوص کښی یو خط ولیره او هغه ددغه خط په جواب کښی خپل ورور تاتار خان دادم خیلو او اکاخیلو دملکانو سره خوشحال خان ته ولیرل خوشحال خان په راجگر نومی های کښی ټولو اپردوته رسمی میلمستیا ورکړه او دمیلمستیا نه وروسته په دغه جرگه کښی دا فیصله وشوه چه باید په کوهات حمله وکړیسی ددی فیصلی په اثر خوشحال خان دحملی دپاره خپل لښکر او دادم خیلو اپردو دعلاقی په جنو بی خوا کښی یی په (کنډپالی) نومی های کښی په کوهات دحملی تر تیبات و نیول .

پدی وخت کښی دکوهات ملک لعل بیگ او ملک سعید خان او ملک خواص خان دجرگی په ډول خوشحال خان ته راغلل او ویی ویل چه مونږ په پښتنی ننگ په های کپرو او کوم مغل چه کوهات ته راغلی دی هغوی به مونږ دخپلی خاوری نه وباسو . ددی خبرو په اثر خوشحال خان د کنډپالی نه شاه بیگ ته سپاره ولیرل او ورته یی وویل چه ستا مخالفین راغلی دی ته هم راشه او چه ستا څنگه خوښه وی هغه شان به وکړم خوشحال خان دوه شپی انتظار وویست مگر دی رانغی نور سپاره یی ورپسی ولیرل مگر بیا هم رانغی او دسپرو په ذریعه یی خوشحال خان ته پدی مضمون یو خط راو لیره چه لعل بیگ او دده ملگری ووژنه او په کوهات حمله وکړد زه ستا ملگری یم خوشحال خان پدغه خط ډیر خپه شو او فی الحال یی داپریدو جرگه راوغوښتله او د شاه بیگ خط یی ورته وا وراوه جرگه هم پدی کار ډیره خوابدی شوه او ددغو خلکو وژل یی دخپل پښتنی ننگ څخه ډیر مخالف کار وگاڼه جرگی ټول اختیار خوشحال خان ته ورکړ خوشحال خان د شاه بیگ خط دوی ته ورکړ او کوهات ته یی رخصت کړل .

خوشحال دجرگی او بنگینو سردارانو درخصتو لو نه وروسته (غوریزی ټول) نومی های ته راغلی اولدغه های څخه یی دلمر خا ته خوا په لور تر اټکه پوری دیوسرک دجوړولو اراده وکړه او دخټکو (هروزی شینی) نومی قبیللی ته یی ددغه سرک دجوړولو کار وسپاره او آصف خان نومی یو سړی یی ددغه سرک نگران مقرر کړ او پخپله خوشحال خان خپل پخوانی خا راجگر ته ولاړ.

په نوبنار حمله:

په کوم وخت کښی چه دښمنو سرداران او داږیدو جرگه دکنډیالی نه رخصتیدله نو پدغه جرگه کښی په نو بنار دحمله فیصله شوی وه ددغی فیصلی په اساس ددریا خان اږیدی ورور تانار خان داږیدو لښکر او خوشحال خان دخټکولښکرسره راټول او دواږو په حمله پیل وکړ او پدغه ورځ دغه دواږه لښکری په ډاگ اسمعیل خیل نومی ځای کښی چه دجرات دچونډی په شمال مغربی خواکښی دنوبنار په جنوب-غربی اړخ کښی پروت دی سره یوځای شوی داږیدو او خټکو دواږو لښکرو شمیر تقریباً (۸) زره وو پدغه ځای کښی مشوری نه وروسته لښکرو دنو بنار خواته حرکت وکړ او ټکنده غرمه دنو بنار کلاته ورسیدل اول خوشحال خان په لښکرو دا رواو گولی وویشلی او دټاکلی پلان سره سم په کلا باندي اږیدو دسویل لمر خاته اوختکو دقطب لمر پریواته نه حمله وکړه پدغه کلاکښی تقریباً درې زره لښکر وو.

اول خټک او وروسته اږیدی دکلا په حدودو کښی داخل شول او سخت جنگ شروع شو خټکو دکلا دروازی په تېرو نو ما تی کړی او په کلا کښی ور ننو تل او په دښمنانو ئی هسی کو بی وکړی ډیر مالونه لاس ته ورغلل په کلاکښی ځینی پښتا نه ووهغه ئی دپښتو له برکته و نه وژل ددغه جنگ نه وروسته خوشحال خان را جگړه ته ولاړ چه دغلته د خوشحال خان کای او بال پیچ او سیدل .
په کوهات باندي ددریا خان حمله اوماتی :

پدغو ورځو کښی خوشحال خان او دریا خان په کوهات باندي دحمله کو لو په شا او خوا کښی دیو بل سره خط او کتابت کاوه او خوشحال خان دهمدی مراسم دپاره احمد خان داږیدو د لښکر د تیارولو دپاره لیرلی و ددغه خط او کتابت په لړ کښی ددریا خان او خوشحال خان په منځ کښی دا فیصله وشوه چه د لوی اختر په ورځ به د کوهات په کلا حمله کوو د ځینو مؤرخینو دوینا سره سم په کړپه کښی دایمل خان میرانی او د مغلی لښکرو تباہ کو لو او په نو بنار کښی د خوشحال خان میرانی او کامیابی ددریا خان په زړه کښی دارخه پیدا کړه چه باید زه هم د کوهات مغلی کلا یواځی فتح کړم او زه هم د خپلوملگرو په خیر دیولوی افتخار خاوند شم لکه چه ددی مفکوری په اساس دریا خان د ټاکلی وخت نه خو ورځی وړاندی په کوهات یواځی حمله وکړه شیر محمد خان دغو

په و طن مینو خلمو سره سخته مقابله و کړه چه په نتیجه کېښی دریا خان ماتې ته اړ شو پدغه جنگ کېښی دسلو نه زیات پښتانه شهیدان شول پدی مروکښی دریا خان ور راتا خان هم شامل و پدغه وخت کېښی خوشحال خان په چوتره کېښی د لښکرو په غوښه و لو بوخت وچه ناڅا په ورته دریا خان دماتې خبر و رسید او ددی خبر نه وروسته پخپله د دریا خان خط هم و رته راغی چه ددی پېښی تفصیل پکښی لیکلی وای دا ئی هم لیکلی وو چه ته خپل لښکر را و له که چه هم دا د دریا خان بی موقع تقاضاوه لیکن سره ددی هم خوشحال خان د خپل ملگری د غوښتنی په اثر لښکر ټول کړ او ددښمن سره دمقابلې کولو د پاره ئی خو تنه سپاره و لیرل چه هغوی د کوهات دکلا په شا او خوا کېښی ځینی کلی وښیغل خوشحال خان داکوشش کاوه چه دا پریدو او وختکو لښکر سره راټول په کوهات حمله و کړی مگر د ځینو سببو نوله کبله دی پدغه مرام کېښی نا کاهه شو پس له هغه خوشحال خان په خپله ددریا خان ځای ته د کوهات جنگ د شهیدانو دعا وواقی تحی دپاره لار دفا تحی په سبا جرگه وشوه او جرگی فیصله و کړه چه باید خوشحال خان تیرا ته راشی ددی فیصلی نه وروسته خوشحال خان (خوږ) نومی ځای ته ولاړ چه دغلته دده بال بچ هم و .

ایمل خان د مومند و د فوغ مشر ای دریا خان د اړیدو دلښکر مشر په هر میدان کېښی په اتفاق له مغلو سره و جنگیدل خوشحال خان هم ددوی قوی ملگری و لکه چه وائی دایمل فتور آغاز شو د مومند و هم عنان شو د دی دريو اړوسر دا را نو په منځ کېښی ټینگ ارتباط او خط او کتابت موجود و خوشحال خان په ۱۰۸۵ کال کېښی څلور میاشتی په تیرا کېښی تیری کړی د غلته و رته دیوسف زو خطونه را و رسیدل نو ایمل خان او دریا خان ئی په دغو خطو باندي خبر کړل ای له تیرا څخه دیوسف زو په نیت روان شو د تیرا په (بازار) کېښی ایمل خان په مخه و رغی چه دجرگی د پاره تیرا ته روان و . ایمل خان له خوشحال خان سره بیرته ډکی ته راستون شو خوشحال خان په کشتی کېښی کینا ست او د ملا گورو مومند و علاقې ته ورغی مومندوی ښه استقبال و کړ او بیایوسف زو ته لار پدغه کال کېښی اورنگز یب د ۱۰۸۵ په بزرگه میاشت کېښی اعر خان د ډیر فوغ سره خیبر او جمرود ته و لیره او فدا ئی خان ئی د کابل په صوبه داری و ټاکه دی نه په میاشتی دخیبر په خوله کېښی

داپرینو د حملو په وچه له ځای نه خوځیدی نشو بیا ورته باد شاه امر را و لیره چه یا خان مړ که او یا په خیبر و رنو زه دی چه په خیبر را ننوت ا یمل خان ا ودريا خان ئی مخی ته ورته تیا ر ولاړ وو زوروره جگړه وشوه اغرخان پکښی ز خمی شو مگر د مغلو لښکر اخیر په خیبر باندي دتیرینولا رونه موند له د بازار اوڅخوی په لاری په ډیر مشکل خان جلال آبادته ورساوه .

په پښتنو کښی بی اتفاقی پیدا کول :

امیر خان دکابل صوبه دار چه په جنګی میدان کښی کامیاب نشو نو بیا ئی په سیاسی چالول په پښتنو کښی درزوا چاوه او پښتانه ئی په توره وو هل .

ایمل خان پدی وخت کښی دپښتنو باد شاه منل شوی ؤ اوډیره علاقه ئی دقبضی لاندی وه مگر دامیر خان او مغلو په سیاسی چالو نو پښتانه ملکان له ایمل خان څخه مخالف شول او د ځمکو په تقسیم او ویش د یو بل نه خوا بدی او جلا شول او پدی صورت ددوی منظم جمعیت چه کلو نه کلونه ئی او رنگ زیب پریشان کړی وگه ووچ شو . بیا مغلو په تیرا حمله وکړه دریا خان ئی مقابلی ته ودرید په جگړه کښی زخمی شو ا و خپلو ملګرو خو ست ته یو وړ مینو کی

مؤرخ لیکي چه قاسم خان د مغلو یو افسر ۵۲ تنه پښتانه په ټگی دزوی د سنت په بهانه راوغوښتل او بیائی ووژل لڼه دا چه دامیر خان په حیلو او د سیمو ډیر پښتانه سرداران مړه شول او ا یمل خان هم د مغلو له خوا مسموم کړی شو او پدی صورت د منظم مخالف سلسله وړانه شوه .

دخوشحال خان له اشعارو څخه معلومیږی چه د پښتنو نولی د آسمان ځلانده ستوری د خوشحال خان گران ملګری او قوی مټونه ایمل خان مومند او دریا خان ابریدی له ده نه مخکښی مړه شویدی لکه چه وائی: ایمل خان دریا خان دواړه ښه رنگ تیر شو

اوس ددواړو په فراق کښی زما تل آه و ماتم دی

ایمل خان دریا خان دواړه خوردبین لال

اوس خو پاتی ومغول ته یو خوشحال دی

د خيبر ددغی لوئی حا د ئی (۱۰۸۳ هـ) په باره کښی خوشحال
وا ئی :

څه شنواری څه هو مندی څه اپریدی وو

چه ئی مات کړ د صو بی وا په لښکر

دا طوفان چه په مغلو با ندی ساز شو

په کشتن په و لجو هیڅ مکر ه نظر
که اسو نه که پیلان که اسبابو نه

په ۱ نجا رانبار سپین زرو و یا سره زر

پښتونیار طبع کا بل کال ۱۳۳۱ صفحه ۱۸ دسیفی ترجمه .

دکتاب مؤلف صدیق الله (رښتین)



دقبایلو پخوانی رئیس سیلمسعود پوهنیار د کامی روغتون د پرانستلو
د مرا سمو په وخت کې لیدل کیږی

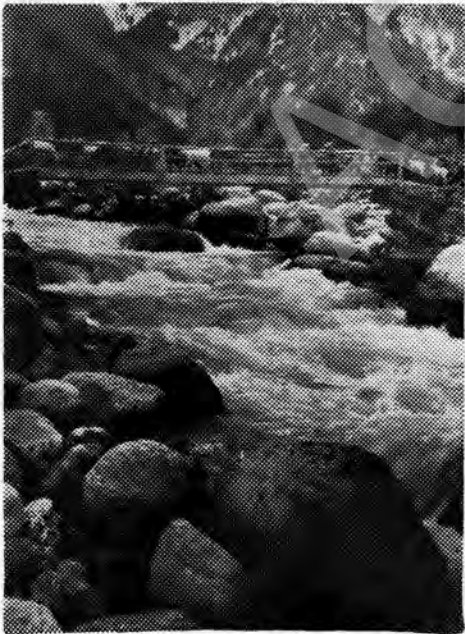

دچترال د کافرستان د وادی یوه ډیر
ښکلې په ژبه پوری عکس .

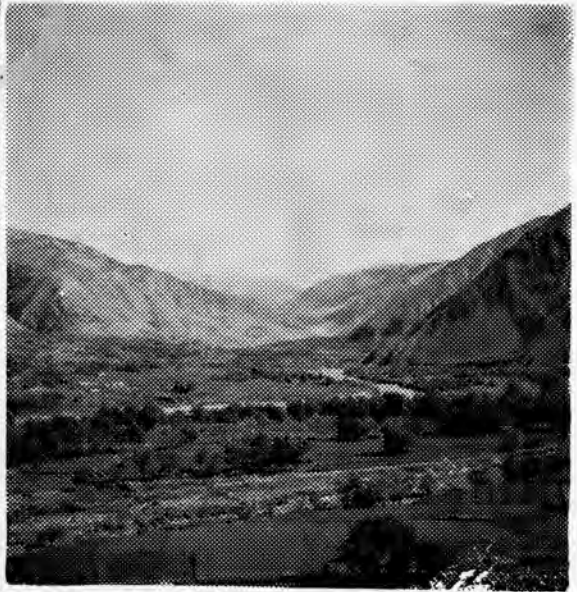

دچترال د تیرج د سیمې یوه منظره

په تیراکی ملی حکومتونه:

په ۱۲۷۷ هـ ش کال په تیرا دملک دین خیلو سید میر بشیر خان دمیدان په شنگیر کی ئی ملی حکومت جوړ دخرمنی نو ټونه ئی جاری او عسکری تعلیم ئی په خلکو شروع کړ . تنخوا گا ئی ئی مقرری کړی مگر د تیرا هند وانو او نور وودو کا ندارانو د څر من په سکه کبسی تاوان و کړ ځکه چه دغه سکه دتیرا څخه د باندي نه چلیده او وروسته له شپرو کا لو ختم شو او میر بشیر خان افغانستان ته راغی او ملی حکومت ئی پای ته و رسید .

په ۱۲۹۴ هـ ش کال چه دو هم جهانی جنگ هم دوام در لو د او ټولو مسلمانانو د ترکی طرفداری کوله نو دافغانستان له لاری نه خو ننه اړیدی چه سر مست ئی مشرؤ تیرانه راغلل او انگریز سره ئی دجهاد اعلان و کړ او دملی حکومت جوړیدو ته ئی زمینه جوړه کړه . په ۱۳۰۱ هـ ش په تیرا کبسی بیا ولسی حکومت منځ ته راغی او پدی وختو کبسی دافغانستان لخوا هم نېه علم شریف یعنی تودیرغونه دتیرا اړیدو ته ورکړه شو او دسید پاچا د ملک دین خیلو دقوم دمیدان په جبهه نو می ځای کبسی دافغانستان په مرسته ملی حکومت قایم شو او هغه کسان چه په افغانستان کبسی تر بیه شوی وو ورغلل او ۱۳۰۱ ش کال نه تر ۱۳۰۶ پوری جاری پاتی شو مگر اخیر کمزوری اوپای ته ور رسیداسا سو نه ئی پاتی چه په (۱۳۴۵) کبسی بیا عبدالغفار خان د شنگیر دهیرله خواملی حکومت منځ ته راغی او ددو کلو څخه وروسته کمزوری او اساس ئی اوس ، هممو جو د دی .

دکوهات او خیبر غزاگانې:

د اړیدو قوم دکوهات او خیبر پهعلاقه کبسی پروت دی په نورو لفظونو کبسی د دریای کابل — تر منځه دتیرا په ځمکه پروتدی . تیرا یسولوی ملک دی ددی ملک په نیمه حصه کبسی جنوب طرف ته ورگزی او په نیمه شمالی حصه کبسی اړیدی پراته دی . د اړیدو څه حصه خلق دکوهات نه لمرخاته طرف ته ترلری حده پوری دکوهات او پینور ضلعو ترمنځه غربا ندی دختک قوم پهعلاقه کبسی دجرات تر علاقی پوری پراته دی . انگریزانو چه دتیرا په نیمه حصه (ورکزا یوعلاقه) کومی حملی کړی وی دهغی دکرمونز دکرم ایجنسی دغزاگانو په

سلسله گنبی به وکرو دلته دهغه غزا گانو او جنگونو تذکر کوو چه هغه د اپریدو په علاقه باندي دخيبر اوکو هات بازار اوجانا کوو ترمنځ علاقه گنبی د ۱۸۳۹ نه ترسره ۱۹۳۳ پوری په تیرو شوو ۹۴ کال گنبی شوی دی .

دانگریزانو په خلاف د اپریدو د غزا گانو یاد اپریدو . ورکزو په خلاف په فوجی حملو کوم فبر ست درج کړیدی په هغی گنبی فقط دیووبینت انگریزی یوخی حملو نو مونه ایکل شوی دی مونږ وروسته دبعضی داسی حملو بیان به هم په اختصار سره وکړو چه زمونږ په دغه فبر یست گنبی دهغی نوم نه دی واغلی . هرکله چه د اپریدو علاقه دنورو ټولو پښتنو قبائلو په نسبت پښور ښارته زیات نژدی اباد دی او بله داچه د انگریزانو مقابله ټولو نه اول په سنه ۱۸۳۹ کنبی (چه لا سگهان په دی ملک گنبی موجود وو) ددی قوم سره راغلی وه په دی وجه د اپریدی قوم او د دوی د علاقې پیژندگلوی کول منا سب معلومیری . د اپریدو قوم اته ښاخونه دی چه نومونه ئی دادی . کوکی خیل . ملک دین خیل . قمبر خیل . زخه خیل . قمر خیل . سپای . اکاخیل . ادم خیل . په دوی گنبی ادم خیل په په کوهات او دهغی نه په لمر ختیځه حصه گنبی اوسیری او په سیاسی طور سره د پښور ضلع د دپتی کمشنر سره تعلق لری باقی پاتی نوری قبیلې په خیبر ایجنسی گنبی ابادی دی او سیاسی تعلق ئی دخیبر ایجنسی د پولیټیکل ایجنټ سره دی . په خیبر ایجنسی گنبی ور سره درې قومونه هم اباد دی چه نومونه ئی دادی . ملاگوری شلمانی . شنواری . ددی قوم د شهوری علاقې دادی . هر کله چه وروستو غزاگانو په بحث گنبی ددی علاقه نومونه راخی په دی وجه پیژندل ئی ضروری دی .

۱- خیبر . دا دغرونو یوه سلسله ده چه د جمرود نه تر تورخم پوری غزیدلی ده .

۲- وادی میدان . چه د تیرا د وه توتی نه دخمکنی د علاقې پوری اوږده میدانی علاقه ده شمالی طرف ته ئی دراجگل دره ده . مغرب طرف ته ئی خمکنی پراته دی . جنوب طرف ته ئی تور غردی . مشرق طرف ته ئی دباری علاقه ده . زیاتی غزاگانی په تور غره شوی دی .

۳- وادی بازار . ددی وادی نه د چارچاپیره علاقه نومونه دادی .

سور غر . منگل باغ کنډو . خاڅو بی کنډو . الچی کنډو .

وا دی باړه : دا یوه لویه وادی ده غاړو باندي تر ماه اښی پوری غزیدلی

ده .

وادی راجگل : دایوه لویه اوبسکلی وادی ده چه ددوه توی نالی په دوا په طرفه دمتوغره پوری غزیدلې ده . دمتوغره (۱۱۴۲۱) فته لوړ دی او د سپین غره دټولونه زیات او چت سردی .

دکابل دریا پ: دکابل سیندبسی لاس ته هغه علاقه چه ددی سیند نه دحیدری کنده و تور خپراو سپینه خوکه پوری رسیدلی ده . هغه مونږ دکابل دریاب وادی په نامه یادولی شو چه دلته ملا گو ری شلھائی او شنواری قبیلو خلک پراته دی . په دی ټولو علاقه کبسی میدان زیات مه مهمه علاقه ده . پنځه ویشت میله اوږده اته میله پلنه اود سطح بحر نه (۶۰۰۰) شپږ زره فته اوچته ده . میدان په باغ نو می ځای کی هغه مشهور جامع مسجد دی چه دټول قام د جرگی ځای دی او د اکثر و غزاگانو دپاره قومی جرگی دلته شوی دی . داپریدو دغه اته واپاه قبیلی چه په کومو کومو علاقه پرتی دی دلته دهغی بیان هم په اختصار سره

مناسب معلومیږی . دپاره ددی چه انگریزانو په کومو کومو علاقه او قبیلو بانندی حملی کړی دی چه دهغی په پوهه کبسی آسانتیا حاصله شی او دا هم معلومه شی چه انگریزانو په کومو کومو لارو په اپریلو حملی کړی دی .

کوکي خیل : د ۱۹۵۱ کال دنفوس شماری د اندازی له مخه ددی قوم تعداد ۳۴۰۴۲ تنه بنودلی شویدی . دا بیان د تاریخ ازاد پتهان صفحه ۱۳۹ دی لیکن په کومه زمانه چه د انگریزانو او ددی قوم ترمنځه جنگونه کیدل په هغه زمانه دتاریخ صولت افغانی صفحه ۶۰۴ طبع سنه ۱۸۷۲ کال دبیان مطابق د کوکی خیل قبیلی تعداد فقط شپږ زره وو . ددی قام خلک په راجگل بنایست لاله چینه او جمرود نه تر علی مسجد پوری اباد دی ددی قبیلی خلک دافغانستان په سرحد بانندی دسپین غره سلسله او مورغه غره بانندی دافغانستان په سرحد بانندی پراته دی او انگریزانو چه په افغانستان بانندی کومی مشهوری دری حملی کړی وی دهغی انر پدی قام هم پریوتلی وو او دوی هم پکبسی حصه

ملک دین خیل:

اخیستی وه .

ددی قوم خلک پمیدان . چوره . کجوری کبسی پراته دی زیاته ابادی ئی په میدان کبسی ده . د تاریخ ازاد پتهان ص ۱۳۹ دبیان مطابق په سنه ۱۹۵۱ کبسی ددوی دنفوسو شمیراندازه ۳۷۰۲۱ تنه وه . په خصوصیت سره دکجوری او چوری غزاگانو ددوی - په علاقه کبسی شوی دی .

کمبر خیل :

د میا ن په کاهو د ره شلو برکی اباددی د ژمی په موسم کښی کجوری او پښور ته راکوزیری پنځه لوی شاخونه ئی دی . متی خیل پسی خیل . شیخ ملی خیل د زبی خیل . مت خان خیل په ۱۸۶۱ کال کښی په کجوری دانگریزانو او ددوی ترمنځه جنک شوی وو . دناریخ آزاد پتان دیان مطا بق په سنه ۱۹۵۱ کښی ددوی تعداد ۵۲۸۸۷ تنه وو .

زخه خیل :

دا قبيله دخیل جغرافیائی او سیاسی حیثیت له مخه خاص اهمیت لری د پښور نه کابل ته چه کومه لار تلی ده دهغی یوه برخه ددی قبیلی د اقتدار لاندی ده . دا قوم په داسی ځمکه پروت دی چه کابل او پښور ته یوشان په اسانه رسیدلی شی . په اپردو قبائلو کښی زیاته جنگجو قبيله دانگلی شی او دانگریزا نوپه خلاف زیاتی غزاکانی هم ددوی په ځمکه شویدی . د ژمی په ورځو ښکته بازار ته راکوزیری دمنگل باغ نه چه گوم اپریدی قبیل ښکته راکو زیری دهغوی لار په دوی ده . د سنه ۱۹۵۱ کال د نفوس شماری له مخه ددوی د تعداد اندازه ۲۳۸۸۸ تنه ښودل شوی ده .

قمر خیل یا قمری :

دایوه وړکوټی شان قبيله ده د باپی جنوب مغرب طرف ته پرته ده . دی قوم خلك په ژمی کښی د کجوری میری باز گری ته کوزیری د سنه ۱۹۵۱ کال د نفوس شماری له مخه ددوی تعداد (۸۱۸۷۳) اته زره اته سوه دری او یا تنه تخمین شوی وو .

سپای : داهم یوه وړه شان قبيله ده په باړه سنه پل کښی اباده ده په ژمی کی کجوری ته را کوزیری په علم گودرهم پرا ته دی . په علم گو در کښی د وسلی جوړولو کار خانه هم لری او د سلیمی کنډو سنسویو کنډو په برید د افغانستان سره ئی پوله لگیږی . د سنه ۱۹۵۱ کال نفوس شماری له مخه ددوی تعداد ۱۰۱۹۰ تنه اندازه شوی دی .

اکا خیل : د اپریدی قبیلی چه د انگریزانو سره ئی زیاتی مقابلی راغلی وی دهغی نوم اکاخیل دی . دا خلك په باړه میدان تیرا او کجوری کښی اباددی . د تاریخ آزاد پتان دیان مطا بق په سنه ۱۹۵۱ کال

کښی ددی قوم د تعداد اندازه ۲۱۱۵۲ نفره وه او د تاریخ صوت افغانی مؤلف په سنه ۱۸۷۲ کښی ددوی تعداد شپږ زره ښودلی شوی دی او ددوی دملاتی (جنگجو افرادو تعداد) پنځلس سوه ښودلی دی

ص ۶۰۳ صولت افغانی لیکي چه ددی قوم خلك په ژمي کښی دباری او میدان نه کجوری خوا ته را کوزیری. په سنه ۱۸۵۶ کښی چه د دوی او انگریزانو ترمنځه کومه غزا شوی وه دهغی بحث به وروسته راشی. په مچهو غی حیثیت سره د اکاخیلو بر خلاف انگریزانو ډیر پوځی او سیاسی اقدامات کړی دی.

ادم خیل : ددی قبیلی زیات تعداد په دره کوهان کښی اباددی . صرف ددی قوم دوه قبیلی کالاخیل او جواکی دخیبر دری سره سیا سی تعلق لری. دانگریزانو او کالاخیل او جواکی ترمنځه چه کوم جنگونه شوی دی دهغی ذکر به وروسته راشی . په سنه ۱۹۵۱ کښی صرف دتیرا د ادم خیلو د تعداد اندازه ۶۳۹۵ تنه وو او په سنه ۱۸۷۲ کښی صرف د یوی قبیلی جواکی ۴۴۰۰ تنه وو . په دی وجه ددی قبیلی نفوس شماری صحیح تعداد نه دی معلوم .

دایریدو قوم غازیانو چه دانگریزانو برخلاف کومی غزا گانی کړی دی د دهغه حملو په سلسله کښی وی چه انگریزانو په دی لاندی کلونو کی د ایریدو په ملک کړیدی دانگریزی حملو دکالونو او تاریخونو فہرست دادی:

سنه ۱۸۳۹ - ۱۸۵۰ - ۱۸۵۲ - ۱۸۵۳ - ۱۸۵۴ - ۱۸۵۵ - بیا ۱۸۵۵ - بیا ۱۸۵۵ - ۱۸۵۶ - ۱۸۵۷ - ۱۸۶۸ - بیا ۱۸۶۸ - ۱۸۶۹ - ۱۸۷۷ - ۱۸۷۸ - ۱۸۷۹ - بیا ۱۸۷۹ - ۱۸۸۸ - ۱۸۹۱ - بیا ۱۸۹۱ - ۱۸۹۱ - بیا ۱۸۹۱ - ۱۸۹۷ - ۱۸۹۷ - بیا ۱۸۹۷ - ۱۹۰۸ - ۱۹۰۹ - ۱۹۱۹ - ۱۹۲۳ - ۱۹۳۰ - ۱۹۳۳ - ټولی یو دیرش حملی او پوځی اقدامات شول چه انگریزانو کړی وو او یو دیرش لوئی غزا گانی شولی چه ایریدو او ورکزو کړی وی په دی کی د بعضی غزاگانو حالات او واقعات مونږ دکرم ایجنسی د تذکر په ضمن کښی به وکړو او د بعضی نورو بیان به دلته وکړو او د بعضی غزاگانو بیان به داخصار په وجه پریردو ځکه چه ټول واقعات که په تفصیل سره بیانول شروع کړو نو دهغی دپاره ځان له جدا کتاب په کار دی .

دلالت چینی غزا:

د جولائی په ۲۴ سنه ۱۸۳۹ کښی د شاه شجاع زوی تیمور اویوانگریز افسر کرنل ویلہد دولس زره پوځ سره دخیبر په لاره کابل ته روان شو او په خیبر ورننه وتلو تر دغه وخت پوری ایریدو د جنگ کولو یا ز، کولو څه فیصله نه وه کړی په دی وجه په غیر دسل دوه سوه کسانونه عام ایریدوئی څه مخالفت ونکړ بیا هم په ډیر مشکل سره د پوځ په دوه

ورځي کښي دجمرودنه گاگرنی ته ورسیده بیانی دلته رو غه او نیغه لاره پرېښود ه دلالة چینه په طرف روان شو او دکوکی خیل اپریدو، علاقه کښي دعلی مسجد په مقام چه دپښتنو کومه پوځي څوکی وه په هغی ئی حمله وکړله کوکی خیل اپریدی یی مقابلی ته راووتل . نور اپریدی قبائل میدان ته نه ووراوتلی بیا هم دوه ورځي جنگ وشو او چه دارو مردکی ورسره خلاص شول نو غازیانو دعلی مسجد څوکی خالی کړله په دغی باندي دانگریزا نو دلښکر نشه او چته شول، مخ په وړاندی روان شول چه په دغه منځکښي کوکی خیلو اپریدو دلالة چینه په انگریزی کیمپ حمله وکړه، او دپرنګی دپوځ نه یی پوزه څلور سوه پوځیان قتل کړل ددغی نه وروسته دپرنګی پوځ په پیربد حال په ډیره خواری دخیبر دری نه ووتلو او کابل ته یی مخه وکړه چه شاه شجاع ته کابل واخلي .

په تاریخي اعتبار سره دا اولنی غزاوه چه دخیبر په ځمکه، دانگریزانو خلاف شوی وه او دجهاد ونو ددی سلسلی ابتداء داپریدی قوم دکوکی خیلو بهادرانو شاه څلمو کړی وه .
دعلی مسجد غزا:

دانگریزانو پوځ افغانستان نه ددی دپاره نلی وو چه کابل باندي دامیر دوست محمد خان په ځای شاه شجاع بادشاه کړی چه دغه مقصد یی حاصل کړ نو بیا دانگریزانو سفیر میکنانن اودهغه پولیتیکل افسر مستر برنس خپله بادشا هی شروع کړله او شاه شجاع هسی دنوم بادشاه ووبیا انگریزی پوځو نو په کابل کښي ظلمونه شروع کړل نتیجه ئی دا شوه چه دوه کاله پس ورته قام راپورته شو انگریزی سفیر میکنانن ئی مرګر مستر برنس ئی ووژلو . شاه شجاع هم ووژلی شو . په ۲۲ نومبر سنه ۱۸۴۱ دانگریزانو څلور زره سواره او دولس زره پیاده پوځ وسله کښموده سلامی شو او هندوستان ته دواپس کیدلو دپاره راروان شو دغه شپاړس زره انگریزی پوځ کښي پنځلس زره پوځ په لاره باندي دکابل او جلال آباد تر منځه دغازیانو دلاسه قتل شو فقط یوزر پوځیان ژوندي جلال آباد ته رارسیدلی و و دهغوی نه هم غازیان راجاپیره شول راگیرئی کړل قلابند شول ددغه قلابند پوځ د خلاصولو دپاره دپېښور دپوځي کیمپ نه نور پوځ په سنه ۱۸۴۲ کی دگیبرلو فیصله وشوه دا پوځ په جنوری سنه ۱۸۴۲ کښي ددوه جرنیلانو ماتحت لیرلی شوی وو چه دیو نوم وو جنرال موسلی او ددو یم نوم وو کرنل ویل .

دکرنل ویله په کمان کښی چه کوم پوځ ووبه هغی کښی سکهان هم وو. دکرنل ویله پوځ چه جمروود ته ورسیده نو د دغه ځای نه نور مخ په وړاندی تللو، هم انکار وکړ خپل توپونه یی کرنل ویله ته حواله کړل او واپس شول. سوال چه دسکهانو پوځ دجمروود نه ولی بیرته را واپس شو ددی وجه دسکهانو هغه گورنر چه په پینښور ښار بانسی حکمران وو ابوطبیله (اوی تی بائل) نوم ئی ووهغه داسی بیان کړی دی چه :

سکهان په اصل کښی داپریدیانونه ډیر ویریدل ددره خیر نوم چه به یی واوریده لږزان به پری راتللو او داسی ویری به واخستل چه هسی به یی خیر طرف ته مخ شو نو هم دبادگولی (درد قو لنج) به پری راتللو .

پوخواته دکرنل ویله دپوځ داحال وو او بل خواته د جنوری ۱۵ سنه ۱۸۴۲ بانسی کرنل موسلی نوم پرنگی داسی داقتدار په نشه مست وچه دکرنل ویله دپوځ انتظار یی هم ونکړ. دخیر په دره وورنولواو علی مسجد ته ورسیده چه څه وخت ددغی نه اپریدی خبر شول نو مقابلی ته راووتل او جنگ شروع شو.

دبل خوانه ورپسی دکرنل ویله په کمان کښی انگریزی پوځو نود جمروودنه اقدام شروع کړ. اپریدی غازیان هغه ته هم را وړاندی شول مخه یی وړله و نیوله، یو خوایی دکرنل موسلی دپوځ سره جنگ کولو او بل خوا یی کرنل ویله مخکښی تملو ته نه پرینوده په دی شان سره دانگریزانو دواړه پوځونه دیو بل سره نه شول یوځای کیدلی چه دیو بل امداد وکړی او دکرنل موسلی سره چه کوم انگریزی پوځ ووهغه په گیره کښی را غی نتیجه یی داشوه چه دکرنل ویله په کمان کښی چه کوم انگریزی پوځ وو هغه ته ډیر لوی نقصان ورسیده مات گوډ واپس جمروود ته راغی او بل خوا دکرنل موسلی په کمان کی چه کوم انگریزی پوځ وو هغه په علی مسجد کښی قلابند شو. ددغی نه پس ددواړه طرفو نه په یو بل دحملو سلسله جاری وه اپریدو غازیانو پری خپل ایمان تازه کړ اخر داچه دکرنل موسلی وار خطا

شود مخکښی تملو طاقت یی نه لرلودځان دخلاصولوپه فکر شو دجنوری ۲۴ سنه ۱۹۴۲ دعلی مسجد نه یی پوځ را ونیکلو دیته یی نه کتل چه پوځ مری که پاتی کیزی په مناسیه راروان شو جمروود ته یی مخه و نیوله پوځ یی چه څه په لاره دغازیانو دگولو. تورو او پیش قبضو خوراک شو او چه څه ژوندی پاتی ووهغه ژوبل . په بد حال پوځ جمروود



ته راورسیدل . دانگریزانو کوم پوځ چه په جلال آباد کښی گیر شوی او قلا بند شوی پوځ دخلاصی لیا ره روان وو هر کله چه په خیبر کښی داعما که حادثه وړ پښه شوله نوحالات ورته نور هم خراب معلوم شول او فکر یی وکړ چه که په دی غلی پاتی شی قصه نوره هم - خرابیږی . چنانچه تیاری یی شروع کړ دوه میاشتی یی دنوی سرته په پوځی تیاری کښی تیری کړلی ځکه چه انگریزانو ته لویه کشاله داپښه شوی وه چه څه وخت دسکېانو پوځ انکاری شوی وو او دجمرود نه را واپس شوی وو څه په هغی اوڅه دعلی مسجد په مقام دکرنل موسلی دشکست خوړلو په وجه سپاهیانو دخیبر په لاره دکابل تللو ته غاږه نه کیښودله . دخیبر او اړیدو دنومنه تی ویره کیدله اخر داچه پوره دوه میاشتی په ډیر کونښی سره یولوی مضبوط پوځ تی برابر کړ او داپریل په ۶ سنه ۱۸۴۲ باندي دانوی پوځ یوځل بیا دخیبر په لور روان شو .

په تاریخی اعتبار سره دا به همدغه یوکال سنه ۱۸۴۲ کښی په خیبر باندي دانگریزانو دویمه حمله وه اولنی په جنوری سنه ۱۸۴۲ کښی او دویمه په اپریل سنه ۱۸۴۲ کښی داپریل په ۶ سنه ۱۸۴۲ باندي یو ډیر لوی پوځ ډیر لوی او دروند جنگی سامان سره دجنرل پولک په کمان کښی دمخکښی تگ کابل درسیدلو او دا پریدو نه دمخکښی جگړی دبدل اخستلو دپاره دپښوردپوځی کیمپ نه روان شو بل خوانه اړیدی هم ددی نوی حملي دمقابلی دپاره تیار وو . اگر چه جنگی سامان تی نه لرلو دهغوی وسله فقط چقماقی پوپکو نه او پیش قبضی وی لیکن دجهاد جذب او دوطن دحفاظت ولوله دادوه داسی خبری وی چه هغوپری دسر او مال قربانولو نه دریغ . نه کولو په یویو قدم او یوه یوه انچ ځمکه یی دپرتگی لښکری پری کړی او خپلی وینی یی پری تو ی کړی دانگریزانو لښکر په زور کښی وومخ په وړاندي تللو او دغه دری دیرش میله دخیبر دره تی په لس ورځی کښی لټه کړه داپریل په ۱۵ په ډیرو خوارو دلنهی کوتل نه واپریدل او په جلال آباد کښی دقلا بند انگریزی پوځ امداده تی ځان رسولو تکل وکړ .

دخیبر دریمه غزا :

په اپریل سنه ۱۸۴۲ کښی چه دانگریزانو کوم پوځ کابل ته تللی وو هلته داسی حالات پیدا شول او انگریزی پوځونو ته داسی مشکلات پښی شول چه هغه یو جدا بحث غواړی لټه داچه د۱۸۴۳ کال په آخر کښی انگریزان یوځل بیا مجبور شول چه دافغانستان نه خپل پوځونه

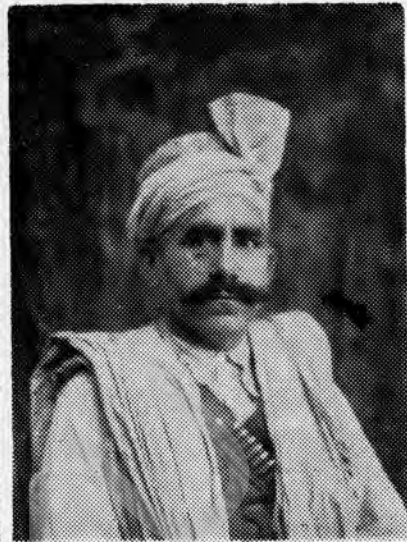
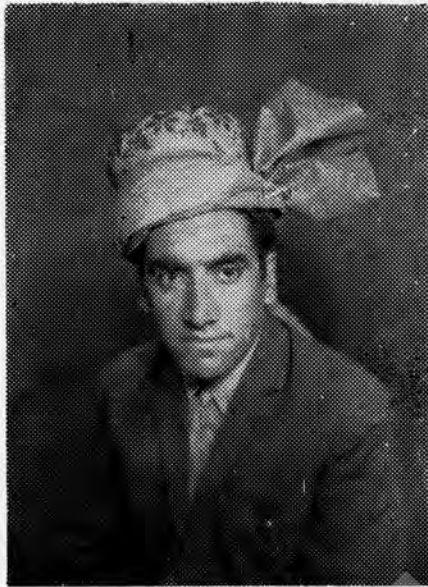

مرحوم ملك سيد احمد خان زخه حاجی نادر خان زخه خیل ابریدی
د پښتو نستان زلمی او حساس
خیل ابریدی . پښتون .



قاضي لعل محمد خان زخه خیل ابریدی حاجی عزیز خان زخه خیل ابریدی

وباسی. دغه پوځونه چه په واپسی کښی بیا په خیبر راننوتل نو اپریلو
 غازیانو پری بانندی بیا لاس پوری کړ. انگریزانو دالبنکر په دری حصو
 کښی تقسیم کړ. یوه یوه حصه به یی په خیبر راواستوله غرض یی
 داوه چه دپوځ کوه، حصه وړاندی روانه وی چه دشا طرف نه بله حصه
 ئی امداد کوی او چه اپریلی غازیان یی په گیره کښی واچوی چه هغه
 گیره ماته کړی. په دی ډول دانگریزانو دپوځ یوه حصه د نو مبر
 په ۳ سنه ۱۸۴۳ بانندی دکنډی خانې ځینی را روان شوی ووهغه په ډیر
 تکلیفونو او مصیبتونو ځان علی مسجد ته را رسولی وو. اپریلو
 غازیانو ورسره قدم په قدم مقابل، وکړله او خپله ځوانی پری سپر ه
 کړله. چنانچه په دی جوړتباهی او تالاکیدلو هرکیدلو ژوبل کیدلو
 سره چه دانگریزانو دپوځ دخیبر نه را ووتلو نو هیله یی داطمینان ساه
 واخستله یو انگریز افسر چه پخپله په دی لښکر کښی موجود وو او د
 خپلی خوش قسمتی نه، دمرگ نه بچ شوی وو هغه خپل دسترگو
 لیدلی حال داسی بیان کړی دی. لیکلی یی دی:

خیبر دری ته چه انگریزی پوځ داخل شونو قبائلو پری گولی وروولی
 دپرتگی دپوځ په سامان به یی په زړه ورتیا حملی گولی او په ډیره
 تیزی سره به یی دپوځ مال، اسباب او ښان تښتول دغازیانو
 «اپریلو» ډلی به دغرونو په زور و فو کښی ډیر په بهادری راگوزیدلی او
 دانگریزی پوځ په شاطرف ته، په پوځیانو به یی حملی گولی. په هر
 یوغابښی او کنډو کښی دستخو نه سختی مقابلی وی. په انگریزی پوځ
 ددی زپور پوځ دکامیابو حملو ددی نه پته لگیدل، چه پخپله زمونږ په
 پوځی دستو او کومی پوځی دستی چه زمونږ په قدم کښی وړاندی وی
 دهغوی نه پوځی سامان بیا د وی اخستی وو ځای په ځای به ټوپکو
 او کالتو سونو بکسونه خالی پراته وو او سامان به ترینه اپریلو وړی
 وو ځای په ځای اوبښان به پراته ووڅه مړه او څه مرگ ته نژدی او
 زمونږ دملگرو دانگریزی پوځ دپوځیانو د مړو نه دخیبر ټوله لار ډکه
 پرته وه.

هم دا پوځی افسر علی مسجد ته درازسید لونه وروسته لیکي :
 علی مسجد ته، چه راورسیدلو نودلته دجرنیل مک کاس گل دشکت
 نه خبر شولو چه زمونږ درازسیدلونه یوه ورځ مخکښی یی وهل خوړلی
 وو دهغه نه دوه توپی اخستی شوی وی. دوه پرتگی افسران او نور گڼ
 پوځیان ئی وژلی شوی وو اودمیدان جنگ نه، په تښته بانندی ئی پښی
 کښلی وی.

یادگیر نه:

دخیبر او اږیږدو په علاقه کېښی چه دانگریزانو د پوځونو په خلاف د غزگانو کوم واقعات مخکښی بیا ن شمول . په تاریخی اعتبار سره دغه دانگریزانو په خلاف دغزگانو اولنی دور تلل گیزی ځکه چه په دغه زمانه، ۱۸۳۹ نه تر سنه ۱۸۴۳ پوری موده کېښی لا دخیبر نه لمر خاتمه طرف پښور و غیره علاقه بانندی لاند سکهانو بادشاهی وه او انگریزانو اقتدار په دی ملک بانندی لاند و وراغلی لکه چه مخکښی دسکهانو په خلاف دغزگانو په باب کېښی ورته شماره شوی ده . پدی علاقه بانندی دانگریزانو اقتدار سنه ۱۸۴۹ نه وروسته راغلی وو پداسی ورځو کېښی چه لاندی ملک دسکهانو بادشاهی وه په خیبر بانندی چه انگریزی پوځونه کابل ته تلل دهغی چه کوم تاریخی پس منظر دی دهغی بعضی اهم تاریخی معلومات دلته درج کول پکار دی ددغی نه به دا معلوم شی چه :

الف .- په پښور دانگریزانو د قبضی تاریخی پس منظر څه وو ؟

ب .- په خیبر دانگریزانو د حملو اولنی دورنه وروسته دویم دور کله شروع شو .

واقعات دادی چه دا احمد شاه ابدالی زوی دافغانستان بادشاه تیمور شاه دودات نه وروسته دهغه زوی زمان شاه بادشاه شوی وو ورپسی شاه محمود بادشاه شوی وو . په سنه ۱۸۰۳ کېښی د تیمور شاه در پسم زوی شجاع الملک چه په شاه شجاع نامه مشهور دی حمله وکړه کابل نی د شاه محمود نه ونیولو . په سنه ۱۸۰۸ کېښی انریبل مونت سیمورپ الفنسین کابل ته لاړ او دایران او فرانس په خلاف فی د شاه شجاع سره یوه معاهده لاسلیک کړه ددغه معاهدی په وجه دانگریزانو او شاه شجاع ترمنځ تعلق پیدا شو چه دغه ناپاکه تعلق بیا وروسته په پښور او کابل دواړو تباهی راوستل . په سنه ۱۸۱۶ کېښی د سردار فتح خان بارکزی

په امداد شاه محمود بيادو باره دکابل بادشاه شو او شاه شجاع پنجاب ته راغي په لدهيانه کښي دانگريزانو په سوري کښي کيناست په سنه ۱۸۱۸ کښي دشاه محمود دلاس نه وزير فتح خان بازگزي قتل شو. دوزير فتح خان نولس وروڼه نور وو ټول راپورته شول امير دوست محمد خان پکښي توريالي خوان و وهغه راپراندی شو ټول افغانستان يی د شاه محمود نه ونيولو دافغانستان بادشاه شو شاه محمود هرات ته لاړ په ۱۸۲۲ کي شاه شجاع مهاراجه درنجيت سنگه سره معاهده وکړه دامعا هده په تاريخ کښي ډيره ذليله معاهده بللي شي . ددی معاهدي مطابق شاه شجاع دخپل خان او خپلو وارثانو دطرف نه درنجيت سنگه په حق کښي دکشمير دقطب قبلي وسويل دسرحدونو سره په شمول دقلعه اټک . پيچ . هزاره . کيا کبل ، امب او ددی سره هغه ټولي متعلقه علاقي چه داباسيند په بني غاره او چه غاره واقع دی سره ديوسفزو خټک . اشغور . پيښور . ميچني . کوهات . هنگو او هغه ټولي علاقي چه پيښور ماتحت گڼلي شي . ان تر دره خيبر . بنو وزيرستان . دوپ . ټانگ . گړک ، گالا باغ . خوشحال گړ . کوټ اود هغي لاندی علاقي سنگور ، هرناب ، ديبل پور . حاجي پور او دکچه دري ټولي علاقي سره دستگير او ملحقه علاقه دملتان صوبه ددریای سند په گشه غاره داټولي علاقي به درنجيت سنگه ملکيت او ماتحت گڼلي شي .

دا هغه شرمناکه معاهده وه چه ددی په وجه درنجيت سنگه دديره جات . هزاره او پيښور په علاقو پرله پسې خپله قبضه مضبوطه کړله شاه شجاع دا ذليله معاهده پدی خيال کړی وه چه دانگريزانو اوسکپانو په امداد به دوباره دکابل بادشاهي حاصله کړی . ددی معاهدي نه پس دسند په لاره باندي قندهار ته لاړ ليکن امير دوست محمد خان پری راغی دافغانستان نه يی راو زغلولو دکشمير ، پنجاب ، سند ، پيښور .. علاقه واک هم ترينه لاړ کابل هم په لاس ور نه راغي بيا په لدهيانه کښي انگريزانو ته کيناست پخپله هم تباشو پښتانه اود پښتنو ملک يی هم تباه کړ .

که فکر وکړی شي سکپانو هسي هم دسنه ۱۸۱۸ نه وروسته په پيښور او هزاره او ورپسې نورو خواوشا علاقه باندي قيامت جوړ کړی وو ليکن په رسمي طور سره چه دشاه شجاع ددی معاهدي نه وروسته سکپانو پدی ملک کوم ظلمونه کړی دی دهغي ټوله ذمه

واری د شاه شجاع په خود غرضي باندی عائد کیری او په تاریخی اعتبار سره د شاه شجاع دامعاهده دانگریزانو او گلاب سنگه دکشمیر دمعاهدی نه هم زیاته شرمناکه د ه زیاته ذلیله ده .

په سنه ۱۸۳۸ کښی روسیانو د ایران په شمال کښی په آذربایجان قبضه وکړه، د ایران په سیا ست باندی یی قبضه وکړه او عهد نامه لاسلیک شوله او ورسره یی د ایران حکومت ته مشوره ورکړله چه په هرات قبضه وکړی .

په سنه ۱۸۳۸ کښی چه د ایران پوځ راوخوژیده هرات ته نزدی راوړسیده نو دانگریزانو سره سودا پیدا شوله دلار داکلینه او کپتان برنس په مشری کښی ئی یوهیئت کابل ته ولیره چه امیر دوست محمد خان رضا کڼی او د امیر دوست محمد خان او مپاراجه رنجیت سنگه ترمنځ صلح وکړی امیر دوست محمد خان د سکپانو سره د صلح دپاره داشرط پیش کړ چه پښور دی ماته پریردی انگریزانو دانه شو کولی چه دافغانستان پادشاه دپاره سکپان ناراضه کړی چنانچه دلار داکلینه تجویز ناکام شو او امیر دوست محمد خان دروسیانو سره خبری اتری شروع کړلی دانگریزانو سره ویره پیدا شوله چه په ایران کښی دروسیانو د اثر او اقتدار پیدا کیدلو نه وروسته، که په افغانستان کښی یی هم اثر او اقتدار پیدا شوی نود هندوستان حفاظت به گران شی ددی خطری په پیدا کیدلو په سنه ۱۸۳۸ کښی دانگریزانو . سکپانو او شاه شجاع ترمنځ دری اپخیزه معاهده وشوله . انگریزانو فیصله وکړله چه په کابل کښی د امیر دوست محمد خان بادشاهی ختم کړی . شاه شجاع بادشاه کړی چه دانگریزانو اوسکپانو دواړو اعتباری او دلاس لاندی سپری وی چنانچه ددغی دری طاقتی معا هدی نه پس چه په جون سنه ۱۸۳۸ کښی شوی وه په ۲۸ می سنه ۱۸۳۸ کښی شاه شجاع په قندهار کښی په تخت کینولی شو . دانگریزانو پوځ کابل ته ورسیده جنگونه وشول امیر دوست محمد خان گرفتار کړلی شو . هندوستان ته ولیرلی شو دهغی ز، وروسته دامیر دوست محمد خان زوی سردار محمد اکبر خان راپورته شو دانگریزانو پوځ یی په سنه ۱۸۴۱ کښی تباہ کړه کڼ ډیر چه ژوندی پاتی ووهغه په جلال آباد کښی قلابند وو او ددغه قلابند پوځ دراخلاصولوپاره دجنرال پولک په کمان کښی دانگریزانو پوځ په خیبر حمله کړی وه چه مخکښی یی بیان وشولو . په کومو ورځو کښی چه دجنرال پولک په کمان کښی د پرتگیانو

پوځونو دخيبر په لاره حمله كړې وه كابل ته تللي وو نو هم په دغه ورځو كښې دجنرال لوت په كمان يو بل انگر يزي پوځ دقندهار په لاره كابل ته ننو تلې وو او دغه دواړه پوځونه چه په سنه ۱۸۴۳ كښې دخيبر په لاره راواپس كيدل نو هغه تباهي پري دا پريد و دلاسه راغلي وه چه مخكښي بيان شوله . امير دوست محمد خان په فروري سنه ۱۸۴۳ كښې دانگريزانو د قيدنه خلاص شو .

۱۸۴۳ كال نه تر ۱۸۴۹ كال پوري شپږ كاله انگر يزان او سكهپان پخپل منځ كښې په جنگونواخته وو قبائلي علاقه ته يي وارنه وو برابر شوي البته په سنه ۴۵ - ۱۸۴۶ كښې دخوخيلو په دره يسي يوه حمله كړې وه . دمارچ په ۹ سنه ۱۸۴۹ نه وروسته چه دانگريزانو د لاسه دسكهپانو اقتدار ختم شو اودسكهپانو د ټول مقبوضه ملك دمهاراجه دليپ سنگه دمعزول كيدلو نه پس واك اختيار دانگريزانو لاسه راغي نو په مقبوضه علاقه كښې يي دټول رعيت نه وسله ټوله كړله چه بيا څوك شورش ونكړي (په حواله دتاريخ مخزن پنجاب څلورم جلد صفحه ۴۹۶) اودپيښور بنوكوهاټ وغيره علاقه په ټوله چه كومې علاقي دي ددې قبائلو برخلاف يي دحملو يوه لويه سلسله شروع كړله او په دغې كښې دټولو نه اولني حمله يي كوهاټ باندي كړې وه .

لكه چه مخكښي ورته اشاره وشوه دسنه ۱۸۴۹ چه وروسته انگر يزا نو په قبائلي علاقه كومې حملې كړې دي او غازيانو يي مقابله كړې ده دغه غازياني په تاريخي اعتبار سره دويم دور غازياني دي او په دې كې اولني غزا دكوهاټ دا پريدو غزا وه .

دكوهاټ دا پريدو غزا :

په كوهاټ باندي دا پريدو په علاقه چه په سنه ۱۸۵۰ كښې انگر يزانو كومه حمله كړې وه ددغې هم يوه خاص وجه وه . دا واقعه داسي پيښه شوي وه چه هر كله په سنه ۱۸۴۶ كښې دسكانو او انگر يزانو ترمنځ دپنځه لويو جنگونو نه وروسته سكهپانو شكست وخوړ او په دسمبر سنه ۱۸۴۶ كښې په مقام دلاهور پنجاب دافيصله وشوله چه مهاراجه به دليپ سنگه وي ليكن اختيارات به دانگريز ريزيولنټ په لاس و ي او په ټولو علاقه كښې به دلاهور ريزيولنټ ماتحت اسيسټنټ ريزيولنټان دسكهپانو دپوځي او ملكي حكومت دنگراني دپاره مقرر كيري او ددې فيصلې په خلاف په لاهور كښې پخپله دمهاراجه دليپ سنگه مور راڼي چندا پورته شوله جنگ ئي وكړ نو دغه شان دسكهپانو دحكومت مختلفو علاقه كښې چه هر څومره سكهپان پور ته شوله جنگ ئي وكړنو دغه

افسران وو هغوی هم ددی فیصلی منلونه انکار وکړ او چه، خه وخت انگریزان افسران په حیثیت استیمنت ریزیلینتانو خپله خپلو مقرره علاقوته دا اختیار اخستلو دپاره راغلل نو هغاهمی سکپانو افسرانو ورله قبضه، نه ورتوله او دانگریزانو او سکپانو ترمنځ خای په خای جنگونه شروع شول چنانچه، په دغه زمانه په پرگنه هزاره سردار چتر سنگه ازاری والاسکه گورنر وو هغه دانگریز استیمنت ریزیلینت په خلاف پورته شو او انگریز استیمنت ریزیلینت یی وشاړه.

په پیمور باندی په دغه ورځو کښی سکپانو دطرف نه سردار گلاب سنگه، گورنر وو او د سردار چتر سنگه ازاری والازوی چه سردار شمیر سنگه ازاری والا نوم یی وو دغه پوځی جرنیل وو هر کله چه، سردار چتر سنگه حاکم هزاره په هزاره کښی دانگریزانو په خلاف جنگیده انگریز ریزیلینت یی وزغلاوه او ورپسی راوان شو پیمور ته راغی دلته دده خوی شمیر سنگه پوځی جرنیل وو هغه، یی راپورته کړ. د پیمور گورنر سردار گلاب سنگه اونور بی شمیر سکپان یی دځان سره هلگری کړل او پیمور ته چه جارج لار نس نو می استیمنت ریزیلینت راغلی وو په هغه یی حمله وکړله، او هغه، یی پیمور بشارکی گرفتار کړ. دلته یوی تاریخی غلط بیانی ته اشاره کول مناسب معلو میزی او هغه، داچه، مستر کیرو په خپل کتاب (دی پنهانز) کښی یوه لویه قصه دځان نه جوړ کړ ده لیکلی یی دی چه په دغه ورځو کښی په، کوهات باندی سکپانو دطرف نه سردار سلطان محمدخان بارکزی حکمران وو چه وخت چه په جارج لارنس باندی په پیمور کښی سکپانو حمله وکړله نو مستر جارج لارنس سره د خپلی بڼجی کوهات ته لاړ په دی خیال چه دسردار سلطان محمد خان سره به پناه حاصله کړی ځکه چه، دده وپاندی دجارج لارنس وړ وړ هنری لارنس په یوه موقع دسلطان محمدخان سره بڼه کړی وو او دسکپانو دقیدنه یی آزاد کړی وولیکن دغه نیکسی ته سردار سلطان محمد خان ونکتل او چه، چه وخت جارج لارنس کوهات ته ورسید. نو هغه، ئی سره دبال بچ سکپانو ته، حواله کړ اصل خبره داده چه، موئن دسردار سلطان محمد خان طرفدارزی، کوو لیکن وا قعات دای چه، داا لزام غلط دی په دی سلسله کښی دمفتی غلام سرور لاهوری د کتاب مخزن پنجاب بیا نریات مستند دی. دغه کتاب په، سنه ۱۸۷۲ کښی چاپ شوی دی او مصنف ئی په خپله چشم دیده گواه کی. دتاریخ مخزن پنجاب.

هر کله چه ددی بیان له مخه جارج لارنس په جنگ باندي د پيښور په
 مقام په خپله د سردار چيتر سنگه په لاس گرفتار شوی وو نو بيا
 د سردار سلطان محمد خان د بد نامه ولو نه مطلب څه دی اودا د ويره
 تاريخي غلط بيان ئی ولی کړی دی داڅو په منځ کښی هسی خبره راغله
 اصلی خبره داوه چه په سنه ۱۸۵۰ کښی انگریزانو د کوهات په اړیدو
 حمله ولی کړی وه پدغی ځان پوه کول وو چنا نچه زه هم دغه خبری
 له راځم . نارینځ مخزن پنجاب جلد صفحه ۴۹۵ کښی مخکښی لیکي .
 هر کله چه سکپانو دانگریزانو غداری ولید له نوپه امیر دوست محمد خان
 پسی ئی خبر وکړ هغه سره د خپل پوځ راځی سکپان امیر دوست محمد خان
 «او سردار سلطان محمد خان» ټول دانگریزانو په خلاف یو شول د سنه
 ۱۸۴۷ نه د جنگونو سلسله شروع شوه پرله پسی څلور کاله لوی
 جنگونه وشول چنانچه په دغه څلور لویو جنگونو کښی یو جنگ د سنه
 ۱۸۵۰ وو چه د کوهات د اړیدو پر خلاف شوی وو ځکه چه دامیر
 دوست محمد خان په دی موجوده حملو کښی او د سردار سلطان محمد خان
 په راپورته کید لو کښی د کوهات اړیدو خصوصاً د ادم خیل قبیلې
 دواړه بناڅونو جواکه او تالادیره حصه اخستی وه چنانچه په سنه
 ۱۸۵۰ کښی پيښور د پوځی کمپنه چه کوم پوځونه د کوهات په طرف
 د ادم خیل ډری په لوری د حملی کولو د پاره لیږلی وو هغه یوه نه ده بلکه دوه
 حملی وئ .

اولی حمله . دانگریزی پوځونو اولی حمله د کرنل سر سی کچیل یعنی
 لارډ کلایبی په کهان کښی وه دا حمله د ادم خیل اړیدو په ذیلی بناڅ
 کالا خیل «گلا» باندي شوی وه . بهاد روغازیانو ئی ښه په نره
 مقابله کړی وه د دواړه طرفه جانی او مالی نقصانونه پیش شوی وو
 او په اول ځل په کوهات باندي دانگریزانو قبضه راغلی وه او په
 کوهات باندي د سردار سلطان محمد خان بارکزی زوی خواجه محمد خان
 له ئی شکست ورکړی وو او په دی ډول په کوهات د سکپانو او بارکزی
 مشترکه حکمرانی د دوران خاتمه ئی کړی وه

په کوهات د اړیدو دوهمه غزا:

کوهات ددی اولنی جنگ نه وروسته هم په دغه سنه ۱۸۵۰ کښی د کوهات
 په اړیدو باندي دویمه حمله وکړله ددی حملی حال چه زرداد خان ناغر

پخيل کتاب تاريخ صولت افغانی صفحه ۶۰۲ کښی څرنگ درج کړی دی دلته یو درج کوو لیکي :

دکوهات په دره ادم خیل کښی داپریدو ادم خیلو دذیلی ښاخ «ګلا» یعنی ګالا خیل خلق اوسپری دا قوم دولس سوه جنگی ځوانان میدان ته را وښکلی شی (یعنی تقریباً په شمار پنځه شپږ زره خلق دی) دایمل خان مهمند دچپو توی نه د دره ادم خیل سرحد شروع کیری . د کوهات د غاښی پوزی تقریباً دولس میله فاصله ده دغاښی پوزی په دره کښی دګلادام خیل قبیلې خلق او سپری غاښی (کوهات کښو) ته نژدی بڼګښی او سپری د غاښی نه دکوهات ښار پوزی تقریباً اوه میله لارده مگر ټوله خرابه ده هر کله چه په کوهات باندي انگریزانو اولنی حمله وکړه او کوهات ئی ونیولو نو ددري او کوهات ترمنځ غاښی ئی ونیولو بندي کړ ، داپریدو تګ راتګ یی بند کړ او دغی نه علاوه دکوهات او پېښور دواړو غاړو نه ئی په دره کوهات کی دسړک په جوړولو لاس پوزی کړ په دی باندي اپریدی راپورته شول او د جهاد میدان ته یی راوونگل .

په ۲ فروری سنه ۱۸۵۰ کال می دکوهات په اپریدو حمله وکړه دکوهات نه دری میله لری دکوهات او پېښور په سړک قوه کار لگیا وو کاری کاوه اپریدی پری باندي ورپریوتل او دزرداد خان ناغر په الفاظو کښی (کل سپا هیون کومقتول یا مجروح گیا) یعنی دقوه کار دپلټنی ټول سپاهانی مړه اوژوبل کړل .

په دغه ورځو کښی دپېښور دانگریزی پوځونو بریگیه پیر اوکمانه پیر انچیف سرجانسن پیری نو می انگریز وو هغه پوځ ته حکم وکړ (که دره کوهات مین گهسن جانا هی) یعنی چه په دره کوهات دی فوراً حمله وشي . زرداد خان ناغر لیکي ددی نه انگریزانو دوه غرضونه و و یو داچه په کوهات کښی پوځ واچولی شی او دویم داچه اپریدو له سزا ورکړلی شی چنانچه په ۱۰ فروری سنه ۱۸۵۰ - انگریزی پوځونو په په ادم خیلو اپریدو حمله وکړله . د ۱۳ فروری پوزی خونړی جنگونه وشول غازیانو قدم بقدم مقابله وکړه ددښمن او خپلی وینی یی تویی کړی انگریزی پوځونه کوهات ته ورسیدل دکوهات ښار په لارو کوڅو کښی هم انگریزی پوځونو مقابله وشوه بڼګښی غازیان او اپریدی - غازیان په منځ میدان کښی ښه په بهادری و جنگیدل پرنگی په کوهات ښار چه حمله وروپله دښار کورونه او بازا رونه یی وران کړل په اوری و سیزل انگریزانو په ښار قبضه وکړله د ۱۳ فروری سنه ۱۸۵۰ تاریخ وو د



مرحوم محمد ایاز خان کمرخیل مرحوم ملک جلال خان زخه خیل
اپریلی اپریلی

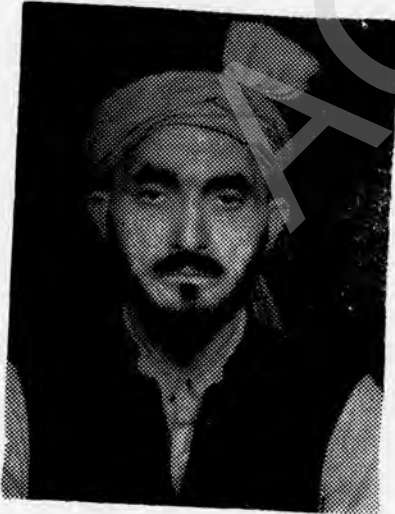

حاجی بنایسته گل خان زخه خیل
میر حسین خان کمرخیل اپریلی
اپریلی

چارشنبی ورځ وه او دربيع اول ۳۰ تاريخ وه او سنه ۱۲۶۶ كال وو
انگريزانوپه كوهاټ كښي دوه رځمنته پوځ واچولو يو دسپوروو بل ديباده
وو .

په اپر يل سنه ۱۸۵۰ كښي اږينو يوځل بيا دكوهاټ په انگريزي
پوځ حمله وكړله او ديباده پوځ يوه كمپني يي قتل كړله انگريزانو جوابي
اقدام وكړ په غاښي يي قبضه وكړله او په كوهاټ باندي يي داږينو تگ
راتگ بند كړ بل خواته ددره ادم خيل داږينو او انگريزانو ترمنځ
چه كومه معاهده شوي وه هغه دكالا خيل ادم خيلو مشرانوپه اپريل
سنه ۱۸۴۹ كښي كړي وه انگريزان ولگيدل په دې خيال چه وروڼه سره
وجنگوي دكلا ادم خيلو سره يي دهغه معاهدي ماتولو اعلان كړ او په
اپريل سنه ۱۸۵۰ كښي يي ادم خيلو اږينو ددويم شاخ جواكه
مشران راوغوښتل اودهغوي سره يي معاهده وكړله چه جواكه قوم
انگريزانو ته ددره ادم خيل په لار باندي دپيښور او كوهاټ ترمنځ
دتگ راتگ اجازت وركوي ليكن دادپرتگي هسي خام خيال وو جواكه
ادم خيل دكلا ادم خيلو درضا په خلاف دانگريزانو دږيب په دام كي
ميرنه شول. اود پرتگي سر خلاف دورولو يو حملو سلسله جاري پاتي
شوله .

دكوهاټ دغاښي غزا :

هر كله چه انگريزان د اږيني قام ادم خيل قبيلي ددوه ښاخونو
كلا . جواكه پخپل منځ كښي كامياب نه شول نوبيايي يوه بله فتنه رابرسيره
كړه چه ښځين او اږيني پخپل كور كښي وجنگوي ددې دپاره يي داسي
قدم پورته كړ چه ددره او كوهاټ تر منځ چه كوم كڼيو دي دكڼيو نه
دكوهاټ طرف ته اوه ميله يي ښځينوته دوركولو اعلان وكړ اود كڼيو نه
دسرپوري ددري طرف ته يي اږينو حقداري ومنله . مطلب يي داوو چه
كوهاټ ته كه اږيني راځي نولاربه يي په ښځينووي او پخپل منځ كښي
به اخته شي په دې باندي كالاخيل ادم خيل اږيني راپورته شول په
غاښي چه دپرتگي كومه څوكي وه هغه يي ووهله انگريزانو چه په چل
ول دښځين قوم كومي كهي دغره اړخ ته راخيژولي وي هغه يي وزغلولي
چه انگريزانو دښځينونه تپوس وكړ چه تاسو ولي تښته وكړه نو هغوي
جواب وركړ چه داږينو مقابله كول گران كار دي بل دچه ادم خيلو
اږينو طاقت زمونږ نه زيات دي مونږ يي مقابله نه شو كولي بله دچه
دغه كڼيو زمونږ موروثي ملكيت هم ندي چه دانگريزانو زور راسره نه

وی مونږ یی چیرته ټینګولی شو .

دا واقعات چه پېښیدل دا سنه ۱۸۵۳ وه په دغه ورځو کېښی په پېښور باندي سر جان لارنس چیپ کمشنرؤ او کپتان کوك د کوهات د پټی کمشنرؤ دغه دواړه چالاکه انگریزانو د دره ادم خیل د اړینو دپاره مشکلات پیدا کړی وو .

الف : - یو داچه په نومبر سنه ۱۸۵۳ کی د اړینو قوم د ادم خیل قبیلې په زیلی شاخ جواکه باندي حمله کړی وه او دهغوی مضبوط پوځی مقام بوری یی سیزلی وو او د جواکه قوم دوه مضبوطی قبیلې حسن خیل او اشوخیلی په جنگ وهلی وو .

ب- دویم داچه د پخوا زمانې نه دا اړینو دیوی قبیلې سپاه شعه مذهب چه دورکزو په ملک کی اوسیري د پښتو په گوندی کېښی د بنګښو ملگری وو ځکه چه سپاه خلق بخیله لږ خلق دی د بنګښو گوند سره شریک شی وو چه د سپاه او بنګښو دواړو ساعت پری تیر شی . هر کله چه انگریزان د سنه ۱۸۵۰ نه تر سنه ۱۸۵۳ پوری د اړینو ادم خیلو دگلا قوم خلکو په وهلو کېښی کامیاب نه شول او بنګښی یی منځ ته راوچول او هغه هم ناکام شول نو بیا د سپاه قوم اړینو یی د بنګښو مددله پورته کړل او د گلا ادم خیلو مقابلی ته یی سپاه اړینو او بنګښی دواړه ودرول .

ج- بل خواته دانگریزانو هغه مضبوط پوځ چه په نومبر سنه ۱۸۵۳ کېښی یی د جواکه قوم خلک وهلی وو او هغه کوهات د درې په خواؤ شاګښی پراته وو دغه پوځ صلاح وکړه چه د دواړه غاړو یعنی د پېښور او کوهات د طرفونو نه په دره باندي حمله پکار ده . حمله یی وکړه خونړی جنگ وشو او د انگریزی پوځ تباھی پکښی وشوله .

په داسی حالاتو کېښی په نومبر سنه ۱۸۵۳ کېښی انگریزانو د کوهات په غاښ حمله وکړه او د گلا ادم خیلو امدادله خپل وروڼه جواکه په پوره طاقت راونه رسیدل ځکه چه هغوی وړاندي وهلی شوی وو او په دغه ورځو کی له هغه شان دهغوی به ځمکه هم جنگ وو او بل خوا بنګښی او سپاه د پرتگی د تر نه جنگیدل او بل خوا د بنګښو په امداد کېښی دورکزو د علاقې نه د فیروز خیل او بیژوتی قوم خلک هم راغلی وو بدقسمتی دوه چه دغه جنگ چه خالص دانگریزانو او اړینو و جنگ وو بنګښو سپاه . بیژوتی او فیروز خیلو ورله د بنګښی او اړینو تر منځ د پولی او جائیداد د جنگ شکل ورکړ او فائده یی پرتگی ته ووتله .

هرکله چه اپریدی په دی پوه شول چه انگریزه په های پاتی شو او جنگ دخپلو بنگینو او سپاه . فیروز خیل بیژتی قامی خلکو سره شروع شو نو هوبنیا رتیایی وکړه او دکوهات دکنونه جنوب غاړی ته اوه میله غر دملکیت ددغوی نه دست برداره شو په هغی یی د بنگینو دغوی و منله بنگینو د خان مسرکوک دپتی کمشنر کوهات سره سره سپاه اپریدی شامل کړل دوی گلادم خیلو دکوهات غابنی په مقام په دسمبر سنه ۱۸۵۳ کبئی یوه معاهده وکړله ورپسی شپز ورخی پس د اپریدی قوم دسپام قبیلی ملکانو دمسترکوک دپتی کمشنر کوهات سره معاهده وکړله او په دی شان سره دبنگینو . فیروز خیلو . بیژتی په امداد دغابنی نه ترکوهات په پوری دسپرک جوړولو کار شروع شو . د غابنی نه دپینبور په طرف ددری په منخ کبئی دسپرک جوړولو کار د هغی کشاله موجوده وه ځکه چه که گلادم خیل راضی شول ایاخیل اپریدی پری نه وو راضی شوی اودا کشاله نوره هم اوږده اولانورجنگونه هم پری وشول .

دبوری غزا :

مخکبئی دا ذکر شویدی چه انگریزانو دکوهات په غابنی دقبضی کولو او دگلادم خیلو دکمزوری کولو دپاره دادم خیلو په جواکه نومی شاخ بانسی هم په سنه ۱۸۵۳ کبئی حمله کړی وه . ددی واقعی وضاحت داسی دی چه دکوهات علاقی ته دپینبور نه دتللو دپاره ددوه دری دیو کوهات دره ده او دویمه جواکه دره . په جواکه دره کبئی داپریدو دادم خیلو قبیلی دجواکه نومی شاخ خلق اباد دی دجواکه دره په لاره کبئی دپینبور دطرف نه چه کوم کنپوراخی دهغی نوم جانا کوپ دی دغره په لمن کبئی دحسن خیل قبیلی خلق پراته دی او پورته دغره په نورو ډډو کبئی داشو خیل وغیره ادم خیل قام د مختلفو خیلونو خلق ابادی دجاناکوپ یا جواکه دری په علاقه کبئی دبوری یو مقام دی چه سکهانو په زمانه کبئی دغازیانو لوی مرکز و او اوددغه های نه به داتک او پینبور تر منخ دسکهانو په پوځونو دغزا گانو کولو دپاره پوځی طاقتونه لیرلی شول . چونکه دامقام ددری په خوله کبئی واقع دی او په پوځی او جنگی لحاظ سره زیات محفوظ مقام دی په دغه وجه هرکله چه انگریزانو دسکهانو نه پینبور و نیولو اویا ئی دکوهات علاقه هم رالاندی کوله نوخرنگه چه دره کوهات لاره اوکنبو قبضه کول ضروری وو دغه شان ددره جواکه قبضه یی هم ضروری

گنله . په جواکه دره باندی قبضه په دوه وجی ضروری وه یوه ددچه
ددره کوهات دقبضی کولو دپاره چه کوم جنگ کولی شی په هغی کبسی
به په انگریزی پوځونو اسانتیا شی بله داچه دره جواکه قبضه شی نو د
کوهات منځ علاقی ته دختکو منځ علاقی ته رسیدل به اسان شی .

چنانچه ددی پلان له مخه په نومبر سنه ۱۸۵۳ کبسی دسر جان لارنس
چیف کمشنر پیسو په کمان کبسی دانگریزانو یو مضبوط پوځ ددیر
لوی پوځی سامان سره په دره جواکه باندی دحمله دپاره روان شو. ددره
جواکه او دره کوهات ترمنځ دشیرکیره او کوهدهامن په ۹۴۹۰ کبسی یی
کیمپ ولگولو دحسن خیل قبیلی نپه سوه ځلمو او دشوخیل قبیلی
اته سوه ځلمو غازیانو ورسره دکنپو په مقام جنگ وکړ توری یی
وهلی لیکن چیرته دیونیم زرغازیانو یو موټی تش لاس لښکر او-چیرته
دانگریزانو بی حساب ولسه بندلښکر نتیجه یی داشوه چه په ۱۰
نومبر سنه ۱۸۵۳ حسن خیل او اشوخیل ووهلی شول او دگریزانو
پوځونه په دپوری باندی دحمله دپاره په دره جواکه وروختل او خونړی
جنگ شروع شو .

زرداد خان ناغر چه ددی جنگ بیان په کومو الفاظو کړی دی هغه
دای .

یهان لکی لپراسی بهت مشکل تپي اور باعث خا صه زمین کی
انگریزی فوجو کا بهت نقصان بگړگانو او راس کی تمام بر جو د
کومسمار کرد یا گیا اور ظویل مقابله کی بعد جهان جهان جواکی مقیم
تپي ان کونکال دیا گیا اور مرکزی مقام دپوری کومسمار کرنی سی
جو مراد تپي وه حاصل هوپی یه لپراسی - دو دومپین جاری رهی .

یعنی ددره جواکه جنگ دیر سخت وو ددی دری محل وقوع او
جنگی جوړښت داسی دی چه په قدم انگریزی پوځونه په تپاهی کی
گیریدل . دپرتگی دیر پوځونه تپا ه شول مگر دجواکه قبیلی اباد کلی
قلاگانی او برجونه وران کړلی شول دپیری او ددی مقابلی نه وروسته
چه چیرته جواکی اباد وو دهغه کلونه وایستل شول او دجواکه علاقی د
مرکزی مقام دپوری دورانولو نه چه کوم غرض وو هغه پوره شو دا جنگ
چه په ۱۰ نومبر سنه ۱۸۵۳ شروع شوی وو دوه میاشتی تر ۱۴ جنوری
سنه ۱۸۵۴ پوری جاری وه .

مخکبسی مونږ داذکر کړی دی چه په دره جواکه باندی حمله ددی غرض
دپاره شوی وه چه دادم خیلو اپریدو دجواکه قوم پخپل ځان شی نو دادم
خیلو اپریدو دکالا خیلو وهل او دکالاخیلو په علاقه دره کوهات کبسی
سړک جوړول به اسان شی او انگریزان په دغه مقصد کبسی کامیاب

شول په ۱۵ نومبر سنه ۱۸۵۳ یې په دره جواکه حمله وکړه تر ۱۴ جنوری
 سنه ۱۸۵۴ پورې په دره جواکه جنگ وو او چه په دسمبر سنه
 ۱۸۵۳ کېښی ئی په دره کوهات په کالا خیلو اېریدو حمله وکړه او په
 مکرا و فریب ئی بنگېښ . سپاه بیزوئی . فیروز خیل هم د گلادم
 خیلو اېریدو مقابلی ته راو ستل نو گلا اېریدی مجبور شول چه د
 انگریزانو شرطونه ومنی او چه په دسمبر کېښی گلادم خیل ووهلی
 شول نو په ۱۴ جنوری سنه ۱۸۵۲ جواکه اېریدی هم پریوتل دپېښور
 او کوهات ترمنځ درې دره کوهات دره جواکه په سنه ۱۸۵۳ کېښی
 انگریزانو رالاندی اودا حق یې حاصل چه په دی لاروبه انگریزی پوځو نه
 به تگ راتگ کولی شی .

داکاخیلو غزا

مخکېښی دا ذکر شوی دی چه انگریزانو په دسمبر سنه ۱۸۵۳ کېښی
 ازم خیل اېریدی مجبوره کړل چه په دره کوهات کېښی انگریزانو له د
 سرک جوړولو اجازت ورکړی لیکن دا پریدی قوم نورو قبیلو خصوصا
 اکاخیلو دا معاهده نه وه منلی اودغی باندی ناراضه وه چنانچه هم
 ددی په وجه اگر چه په سنه ۱۸۵۳ کېښی ادم خیلو سره معاهده شوی
 وه بیا هم دسنه ۱۸۵۴ پوری دغابښی اوددری دکوز سر تر منځ
 سرک لانه وو جوړ شوی په نومبر سنه ۱۸۵۴ کېښی لغتېنټ هملټن

انجنیر دقواوی کارپلټنی دسپاهانوسره دپه بیری سره دیره وو ددغه ځای
 نه به یې دکوهات او پېښور ترمنځ دجوړیدونکی سرک نگرانی کوله د
 اکاخیلو اېریدو درې سوه غازیان پری ور پریو تل حمله یې پری وکړه د
 شپې وخت و رڼایی وکړه د قوایکارپلټنی چه هر څومره سپا هیان وو
 هغه یې ټول ووژل لغتېنټ کرنیل هملټن سخت ژوبل شولیکن دمرگ
 نه بچ شو دانگریزی پوځ کیمپ یې تالاگر بیای اوسیزه .

دی واقعی نه وروسته دانگریزانو یو پوځ دکرنیل کرنکی په کمان کی
 داکاخیلو په علاقه حمله وکړه چه دکرنل هملټن بدله واخلی دانگریزانو
 دپوځ حملی ته اکاخیل را ووتل جنگ شروع شو د دوپه طرفه
 جانی او مالی نقصانونه وشول او دسنه ۱۸۵۵ پوری دجنگونو دا
 سلسله جاری وه اخر داچه په ۱۱- جنوری سنه ۱۸۵۶ داکاخیلو سره
 صلح وشوه او انگریزانو دد ره کوهات کارته لاس واچولو .

دکوکي خيلو واقعه

په جنوري سنه ۱۸۵۷ کښي امير دوست محمد خان دوايسري هند سر جان لارنس د ملاقات نه په واپسي کښي د جمر دو په مقام ديره وو چه دانگريزانو د کيمپ يو خوا افسران دخپل کيمپ نه باهر ووتل او په قبائلي علاقه دلري خای پوري لاپل دا خبره پښتنو چرته زغملی شوه حمله يی پری وکړه او لغتښت هندنومی یوانگریز: افسری ترینه قتل کړ نور انگریزی افسران په تښته واپس خپل کیمپ ته راغلل په دغه خبره انگریزانو له قهرورغي دکوکي خيلو قوم څخه يی په پښور ښار اونورو ځايو کي خلک بنديان کړل اوبیاني مطالبه وکړه چه قاتل راکړی دغه خبره اپريدو ونه منله په دغه منځ کښي هم په دغه سنه ۱۸۵۷ کي په هند وستان کښي انگریزانو برخلاف دازادی جنک شروع شو او دمجبور تیا نه په ۱۴ اگست سنه ۱۸۵۷ دکوکي خيلو اپريدو سره يوه معاهده يی وکړله په دغه منځ کښي دزخه خيلو اپريدو سره هم کشمکش راغلی وو هغه هم په ۱۲۴ اگست سنه ۱۸۵۷ باندي ختم کړی شوی وو .

د تور غره جهاد

مخکښي دا ذکر شويدي چه د اپريدی قوم گڼي قبيلي د ژمي په موسم کښي دوچتو غرونو ښکته ميدانی علاقی کجوری ته راکوزیږی او د کجوری په میدان کښي کله اپوی د کجوری میدان دکوهات او د جمرود دسړک ترمنځ یوه لويه اړته ميدانی علاقه ده هرکله چه په پښور کښي دانگریزانو پښي مضبو طی شول نو په کجوری ئی د قبضی لگولو ته حیلې بهانی جوړول شروع کړه اتفاق دا وو چه په دغه ورځو کښي دانگریزدنو په مقبوضه علاقه باندي ډاکه پریوتله او ډیر نقصان يی وکړ دډاکه ماروتلاش شروع شو په قبائلو باندي يی شک وکړ او اخر دا چه د اپريدی قام په زخه خيلو يی گوته کښودله دقبائلي علاقی دستود او قانون داری چه ددی نمونی خبره چه په اولسي جرگه کښي د اړاندی شی او داسمعلومول وغواړی چه ډاکه کومی قبيلي کړی ده نو چه کومی قبيلي ډاکه غورزولی وی هغه بیا انکار نه کوی فورا دامنی چه د کارمونږ کړی دی په داسی موقع قبائليان دروغ نهوایی اوبی گناه په بلی قبيلي باندي تور هم نه پوری کوی په داسی حال کښي هر کله چه دزخه خيل قبيلي دجرم منلو نه انکار کړی وو چه دا ډاکه زخه خيلو نده نو پکا روه چه انگریزانو هغوی خبره منلی وی

لیکن انگریزانو - ضد را واخیست قبائل په دغه باندي گزم شول
 انگریزانو د جنگ تیاری شروع کړ او دنورو قبائلو نه یی مطالبه وکړه
 چه زخه خیل کجوری ته مه پرېږدی که نه کجوری درنه اخلو. خبره وړانه
 شوه او پر گیانو د جنرل چیمبرلین په کمان کښی په اږیدو حمله و کړ
 جنگ د میدان (تیرا) لمنو ته ورسیده په تور غره باندي خونړی جنگ
 وشو دا حمله په سنه ۱۸۵۸ کښی شوی وه ددی کمان اول د جنرل وایده
 په لاس کښی وو لیکن هغه کو هات نه لاپ اودهغه یوڅو نو کمان نی
 په لاس کښی واخیست چه دهنکو شمال طرف ته دسمانه په معاذی
 حمله کړی وه اوددی جنگ کما ن سر نیول چیمبرلین پخپله پخپل
 لاس کښی واخیست .

دا جنگ د سنه ۱۸۵۸ - ۱۸۵۹ نه وړپسی ورتیر شو سنه ۱۸۶۰ ته
 ورسیده او په ۲۴ - اپریل سنه ۱۸۶۰ کښی د اږیدو دنورو قبیلو
 سپاه. قمری. ملک دین خیل او قمبر خیل سره دیوی معاهدی کولو
 نه پس ددی پوځی اقداماتو سلسله ختم شوه .

د علی مسجد غزا

په سنه ۱۸۶۳ کښی د افغانستان پاچا امیر دوست محمد خان وفات شو
 نو دهغه په ځای امیر شیرعلیخان بادشاه شو انگریزانو د ډیر پخوانه
 د افغانستان په سیاست کښی دخل ورکول شروع کړی وو او هم په دغه
 وجه د افغانستان اولنی جنگ شوی وو چه امیر شیر علیخان بادشا ه
 شو انگریزانو خپل مهم له نور هم زور ورکړ په سنه ۱۸۶۹ کښی نی
 امیر شیر علیخان ته د هندوستان د دوری کولو بلنه ورکړ له په اپریل
 سنه ۱۸۶۹ کښی امیر شیرعلیخان دخپل ولیعهد سردار عبدالله خان
 او نورو امیرانو سره ددره خیبر په لاره راغی انبالی ته لاپ هلته یی ډیر
 قدر وشو د هندوستان وایسرای لارډ میوو ورسره ملاقات وکړ دهغی
 نه وروسته امیر شیرعلیخان دخیبر په لاره کا بل ته وایس شو
 انگریزانو دا ټولنه لوبه په کابل باندي دخپل اقتدار قبا تم کولو د
 باره جوړه کړی وه .

په جنوری سنه ۱۸۷۷ کښی انگریزانو امیر شیرعلیخان ته جواب
 ولیږه چه .

په کابل کېښي دا نگرېزانو يو مستقل نماينده له داوسيدو اجازت ورکړه دافغانستان دسرحدونو دملاحظې ومعايني دپاره دانگرېزانو فوجي افسر له اجازت ورکړه او دمشرکه معاملا تو په حقله به دانگرېزانو نه اول تپوس کوي .

دافغانستان پاچادادري واپه شرطونه زنه شول منلي ددی په حقله دخبرو اترو اترو دپاره يی سيد نور محمد راو ليږه هغه پېښور ته راغی دلته دپرتگيانو دنماينده سرليوس پلي سره يی په مقام دپېښورخبري اتري و شولی . سيد نور محمد ورته جواب ورکړ چه دافغانستان پاچا انگريزانو سفیر په کابل کېښي نه شي ساتلی ځکه چه انگريزي سفیر څوکی کول گران کار دی دافغانستان پاچا دا خبره په ځای وه ځکه چه دسنه ۱۸۴۱ تر ۱۸۴۳ پوری په اولني جنگ کېښي چه په افغانستان کېښي انگريزانو څه کړی وو يا دافغانستان —

مسلمانانو ورسره څه کړی وه دهغی نه پس په افغانستان کېښي د نومی انگريز ښکاره کيدل ناممکن ووييا هم امير شير عليخان څه ورځی پس خپل يو دويم نماينده مرزا حبيب الله خان پېښور ته راو ليږه . لکين هغه چه په خيبر راتير شو او پېښور ته ورسیده نو پرتگيانو دهغه سره دملاقات نه انکار وکړ او دجنگ تياری يی شروع کړ .

انگرېزانو باوجود ددی خبری چه دکابل دنماينده سره يی ملاقات نه وو کړی هسی جنگ ته داوبوځړولو په غرض يی دجرنيل سرنیول چيمبرلين په کمان کېښي يوهيئت وليږه داهيئت په ۲۱ ستمبر سنه ۱۸۷۸ جمرود ته ورسیده او دمخکی تللو انتظامات يی شروع کړل کيوگنری (گيوگناری) المعروف کامناری نومی انگريز افسری دی دپاره مقرر کړ چه ددره خيبر علی مسجد نومی مقام ته لاړ شي اودغلته چه د افغانستان پاچا دطرف نه کوم افغان کمانډر او سیري دهغه سره دنگرېزانو دپوځی هيئت کابل ته دتللو په باره کېښي خبری اتري وکړی يوځواته يی دافغان کمانډر سره دخبرو اترو په شکل کېښي د فريب دام وغوروه اوبل ځواته پرده په پرده يی په علی مسجد دحملی کولو تابيا وکړه .

دلته دايدول په کار دی چه تر ۱۸۷۸ کال پوری په دره خيبر باندي دافغانستان پاچا اقتدار وو او دهغه دطرف نه به دخيبر ايريدو ملکانو له ماجبونه ورکولی شول دپرتگی استاذی کامناری علی مسجد ته ورغی دلاله چينه او علی مسجد ترمنځ په يوه جرنده کېښي داکامناری

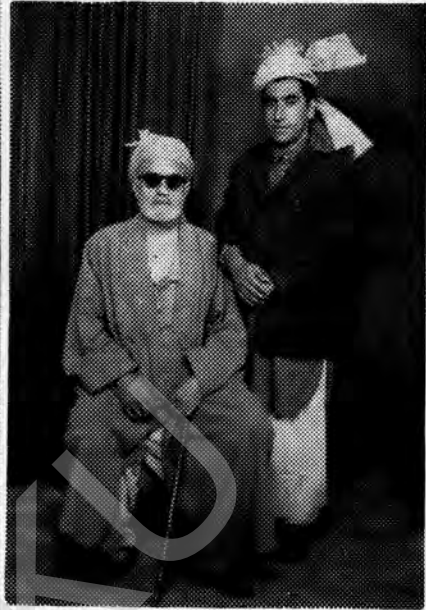
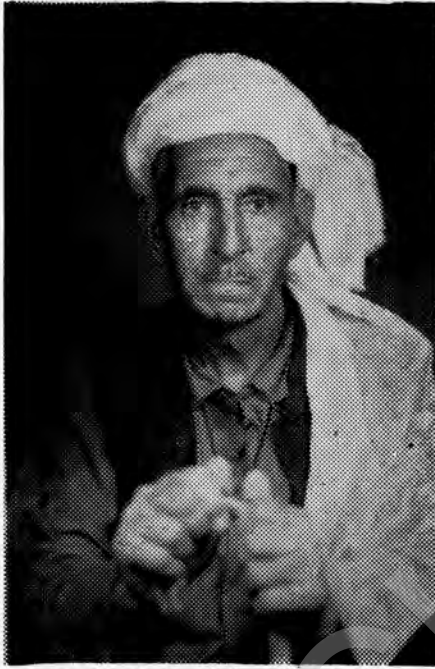

حاجی شهزاده خان ادم خیل سید کشمیر شاه سپای اپردی
اپردی چه حاجی نادر خان فی تر
خنک لیدل کیری .



د تیرا د خنگلو یوه ډیره بڼکلی منظره .

او افغان کمانډر سردار فيض - محمدخان ملاقات وشو افغان کمانډر په صفا الفاظو کښې هيئت ته دکابل دتللو اجازت ورکولو نه انکار وکړ په داسې حال کښې چه پرنګيانو دافغانستان پاچا نماينده مرزاحبيب الله خان سره ملاقات قدرته هم نه وو کړې دهغه سره دخبرو اترو نه يې انکار کړی وو افغان کمانډر سردار فيض محمد خان دپرنګي پوځي هيئت ته دکابل دتللو اجازت څرنگه ورکولی شو په دغې باندې کامناري ورته وويل چه مونږ دافغانانو سره همدردی لرو نو سردار فيض محمدخان جواب ورکړ چه ستاسو همدردی داده چه ايريدی قبائل پخپلو کښې وجنگوی ايريدی په ايريدو ووهی او په ملک کښې بدمنی او خونريزی پيدا کړی او ددی نه پس هم ځان ته دافغانانو دوستان وائی . دتاريخ ص ۲۱۱ تر ۲۱۴ په حواله داتلس کاله په خيبر نومي تاليف دواړبرتن .

ددی نه پس انګريزانو دافغانستان پاچاهه جواب وليږه چه هرکله په افغانستان کښې دروسيانو سفير موجود دی لازمانه به په کابل کښې دانګريزا نو پوځي هيئت هم پريږدی او که د ۳۰ نومبر سنه ۱۸۷۸ پوری دانګريزانو شرطونه ونه منی نو جنگ ته تيار شو افغانستان ددغه شرطونو منلو نه انکار وکړ جنگ يې قبول کړ او ددی طرف نه په ۲۱ نومبر سنه ۱۸۷۸ دانګريزانو پوځونه دره خيبر باندې ورغلل او دافغانستان ددويم جنگ اغاز يسی وکړ او په علی مسجد يې يوه لويه حمله وکړه پدی تاريخي مقام باندې دبله تاريخي غزاوه چه دافغانستان ددويم جنگ په ابتدا کښې شوی وه ددی اقدام نه وړاندې انګريزانو په قبائلو کښې روپي خوری کړی وی پخپل فکري ځان ته لار وواره کړی وه مګر بيا هم دزخه خيلو قبيلی غازيان او دملاګوری . شنوارى شلمانی غازيان دمالخيل په مشرۍ کښې دی ميدان ته رارسيدلی وو او ښه مقابله يسی کړی وه .

سرجارچ ینگ هزبنو پخپل کتاب دکائيد زسر گذشت دصفحه (۱۲۷ ال ص ۱۴۸) کښې دعلی مسجد دغزا چه کوم حال ليکلی دی هغه دلوستو دی ليکی .

دلفټننټ جنرل سرسيم براون کي سي ، بي وي . کي په کمان کښې چه کوم پوځ دافغانستان ددويم جنگ دپاره روان شو هغوی دعلی مسجد په مضبوطه پوځي قلا باندې دقبضې دپاره حمله شروع کړله . په علی مسجد دقبضې تجویز داسې وو چه يو برګيد پوځ دی دجمهور دطرف نه مخامخ حمله وکړی بل بریګيد دی دبل طرف نه او دريم بریګيد پوځ

دی به غرونو کی تاؤشی. تجویز یی کړا و دا هم فیصله و شوه چه اوږد چکردی ووهی او که دشمن (مسلمانانو) پوځ په شاباندی ځی دهغوی مخه دی ونیسی او دعلی مسجد په قلعه ددشادطرف نه حمله هم وکړی کوم پوځ چه دشا دطرف نه دحلمی دپاره مقرر شوی وواودهغه سره دگائیدپلټن سپایان هم ووهغه دجنرل پټلر په کمان کبسی وواوکوم پوځ چه دبلای غاړی نه دحلمی دپاره مقرر شوی وو دهغه سره څه دگائید پلټنی سپاهیان ورو نور داوول لمبرسکانو پلټن وه هغه دکرل جنکنز په کمان کبسی حمله کړی وه او دماخ طرف نه دجنرل سرسیم براون په کمان کبسی پوځونو حمله کړی وه.

غازیانو دجنرل سرسیم براون په حمله او پوځونو سخته دروستلی وه لیکن چه جنکنز امدادی پوځ دبراون دپوځ سره ملگری شو نو غازیانو ته مقابله سخته شوه په دغه منځ کبسی دسرردر فیض محمد خان په پوځ کبسی دغازیانو په منځ کبسی بهاوالدین نومی یوقز لباس پوځی افسروو هغه دعلی مسجد دقرلباش رسالی په سپاهیانو کبسی ماته گپه کړه غدار یی وکړله چه دقرلباشو رساله دعلی مسجد نه په ماتی لارم نو دسرردر فیض محمدخان سره چه کوم غازیان پاتی وو د هغوی مټ کمزوری شوه دقلانه ووتل او په جنگ جنگ په شاروان شول په دغه موقع باندی ملک ولی محمدزخه خیل ډیره بهادری کړی وه د غازیانو لښکر یی د بازار په لار دخیبر دری نه روغ و ښکلی وو. سر جارج ینگ هزبنه لیکي.

دقرلباشو رساله اوسوره پوځیان وټیټیدل لیکن دغازیانو پیاده پوځ چه دخیبر دری په منځ کبسی په شانللو نو دجنرال جنکنز دانگریزی فوځ سره یی مقابله راغله ډیر مړم او زخمیان پکبسی وشول دجنگ په میدان کبسی داسی دوپی پورته شولی چه زمکه اسمان نه ښکاره کیدل او په هغی کبسی غازیان د بازار په طرف ووتل چه جنگ فلار شو هغه غدارقرلباش بهاءالدین جرنیل جنکنز له راغی په گائید پلټن کبسی نوکر شو او په هغه ساعت نان کمشنر افسر شو.

دغی نه پس دانگریزانو پوځ کابل ته نوتلو او هلته چه څه یی قسمت وو هغه ورپښه شوله او ښان چچر سوار پوځ هرڅه یی تباہ شول په دی جنگ یی ټول خرڅ تقریباً (۱۶۵۰۰۰ ر ۳۲۴) روپي وشو او تباہی یی هم وشوله.

دبازار دواډی غزا :

انگریزانو چه په افغانستان ددویم جنګ ابتداء کوله نو دهغی دپاره یی پوره تیاری کړی وو هر کله چه دعلی مسجد دغزا په موقع زخه خپل ابریدو غازیانو دپرتگی مقابله وکړه او بیا دغازیانو لښکر یی وادی بازار ته واپه ولو نو په دغی باندی داوولمبه شول فیصله یی وکړله چه زخه خیلو له سزا ورکول پکار دی چه دجنرال ماچ په کمان کښی په ۱۹ د ستمبر سنه ۱۸۷۸ دانگریزی پوځ دذیر او خاڅوبی په لاره دبازار په طرف روان شو او دپوځ نوره حصه دجنرال کینز په کمان دچوری اوولئیء په لاره دبازار په طرف اقدام شروع کړه په دی لښکر کی پیاده پوځ، سواره پوځیان توپخانه او مشینونه هر قسم وسله موجوده وه .

انگریزانو چه حمله وکړه ابادی اوکلی کورونه چه په مخه ور تلل هغه یی ورانه ول او مخ په وړاندی روان وو پدی ډول څومره چه بازار ته ورسیدل او ددغه ځای پوری په مخه څه ورتلل هغه یی تباه کړل نو دواپسی بگل یی وغزبا وه چه انگریزانو پوځونونه واپس روان شول تردغه وخته پوری بیا زخه خیلو ورته پوره تاییا کړی وه تیار شوی وو دپرتگی په پوځونو راپریوتل دهریو کانی دپاسه او دهر بوټی دپاسه ئی دانگریزا نوککری پری کړی. اووینی یی تسوی کړی اوپه دی ترتیب دخپلو وړانو شوو کلو او کورونو قیمت یی پوره کړ او بدل یی واخیست .

دبازار وادی دوهم جهاد:

دپرتگی په پوځونو چه زخه خیلو ابریدو کومی لوی وکړی ددغی نه وروسته دخیبر دره ډیره خطر ناکه معلومه شوه. دخیبر لاره محفوظه پاتی نه شوله نو انگریزانو بیا داپریدو خلاف دجنګ اعلان وکړ په وادی بازار باندی بیا دحملی کولو تجویزیی پاس کړه چه ددویمه حمله دی جمرود . علی مسجد لڼه کوتل او ډکی دطرف نه وکړلی شی .

۱- کوم پوځ چه په ډکه پروت وو هغه دخاڅوبی په لاره کښی روان شو .

۲- دلڼه کوتل انگریزی پوځ دچوری له طرفه اقدام وکړ .

۳- او په علی مسجد چه کوم یو بریگیه پوځ پروت هغه دالچی کنابویه لاره حمله وکړله .

دی واپه حمله کونکی پوځونه په چپاؤ روان وو او دا پیره هم لکه داوول ځل په شان په ټوله لاره کښی دزخه خیلو یو سړی هم مخی له رانغی جنګ ئی ونه کړ انگریزی پوځ بازار ته په حمله روان وو

او په لاره چه هرڅومره كلي او كورونه په مخه ورتلل هغه يې وړانول
 داپيره داد سنه ۱۸۷۹ حمله هم رسنه ۱۸۷۸ دحملي دانگريزانو
 جرنیلا نو جنرل ماداو جنرل كنز په كمان كښي شوی وی هر كله چه
 دالبنكر په وادی بازار كښي چينه نومی مقام ته ورسیده نو هلته خبر
 شول چه زخه خیلو اونورو اږیدو قبائلو تیاری كړی دی او په
 انگریزی پوځونو یوه لویه حمله كوی په دی باندي په پرتکیانو لږان كړ
 شو وجه یې داوه چه انگریزانو یوه پالیسی وه دهغی مطابق دقبائلو
 سره به یې چنگونه كول پالیسی داوه چه په یو وخت كښي به یې فقط د
 یوی قبیلې سره جنك كولو دگنوقبیلو سره به یې جنك نه كولو او
 چه كله به گن قبائل ور ته را پو رته شول نو بیا یې میدان پریښودلو
 چنانچه ددی پالیسی ماتحت هر كله چه جنرل ماداو جنرل كینز پوه شول
 چه قصه خرابه شوه داخوبه اوس ټول قبائل پری راټول شی او تباھی
 به پری راوولی نو دواپسی بگل ئی وغزاوه او په ۴ فروری سنه ۱۸۷۹
 دالبنكر دوادی بازار نه رامات شوو په نښته واپسی راغی .

دغی نه وروسته هم زخه خیل دانگریزانو نه قلازته وو اود سنه
 ۱۸۸۹ په دوران كښي یې هم په انگریزانو بدساعت جوړ كړی و و
 او بیا چه دكوكی خیل قبیلې نه یې هم ویره پیدا شوه نو ۱۳ سوه روپی
 ماهوار ماجب یې ورله نور زیات كړ چه دجمردو نه تر بگیایې پوری
 دسرك حفاظت به ددوی ذمه وی .

دتیرا غزا:

په سنه ۱۸۷۸-۱۸۷۹ كښي چه انگریزانو او اږیدو ترمنځ كوم جنك
 شوی وو دهغی نه وروسته گن داسی واقعات پیښ شوی وو چه دهغی په
 نتیجه كښي په سنه ۱۸۹۷ كښي دتیرا دغزا واقعه پیښه شوی وه. په
 سنه ۱۸۷۸-۱۸۷۹ كښي چه انگریزانو په كابل دویم جنك كړی
 وو او په نتیجه كښي دامیر شیرعلیخان د لاسه حكومت تللی وو
 محمد یعقوب خان یې بارشاه كړی وو او بیایي ددغه كمزوری اوبی وسه
 باجا دگندمك په معاهده دستخط خپستی وه شرطونو كی یو شرط داوه چه
 وزیرستان دواپه علاقه ټوله كرمه او ټوله خیبړ دره به دانگریزانووی د
 معاهدی دویم شرط داوه چه په كابل كښي به انگریز سفیر اوسپړی په
 دی معاهدی باندي په جون سنه ۱۸۷۹ دستخطونه شوی وو په
 جولایي سنه ۱۸۷۹ كښي دانگریزانو سفارت سرلو یې کیوگنری (كامناری)

لقتنې والتر ملټن . مستر ایچ کیلی (ډاکټر) او کرنل دېلیو جنکنز په مشرۍ کښې کابل ته ورسیده شهزاده ټیموس هم ورسره دگانیډ پلټنې افسرو په اگست سنه ۱۸۷۹ کښې ددی سفارت ټول ارکان او ددوی دمحافظ فوج دسته ټول ووژلې شول انگریزانو بیا کابل باندې لام وکړ په ۳ ستمبر سنه ۱۸۷۹ چه کومه حمله یی کو له فوج یی په کره او بولان ورو اچاوه دخیبر نه نی ډډه وکړه .امیر محمد یعقوب خان ئی بندیوان کړ هندوستان ته ئی راوستلو هر کله چه دگندمک د معاهدې له مخه دخیبر علاقه پهسیاسی حیثیت سره دانگریزانو په تسلط او اقتدار کښې ورکړی شوی وه په دغه وجه انگریزانو دپریډ و سره جرگی شروع کړلې په جرگه یی ووهل او دسنه ۱۸۸۰ په اخرکی دخیبر دمعاهدې په نوم یوه معاشره لاسلیک شوه او دقبائلو آزادی تسلیم شوه دافغانستان بادشاه چه به کوم ماجب اېریدو له ورکاوه هغه به اوس انگریزان ورکوی (۸۷۵۴۰) روپسی داپریدو و او «۹۶۶۰» روپی ماجب د شنوار و مقرر شو او داوعده وشوه چه ددره خیبر دلاری حفاظت به دوی کوی . ورپسی خیبر ایجنسی جوړه شوه او چه وروسته په سنه (۱۸۸۱) کښې امیر عبدالرحمن دافغانستان بادشاه شو اوپه هغه باندې د معاهده گندمک تصدیق وکړی شونو په سنه ۱۸۸۳ کښې دخیبر سرک جوړ شو ددغی نه وروسته چه په سنه ۱۸۹۳ کښې دامیر عبدالرحمن خان نه انگریزانو د ډیورنډ لائن په نوم معاهدې په بهانه انگریزانو په هغه ټولو علاقه باندې باقاعدہ قبضه لگول شروع کړل نو قبائل راپورته شول دو زیر ستان تر با جوړه په ټولو سرحدونو باندې دانگریزانو په خلاف دجهاد تحریک او چت شوشروع دوزیر ستان نه وشوه په کره په خیبر په مومند په ملاکنډ یوشان دقبائلو یوه چغه وه ددی په مقابله کښې انگریزانو دباړی او جهرو دتر منځ پوځ جمع کړ اېریدی راپورته شول او چه په وزیرستان کښې په انگریزانو شروع شوه اېریدو هم ټوپک ته لاس کړ او ددغی په نتیجه کښې په سنه ۱۸۹۷ کښې دغیراغزا لام جوړشو .

دجمر دو او باړی ترمنځ انگریزانو پوځ اچولی وو لکه دپخوا په شان په وادی میدان یی حمله کول غو بنستل لیکن اېریدی په دومره زور کښې راغلل چه پرنگیانو ورته مور چه بدلول ضروری وگڼل دخیبر نه ئی پښی راوکښلی دخیبر رائفل کمانډر سردار محمد اسلم خان ته یی حکم

ورکړ چه هر څومره انگریزان افسران چه په لنډی کوتل کښی موجود دی همت وکړه چه ژوندی یی پښپورته راوړسوی سامان وسله هر څه یی په ځای پرېښودل دوه لاسه دوه پښی راوتښتیدل اپریدی پری ورغلل په ۲۳ اگست سنه ۱۸۹۷ یی علی مسجلمونډه. کټه ویشته اونوری پوځی څوکی ونيولی په ۲۴ اگست لنډی کوتل ته ورغلل په ۲۵ اگست یی دلنډی کوتل قلا ونيوله د انگریزانو چه څه مال اسباب وسله دغلته موجود وو هغه ئی تالا کړل په قلائی قبضه ولگوله .

انگریزانو چه داحال ولیده فیصله یی وکړه چه دی قبائلو ته داسی گذار ورکول پکار دی چه بیا سرپورته نه کړلی شی لښکر یی جمع کړ دهند ټول پوځی طاقت په حرکت کښی راغی ۲۳ سپتمبر سنه ۱۸۹۷ د اپریلو خلاف دجار حانه اقداماتو کولو اعلان وشو او په تاریخ ۱۰ اکتوبر سنه ۱۸۹۷ په اپریلو باقاعده حمله وشوله چه دغه حمله په تاریخ کښی دتیرا جنگ مجاربه تیرا . دتیرا غزا تیرالام په نومونو یادپری انگریزان دخپل طاقت په نشه دومره مغروره وو چه دحمله نه مخکښی دا اعلان یی هم وکړ چه دجنگ په دوران کښی به دهیڅ قسم صلح خبری اتری نشی کیدلی او دصلح چه کوم شرطونه دی هغه چه داپریلو په مرکز (باغ تیرا) بانندی انگریزی پوځونه قبضه وکړی بیابه کتلی شی . انگریزانو چه په څومره طاقت سره په تیرا حمله کړی و ه دهغی اندرزه ددی لاندی اعدادو شمارنه په اسانه لگیدلی شی .

انگریزان افسران ۱۰۱۰

انگریزان او گوره سپاهیان ۱۰۸۸۲

هندوستانی سپاهیان ۲۲۶۱۴

نور متعلقه افراد ۱۹۹۳۲

ټول: ۵۳۴۲۸ تنه

او بنان . اسونه . قچر . غویان خره . مجموعی: ۴۲۸۸۰

ددی په مقابله کښی داپریلو سره نه خوڅه نوی قسم وسله وه او نه نور سامان .

نه خوراکه او دارومردکی رسو لوانتظام هیڅ هم نه وو ددوی ټوپک . توره . چاپه . خنجر پیش قبضه او دهغی دپاسه دجهاد جذبې او پخپل خوږ وطن دسرقربان کولو مینه اوولوله وه اوبس لیکن ددی ټولو خبرو باوجود انگریزانو دکجوری دمیدان په لاره په اپریلو بانندی دحمله کولو جرات ونه کړی په ۱۱ اکتوبر سنه ۱۸۹۷ یی دکوهان په علاقه کی دشنه وپی د طرفه په تیرا حمله وکړله دحمله په اوله ورځ په مشکلاتو

کبسي گير شول دوړاندی تلوو لاریی نه موند له تر ۱۸ اکتوبر پوری په
 خای ډب پراته وو دشنه وپی نه یی درگی ته مخه وکړه قدم پقدم اېریدو
 مقابله کوله دپرنګی پوځ ډیر ووپه دغه زور مخکښی روان وو دغره سرته
 ورسیدل چایی مقابله ونه کړه دغه داسی خای وو چه دپوځ شپه پکښی
 نه تیریدله دوایسی بگل یی وغږاوه چه وایسی کیدل حیران شول دهر
 یو کانی او بوتی شاته غازی ناست دپرنګی په پوځ یی گولی وروسی
 او په دغه شان دگولو په باران کی پوځ سمی ته راکوز شو په ۱۹ اکتوبر
 یی دمخکښی تلوو تاییا برابره نه شوه په ۲۰ اکتوبر پوځ یی په دری
 خصو تقسیم کړ په بیله بیله لارگی مخکښی روان شو وادی خانگی طرف
 ته یی مخه وکړه ددره چگرو پوری ډوزونه شو خوچه چگروته ورسیدل
 غازیان پری راپوته شول قیامتونه یی پری راکوز کړ ددره چگرو پوری
 داسی خوړو کښی پراته وو چه دپرنګی پوځونه لیدل او دهغوی په
 گولو انگریزی پوځ لگیده هر کیده دغرنیزی علاقی ته وړاندی پنځوس
 گز اوږده میدانی حصه وه بیامخکښی غروه چه دپرنګی پوځ پکښی پناه
 موندلی شوه دپرنګی پوځ پوره زور او ولگاوه چه ددغه پنځوس گزه
 میدان نه وړاندی دویم غر ته خان ورسوی دسرنه یی او دنگل زوروی
 ولگا وه په ډیر مشکله فقط دوی کمپنی پوځ مخکښی ووت نور گير
 شو ځکه چه اېریدی پداسی مورچه کښی په خو کښی ورته پراته ووچه
 دهغوی دپوپک دگولی نه هیڅ یوسپاهی بچ کیدلی نه شو چه په ډاگه
 میدان ته پښه وړاندی کړی دغره تنګه دپرنګی دپوځ دمرونه ډکه شوه.
 (تاریخ آزاد پټان صفحه ۲۳۳ بحواله دکمپین ان ، این ، ډبلیو
 فرانک دکتین پگت).

داجنګ دسحرصایي نه ترما سپین پوری وشو دپرنګی دپوځ نوی ،
 نوی کمپنی به دغه ډاگی ته راوتله او ستړی کیدلی به دډیر نقصان نه
 وروسته پوځ ددویم غر په ناوړو برابر شو غازیانو ورته مخه ووهله دپرنګی
 پوځ یی راگیر کړ نه مخکښی تللی شونه وروسته په پټو سترگو یی
 بمباری شروع کړه ټوله شپه یی دغه شان تیره کړه په دی ویره چه
 غازیان پری حمله ونکړی .

داکتوبر په ۲۱ صباله چه رڼائی ولگیده ډیر نگی پوځ بیا په مخکښی
 روان شو ددواړه طرفه دگولو باران وو اوروی وره ولو چه دا لښکر خړ
 په نومی خای ته ورسیده جنګ نور هم سخت شو لښکر نور مخکښی

دتللو تاب نه لرلو مجبوراً کیمپ پی ولگولو روغه یوه هفته په دغه ځای پروت وو شپه او ورځ وا په، واپه جنگو نه کیدل . انگریزانو ددره سم بغه واژدی مستوره ته دسرکه په جوړولو کښی لگیا وو . اړیدی غازیان هم لږ دمه شول انگریزی پوځ هم ساه واخیستله البته په دغه منځ کښی په ۱۳ اکتوبر ۲۵۰ اکتوبر غازیانو داسی سختی حملی کړی وی چه دپرنکی پوځ ئی دیرتباہ کړی وو په دغه موقع دانگریزانو د پوځ تعداد څلور دیرش زره اوشپږسوه وو .

انگریزانو دیوی هفتی په دمه کښی دخپل پوځ تنظیم دنوی سرنه وکړ په ۲۸ اکتوبر یی اقدام شروع کړ ددره سم بغه لاریی ونیوله دغه لاره تقریباً څلور میله اوږده ده غازیانو پری ددوږه طرفه غرونو نه گولی ورولی او دانگریزانو پوځ مخکښی روان په ۲۹ اکتوبر وادی مستوره ته ورسیده په ۳۰ اکتوبر یی دمخ په وړاندی تگ دپاره حمله وکړه په ۳۱ اکتوبر دارهنگی په لاره یی دتیراد میدان لاره ونیوله اړیدو غازیانو په یوه یوه انچ زمکه دپرنکی دلښکر وینی تویی کړی لیکن انگریزی پوځ دسپایانو دوسلی او گولسې مردکی دزیاتوالی په وجه مخکښی تللو کښی بریالی شو او آخر چه دمیدان علاقی ته ورسیده ټوله علاقہ یی زیرو زبر کړه او بیایي باغ ته مخه وکړه په باغ پروت یوه هفته دلته دیره وو ددوږه طرفه دجنگ تیاری کیدله انگریزانو ددغه علاقی سروی شروع کړله مگر دزخه خیل قبیلې غازیانو دمه ورنکړه په ۸ نومبر د انگریزانو پوځ دباغ نه روان شولمخ خاته طرف ته دزخه خیلو په علاقہ یی حمله وکړله دهغوی خالی کړی شوی کلی او کورونه یی وران کړل په ۱۹ نومبر یی په سران سر نومی غره حمله وکړه دا غر دتیرا مشرق ته اخری سرحلی غردی دمیدان نه تقریباً څو میله لری دی اړیدی غازیان یی مقابلی ته غونډ شوی وو دانگریزانو پوځ ته یی پوره نقصان ور ور ساوه وجه یی داوه لوږه ژور و ر ته معلو مهوه چه دا پرید و خپل ملک وونوچه کوم خوا ورتلل دکمر شا ته به غازیان پرا ته وو او دوی به ئی دخاورو لاندی کول ددی په حقله به کپتن پگت لیکلی .

اکثر به داسی وشول چه اړیدی به په نظر نه راتلل لیکن دکاږو بو ټو نه به یی اوازونه زمونږ پوځیانو اوریدل دسران سرنه دانگریزانو پوځ په

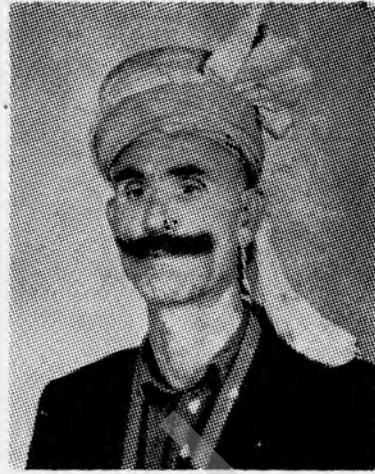
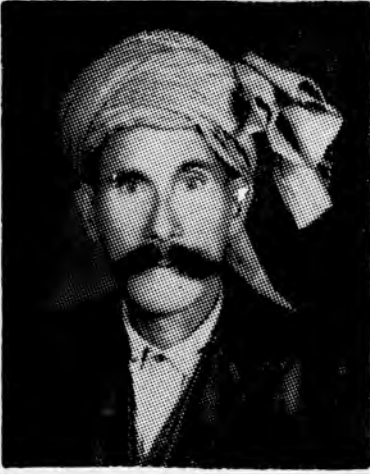

وکیل نوراصغر خان سپای ابرییدی مغل باز صوبدار کمبر خیل ابرییدی



نباغلی سید خان دخیبر دری نباغلی سیال خان دخیبر دری
زخه خیل ابرییدی زخه خیل ابرییدی

ډير بدحال راوايس شو ايريدو پسر داسی ناتار جوړ کړ چه پرنګيانو دخپلو مړو لانسوونه هم په میدان کې برېښودل پښی یی راسپکی کړی په دغی با ندی دانگریز کمانډر دانتقام جذبېه نوره هم هم زیاته شوه په ۱۱ نومبر یی بیا په سران سر حمله وکړه فقط ددی دډباره چه دخپلو پوځیانو دژړو نونه دپریدو ویره وباسی او خپل مړی دمیدان نه راوچت کړی لیکن به ايريدو یی هیڅ اثرونه کړ دانگریزی پوځ نور هم جانی او مالی تاوان وشو .

په ۱۳ نومبر انگریزی پوځونو ددری سری په لار باندی وړان ته مخه وکړه دلته اکا خیل ايريدو ښه په نره او بهادری مقابله وکړه انگریزانو دلته هم خپل خوی ښکاره کړه دا کاخیلو کلی ۱ او کور و نه ئی وران کړل او په ۱۶ نومبر میدان ته را واپس شول دواپس په وخت کښی ايريدو غاز یانو ترینه گیره چاپیره کړه ښه یی وډزول ټول پروگرام یی ورله تالا والا کړ دومره یی ووژل چه کنډی پری ډکی شولی په ۱۷ نومبر دمیدان نه نور امدادی پوځ ورغی او گیر شوی پوځ ئی را خلاص کړ ددغه تازه دم پوځ سره هم سخته مقابله وشوه او په ۱۸ نومبر دانگریزانو پوځ زیانیدلی ۱ و شرمیدلی باغ ته راواپس شو .

په باغ کښی ددوه ورځی رام کولو نه وروسته په ۲۲ نومبر دباغ نه شمال مشرق طرف ته د (دوه توی) خواته چه دغه مقام دډباری دری په لاره کښی دی انگریزی پوځونو حمله وکړله ايريدو مقابلی ته پراته وو جنگ تود وو انگریزانو دمخ تگ په دوران کښی کلی او کورونه وړانول په ۲۶ نومبر دی پوځ کاهو دری ته مخه وکړه ايريدو وپری یوځل بیا سخته حمله وکړله تباهی یی پری راوستله بیا هم په سختی او خواری یی موسی دری نه ځان ور ساوه . د موسی دری نه یی دقبیله ځکمنی په ځمکه دحمله کولو اراده و کړه ددسمبر په اول یی لښکر په دوه حصو کی تقسیم کړ نیت یی داوه چه دځمکنی قام مرکزی ځای ته بوی (تبی) برباد کړی یوحصه پوځ یی وړاندی لاړ باقی پاتی پوځ یی ايريدو راگیر کړ ویره پری راغله واپس شول صباله یی بیا حمله وکړه دتبی کلی یی وسیزه لیکن نور دمخکی تللو تاب یی نه وو ویره پری راغله ځکه چه ددوی دراتلو نه لږ ورځی وړاندی ځکمنو غازیانو دگیسلی . هل روس . کیپل پوځونه وهلی وو د پرنګی سره خطر ه پیدا شوه چه که دمخکی نه ځمکنی اودشانه پری ايريدو راشی بالکل به ئی تباہ کړی ماتی یی وکړه او په ۷ دسمبر زیانیدلی اوشرمیدلی دقبایلی علاقی نه راووتل دمیدان نه مخ په باړه را روان شول په تند کی

بی ډیر تلفات ورکړل ورسته له هغه دوه توی بیاگړی ډیره شول دلته یی هم زیات نقصان برداشت کړ او په باړه کی ورته خلکو پتی ټول ډنډه کړی ووچه یوه زیاته اندازه بار کش حیوانات چه دلنسر دحمل ونقل وسایل یی بار کړی وو دلاسه ورکړل بیا به اړینه ډیره شول او دهغه ځای نه دلکړی بابا په لاری دسوی کوټ او شنه کمر دنورولنسر و سره یوځای شول مگر دپنځوسو زرونه د زیات لښکر یو څه کم تعدد پاتی شوی وو اونور ټول تباہ شوی وو او پس لدی واپس پښور ته ستانه شول یو انگریز مصنف ددی په حقله لیکي دکریمیا او دهندوستان دبقاوت ددوه لویو او خطرناکو جنگونونه وروسته دد ریم لوی سخت جنگ وو چه مونږ کړی دی .

(تاریخ آزاد پټان صفحه ۲۳۸ په حواله دلائف اف لارډ رابرتس .
ازفارسټې)

دتیرا دوهمه غزا :

انگریزانو چه په سنه ۱۸۹۷ کښی داپریدو ومركزی علاقه میلم ن او ورسره نوری ځواک شاعلاقی څومره په ظالمانه او وحشیانه طریقی سره تباہ او برباد کړی وی په هغی ټی خوانه وه یخه شوی ارا ده یی وکړه چه اپریدو نوری علاقی هم تباہ کړی دمیدن دتباہی نه پس یی دواډی بازر او خیبر دتباہ کولو تجویز جوړ کړ دوه لښکرئی تیار کړ دواړو په ۲۳ دسپمبر سنه ۱۸۹۷ حمله وکړه .

الف- یو پوځ په خیبر ورغی په وهلو وهلو یی خان چینی ته ورسولو
ب- بل پوځ مخه وکړه الاچه . کرمنه . برگ یی برباد کړل .
بیا دواړه پوځونه را وگرځیدل په لنډی کوتل یو ځای شول بیا ناڅاپه دری بریگیډه نوی تازه دم پوځ ئی (جنوری په اول سنه ۱۸۹۸ دجمرو دنه دلنډی کوتل پوری د ده کښی خور کړلوټ هارینی شروع کړ دغه دانگریزانو طوفانی حمله وه چه اپریدی غازیان ورله راسا ز شول شروع ئی پری وکړه نو پرتگیانو بانندی بده ورځ راغله جرگی ئی شروع کړی دصلح خبری اتوری یی رابرسیره کړی اپریدی هم ستر ی شوی وو جرگه یی ومنله صلح وشوه البته اکاخیلو صلح ونه منله په ۲۶ اکتوبر سنه ۱۸۹۷ پوره لس میاشتی جنگ نه وروسته چه کومه صلحه وشوه په هغی کښی دجمرو د اولنډی کوتل ترمنځ دسړک په غاړه دحفاظتی څوکو جوړولو دسړک دجوړلو دگاډی سړک ایستل شامل وو .
اکاخیل پخپل مخالفت کلک پاتسی شول پنځه کاله پرله پس یی د

پرنګی سره وډزول آخر داچه په ۱۸ اکتوبر سنه ۱۹۰۳ داکاخیلو سره هم معاهده وشوله .

دوادى بازار دريمه غزا :

دبازار ددوهمې غزا سنه ۱۸۹۸ نه وروسته ترڅو ورځو پورې قلازى وهمنځ تر منځه به وږې نښتې کيدلې مگر څه داسې غټه جگړه نه وه پيښه شوى په سنه ۱۹۰۷ كښې پرنګيانو بيا زخه خيلو ته اوبه خړې كړې په كجورى يې بند كړل په دغې حالات خراب شول زخه خيلو ملاوتې له پرنګى ته يې لاس وچاوه راوړاندې شول رساپه پيښور ښار ئې حملې شروع كړې دزخه خيل قام يونوميالى توريالى جنگيالى غازى وو ملتان خان نوم يې و وپه پيښور ښار ئې حمله وكړه دملتانم دلمانځه نه وروسته دانده شير بازار هند وان يې تالا كړل دزى يې وكړلې مال يې په قچروبار كړ روغ جوړ لاړل دا واقعه په ۲۸ جنورى سنه ۱۹۰۸ پيښه شوى دپريدو د بادى درزخوړ شو وروسته پرنګيانو پيسى خورى كړې دملتان خان په خپلو ملگرو كښې يو تن مخبرى وكړله ملتان خان دسوپيزو په ميره كښې وو پوځ پرى ورغى دملتان سره دولس ملگرى وو سخته مقابله يې وكړه . دانگريزى پوځ افسر دملتان خان په گولى وليكد ورسى دستخى مقابلې نه وروسته ملتان خان هم شهيد شو .

ددغې نه پس انگريزانو دزخه خيلو په خلاف دجنگ اعلان وكړ په ۱۳ فرورى سنه ۱۹۰۸ دبازار ددريم جنگ اغاز يې وكړ په دره خيبر كې يې پوځى څوكى مضبوطې كړلې دزخه خيلو خيال ووچه انگريزى پوځ به دالاجى كرمه په لاره په وا دى بازار حمله كوي ليكن انگريزانو قبائلوله تير وكړ په بله لار ورغى په چوره ئې قبضه وكړه دپوځ دويمه حصه دولى په لاره مخكښې لاړ او- دويمه حصه پوځ په وادى بازار وروخوت زخه خيل شاه څلمى ورله راوړسيدل خپله ميرانه يې ورته ښكاره كړله دكانې په سرئى دانگريزى پوځسى سر وسولا وه په ډيره سخته په ۲۱ فرورى انگريزان وادى بازار ته ورننوتل دكلو او كورونو په وړانولو يې لاس پورې كړ .

زخه خيلو ورته ښه مضبوطه ملاوتې له په مورچه كښې ورته پريوتل دپرنګى ډير پوځ وو ليكن دسى معلوميدله چه زخه خيل په كلونو كلونو جنگ ته تيار دى پرنګى ته په دغه ورانه ويچاره علاقه كښې دومره لوى پوځ ډيره موده ساتل گران وو جرگى يې شروع كړې چه روغوشى خان له يې پرتوگك جوړ كړ په ۲۸ فرورى پوځ يې راواپس كړ .

دلنهي کوتل غزا:

په مۍ سنه ۱۹۰۹ کښې د حضرت ملا نجم الدين صاحب المعروف سپري ملا صاحب يو مشهور ماڅون او خليفه صوفي عالم گل صاحب د افغانستان د بتي کوټ د طرف نه لښکر وکړاروان شو په لنهي کوتل يي حمله وکړه خونړي جنگونه وشول انگرېزي پوځونو ته يي پوره نقصان ورسولو ليکن دا جنگ ورپسې اوږده شو او غازيان واپس لاړل .

دچوری غزا

په سنه ۱۹۱۹ کښې دافغانستان ددوهم جنگ واقع پيښه شوی وه ددغه جنگ په موقع ټول سرحدی قبائل لکه دسنه ۱۸۹۷ په شان په يوځل او يو وخت د انگریزانو په خلاف راپورته شوی وو او په دې کال کې د انگریزانو او قبائلو ترمنځ دومره خونړی جنگونه شوی وو چه هغه دتاریخ یو ځان له باب دی . د مثال په طور پدې یو کال سنه ۱۹۱۹ کښې انگریزانو صرف په وزیرستان باندی ۱۱ حملی کړی وی چنانچه پدې کال سنه (۱۹۱۹) کښې اپریدو غازیانو هم په پرنګی .

ناراسته نه وه کړی په ډکه . په تورخم په علی مسجد په زین تره په کټه ویشته په جمرود یی د پرنګی د پوځونو مقابلی کړی وی ددغی نه تالوه دخیبر رایبلز اپریدی ځوانان سره دوسلو او سرکاری دریشی د خپل او لسی لښکر سره ملټری شوی وو او په پرنګی یی سخته تیره کړی وه په دې ټولو واقعاتو کښې دچوری یار محمد خان د انگریزانو په خلاف ډیر لوی نارواغزاګانی کړی وی هرکله چه دافغانستان او پرنګی په منځ کښې عارضی صلح وشوه نو د یار محمد خان دچوری د قبایلی سردارنه یی د بدل اخستلو دپاره به چوره حمله وکړله په وادی چوره باندی د انگریزانو لښکر دحملی دپاره ۱۲۵ او ۱۳ سپتمبر په منځنی شبه کښې روان شو پوځ یی په دری برخو تقسیم کړی وو یوه برخه پوځ سحر وختی تقریباً څلور بجی دچوری کنډو ونیولو بلی برخی پوځ دالاجی کنډو ونیولو او دریمه حصه پوځ دچوری کنډو نه جنوب طرف ته په شوانه کښې مورچه شو . په دې لښکر کښې سواره . پیاده پوځ توپخانه وغیره هر قسم وسله موجوده وه چه اپریدی غازیان ترینه خبر شول نو فقط څلویښت شاه ځلمی ورته مخی ته پریوتل ډزی ئی شروع کړی او دمازیگر پنځه بجو پوری دادومره لوی پوځ دغه څلویښت کسه بهادرانو پښتنو حصار کې مخکښی تگ ته یی پری ننښود چه ددی ځای په شا شول نوبیا غازیان ورته په سره گری کی مورچه شول دوباره مقابله شروع .

شوه داځای به اندازه تادچوری نه یونیم میل وی ددغه ځای نه انگریزانو تویی چلان کړی دڅلورنیم انچواو شپږ انچو خلی والاغتی تویی یی سر کړی په چوره یی گوله باری شروع کړه دپاسه هوائی جهازونو گوله باری کوله لکه چه دیوډیر لوی حکومت سره مقابله وی په دغه منځ کښی اړیدو یوهوائی جهازرا وغورزولو چه په هغی بمباری بند شوله بیا هوائی جهازونو هغه خواته مخه نه کوله داوه نیمو بجو پوری خونړی جنگ وشو په دغه وخت کښی خاص په چوره بانندی یولس گولی پریوتلی وی اړیدو بیا سره گړی او چوره دواړه خالی کړی وی لیکن انگریزی پوځونو او توبونو هغه شان گوله باری کوله ددوه بجو نه وروسته دپرتگی پوځ په چوره ورننوتلو کلی خالی وپوځ وړلاندی وه تر پنځه بجو پوری دکلی کورنه یی لوټی لوټی کړه بیا پوځ واپس شو مگر دظلم داستان یی پاتی شو چه تر عمر ونو به یادیری .

ددغی نه وروسته داپریدو او انگریزانو بیا پریو تله ماری او داړی به کیدلی انگریزان سم کله داپریدو په یوقوم برید کړی کله په بل او اړیدو هم پری ناراسته نه کوله آخر چه پرتگی تنگ شو جرگی یی شروع کړلی . په مارچ سنه ۱۹۲۱ کښی داپریدو نورو قبیلو صلح وکړله مگر زخه خیلو دپرتگی ظلم هیرولی نه شورو غه یی ونکړله د زخه خیلو او پرتگی وړانه سم دغه شان جاری وه آخر داچه په فروری سنه ۱۹۳۲ کښی زخه خیل یی هم رضا او په خلا کړی .

د کجوری غزا:

داپریدو علاقه دپینور ښار په پوله پرته ده سنه ۱۹۳۰ په صوبه سرحد کښی دسیاسی تحریکونو دعروج زمانه وه دهغی اثر په اړیدو هم پرتولو . په ۲۳ اپریل سنه ۱۹۳۰ انگریزانو په قصه خوانی کی گولی وچلولی سوونه مسلمانان یی شپیدن کړل په دغه شپیدانو کښی گڼ قبائلیان هم وو قبایل پری راپورته شول اړیدو هم احتجاج وکړ پرتگی پری بلومنل داپریدو لښکر کجوری ته راغونډ شو په توره چینه پریوتلو پرتگی نور هم بیخوده شو تویی یی ورته مخامخ کړلی اړیدو ته هم تنگ او غیرت ودریده دامخکښی شول په ۵ جون سنه ۱۹۳۰ یی پینور ښار قلابند کړ دمکری گودم سرکار کوټ یی لوټ کړ په وزیر باغ پراته وو پرتگی په اړیدو بانندی نور زیاتی شروع کړ داپریدو شاه ځلمی بیا په ۱۳ اگست دپینور ښار نه تاوشول دښار خلکو

به هم آمدند دور کولو یوه هفته ئی دپینور ښار محاصره کړی وو په ۲۰ اگست سنه ۱۹۳۰ واپس شول په دغه یوه هفته کښی دانگریزانو پوځ په بالاحصار کی گپروو په دغه دوران کښی داپریډو شاه ځلمو یوه دسته دپینور ښار جنوب طرف نه په وزیر باغ پراته و د هغوی مقابلی ته یوه راجپوت رساله لیرلی شوی وه اپریډی غایان چه په شماره باندي فقط دوه سوه وو هغه پری راپورته شول روغه رساله یی په مخه کړه پوځیانو خپل مړی زخمیان په ځای پرېښودل دښا ربه گنج دروازه راننوتل په منځه په بازار کښی زغلیدل په کابلی دروازه ووتل دښار خلکو یی تماشه کوله ورپوری خنډ به ئی ددی واقعی نه وروسته انگریزانو فیصله وکړه چه د کجوری میدان قبضه کړی لښکر یی وکړ اپریډی یی مقابلی له راغلل دسنه ۱۹۳۰ ورستنی ورځی اود سنه ۱۹۳۱ اپستدای یی میاشتی په جنگونو کښی تیری شوی انگریزانو د کجوری په میدان کښی سپرک جوړولو او اپریډو پری گولی وره ولی چه پرنکی تنگ شو جرگی یی شروع کړی د کجوری په میدان یی اپریډو دملکیت حق تسلیم کړ په ۳ اکتوبر سنه ۱۹۳۱ په جمرود کښی یوه معاهده وشوه او پدی شان سره داکشاله ختم شوه .

نامور غازیان

د اپریډو او انگریزانو تر منځ چه کوم جنگونه شوی دی او کوم غزاګانی شوی دی دسنه ۱۸۴۶ نه تر سنه ۱۹۴۷ پوری په یوسل یو کال کښی بی شمیره داسی نامور غازیان میدان ته راغلی وو چه هغوی په خپل بی مثال شجاعت جوانمردی او بهادری ډیر لوی نوم گټلی دی او دخیبر ایجنسی د ملاګوری . سلمانانی او شنواری او اپریډی قومونو دافتخارا تو په گټه یی اضافه کړی ده چه په دغی کښی دغازی کمال خان ملک ین خیل اپریډی . غازی ملتان خان زخه خیل اپریډی . عجب خان ادم خیل اپریډی . ملک سردین جواکی اپریډی گل خان گلا ادم خیل اپریډی وغیره نومونه دیادولو دی .

مرحوم سید انورشاه اودهغه مبارزی دپښتو نستان دآزادی په لار کښی



مرحوم سید انور شاه اکبر شاهزوی تقریباً په ۱۳۶۸ شمسی کال دتیرا په یوه ستانه دیره کورنی کښی زیږیدلی دی. کله چه انگریزانو کال (۱۸۹۷) کښی تیرا ونیو نو د تیرا خلکو کورونه پرېښودل. ځنگلونو ته وختل او خپله مبارزه یی دستعمار چیانو سره د شپې دیرغلونو په صورت شوع کړه دی په دغه وخت کښی لاپروکی او د مور پلارنه دجنگ په دوران کی ورک شو. دغو ورکیدلو دده په افکاروکی دانگریزانو په مقابل کی دمبارزی یو نهمه، کیلونکی عکس لامل پیدا کړی وو کله چه، انگریزان دتیرا د اوسیدونکو له لاسه دتیرا پرېښود لو ته مجبور شول تیرا یی پرېښود او ځنگلو ته تللی اړیدی په خپلو کرونو کښی

مرحوم سید انورشاه اړیدی

ځای په ځای شول نو دنورو اړیدو په شان دسید انور شاه په زړه کښی هم دستعمار چیانو ځنی دانستقام اخیستو حس پیدا شو. دژمی دتیرولو دپاره به، دده کورنی کجوری ته تلله هلته به یی ځان دجوپی سره ملگری کړو دتیلفون انسو لیرونه به یی په لینده او تیرو ویشتل .

ده دغه کارته دام ورکړو ترڅو چه ځون شو او په مسلحو مبارزو یی شروع وکړه داستقلال په جنگ کی شامل او دسپه سالار غازی محمد نادرشاه دمصلحت اوهدایت سرسم یی اوله مترکه چه دهغی په اساس دموجوده افغانستان یوه حصه خاوره انگریزانو ته سپارل کیده ونه منله اود شمشاد دغره نه یی خپله مبارزه دشنور و اړیدلو او دربابا دشخانو

په ملگرتيا دوباره شروع كړه . په كال ۱۳۰۴ كښې دعلم او جهل په جنگ كښې دخپل قومي لښكر سره شامل او دقندروپ خستونه يې وكړل او دستوري دښمنان په اخستلو بريالي شو . خو دده دتوقع برخلاف مرحوم پاچا امان الله خان دده تر بود سید پادشاه ته دتيرا دمشرې فرمان ورکړو نوپه دغه سبب دکابل ددربار نه تیرا ته په خفگان لاړ اوپه تیرا كښې په مبارزه لگيا شو . خود دغه خفگان سره سره كله يې چه دافغانستان په داخلي انقلاب كښې دانگريزانو تاثير محسوس كړونو دمرحوم پاچا امان الله خان ددربار ته راغی او دمفاهمی نه وروسته تیرا ته لاړ او داپريدو لښكر يې را غونډه كړ او جلال آباد ته راغی او دحضرت پادشاه گل صاحب په ملگرتيا يې چه مهمند ولښكر ورسره وو دجلال آباد دښار ساتل په غاړه واخستل او دپيره موده يې دجلال آباد دښار دانقلابونو نه دپادشاه گل صاحب په ملگرتيا وساتلو . خودی غرض خاوندانو دهغه وخت يومذهبی شخصیت سور وړاندی كړو او دهغه په واسطه يې داپريدو او مهمندو مجاهدين چه جلال آباد دښار امنيت يې ساتلی و وويستل او ددوی دوتلو سره سم دجلال آباد دښار تالا شو .

په كال ۱۹۳۰ كښې دهند دآزادی خواهانو په ډله كښې ځنی داسی خلك پيداشول چه دگاندھی دعلم تشدد سياست په دوامدار صورت طرفدارنه وو . دخلافت پارټی اول په محكوم پښتو نستان او بيا په تیرا كې نفوذ پيدا كړو . نو پادشاه صاحب ددغی پارټی دليپرانو سره ديوه پلوه اود افغانستان دځنی سياستمدارا نوسره دبله پلوه داستعمار چيانو په مقابل د يو مسلح قیام موافقه وكړه اوداپريدو دسازلميانو په ملاتړ اودا پريدو د خونينو . ملكانو او سپين بزيرو په ملگرتيا يې په پښور حمله وكړه او يوه هفته پښور دپريدو په محاصره كړو اوپه دغه موده كښې دانگريزانو سره سختی جگړی روانی وی . په دغه غزا كښې دانگريزانو تنخواه خوارانو هم دمجاهدينو سره برخه اخستی وه اكاملات دپلان سره سم ونشول اپريدی رجعت ته مجبور شول او پرنگيانو كجوری ونيوله .

دآزادی غزاگانې په ټول پښتونستان كښې داستعمار په مقابل روانی وی چه ده ته دپښتو ديوالی فكر پيداشو داپريدو نه يې يوه جرگه مهمندو ته روانه كړه دفضيلت ماب ترنگزواجی صاحب پادشاه گل صاحب . غازي محصل خان . غازی ملك عمرخان او دمهمندو دنورو مشرانو سره داتفاق دټرون نه وورسته دباجوو



خان عبد الغفار خان او خان عبد الصمد خان دیوی دلی پنتونستانو
سرہ لیڈل کیڑی .

خوانه لاپ او دمرحوم انگار فقير صاحب په مرسته يې دباچوږ قومونه هم په دغه تړون كښي شامل كړل .

دغه اتفاق په نتيجه كښي داستعمار په خلاف په ټول آزاد پښتونستان كې ځای په ځای مسلح قيام اوغزاگانۍ پسي لاشديدي شوي .

په كال ۱۹۳۰ داپريډو داسلامي گوند دمشرانو سره په داسي حال كښي چه دمهمندو جرگه هم دپادشاه گل صاحب ترقيادت لاندې كابل ته راغلي وه دصلحي دخبرو اترو دپاره كابل ته راغی او دواړو مشرانو غوښتل چه دافغانستان دحکومت په واسطه او داعليحضرت شپيد دتدبير په رڼا كښي دانگريزدنو سره صلح وكړي خودانگريزانو معاش خوارانو مخالفت وكړو او داسي ليكلي سنديي دانگريزانو نماينده ته وسپاره چه ددغه كانال دلاری صلح ونشوه .

ددواړو قومونو جرگي بيرته لاپي او بيبي غزاگاني شروع كړي .
په كال ۱۹۳۶ كښي انگريزانو غوښتل چه پېښور او پاره چنار ديوه سړك په واسطه سره وصل او تيرا تر نفوذ لاندې راولي كه څه هم ځني نوابان او تنخواه خواران په دغه كار خوشحال نه وو خوددغه سړك موافقه يې دگوتې په لگولو دانگريزانو سره وكړه او انگريزانو دغه سړك د (چوره روډ) په نوم شروع كړو او په چوره كښي يې يو مكتب هم داصلي مطلب دپټولو په مقصد آباد كړو .

مرحوم پادشاه صاحب يوكم تعداد غايزيان چه شميريې څلورمه حصه د استعمار دقواؤ هم نه وو داپريډو دسازلميانو راټول كړو او چوره يي ديوه باصقين په واسطه داستعمار دقواؤ او دهغه دبقاياونه پا كه كړه او پرنگيان يې بيرته پخواني سرحد ته وتمبول .

په مقابل كښي پرنگيانو په اپريډو باندي دهر قسم سود ابڼولو اعلان وكړ خوراكه . پوشاك او دژوند نور ضروريات يې پري بند كړل . د خوراكې او پوشاكې موادو قيمتونه ډير لوړ شول . غريبان په ډير بدحالت مبتلا او دپرنگيانو ايجنتانو چه دخپل بادار ددغو نعمتونو نه مستفيد وو د تور بازار نه غير مشروع استفادي كولي . بلاكيټ دوام او غيرتمنو اپريډو هم داستعمار په مقابله مقاومت ښكاره كاوه ژوندي برېښول . هري يې بي كفته ښخ شول اودعلي قحطي دمرگ درجي ته ورسیده نو پادشاه صاحب

مجبور شو او دافغانستان حکومت ته یې مراجعه وکړه ترڅو چه دپرنګيانو سره له دغی لاری نه دصلحی خبری وکړی .

دصلحی ابتدایی خبری په کابل کښی وشوی . دصلحی دشرطونو د معلومولو نه وروسته تیراته ستون شو او داپریلو داسلامی گوند مشران یی دجرگی په صورت جهرود ته بوتلل او دنوابانو او ملکانو دمخالفت سره سره یی دنگریزانو سره صلح وکړه مرحوم پادشاه صاحب په قومی اصلاحاتو او امر بالمعروف مشغول وو . په کال ۱۳۱۶ محمد افضل خان شنواری پورته شو دچین حکومت یی تالا او دکښی چپاونی یی محاصره کړده دکښی محاصره دشنوارو اوځنی اپریلو دوستانو په کومک ماته او محمد افضل خان یی دتیرانگ ته مجبور کړو .

ددغو داخلی جریاناتو سربیره د دنیا دوهم جنگ روان وو او داستعمار اجنټانو په تیرا کښی دشنواری-محمد افضل خان په ساتلو ټینگار کاوه ترڅو چه پادشاه صاحب په کابل کښی استوگنه قبوله کړی هرکله چه ده په کابل کښی استوگنه قبوله کړه نو محمد افضل خان افغانستان ته تسلیم کړی شو .

دی تر کال ۱۳۲۶ پوری په کابل او جلال آباد کښی وو او پس دهغه تاریخ نه (دجنگ ختم) اجازه ورکړه شوه تیرا ته لاړ شی .
انگریزانو جنگ گټلی وو او مقابله ورسره سخته وه نو دده سره د قومی اصلاحاتو بله چاره نه وه او بیا په قومی اصلاحاتو مشغول شو . د هند د آزادی کاروان منزل ته نزدی په رسیلو چو دلرو او برو بښتنو په مغزو کښی دپښتو نسان د آزادی فکر ټینگ شو . افغانستان ته راغی او د صالحه مقاماتو سره یی خبری اتری وکړی .

په کال ۱۳۲۶ دجدی په میاشت بازار نومی ځای ته لاړ او اپریلو دپاکستان داستعمار چپانو دلاسه هغه لښکر یی چه په جهرود یی ماتی کړی وه راغونډ کړو او دپاکستان هغو نمایندگانو ته یی چه دلښکر دماتی سبب گرځیدلی وو او دپاکستان داستعمار دپاره یی کار کاوه لازمه قومی جزا ورکړه او په گامگرنه نومی ځای کښی یی دا و ل ځل دپاره دپښتونستان نوم او چت کړ . لږه موده وروسته دافغانستان په اداری تشکیلاتو کښی تغیر راغی او دغه تغیر دپښتونستان په روان تحریک هم اثر واچاوه او پادشاه صاحب هم کابل ته وبلل شو .

د افغانستان دغه نوی تغییر هم د پښتونستان د آزادی په تحقق کښی کوم با ارزښته رول ونه لوبلو نوبیا هم دیوه بل نوی سیاست غوره کیدل ضروری وو نو په دغه اساس په کال ۱۳۲۸ مرحوم پادشاه تیرا ته لار.

په کال ۱۳۲۹ کښی دوخت د ایجاباتو سره سم لازم وگڼل شو چه د پښتونستان د آزادی تحریک دیوه قانونی تشکیل سره سم شی نو ددغه کار دسره رسولو دپاره دیوی قانونی شورا انتخاب یو ضروری امر وو.

یوی حقیقی شورا جوړول که څه هم په ظاهر کښی اسان ښکاری خو دنورو مشکلاتو سره سره لوی ایتار ایجابوی . خصوصاً په داسی حال کښی چه په یو ه محیط کښی دغه کار سابقه ونه لری او نوی اساس کښودل کیری .

دشورا دانتخاب نه وړاندی داسلامی گوند او د پښتو نستان د تحریک و اگی د پادشاه صاحب په لاس کښی وی او خلکو به گمان کاوه چه دی به دغه کار ته حاضر نه شی چه خپل اقتدار د قوم نمایندگانو ته وسپاری . خو برخلاف هر کله چه په دغه رموز پوه شو نو د تیرا شورا په جوړولو کښی یی د ایتار او فداکاری نه کار واخیست او دوکیانو په انتخاب کښی یی لازمه کومک ښکاره کړو او خپل مسؤلیت یی په دغه جمله د قوم شورا ته وسپاره .

(دخدای پاک په کومک ما په تش لاس . شلیدلی گریوان په بیل خان دغه خاوره ۴۵ کاله د استعمارچیانو نه وساتله اوس دغه امانت تاسی نه سپارم راتلونکی نسل به یی ستاسی نه ازاده غواپی او زمونږ او تاسی حساب به دقیامت په ورځ کیری) .

دشور د انتخاب نه وروسته درئیس انتخاب هم یو ضروری کار وو نو گمان کیده چه دی به ددغه کار دپاره خان کاندید کړی خو بیا هم خان کاندید نکړو او مرحوم الحاج مولانا نوردل په انتخابیدلو کښی یی لازمه مرستی وکړی .

قوم ، شورا او الحاج مولانا نوردل صاحب ده ته د صدارت پیشنهاد وکړو خو خپل معذرت یی وړاندی کړو .

په داسې حال کې چې دی غایب وو مولانا نور دل دده صدارت د تیرا دشورا نه تیر کړو خو کله چې دی تیرا ته راوړسید ونو ددغه کار نه یې استعفا وکړه او د یوه رېښتیاڼی ملگری په حیث یې د مولانا صاحب سره ټینګه ملگری کوله .

د داخلی امنیت ساتلو او ملی ارزوگانو د سرته رسولو د پاره . وړ مناسب او منظم قوت د مولانا صاحب په اراده دده په تدبیر او د افغانستان د څو تنو رسیدلو جنرالانو په کومک د «شلگون» په نامه تشکیل شو چې ملی اردو د زړې حیثیت یې درلود .

د پښتونستان د آزادی تحریک او نور کارونه په ډیر ښه صورت روان وو او د افغانستان سره دوستانه روابط تګ راتګ په لوړو سویو جاری شو .

په کال ۱۳۳۰ کې ملي ملک ولسی خان کویخیل او مرحوم سید احمد زخه خیل افغانستان ته دراتګ اراده وکړه او د ځینو شرایطو د قبولو نه وروسته افغانستان ته راغلل .

پادشاه صاحب جلال آباد ته راوبلل شو مریضی ورپېښه شوه . کابل ته راولیرل شو او په ۱۳۳۳ د مرکزی قواو په عسکری شفاخانه کې یې پس د ۴ کاله مجاهدو د فانی نړۍ سره یی وداع وکړه او دده د وصیت سره سم نظر وهی مینی ته چې د افغانستان سره یی لرله د نازیانو په سروبی کې خاوروته وسپارل شو .

دایریدو مجاهدی دپاکستان له جوړیدو نه وروسته:

دپښتون قام او وطن دآزادی دتیارۍ دپخوانو مجاهد و سر بیره چیرته چه دپاکستان دمنځ ته را تلویعنی ۱۳۴۷ ع کال راپدیخوا چه دپښتونستان دآزادی دپاره دایریدوکومی مجا هدی کړی دی هغه هم معلومی اودتاریخ پانی پری شاهدی وایی .

د۱۳۴۷ ع کال څخه اپریدو دمرحوم میرسید انورخان دشنگیرمیر اومرحوم حاجی نور دلخان ترقیادت لاندی دپښتونستان مجا هدو ته چه مخ کی بیان شوی دوام ور کړی دی اوددغو مجاهدو او جرگو په دوران کښی په ۱۳۳۰ ه ش کال دلهمری ځل دپاره د خوشحال خان دلوسی ټول سپایی زده کوونکی دپریه په ډول سره دموزیک دنبا غلی میرحمزه خان سپایی له خوا دترخوپه کڅ چه کمبر خیل قوم اوسپایی ترمنځ پوله تعین کوی دپښتونستان ښکلی بیرغ پورته شو او په اتفاق سره دټولو اپریدو قومولخوا دسلامی په توگه دبهونو او ټوپکو بی شمیره ډزی وشوی .

وروسته لدی بیا اپریدو د ملک ولیخان کوکی خیل او ملک سیداحمد خان زخه خیل اومولوی غیرت گل اکاخیل دجمعیت العلما غړی لخوا یی قیادت کیده په ۱۳۳۱ ه ش کال چه ۱۹۵۲ کال سره مصاد ف دی یولویه جرگه ټول اپریدی کښی اوبه هغه پوله چه دمحکوم پښتونستان سره یی لری وگر ځیده مگرکله چه ممانی ته دغه لویه جرگه ورسیده چه د پښتونستان متعلق پروگرامونه جوړیدل دپاکستان دحکومت له خوا پری سخته بی رحمانه بمباری وشوه او یوزیات شمیر اپریدی زلمیان یی دیمو نو اوماشینگرو خوراک کپ ل یعنی ۱۸ کسان مړه اوزیات شمیر زخمیان شول ، لدی دری ور ځی وروسته دملک ولی خان کو کی خیل اودده دکورنۍ کلی بمباری اوپو څ کانگریتی او آهن پوش کلی یی ورته په بمو نوکښی والوزولو چه اوس هم هغه شان وران ویجاړ پرو ت دی سره لدی کړاونو او تکلیفو نو اپریدو بیا هم خپلی مبارزی ته دملک نادرخان زخه خیل حاجی مراد خان کوکی خیل . حاجی ښایسته گل خان سیدکشمیر شاه قاضی لعل محمد، نوردادشاه اکاخیل نواب خان، میرحسین خان، مرحوم حاجی فضل کریم خان، کمبر خیل باغشام خان، او ځینو نورو قومی مشرانو په رهنمایۍ دپښتونستان په لار کښی نه هیردو نکي خدمتونه کړی دی اوکوی اوتر څوچه پاکستان دپښتنو حقه حقوقو او آزادی ته غاړه نه وی ایښو دلی خپلو مبارزو ته به دوام ورکوی .



حاجي مراد خان کوي خيل ابريدي



دنيواه پشايست په خوله کي د حاجي مراد خان کوي خيل ابريدي دکورني .
پاکستان لغوا په بهونو دورا نشوي کلي يوه خټه .

دوهمه برخه

دتیرا جغرافیایی حالت

تیرا هغه ښکلی او ښایسته ملک دی چه دطبیعی مناظر ودلر لو له کبله ساری نلری او ټول غرونه یی په شمو ځنگلونو پښدی چه دغه زمکه دآسیا په لوی براعظم کښی دطول البلد ۷۱د درجو ۲۵ دقیقو او ۷۰ درجو او دعرض البلد ۳۳د درجو ۴۰دقیقو او ۳۴ درجو په مابین کښی موقیعت لری .

خلور خواوی :

غرب ته یی دکرمی ایجنسی . ختیځ ته یی دپښتونستان دپښور علاقه او شمال ته یی دکابل دریاپ اوسپین غراو جنوب ته یی ورکزی او دکوهات علاقې واقع دی .

دتیرا ټول مساحت ۹۹۵ مربع میل چه په هر مربع میل باندی ۳۰۳ تنه رسیری . دبجر سطحی څخه په عمومی توگه ۱۱۸۳۰ متره جگوالی لری .

نفوس : ۳۵۱۰۳۱۹ چه په هر مربع میل باندی ۳۰۳ تنه استوگنی گنجایش لری .

مشهور غرونه او ځنگلونه:

سپین غر : دتیرا دمشهور غرو څخه یوسپین غردی چه ددی غره شمالی ته شنواری او ځنی نو رقومونه او جنوب ته یی دتیرا داپریدو تورپالی قبیله واقع ده چه دغه غره په تیرا کښی دمورگی په نوم یادین ی

چه دغه مورگه دکوکی خیلو شمالی غری برخی څخه دزیارت تر سره پوری چه دسپایی قبیلی برید دی رسیری او ځینی نوری برخی هم تری جدا شویدی چه یوه سلسله یی دشنوارو او اپریدو ترمنځ حدفاصل تشکیل کوی او ددی سلسلی غرونه په هرځای کښی ځانته پیل پیل

نومونه لری اوبله سلسله یی چه دښکل باغ کنه و څخه شروع کیری او ترکجوری پوری رسیری .

ددی غره مهم کنه ونه دادی چه دتیرا څخه افغانستان ته پری لاری ښکته

شویدی لکه د نری ناو کنډو. گردم کنډو سپینکی کنډو. درینج محمد کنډو .
سلیمی کنډو سپینکی تنگی کنډو زیارت سر کنډو . مزتل کنډو . پانگی کنډو
تابی کنډو خجوبی کنډو دکا پر دری او ژیر کنډو نه دی .

تور غر . دوهم لوی غر دتو رغر په نوم سره مشهور دی چه د باری
دری جنوب ته واقع دمیدان او خپری کنډو خخه شروع کیږی او تر
کجوری یعنی دا کاخیلو میره پوری رسیری یوه سلسله یی تر اخوا ر
دری پوری او اخیر دمحکو م- پښتو نستان دچراپ دغرو سلسلی
سره وصل کیږی ددی غره سلسله داپریدو په هره قبیله کښی ځا نته
مختلف نمونه لری .

هغه غرونه چه داپریدو په بیلوبیلو نومونو کښی په مختلفو نومونو
سره یادیری دمور گی او تور غر ه سلسلی دی لکه . سمانه غر چه دکوهات
او تیرا ترمنځ واقع دی چه پدی غره دانگریز سره سخت جنگو نه
شویدی .

۲- چوگله غر : دتوتگی او تیرا ترمنځ چه دلته هم دانگریزا نوسره
سخت جنگونه شوی دی او ښکلی ښکلونه لری .

۳- بخی غر: په کجوری کښی پروت چه سلسله یی دسور غر ه سره
لگیدلی ده چه دانگریزانو په وخت پری عسکری تابی جوړی شوی اودا پریدو
او انگریزانو پدی غره ډیر جنگونه واقع شویدی .

۴- چراپ غر: له اخور دری شروع اودا پک ترپله تیر شوی
دی .

۵- تنگ بصری غر : داخوا ردری او کوهات ترمنځ واقع
دی .

۶- نری غر: دجم خخه تر علی مسجد پوری پروت دی .

۷- جلودین غر : یو سیری کر می نه لگیدلی اوبله حصه یی په اپرید و
کښی واقع ده .



دئیرا دهورگی یوبه ژبه پوری بنائسته منظره چه د پښتو نستان
یوبه لویه جرگه هم پدی عکس کښی لیدله کیری .

- ۸- خرونی کنپو : د خمکنو او پریدو تر منځ واقع دی.
- ۹- مراچی غر : د خمکنو او پریدو تر منځ پروت دی .
- ۱۰- شالمار غر : د اکاخیلو او کمر خیلو تر منځ واقع دی .
- ۱۱- دامیر خولی غر چه غرب ته یی کهر خیل او شرق ته یی زخه خیل واقع دی او نیم د سپاه او نیم د زخه خیل قوم دی.
- ۱۲- جنپو غر : چه په غلام علی کبسی واقع دی .

- ۱۳- مونپه غر : دکمر خیلو ۱ وزخه خیلو تر منځ واقع دی او هم د تخنکی غردی چه دکمر خیلو په برخه کبسی او شمال غربی بر خه یسی د سپایو سنډه پل سره لگیدلی ده.
- ۱۴- روتی غر دکمر خیل او کوکی خیل تر منځ واقع دی.
- ۱۵- شاکوت غر چه د اکا خیلو او زخه خیلو تر منځ واقع دی اودا سی نور غرونه لکه تپی او کته کانی غر دلوتی غر وغیره .
- ۱۶- برچه غر دکمر خیل . ملک دین خیل او کوکی خیل تر منځ واقع دی .

ځنگلونه :

د تیرا ټول غرونه به شونو نو پټی دی او اکثره ونی یی دکال په هر موسم کبسی شنی او پانی نه تویوی او ونی یی . خیری بناون . نینتر . لمنځه . گور گو ره . شنی . دامانی . غور اخی . شمشاد . لغونی . املوک . انگور غوزان . مندتی . سرپ . غوزباگان . ترچه گی . وپه ونی . پلوسه . غو پ وشتی اوداسی نور . دنینتر . لمنځی بناونه . خیری خخه په تعمیرا تی چارو سربیره د سوز ولو سکا ر و جوړولو دپاره هم استفاد ه کیری .

مشهور سیندونه :

۱- د باری توی : چه دمیدان د باغ د چینو اوشا وخوا غرونو خخه سر چشمه اخلی او شلو بر ځمکو ته له ایه کولو وروسته ددوه توی په برخه چه دکوکی خیل قبیلی بریدی را جگل توی چه دمور گی (سپین غره) خخه راوتلی ورسره یو ځای کیری او مخ په ختیځ جریان پیدا کوی دا هم باید زیاته شی چه د باری مشهوره دره هم له دوه توی خخه شروع کیری دغه توی د پریدی قبیلو ټولو شواخوا ځمکو ته تر مامانی پوری اوبه ور کوی اود باری دره په همدی سیند باندی آباده ده . د مامانی په برخه کبسی د

خاوندلی توی چه دورکزوله خاوری خخه راوتلی یوخی کیری وروسته
تردی چه دعلم گودر خمکو ته اوبه ورکری دمحموم پښتونستان علاقه
پښورته ننوزی چه ددی خای دخمکو دخرو بولو خخه وروسته دباسیند
سره یوخی کیری .

دباپی دتوی معاونین لکه دتوردی اوبه پکدال اوبه . دخوبس اوبه
اوداسی نوردی .

۱- دبادبن توی : دبادبن خخه شروع شوی اوبه سده وتلی اوبه
اخیر کښی دڅایو داو بوسره یوخی کیری .

۲- دکرمان توی . دغه هم له باد بن خخه وتلی اودکرمان په علاقه د
څایو په او بولکیری .

۳- ریژنده توی . دسپین غره خخه راوتلی اودکرمان په توی
کیری .

۴- دگنداوتوی . له گندا او خخه راوتلی په مخرني کښی دکرمان داو بو
سره کیری .

۵- دگوندل توی . دا وی در ی خخه راوتلی دخرمانی داو بوسره یو
خی کیری .

۶- دلوزکی توی . دلوزکی خخه راوتلی او دډلی په خای دخرمانی د
اوبوسره یوخی کیری .

۷- دچوری توی . له چوری او بازار خخه شروع کیری او چمرو د ته
وتلی دی .

۸- داکا خیلو توی . چه داکا خیلو خخه دورکزو په بزودت وتلی .

۸- دعلی مسجدتوی چه دخیبر دردی خخه مخ په ختیخ جریا نلری او
داسی نور .

آب او هوا :

دتیرا اپریلو خمکه خر نکه چه په خملونو پت جگ غرونه او دغرو
ترمنخ پراخی دردی او وادیگا نی لری نولدی کبله دتیرا آب وهوا هم
نسبت دهری برخی دموقعیت په لحاظ فرق پیدا کوی یعنی هغه برخی
چه دبحر سطحی خخه دوه زره متره جگی واقع دی ژمی یی ډیر سوډ او
په اوږی معتدله آب وهوالری لکه میدان وړان اودکوکی خیلو راجگل دره او
نوری دردی یی چه دسپین غره جنوب ته واقع دی او همدا ډول غلام علی

تخنکی. سنڀه پل. بغری او ځینسی نوری برخی .
 مگر هغه برخی چه دغرو په مابین کښی تپتی واقع شوی اوپی یی
 گرم اوژمی یی معتدله آب وهوا لری لکه دباپی دره چه ددوه توی څخه
 شروع اومخ په ختیخ اوږده شو ی اود محکوم پښتونستان دپښور تر
 سیمو پوری رسیری . د بازار وا دی چه دباپی ددری شمال اود شنوارو .
 سلمانو . ملاگورو . جنوب ته واقع ده اوخیبر دره او کجوری په اوپی
 توده آب وهوالری چه حتی دتودخی درجه پدی سیمو کښی دسانتی گراد
 تر ۴۸ درجو پوری په ځینو کلو کښی رسیری او ژمی یی بیا معتدله آب
 وهوا لری او په ژمی کښی پدی گرموسیمو واوړه نه اویری او که بیا
 کوم یوکال وشی ډیره کمه وی اوژراو په کیری چه حتی تر یوی ورخی
 زیات دوام نه کو ی .

دتیرا آب وهوا په عمومی ډول معتدله او څنگه چه دتیرا علاقه دهند
 بجزرته نژدی واقع نو دهند دبحر داوبو دبخار په وجه دتیرا په علاقه
 موسمی بارانو نه کیری نو همدغه وجه ده چه تیرا په هر موسم
 یعنی دجون دمیاشتی څخه تراکتوبر پوری دخلورو انچو څخه تر پنځه انچو
 پوری باران اوری اود جون او اپریل دمیاشتیو په منځ کی ترخلورو انچو
 پوری باران اوری .

اوتیرا دکال اکثره وخت په ورپوږیو او په هر موسم کښی باران اوری .

مشهوری میوی یی لکه انگور . (کور) مندی ، خاتوری ، غوزان ،
 توت ، گورگوری ، مامانی ، شنی ، منی الوچی ، هالته ، سنتره ، نارنج ، لیمو
 خاونلی ، اوپرگی دی .

حیوانات:

حیوانات یی دوه ډوله دی . کورنی او وحشی .
 کورنی حیوانات : حیوانات یی عبارت له مینسی . غوایی . گهی .
 وزی . کچر . خر او ښ چه په اوسانو . کچرو او خرو دتیرا په علاقه کښی
 دحمل ونقل دپاره ورڅخه کاراخلي چه دیوځای څخه بل ځای ته پری خپلی
 کبی بارکوی اود اپریدو قبيله ټول صادرات او واردات محکوم پښتونستان
 او افغانستان ته دهملی حیواناتو په ذریعه وپی او راوپی مگر په ځینو ځایو
 کښی دموترو په واسطه دخپلو وپلوراو ډو چاری اجراکوی لکه دخیبر
 دره . کجوری او اخور د ر ی خلك .

او دغوايانو او مینمو څخه علاوه پردی چه دغوښو اوشیدو څخه یی کار اخلی دحمل ونقل او د خپلو ځمکو دکولو دپاره هم تری استفاد ه کوی .

ب: وحشی حیوانات : وحشی حیوانات یی لکه پرائگ . پزه . کوبن دنگیر ، لیوه ، کیلپه . غرڅه سورلنډی اونور ډول ډول خزندی او الوتونکی لری .

الوتو نکی : چه دغه حیوانات دوه ډوله دی چه یویی کوچ کوونکی اوبله ډله یی غیر کوچ کوونکی دی .

الف : کوچ کوونکی مرغان لکه تور تکی . وراغان . کوتری . هیلی . زانی . توتی . څاوخی اونور .

ب: دایمی مرغان لکه . کوتره . زرکه . سیسی . باز . بانبه . شا هین ټپوس . مینوگره . چرچنه کور نی مرغان اونور .

پیداوار .

زراعت ، نباتات اومیوی !

دترا ځمکی دوه ډوله دی یو یی للمی اوبله برخه یی آبی چه للمی یی نسبت وآبی نه ډیره زیاته ده دغه ځمکی غوايو اوسنپه گانو په واسطه قلبه کوی او ځینی دماشین په واسطه هم کوی .

آبی ځمکی دتیرا . شلوبر . راجگل باپی دره (دری نغری) دبازاردچینی ځمکی دبرگ . الچی د علی مسجد جه رود او علم گودر ځمکی او نوری

ټولی للمی دی لکه میدان . وړان بازار خیبر . آدم خیلو داخور دری ځمکی او کجوی مگر پدی وختو کینی دباپی درود څخه دوه نپرونه پورته کیری چه یویی داکخیلو په میره دمکو مپښتونستان تربرید پوری اوبله ویاله

یی دسپایو . ملک دین خیلو کمبرخیلو اودکو کی خیلو د شاه کڅ ۱ و جه رود ځینی بر خوته دمکو مپښتونستان تربرید پوری ځمکی

پری خړوب کیزی او ددی دوه ویا لویه واسطه پورتنی ذکر شوی قومونه
چه دهغوی دځمکو څخه تریزی که دغه و یالی سر ته ور سیزی
اقتصا دی و ضح به یی بیه شی په اپرد و کبسی دللمی ځمکو
څخه یو حاصل اخستل کیزی مگردا بی ځمکو څخه دوه حاصله لاس
ته راوی .

دابی ځمکو حاصلات یی . غنم جوار . اربشی . شولی . لوبیا .
سره لوبیا، می، الوگان، شفتلی او نوردول دو ل سبز یجات کر ل
کیزی .

په لملی ځمکو . غنم . وربشی . دلویا کورنی او الوگان کرل کیزی
چه په محکوم پښتونستان پښو ر کبسی دتیرا الوگان ډیر شهرت
لری .

د تیرا په علاقه ځینی طبی پوقی لکه سپرکی . کا به و لینی،
سپیغول . زیره او داسی نور په طبیعی توگه شنه کیزی .

دریچه بر خه :

اقتصادی وضع :

صنعت :

صنعت بی دوه ډوله دی یو لاسی صنایع او بل ماشینی صنایع.
الف : لاسی صنایع: څرنګه چه اږیږدی ډیر زحمت کش او خواری
کش خلک دی نو دوی زیاتره شیان د لاسو په واسطه دخپلو اقتصادي
مشکلاتو د رفع کولو دپاره جوړوي لکه مختلف ډولونه اسلحه چه په
اخوردره . علم ګودر . جهم تیرا او د اږیږدو په هر قوم کېښی ځای په ځای
جوړیږی په اږیږدو کی نو پو نه او ماشینیږی هم جوړیږی .
همدا ډول دمزره شیان د لرګی څخه جوړ شوی شیان او داسی نور
جوړوي چه مهم لاسی صنایع یی اسلحه جات تشکیلوي .

ب : ماشینی صنایع . په ځینو ځایو کېښی د ماشین په واسطه لرګی
اړه کوی او د تیرا په علم ګودر . جهم کېښی د سنډی رخت ابدلو ډاډر یګی
جوړوي شویږی چه حد اکثر سرما په دینجا بیانو ده او هم د ماشین په
واسطه چه دخارج څخه یی وار د ګریدي په اخور دره کېښی د اسلحو
ځینی مهمی ږزی جوړوي چه د لاس په واسطه دهغوی جوړول زحمت
او ډیر وخت غواړی او هم د اسلحو د اړو مرد کی د ماشین په واسطه
جوړیږی .

کانونه :

مهم کانونه یی لکه د تیري سکاره د مرمرو کان او ځینی - نور کانونه
لری مگر تراوسه پوری پدی برخه کېښی پوره پلټنی ندی شوی او دغه
طبیعی ذخیری پتی پاتی شویږی خو څرنګه چه تیرا ساحه اوزمکه زیاتره
غریزه اوزیات غرونه لری که چیری په ذنی توګه سروی شی زیات امکان
لری چه ډیر مهم کانونه به را څرنګه شی .

صادرات او واردات

د تیرا مهم صادرات دسوی او د نغمه اراتو لرګی چه زیاتره یی محکوم
پښتونستان پېښور او دسوزو لولر گی اوسکاره یوه اندازه افغانستان
ته صادرکوی . په تیرا کېښی جوړی شوی مختلف ډولونه اسلحه . کچالو
دنداسه ، غوزان . الوګان . اږیو ن . ګرده . پوستکی اوداسی نور .
واردات یی . دخوراک . پوشا لک او نور ضروری مواد دی .



دتيراه په اږيدو كښي داسلحي جوړولو دفايريكي يوه څنډه پدې
تاكسو نو كښي ليدل كيږي .

دنیرا مشهوری، وادیگانی، مشهور کلی، تجارتی

هرگزونه . بازارونه او مهمی لاری :

۱- دخیبر دره : داهغه باعظمته اوناریخی دره ده چه دخیبر دری هره تیره او کاهی یی داپوت گوا هی وورکوی . پدی دره زیات تنها جم کوونکی تیر شویچی چه هغه ټول دتاریخ په پاڼو کښی په طلائی رنگ لیکل شوی دی .

دخیبر دره دجمرو دڅخه تر افغانی تورخم پوری راغزیلی چه دجم څخه تر علی مسجد پوری کوکی خیل قوم په کت ویشته کی تقریبا ددوه هیلو څخه لږ څه کم ملک دین خیل ۱ وورپسی دزخه خیل توریالی قوم تر چرو ازگی پوری پراته دی وروسته لدی دشنوارو . ملاگورو او شلمانو فیلی تر افغانی تورخم پوری پراتی دی .

دخیبر دری او بدوالی ۲۵ میله او به اوسط ډول اته میله پلنوا لسی لری یعنی که په لڼه توگه وو یلشی دخیبر په دره کښی اپردی . شنواری . شلمانی او ملاگوری ۱ وسپزی . دخیبر دری اهمیت ددی لاندی دوه بیته شعر څخه واضح کیری :

دکوخی گوټ به دپری نردم رقیب ته

اپردی یهه مغل ته خیبر نیسم

دخیبر دره خولارد تلور اتلو ده

پیشوراو په کابل کښی افغان یو دی

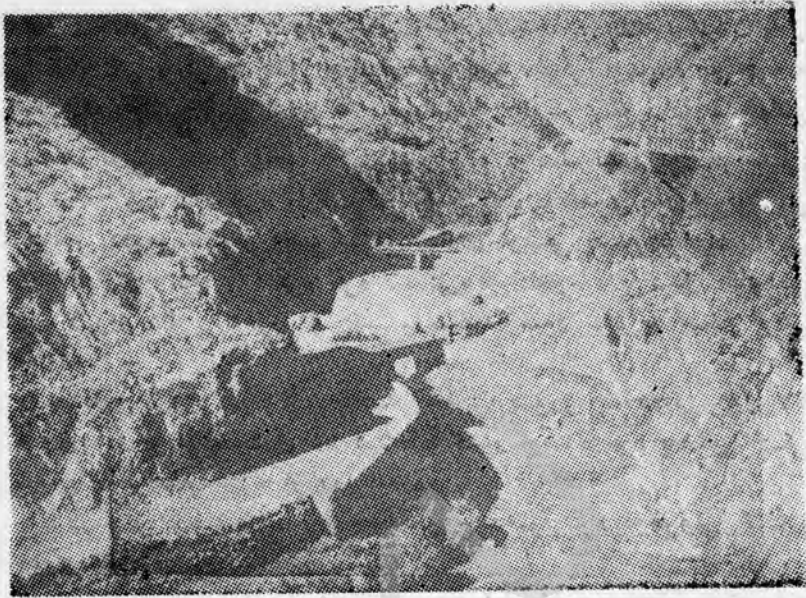

دخیبر بنسکلی دری یوه څناره



د خیبر دری یوبل په زړه پوری عکس

- ۲- دمیدان وادی : د و ه توی نه ترخمکنو پوری پلنه پرا ته شمال ته یی دکو کی خیلو را جگل ختیخ ته یی باړه تختکی اوسنپه پل غرونه پرا ته دی . جنوب ته یی دتور غره سلسلی اولوید یخ ته یی د خمکنو سیمه ده یعنی دمیدان وادی ۲۵ میله اوږده او اته میله سور اود بحر سطحی ۲۰۰۰ زره گزه لوړه وا قح ده . باغ جومات په عصری ډول جو پشوی آهن پوش دقومی غونډ و مرکز او د تجارت اومیلی مهم مرکز دی .
- ۳- د بازار وادی : د سره غره دمنگل باغ کنډو . تابي کنډو څخو پسی کنډو . زیږاو دالچی دغرو نو په سلسله اوسور غره په منځ کښی پرا ته ده .
- ۴- د باړی دره : ددوه توی څخه ترما هانی پوری په تخمیني ډول ۴۷ میله اوږده او په اوسط ډول ۱۵ میله پلنه دتور اوسره غره په ما بین کښی دلویدیخ نه دختیخ خواته اوږده پرا ته ده .
- ۵- د راجگل دره : ددوه توی څخه شروع دمتوتر غره او خړولی کنډو پوری رسیږی .
- ۶- بله دره دکابل سیند په نوم دزه چه دناگمان د سیندښی اړخ ته دحیدری کنډو . تور خپر اوسپینی څوکی تر غره پوری اوږده شو ی ده .
- ۷- سوکانی دره : برسرتنه یی غریبی دره وایی چه دکو کی خیلو قوم پکښی اوسیري او په اخیر ی برخه کښی یی سو کانی مسوزی او سیري چه دورکزی قوم طایفی دی .
- ۸- بگومیلو دره : پدی دره کښی د کمبر خیلو قوم خلک اوسیري .
- ۹- لوزکی دره : چه پدی دره کښی هم کمبر خیل استو گنه لری .
- ۱۰- دتمبو اوخواجه علی دره : چه به پورتنی برخه کښی یی کمبر خیل اوسی اونوره ښکته برخه کښی یی نوری طایفی استو گنه لری .
- ۱۱- کیمل بازه دره چه یوه برخه یی په اړیدی طایفو پوری اړه لری او په بله برخه کښی یی پر ه خمکنی دی .
- ۱۲- خووجل خیل دره : پدی دره کښی کمبر خیل قوم استو گنه لری .

- ۱۳- خوځ دره : پدی دره کښی کمر خیل قوم اوسی .
- ۱۴- دوربی خیلو دره : چه پدی دره کښی کمر خیل اوسیری .
- ۱۵- بوتین دره: دلته دکمبر خیلو قوم اوسیری چه دبتین مشهور مولوی هم پدی دره کښی اوسیده او په همدی ځای کښی دفن شوی دی .
- ۱۶- نرهاو دره: پدی دره کښی کمر خیل اوسیری .
- ۱۷- تور دره : پدی دره کښی کوکی خیل اوسیری .
- ۱۸- پکدره : چه پدی دره کښی هم کوکی خیل میشته دی .
- ۱۹- نرگوس دره : چه پدی دره کی سپائی اوسیری .
- ۲۰- ددری نغرو دره. چه پدی دره کښی سپایی استوگنه لری .
- ۲۱- دسکوندری دره . چه پدی دره کښی دسپائی قوم اوسیری .
- ۲۲- دماتری دره : چه پدی دره کی جنوبی برخی ته اکاخیل قوم اوپه شمالی برخه یی دزخه خیل قوم اوسیری .
- ۲۳- اخور دره : چه پدی دره کښی آدم خیل قوم میشته دی .
- او ځینی نوری وپی وپی دری هم لری چه دذکر وړ نه دی .

مشهور کلی اودجر گو حایونه (مرکزونه) :

بټن . لعلی کڅ . باغ . دوربی خیل ، خوچل خیل ، میرچه پور ، نرهاو . فتح
زیارت . شمشی . شنگیر ، مند توکڅ . جنگی . کولاخیل کر نه خیل
دخوچینه ، جنه اچینه . لنه ی کڅ ، شلوبر ، تند قدم ، کڅ ، پونگه . توی ،
درس ، فرید خیل - رزی کور چینه - توتو زیارت . کورخن ، سپروخه ، لنه پور
کوټی زیارت ، دوه توی ، خانیست ، تور دره ، مخرنی خوله ، گری منځخی ،
خوخ خوله ، ترخو کڅ ، تختکی ، غلام علی ، سناپه پل ، بغری ، نرگوسی خوله
سپین درند ، سندانه ، کنه پو ، دری خوله ، بوکاپ ، توره ویاله ، مستک ،
اخونزادگان ، ایدہ ، گلی خیل سداک چیل گزی ، ایساکي ، بارکی ، غیبی نیکه



دټیراه دا پریدو دجرگی یوه منظره چه مولوی دین احمد خان ئی هم
به ما بین کنبی لیدل کیری .

ډنډوکی، خوی سری۔۔ شیخ نیکه، لکړی زیارت، شین کمر، سوی کوټ
 ماماڼی، گنداو میره، سره ویاله، خپری، سره لنگه درې غاڼبی، تسی،
 خوږ، کاگرنه، زیر، خپری میله، برک انچه، کرمنه چوره سوډ تالاب، زین تپه
 علی مسجد، شاه گی لاله چینه، ډمروډولی بابا بزرگه بیره، موخی ډنډه، یو
 سف تالاب، علم گودر، زاو، نوی ټاری، ددری ادم خیل، کولی وغیره .

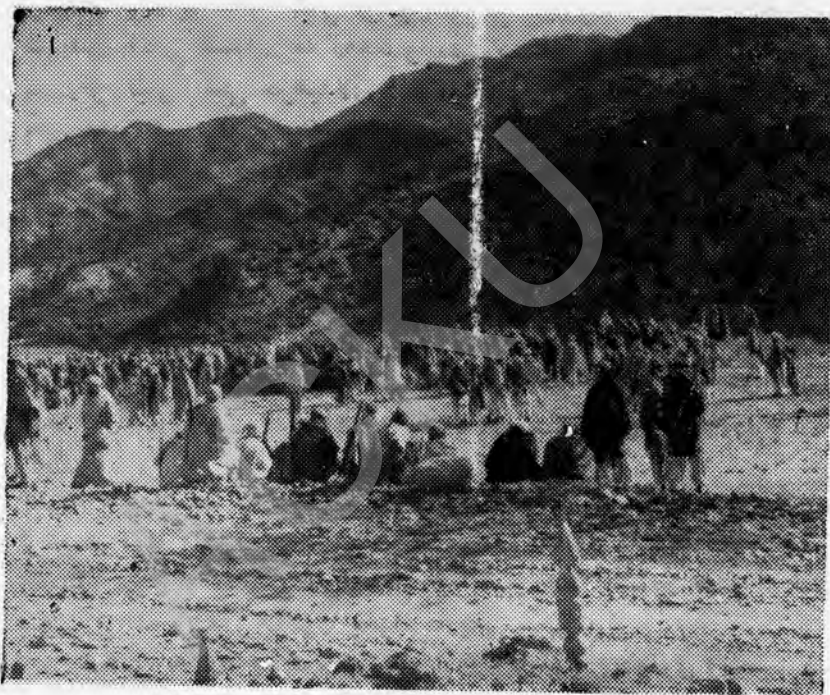

دباڼی ترخوپه کڅکی داږیدو جرگه دغونډی په حال چه لویدیځی غاڼی
 نه ئی دبری باڼی بنائیسته منظره لبدله کیری

تجارتی مرکزونه اولاری :

د تجارت مهم مرکزونه بی اخود دره کوچنی بازارگی دی چه داسلحی د تجارت مهم مرکز دی اوبی فیلبوست هرشی پکنی په ازدانه توگه پلورل کیری .

دوهم علم گودر چه داهم داسلحی جوړولو مهم مرکز ځینی وپی وپی ی شخصی درخت اوبدلو فابریکی چه دپنجاب دخلکو په مالی مرسته جوړ شویدی داپریدو اوخصوصاً بیادسپانی قوم دپاره دکار کولو ښه موقع شته او دعلم گودر په ساحه کښی دوه نوی کوچنی بازارونه داپریدو له خواجوړ شویدی افغانی سامان چه دمحکوم پښتونستان او پاکستان په نورو ښارونو کښی نشی خرخیدلای دلته خرڅیری اوهم دهر زیارت په ورځ پدی ځایو کښی لویه میله جوړیږی چه دغه داپریدو ډیر مشهور او تجارتی مرکز گرځیدلی ځکه چه دا کثرو اپریدو او ورتزو قومونه په همدی ځای راجمع کیری اوله همدی ځای څخه پښورته، ځی راځی اوهم دباری په رودچه لرکی راځی دلته خرڅیری اولدی ځای څخه بیا محکوم پښتونستان . پښور او نورو ځایونو ته وړل کیری .

دریم دجمرو د بازار چه دلته هم داسلحو جوړولو او رخت جوړولوکو کوچنی شخصی فابریکی موجود دی اودکوکی خیل قوم ملکیت دی خیبر دری سرک هم ددی بازار له منځه تیر شوی او خیبر دروازه ورته ویله کیری .

څلورم علی مسجد چه دلته هم یو کوچنی ښائسته بازار چه داپریدو د لرگو خرڅولو منځنی او داپریدو د ضرورت وړ شیان موجود اخستل کیری او دهموی سرک په غاړه چه خیبر څخه پښور خواته ځی جنوبی اړخ ته واقع دی چه خورا پخوانی تاریخی شهرت لری .

دخیبر په دره چه کوم اپریدی قومونه واقع دی دهغوی وضعیت ښه دی او دلارو او موټرو په واسطه مالونه افغانستان او افغانستان څخه محکوم پښتونستان پښور او پاکستان نورو برخوته وپی راوپی او دلارو (چکرو) او بسونو تعداد ئی شپږو سوو (۶۰۰) څخه هم زیات دی .

پنځم . باغ چه داپریدو د جرگومرکز اوهم بولوی عصری اهن بوش جامع مسجد جوړ شویدی پدی ځای کښی هر جمعه میله کیری اوهر قسم سامان چه سپری وغواپی پدی ځای کښی موندل کیری چه دغه ځای دملک دین

خیل قوم ملکیت دی .

داپریدو مهمی لاری له همدی خای خخه شروع کیزی چه پره خمکنو ته هم تری په هر کنډو لاری تللی دی او یوه بله لار په ورکزو سری میلی او بیزوت ته تللی چه کوهات او اخور دري ته وتلی . بله لار په وپان تللی چه هم ورکزو ته خي او هم بیادباری دتورغره لاری سره یوخی شوی ده

او داپریدو ډیره مهمه او لویه لاردباری لارده چه میدان باغ خخه شروع او ددوه توی په حصه کبسی دکوکی خیل قوم دراجگل لار هم ورسره یو خای کیزی دترخو دکخ سره په دوه برخو ویشل کیزی چه یوه لاری د

تور غره په لمنو کبسی دخوخ په خوله ننوتلی او بیا په سرکو چه کمرخیل او سپائی قوم شریکه پوله ده دسپائی په خمکه کبسی تللی او په کته کا نسی وربسکته شوی دزخه خیلو اکا خیلو ورکزو په لار ورغلی دامامانی په برخه

کبسی په دوو برخو ویشل کیزی داکاخیلو دکجوری په میره او بله د مامانی دسپائی قوم په خمکه کبسی په گنداو کجوری ته وتلی چه علم گودر ته رسیزی او په اخیر کبسی دمحکوم پښتونستان پولی ته رسیزی .

او بله لار دسپائی په علاقه کبسی خي چه خینی لاری تر افغانستان ته راغلی دی لکه دنرگوسی لار وغیره بیا دسندانی په برخه کبسی په دوه برخو ویشل کیزی چه یوه لار په منگل باغ بازار ته تللی چه دتبی کنډو . خخوی کنډو لاری تری جدا شوی ډکی او دور بابا چه افغانی خاوره ده وتلی دی .

بله لار تری په زیر تللی چه لنډیکوتل (لواړمی) ته رسیزی .

او همدا د بازار لار د بازار په وادی کبسی تر گامگر نه پوری منخ په ختیخ دزخه خیل قوم په خمکه کبسی تللی بیادالچی . کرمنی او برگ لاری تری جدا چه خیبر او علی مسجد ته وتلی دی .

او په اخیر کبسی په چوره چه ملک دین خیل اوسیزی علی مسجد او جمر و دته وتلی ده .

او دباری دري بله مهمه لار چه ددسندانی خخه په دري مستک او اړینه

ورغلی داړینی په برخه کښی بیا په دوه برخو ویشل کیری یوه په سم
توی دباړی په دره وتلی اوگلی خیلواو لوټی سره دنور غره دلاری سره
یو ځای کیری . او بله دسره غره لارچه په غیبی نیکه . شیخ نیکه لکری
شنه کمر ته رسیدلی دلته بیا په دوه برخو ویشلی یوه په بره مامانی ته وځی
اوبله دشنه کمر دکښو څخه لږ څه رابښکته بیا په دوه برخو ویشلی
چ، یوه میری بازگړی چه دکمر خیلو تجوری ځمکه ده رسیدلی ده اوبله
بی په شنه کمر کښو نویی ته وتلی چه دملک دین خیل خاوره اویوکوچنی
بازار می دی وتلی . سره دنپوته وتلی دسپانی په ځمکه علم گورد کښی د
چوگری سره دگنداو دلاری سره یوځای او په اخیر کښی دمحموم
پښتونستان . پینبور بریدته رسیدلی ده .



د نیرا د اږیدو یوه لویه قومی جرگه د قومی تړون په وخت کېښی .



د تیرا د اږیدو دغرو نو دو ځنگلونو یو بنا نیسته عکس .

اجتماعی وضعیت :

داپریدو نفوس، ژبه، دین، اومهم دودونه :

دتیرا خلك ډیر بنائسته اودلوږقدونو خاوندان یعنی تقریباً پنځه نوی فیصده دخلکو کره وږه یی ډیرنبه او مناسب دی .

دتیرا اپریدی ډیر میړانی او جنگجو چه ددوی د مهمو جگړو بحث دا پریدو په تاریخی برخه کښی ذکر اعلی دی او سر بیره پردی په میلمه پالنه کښی جهانی شهر تلری او دا پریدو هری حجری یا مسجد ته چه نابلد او مسافرووشی تر درو ورځو پوری څوک تری هیڅ پوښتنه نه کوی چه څه کوی او وروسته له درو ورځو فقط دومره قدری پوښتنه کوی چه دکوم ځای او دڅه کار دپاره راغلی یاست نو اپریدی چه هر څه طعام په کور کی لری دمیلمه څخه یی نه دریغ کوی او دمیلمه مخی ته یی وړاندی کوی او علاوه لدی څخه دهریو خارجی دولتو لوی شخصیتونه چه دخیبردی څخه تیریری یو گاه وری ورکوی چه دغه رواج ډیر پخوا څخه پدی مشهوره دره کښی رواج موندلی دی. دا پریدو ملی لباس دناوینه کمیس، پرتوگ، واسکت خادر، لنگی خولی او ریږی خپلی دی اود ژنا نه لوی کمیس. پرتوگ دمینو دخرمنی خپلی او لوی خادر دی اوزیورات هم استعمال کوی لکه چارگل - پیزوان تنی وښی - غاږه ننکی - او گوتی

اپریدی د اسلام د مقدس دین پیروحنفی مذهب او اریزین نژاده دی ټول خلك ئی دپښتو سپیڅلی ژبه وائی .

اږړيدی ټول اته قومو نه دی چه په عمومي ډول ئی دنفوسو شمیر
۳۱۰۳۱۹ تنو ته رسیری چه لسی جملی څخه ئی (۶۳۵۸۰ نارینه او
۱۳۷۷۳۹ ئی دښځو طبقه تشکیل کوی اږړیدو د ټولو نفوسو څخه
۲۹۹۶۲۴ کلیوالی ژوند تیروی او ۱۶۹۵ تنه ئی ښاری دی او دښاری
ټولو شرایطو څخه برخوردار دی .

علاوه پر دی د اږړیدو قومونه یوه اندازه تعلیم یافته او پوه ځلمیا ن
لری او د تعلیم سره زیاته علاقه لری په هغو برخو کی چه محکوم پښتونستان
پېښور ته نزدی واقع دی لکه خیبردره ، جمرود ، علم گودر ، کجوری او
آخور دره کښی ابتدائی ، متوسطه ښوونځی اولیسی هم لری .

د اږړیدو دنارو غو ابتدائی تداوی په خپله په اږړیدو کښی د وطنی
حکیمانو په واسطه کیږی ځینی برخی ئی وپی وپی شفا خانی هم لری لکه
خیبر دره ، جمرود ، کجوری . علم گودر او آخور دره او که په دی ځایو
کی یی علاج ونشی نوم محکوم پښتونستان او خپل ورور هیواد افغانستان ته
تداوی دپاره ناروغان بیایي او تر علاج لاندی یی نیسی .

د اږړیدو دخور اک شیان . غنم وریجی جوار سبزیجات اونور ډول ډول
حبوبات دی او څنگه چه د اږړیدو ټول غرونه په شنو څنگلونو پټی دی نو
کورنی حیوانات هم ساتی او دهغوی د شیلو غوړو . غوښو اونورو موادو
څخه استفاده کوی چه ذکر یی د حیواناتو په برخه کښی راغلی دی . د تیرا
اږړیدی اکثره معاملات د اسلام دمقدس دین اصولو او خپلو قومو
مشرانو او جرگو پواسطه حل وفصل کوی .

اږړیدی ځینی مهم دوو نه او رسم رواج لری چه د پیرو پیرو څخه ورته
په میراث پاتی شوی دی او په لاندی توگه هر یو جلا جلا بیان کیږی .

دټيرا مشهور دودونه (کلچر)

۱ - واده :

په اېرېلو کښې دجلی او هلک نامزدی چه اېرېلو په اصطلاح ورته کوژده وائی یاد دواپه کورونو دخصوصی موافقی په واسطه صورت نیسی او یا دقبیلی خو سپین بزیری په جرگه ورولی جرگی ته که منفی خواب ورکړی نو جرگه تری راځی او که مثبت خواب یی ورکړ چه دغه ته (واکی) وائی یویادوه پسونه پری حلال کوی او د

جینی مېراو خواپه معلوم کوی چه دغه یی دنامزدی مرحله ده او پدی موده کی یوخه اندازه دمېر پیسی دجینی دپلار ته ورکوی چه دغه ته (سکښی) وائی مگر جلی او هلک یوه بل سره رابطه نشی ساتلای ترڅو جلی یی واده کړی نهوی .

او یا وروسته له هغه چه لڼه ورته وائی دلته هم دری یا څلور پسونه حلال کوی چه هلک او جلی ټول خپلون حاضر وی دجلی مېر او خواپه یی معلوم کوی په تیرا اېرېلو کی مېر د ۱۵۰۰۰ زره افغانیوڅخه نیولی تر ۳۰۰۰۰ زره افغانیو پوری رسیږی او خواپه یی دلسو سیرو (چارک چه یو چارک یی تقریباً دری پاوه کیږی .) څخه تر ۲۰ سیرو پوری غوږی دشلو دپو څخه تر ۴۰ دپ وپوری چه په افغانستان کښی ورته (سیر) وائی او یوه دپ یی کابل په تیره دری سیره «چارکه» کیږی دجلی پلارته ورکوی او هغه بیا دغه خواپه خپلو خپلو انو او کلی ته ورکوی او داهم باید زیاته شی که جلی وپه وی نو په هر اختر مکمل کالی دوه دری دپ وریجی او خواپه وروپوی او دغه کار دجلی تر بلوغ او واده کیدو پوری دوام کوی چه دغه رسم رسم او دود ته بخره (برخه) وائی .

دیوی کورنی خلک چه بلی ته ورځی دجلی کورنی ورته مېر کم کوی او نقدی پیسی ورکوی چه دی ته پښه آزادی وائی او که دجینی د کورنی څوک ورشی (لوپټی) او دخپل قدرت په اندازه نقدی پیسی هری یوی ښځی ته ورکوی هر کله چه هلک کورنی په واده بانندی ازاد کړی نو دهلک له خوا ورته کالی او دواده ضرورت وپ مواد تهیه کیږی او هم دجلی پلار له خوا ورته کالی او دکور ضروری شیان تیهه

کیري چه واده شروع شي نو دهلك په کور کښي يوه يادوه ور ځي سازنده يعني پمان تماشه کوي او ټول خپل خپلوان او دوستان واده ته راغواړي

او دواده ټولو رغلو کسانو ته دهلك له خوا ډوډي او چای ورکول کيږي اوراغلي کسان دواده د څښتن سره دخپل قدرت په اندازه نغدي پيسي

دکومک په ډول اچوي چه دغه پيسو ته ټوله ياناندره وايي نو پس ديوي شپي يادوه شپو دسيل او ساعت تيسري څخه وروسته دجلي کورته نارينه

بيل سره دساز او ښځي جدا سره دنمبل ورځي چه دی ته وراځي وايي او دماسپښين دچای دخوړلو څخه وروسته بيا رارخصت کيږي مگر

ته هغه يي نه راپريږدي چه نښه يي نه وي ويشتلي هرکله چه دنښي ويشتلي مراسم پای ته ورسيږي نو وراځي بيرته را وگرځي او په ساز او ډزو

کولو د هلك کورته راځي او ناوي په کچر يا اسپه سپاره راوړي او د ښځو وراځي ورپسي راروانه وي. نو بيا له دی څخه وروسته وراځي

چه دهلك دخپلوانو او دوستانو څخه وي رخصت کيږي شالونه او يا نغدي رويي د ۱۳۰ افغانيو څخه نيولې تر ۴۰۰ افغانيو پوري رسيږي ورکوي

پس له دی څخه چه جلي دهلك کورته راوړه او نکاح يي وتړي بيا سره خپل گڼ ژوندون ته دوام ورکوي او دواده څخه پس په پنځمه يا او مه

ورځ دجيني مور. خویندی او نور خپلوان په ناوي پس راځي او دخان سره يي بيایي او څو شپي دخپل پلار په کور تيروي کله چه راځي نو يو حلال

کړي پسه دخان سره راوړي چه دی ته داومي پسه وايي او بيا دغه غوښه ټوټه ټوټه په کلي تقسيم کوي.



د تیرا د غرو نو یوه بله په زپه پوری منظره .

څه وخت چ، دماما کورته ورشي او بيا راځي نومامائي ياميره اويا غوا ورکوي دغه هم بايد ذکر شي چه دناوي دميره څخه دجلی پلار دماما دپا ره لنگي يا پټکي اخلي چه د ۴۰۰ افغانيو څخه نيولی تر ۲۵۰۰ افغانيو پوري رسيري او په نتيجه کښي پدي ترتيب دواوه مراسم پای ته رسيري.

د کوچني زيريدنه اوسنتي :

په اپريلو کي څه وخت په يوه کورني کښي نارينه هلك پيداشي ټول خپل خپلوان او دوستان يي دمبارکي دپاره راځي او ورته وائي چه هلك مومبارک شه او خداي پاک دنديک عمله درته لوي کړي ددي مبارکي په وخت کښي ددي کورني هغه ښځي چه دباندی واده شوي دي چه داپريلو په اصطلاح خورلښي ورته وائي شه، نغدي پيسي او خواږه (خاني) پري ویش کوي دغه هم بايد هيرنشي چه دغه خورلښي راځي دځان سره دنوي پيداشوي هلك دپاره کالي او يوه اندازه خواږه راوړي او دهلك کورني ته ئي ورکوي په اووه ورځ ئي محمدي اذان په غوږ کښي کوي اونوم هم پري اينمول کيري .

څه وخت چه دمه راشي او دهلك سترگي توره وي دلته چمي ته دسلو افغانيو څخه تر دوه سموه افغانيو پوري نغدي پيسي . خواږه (خاني) او جامي ورکوي او بيا چه دمان راشي که تمانسه يعني ساز پري کوي او که څوک ئي پري نه کوي دمانو ته هم چوپي او ددری سموه افغانيو څخه نيولی تر ۶۰۰ افغانيو پوري نغدي روپي ورکوي . وروسته له دي چه دغه مراسم پای ته ورسيري دري څلور کاله وروسته هلك سنت کوي اوسنتي کونکي يوشه اندازه روپي او خواږه خلکو ته چه دمبارکي دپاره راځي ورکوي او هم کورني ئي يويادوه پسونه خيراتي حلال کوي او پدي ډول دزيريدني اوسنتي مراسم پای ته رسيري .

مړي :

هرکله چه داپريلو په قومو کښي نايښه يا ښځه مړه شي نو پدي وخت دهغه قبيلي خلک دمړي دپاره دکفن، قبر کندلو او دقبر دپاره دلرگو اويا تيزو بندوبس کوي دمړي قبر که نارينه وي دسپري تر سره پوري ژور کوي او که مړي ښځه وي نود نارينه څخه ئي قبر اير. اندازه ژوروي او برسیره پردي دمړي ټولو خپلوانو او دوستانو ته خبر ورکوي ترڅو چه ټول خپلوان نه وي پري حاضر شوي مړي يوه شپه ته دفن کوي ترڅو چه هغوی نه وي راغلي او که مړي خرابيري نو بيا ئي دفن کوي .

هرکله چه مړي ته غسل ورکړي دماسپښين دلمانځه څخه وروسته ئي هديرې ته وپوي نو هرکله چه مړي هديرې ته يوډل شي په ښځو باندي د

خپل قدرت په اندازه څوګ روپۍ څوګ ګوپه يامالګه ورکوي اوکه اقتصادي وضعيت ئي کمزوري وي دغه خيرات کوي اوښځي رخصت کيږي .

پس له دې چه مړي هديرې ته ورسيږي د جنازي له ونځ ئي ادا کوي او د جنازي دلما نځه دادا کولو په وخت څومره ملان او خواران چه د جنازي په لمانځه حاضر وي دخپل مالي قدرت په اندازه دلسو افغانيو څخه نيو لي ترسلو افغانيو پوري ملایانو ته اسقاطورکوي او بيا مړي خاور ته سپاري څه وخت چه مړي دفن شي ددعا کولو څخه وروسته په قبر باندي څوګ نغدي پيسي پسونه ګوپه او يامالګه د خيرات په توګه خلکو ته ورکوي دغه هم د مړي په اقتصادي وضعيت پوري اړه لري که اقتصادي قدرت ئي کمزوري وي- هيڅ نه ورکوي نو وروسته له دې خلک يوځای د مړي کورته ورځي او دعا ورته کوي چه ټول خلک رخصت شي د مړي کورته هغه نږدې ټول خلک د مانبام ډوډي راوړي او د مړي دورتي لخوا په تشو لوبڼو کي حلوا ورکوله کيږي بياد مانبام ډوډي سره سم پسه څخه نيولې تر غوا ئي پوري د مړي ورته حلال کوي چه دى ته (مانبامى) وائي مګر دغه هم بايد ذکر شي چه د مړي دريمې ورځي تر ختم کيلو پوري د مړي ټولي کورني ته او هغه ميله نوته چه تر دريمه ورځ پوري دعاته راځي ټول که نارينه وي او که ښځي ډوډي او چاي ورته هغه نږدې خلک راوړي او د مړي په کور کښي هيڅ اورقدرى هم نه بليږي او سر بيره پردي توډيږي همدې پوري څوګ ډزي ښادي او خوشحالي په هغه نژدې کليو کښي نشي کولای .

د مړي په دريمه ورځ څوګ يو غوا ئي يادوه غوا ئي حلال کوي او خلکو ته ئي تقسيم کوي چه دى ته د مړي (دريمه) وائي اوزياتره خلک د مړي تر دريمه پوري دعاته راځي مګر که مسافر يا ډير بيرته وي هرکله چه راشي د مړي دعا کوي او ځيني دوستان او خپلوان ئي د دعا په ذهن کښي د ځان سره پسه راوړي چه دى ته (شل) وائي علاوه پردي تريوه کاله پوري چه څوګ وغواړي هره د جمعې شپه ډوډي غريبانو خلکو ته او ورو ماشومانو ته ورکوي .

په اخير کښي د مړي چه پنځه جمعې تيري شي يو بل خيرات کوي يا غوا ئي حلال کړي او يا وريجتي او غوړي د مړي کورني د خيرات په توګه هغه نژدې خلکو ته ورکوي چه دى ته (خلو ښتي) وائي که مړي ميراث شي يعنى هيڅ ئي پاتې نشي او هر څه ميراث چه له دى هراسمو څخه وروسته پاتې وي دورته په مابین کښي تقسيم کيږي او پلي ټول د مړي دود پاي ته رسيږي .

ننواتی :

ننواتی دسر اینودلو تسلیم کیلو دعدر او بنولو په معنی استعمال کیری .

ننواتی په تیرا کبسی دیوډیر لوی او مهم کار او گناه په مقابل کبسی چه څو لږی مرتکب شی اجرا کوی نویدی اساس ننواتی په دوه ډوله ده عمومی ننواتی او دوهم خصوصی ننواتی :

الف: عمومی ننواتی:

که ددوه قو مو په ما بین کبسی منا ز عه واقع شی مثلاً په بهر او په نورو معاملو نوددی ننواتی د مشهورو زیارتو او اشخاصو کورته په ننواتی ورتگ چه وروسته له هغی ددی ننواتی په واسطه د قومو د بښمنی بښله کیری چه دغه ډول ننواتی ته عمومی ننواتی وائی .

ب: خصوصی ننواتی :

دمری ننواتی کوم یو سړی چه سهواً او یا قصداً بل سړی مړ کوی نود قبیلی خوتنه مشهور سمین ډیری او مشران او خوتنی بښی یو او یا څو پسونه دمری دیت چه د تیرا به رواج ورته ساز وائی قرآن شریف په سردمقتول کورته ورځی اوقاتل خپل ځان تسلیم کوی او ورته وائی چه که ماوژنی هم سړی ورته اینودلی دی او که بښی می هم یعنی دخپل مرگ او ژوند اختیار دمقتول دورنی په اختیار کبسی ورکوی نو په تیرا کبسی ډیر کم واقع شویدی چه ننواتی نهوی مثل شوی نهر کله چه ننواتی ومنل شی نو هغه پسونه چه وروستلی ئی وی حلال کوی او دیت یعنی (ساز) ئی د مقتول ورنی نه ورکوی چه د مری ساز په تیرا کبسی د ۲۰ زره افغانیو څخه تر پنځوس زره افغانیو پوری رسیری .

او که ننواتی قبوله نشی نو قاتل او ورسره ټوله ننواتی به بیرته راگرځی او په ټول ولس کبسی غرشی چه دمری ورنی ننواتی قبوله نکړه ډیر بدکاری وکړ او ټول قوم او خپلوان پری بدوائی او حتی ملامت ئی هم کبسی نو وروسته له دی دمری کورنی دقاتل په مرگ پسی گرځی هروخت او په هرځای ئی چه پری لاس ورسیری خپله بدله تری اخلی .

مگر د قرض ننواتی ، دخپلوی ننواتی او یادبندی نیولو ننواتی او نوری دومره درنی نهوی لکه دمری ننواتی .

۲- کټ پښه نیول:

کټ پښه نیول هم عینا دننوا تی حیثیت لری او څه وخت که دکوم سپری څخه سهواً امری او یابل داسی ناجایز کارشوی وی چه دپښتنی عنعناتو مخالف وی نودهغی کورنی دمپری کټ پښه نیسی اوتر هغه ئی نه پریزدی ترڅو چه هغه ئی بښلی نهوی اودکټ پښه نیو لو په واسطه په تیرا کښی هر ډول جرم بښل کیږی .

۳- تیره ه:

تیره دوه معنی لری یو دتول او وزن کولو په معنی چه دغه لفظ په تیرا کښی ډیر پخوانی ؤ اوس مروجه معنی ئی ددوه دښمندارو ډلو ترمنځ یا د فیصلی تیره چه دروغی جوړی تیره ورته وائی او یا دمتارکی یاد ډز بندی تیره ایښودله کیږی. نود تیرا تیره دوه ډوله ده :

۱- دنیټی تیره اودوهمه دخبر تیره .

الف دنیټی تیره :-

هغه تیری یا کا ئی ته وائی چه وخت ئی معلوم وی یعنی یا دیوه کال او یا دخو کلو دپاره وی اوهم یوه اندازه پیسی چه د ۲۰ زره افغانیو څخه نیولی تر پنځولکو افغانیو او دهغه تاوان چه مجرم مرتکب شی یوی کورنی او یا دوه مختلفو کورنو ته ددی تیری اوجریمی لاس ورکوی. دغودوه او یا یوی کورنی چه ددوه دښمنو ډلو په مابین کښی ئی ضمانت کړی وی (ضامنگیری) وائی اودنیټی تیره نه هاتیری ترڅو چه هغه وخت نه وی پوره هروخت چه نیټه ئی پوره شی بیا تیره نوی کوی یا هغه پخوانی ضامنگیری په منځ کښی اچوی او که په هغوی ئی اعتبار نشی نونور انتخاب کوی اوضمانت کونکو ته یوپسه ورکوی چه د پسه رویی تر بنځه زره افغانیو پوری رسیری .

۱۳۹۱

ب: دخبر تیره ه:

چه پدی تیره کښی وخت معلوم نه وی څه وخت چه دواړه دښمنی ډلی ووائی چه تیره ماته شوه په هغه ورځ او یا شپه تیره ماتیری او ضامنگیریو ته خبر ورکوی چه زموږ تیره ماته شوه تاسو زموږ دمنځ څخه وتلی یاستی. نوددی خبر سره سم خود بخود منځگیری یا ضمانت کونکی

دمنځه وځي او بيا سره خپلي دښمنۍ نه دوام ورکوي دخبر تيره کښي دمه تيره دواوه تيره داختر و تيره اودجرگي تيرې هم شاملې دي او برعکس ضامنگري هم دخبر له کاني څخه وتلای شي .

بدرگه :

بدرگه هم د تيرا د خو را مشهورو دودونو څخه ده بدرگه تنها په تيرا کښي په خپل قوم او يا قبيله کښي چليزي او باندي له هغي قبيلي څخه اهميت نلري مثلا ټول ايريدۍ اته قبيلي دي که ددي اته قبيلو څخه پوتن پخپله د ايريدو او يا بيگانه سړي بدرگه کړي وي په هغه قبيله کښي هېڅوک څه ورته نشي ويلای او که بيا فرصا چاڅه ورته وويل دبدرگي څښتن ته کوم مالي نقصان رسيدلې وي خپل مال ورکوي او بدرگه کونکي دخپلي قبيلي په سړي پسې گرځي هروخت او هر ځای ئي چه پري قدرت ورسيزي هغه شي تری اخلی او که ورسره مړئې کړي بدرگه کونکي تر هغه قاتل تعقيب کوي ترڅو چه مړئې تری نه وي کړي او بدرگه تنها دومره وخت دپاره چليزي چه هغه قبيلي دخاوري څخه مجرم نه وي تير شوي او دبل وخت دپاره بيا هغه سابقه بدرگه اهميت نه لري دوباره که بيا ضرورت ورته پيدې شي بيا بدرگه اخلی او دبدرگي په مقابل کښي بدرگي کونکي ته تنها که څوک وغواړي يوپسه او يا دلاري دتنگ چه بیکاره شوي وي اجورت ورکوي مگر دغه شي جبري ندي .

لوښي :

لوښي هم په تيرا کي ډير رواج لري چه پخپله د تيرا دانو قومو خلک که وغواړي يوبل ته لوښي ورکولي شي او هم ئي بيگانه خلک ورکوي او لوښي عبارت ديوپسه څخه دي چه دغه پسه د ۸۰۰ افغانيو څخه نيولې تر ۴۰۰۰ زره افغانيو او تر دې زيات هم کيدای شي لوښي دبدرگي سره دوهره فرق لري چه بدرگه موقتي وي او لوښي دائمي او تقريباً يوه پيري دوام کولي شي او وروسته ئدي که لوښي ورکونکي وغواړي دوباره ئي نوي کولای شي او د لوښي ورکو و نکي حق هغه قبيله کښي چه لوښي ئي پکي ورکړي دي څوک نشي خوړي او که څوک ئي په حق تجاوز وکړي نو لوښي اخستونکي بدي هم پري کوي او تجاوز کونکي د تيرا د عرفي قانون په نزدرته مسئول دي .

چيغه :

چيغه هم د تيرا يو مشهور دوددی چه هر وخت کومه واقعه لکه :
مړی د بندې د قرض او پور دواقعی چيغی چه نراوښتی دواقعی خای ته
خان رسوی اویدی ټولو چيغو کښی دلښکر چيغه مشهوره اومهمه ده څه
وخت چه په تيرا کښی کوم ناجایز قتل اویا میراته وشی ټولی قبیلې پری را
غونډی شی اوناغه تری اخلی که ناغی ورکولو ته چه د تیرا په به دود کښی ناغه
خپل حدود لری چه وروسته به ئی بیان ناشی ورنکړی نو یوناخا په دقبیلو
مشران فیصله وکړی چه په کلی باندي چيغه سر اومال ئی تالافوری په کلی
ورخی که مری هم نه پری حصارین ی ترخوچه کلي ئی سوی اووران کړی نه
وی که پدی وخت دلښکر مخی نه ورشی مړ کوی ئی اومال ئی تالاکوی چه هر چا
هر څه د خان سره واخیست دهغه وی .
بونگه :

دیو چا څخه یو څه پیسې بی حقه اخستل بونگه ویل کیږی .
ناغه :

ناغه د تیرا دپخوا نسی دودونو څخه یوپخوانی دوددی چه په
حقوقی او جزائی معاملاتو کښی تری کار اخستل کیږی . ناغه دوه ډوله ده
یاد اچه ناغه دپخوا څخه معلومه وی او دوهم وروسته له جرم تعین
کیږی .

الف: دجرم دواقع کیدو څخه پخوا دناغی تعین لکه دڅنگل ناغه چه د
مربوطه قبیلې له خوا تعین کیږی فرضا دیواوئښ دشنو لړگو دبار ناغه
۸۰۰ افغانی دکچر ۴۰۰ افغانی دخره ۲۰۰ افغانی چه څه موده دغه جرم
واقع شی دمجرم څخه تعین شوی ناغه اخلی اوداسی نوری لکه دلمانځه
ناغه دروزی ناغه وغیره .

غیر تعین شوی ناغه: فرضا یو خای په ناحقه قتل اویا میراته وشی قوم
پری راټول کیږی اوهر څه چه ورته تعین کړی په هغه اندازه ناغه تری اخلی چه
ددی جرم ناغه دلسرزو افغانیو دیوی کونی دسوزیدو څخه نیولی تردوه لکه
افغانیو اوڅوکو ټو سوزولو اود وطن څخه ترشړلو پوری رسیږی .

ددی ناغی اندازه دټولو قبیلو دشمرانو له خوا تعین کیږی اوکه مجرم
ورڅخه غاړه وغړوله نوپه سر اومال ئی تالان گډه کوی اوټول لښکر پری
چيغه کوی چه په دی چيغه کښی دمجرم فصل اومیوه داریونی هم د
بیخه اوباسی .

تړې:

د څو قبیلو اویا څو کورنو ترمنځ لفظی معاهدی ته تړویل کیږی
مثلا وائی چه فصل وکرل شی څوکه حیوانات خوشی نه پریردی اوکه چا
پریرنمود په فصل کښی چه چا گوډ کړتاوان بهئی نهوی اویا مثلا دلو کولو
تړچه په یوه ورځ باید شروع شی نوکه لدی څخه چامخالفت وکړ مقرره
ناغه تری اخلی

بدنې:

بدنې هم د تړ سره شبا هتاری مگر فرقئی دوهه قدری دی چه
د بدنې کلمه په تیرا کښی تنها د ځنگلونو د حفاظت د معاهدی دپاره استعمال
کوی چه د اونب باز. کچر بار. خره بار او زوکی (گیلوی) دپاره چه شنهئی د
ځنگل څخه پری کړی تری اخلی هره قبیله اوهره کورنی په خپله خوښه او
طبیعت سره د بدنې ناهه تعین کوی چه د ۱۰۰ افغانیو څخه نیولی تر ۴۰۰
افغانیو پوری رسمیری مگر تړهومی دی چه نورو حقوقی اوولسی معاهدو
دپاره استعمال کیږی مگر کوم تحریری شکل نلری .

شوکه:

شوکه په لاره او یا په خپله خاوره کښی دیو چاڅخه په زور
مال اخستلو ته شوکه وائی .

برمته:

برمته په خپل حق کښی د اصل قرضمداری په عوض دهغو
کورنی او قوم د بل سړی څخه خپل حق اخستلو ته وائی .
مله تړ:

مله تړ دری معنی گانسی لری یوپه دښمن پسی څارنی کول او
هم هغه کلمی ته وائی چه په یوه کورنی کښی یو تعداد نارینه ولری چه هغه بالغ
وی یعنی د ټوپک په استعمال وپوهیږی او دریم داچه دیوبل چاظر فدازی گوندی
او حمائی کولو په معنی استعمال کیږی
بلندره:

بلندره (اشیر) په اتفاق. اتحاد سره یوکار کولو ته وائی
لکه دلو کولو بلندره، کوټی جوړولو بلندره، دیوی کولو بلندره، د جواروسپینولو
بلندره. په ډله سره میراتی کولو دپاره هم د بلندری کلمه استعمالیږی .

جرگه :

د تیرا ټول حقو قی اوجزائی معاملات یادجرگمی او یاداسلام دمقدس دین داصولومطابق فیصله کیری. جرگه دقبیلی قوم دسپین زیروډلې ته وائی چه دقومی چارو پریکړی دپاره راجمع کیری اوددوه متخاصمو ډلوپه مابین کبسی چه دعوی ئی ناحقه وی دجزایه ډول که فیصله وشي اوکونه شي لسوزراو افغانیو څخه ترشلوزرو افغانیو پوری پسونه په لویه دعوی کبسی او په کوچنی دعوا گانو کبسی د۱۶۰۰ څخه تر ۴۰۰۰ افغانیو پوری پسونه دلال کوی اودغه ددی لپاره تری اخلی چه له یوبل سره په ناحقه دعواگانی ونه کړی .

داړه :

د څو تنو مسلحو ډلې ته چه دشپی اوورځی له خوا په ناڅاپی توگه حمله کوی داړه ورته وائی .

ساز :

ساز یعنی جوړښت اود تیرا په دود کبسی دهری دیت ته وائی که دغه مړی قصدی شوی وی او یا سهوی په هر صورت دیت ورکولو ته ئی دتیرا په دود ساز ویل کیری اوساز له شلو زرو افغانیو څخه تر ۵۰ زره افغانیو پوری رسیږی .
موچلگه :

د یوی مو غموع د فیصلی دپار جرگه د دواړه متخاصمو ډلو څخه ټوپک او یا څه پیسی اخلی که ددوی والئی ونه منلو نوبیا هغه موچلگه چه ددوی څخه ئی اخستی وی نه ورکوی او پخپل مابین کبسی ئی د جرگمی او مرکمی سړی سره ویش کوی چه په موچلگه کبسی ټوپک تری اخلی .

بلگه :

د یو چا دکور څخه چه څه په غلابووړل شی اوددی مال هرڅه چه دچاسره پیداشی دتیرا په دود دی ته بلگه وائی اودتیرا په عرفی قانون غلاشوی ټول مال ئی دهغه چا څخه رسیږی چه د چا سره پیدا شی یابه ئی په اصل مجرم بانندی دغه بلگه سپاری او بلگه دمعلوماتار شیانو په واسطه څرگندیږی لکه ټوپک تما نچه او حیوا نات مگر غیر معلوم



اپریدی زلمیان په خپل ملی لباس
او وسله سمبام لیدل کیږی .

دارسميان دنيرا دعرفى قانون له مخې بلگه نشى ويلای كيدای لكه تكه باب
وغیره .

میراته :

د یوى كورنى ټولو نارینا و قتل ته میراته وائی

گوندى :

دوه مخالفو ډلو څخه طرفدارى كولوته گوندی وائی .

امربالمعروف :

امربالمعروف دا پریدو یو ډیر پخوانی دوددی چه په دوی كښى ئى رواج پیدا كړ
ى دى يعنى هغه څوك چه خلاف داسلام دمقدس دین د اصولو په اړینو كښى
مرتكب شوى وى لكه روژه خوړل . له ونځ نه كول . غلا . لارى وهل او
داسى نور . نوڅه وخت چه امربالمعروف په يوم قوم كښى راپورته
شى ملايان او قاضيان ئى رهبرى كوى او هغه څوك چه له ونځ نه كوى او روژه
ئى خوړلى وى په خره ئى سپړوى او مخ ئى نور كوى په غاړه كښى هېوكى
ورته اچوى او بیا ناغه هم تری اخلی چه د ناغى حدود هر قوم دملانو . قاضیانو
اونورو سمین ډيرو له خوا تعین كیرى كه غله . اوشوكه چا كړى وى نوناغه
هم تری اخلی او د بیا دپاره ضمانت تری اخلی . او كه فرضا څوك چه ددى جرمو
او نورو غټو جرمو مرتكب شوى وى او خپل قوم ته ناغه ورنه كړى ټول اته
قومه اړیدى پرى راټولیرى او ناغه تری اخلی او حتی كورئى هم سوزوى
مگر دا بابه ذكر شى چه دغه ناغه تر هغه زیاته وى چه پخپله قبيله كى ئى
ورته جایزه گڼلى وى او وركړى ئى نه وى علاوه پردى چه د امربالمعروف په
وخت د جرمونو هر تكبیرونه جزا وركوى په قومو كښى دښمنى له منځه وړى
روغه او بیا تیره ئى كیر دى .

ځینى نور قومى تړونونه كوى او خپل قوم ته ئى ابلاغ كوى چه دغه تړونونه
غیر تحریرى مگر بیا څوك تری تخلف نشى كولاى او كه څوك د تړل شوو
تړونو څخه سر كښى كوى او نه ئى منى نو د ناغى څخه علاوه د ټولې قبیلې
د تړونو څخه ئى اوباسى كه په ده چا زور زیاتى وكړ پوښتنه ئى نه كوى او
سربیره پردى ټول قوم ورسره خپله رابطه یرى كوى اما دغه شى ډیر كم
واقع كیرى .

دئیرا مشهور زیارتونه

- ۱- شیخ ملی بابا : په قوم کمبر خیل چه دده په نوم یوه لویه قبیله دکمبر خیلو په قوم کی شته قبریی دسپا یو دبغداد خیلو په خاوره کی دی پوخ آهن پوش او په عصری ډول جوړ شوی دی داختر و په شپو ورځو کی یی خپله قبیله و رته غوایان او پسونه راوی او دده په مزار بانندی یی خیرات کوی او زیات تعداد خلک ورته د زیارت کولو دپاره راځی او دسپایی قوم د جرگو مرکز هم دی .
- ۲- غیبی بابا : دشیمخ ملی بابا وراره دی او قبریی په چوره کی دی .
- ۳- غیبی نیکه : دسپایو دغیبی خیلو قبیلی نیکه او مزار یی د خوی سری او سخا ډنډه وکی تر منځ دی .
- ۴- لکر بابا : دسپایو دشیمخانوقبیلی نیکه او مزار یی دشنه کهر او ډنډوکی ترمنځ دی .
- ۵- نری بابا : چه دغه اصلادده دخپلی خولی له قوله دیوه هند و راج، زوی مگر څرنکه چه داسلام مقدس دینی اساسات ورته غوره معلوم شول نو تمایل یی داسلام لورته زیات شوچه پدی موقع یی پلار پری پوه شو په کوټه کی یی بندی کړ دمرچو او تمباکو لوړی یی ورته وکړ مگر پدی بانندی هم دخپلی عقیددی نه ونه گرځید محکوم پښتونستان پښور او بیا تیرا ته راغی په تیراکی یی ډیر شهرت وموند دزخ، خیلو او اکاخیلو ترمنځ چه یوه قومی دشمنی وه نری بابا فیصله کړه او پدی واسطه یی داپریدو په قوم کی نور هم شهرت زیات شو واپه او لوی ټول ورته دعزت په سترگه قایل او دنری بابا په نوم یی لقب کړی دی نو څرنکه چه ډیر نری او کمزوری وو ځکه ورته نری بابا ویل کیری آخر په ۱۳۳۹ کی د ۱۵۰ ټلو په عمر وفات او دسپایو ددری نغرو په کڅ کی خا ورو ته سپارل شوی او یوه عصری گمبزه پری جوړه شوی او اوس یی ډیر خلک مزار ته راځی او دقومی جرگو او فیصلو مرکز گرځیدلی دی .
- ۶- دلارو میا صاحب - دغه هم په قوم کمبر خیل دی او ده ته ځکه دلارو میا صاحب وایی چه دئیرا ټولی مشهوری لاری دده له خوا پراخی او جوړی شوی دی او مزار یی دبا پی په کمبر خیلوکی دی .
- ۷- فقیر شیمخ پایو نیکه - دسپایو دیوی قبیلی نیکه اودنرگوسمی

په خوله کی یی مزار دی دغه هم باید ذکر شی چه دغیبی نیکه شمیخ
نیکه - او دفقیر شمیخ پایو نیکه، هر کال دمنی په میاشتنو کبسی خپلی
قبیلی ورپسی په خروارو ورپجسی پخوی او دخیرات په ډول یی خلکوته
ورکوی .

۸- سم بابا- دده مزار په کجوری کبسی دی او زیات شمیر خلک
یی دزیارت دپاره مزار ته ورځی .

۹- کوندلی بابا- دکرمی او تیرا ترمنځ گوکی کبسی یی مزار دی .
دتیرا قاضیان :

په اپریدو کبسی دقاضیانوسلسله دشاه شجاع له وخت څخه شروع
شوی . او داپریدو په هر قوم کی یی یویو نفرته دقاضی لقب ورکړی وو
چه اوس دهغوی اولاده په هر قوم کی زیاته شوی او دقاضیانو په نوم
مشهور شوی او قومی منازعی فیصله کوی دشجاع الملک په نامه څو
ځایونه په تیرا کی موجود دی چه دشجاع الملک دتخت په نوم یی اوس
هم خلک پیژنی او یادوی لکه دزخه خیلوپه پیرداخیلو کبسی، سپای کبسی
په گړی کی او په دوه توی کی چه دکوکی خیل او ملک دین خیلو
بریدونه دلته سره جلا کیزی شته دی .

په اپریدو کی داختر و- لښکر او امر بالمعروف دپاره
دخبر تیا وسیله

په اپریدو کی چه پخوا راډیونه وه نو هرکله به چه په
هر ځای کی چا دروژی او اخترو میاشت ولیدله هغه محل ملا او
مشرانو ته به یی شهادة ویلووروسته دهغه کلی دمشرانو له خوا
دپوپکو او بهونو څو ډزونه به وشول او ورپسی به دغه ډزی په ټولو قومونو
کبسی خپری شوی او هم به یی دجگو جگو غرونو په سر ځنگلو ونی
دیو پوپزی کوتی د جگوالی او پلنوالی په اندازه را جمع کول چه
دغه ته (کټمیر) ویل کیزی اورورکوی چه له دی جملی څخه دغلام علی
کټمیر ډیر مشهور دی ځکه چه په ډیر جگ غره واقع او ټولی باړی او
حتی لیرو لیرو ځایو څخه به هم لیدل شونو هرکله چه دهغه او ر
ووننی دخلکو اعتبار وشی چه اختردی او هغه ته چه څوپوره شاهدی نه وی
تیره شوی څوک اورنه شی ورکولی او په ټوله تیرا کبسی دغه شی قبول
شوی وه او ددی دپاره چه څو کغلط کارونه کړی او دروغ ونه وایی نو
ددی کار دمخنیوی دپاره یی پری غټه ناغه یا جریمه یی پری مقررہ کړی

ده. مگر اوس چه راجیو گمان په هر کور کښی موجود دی نو دراجیو څخه
 استفاده کوی مگر دلنکر دراجمع کولو دپاره چه یوه ډیره مهمه واقعه
 وشی یعنی یوه قبیله یی نه شسی فیصله کولی نو دهغی قبیلی قاضیان
 ملایان او مشران نورو قومو قاضیانو - ملایانو او مشرانو په
 عنوان خطونه لیری او د موضوع څخه یی خبروی چه په دی وسیله سره
 ټول اږیدی په څو ورځو کښی راجمع کیری. مگر امر بالا معروف
 تمها په یوه قبیله کښی وی چه دځینو ناوړو دودو نو او غیر شرعی
 کارونو دمخنیوی په غرض هر کال او یا دوه کاله پس په هره قبیله کی
 دهغی قبیلی او قوم خلك په اتفاق سره دغه کار ته دوام ورکوی او د
 خلکو دراجمع کیدو او که چیری مجرم پت شی نو خوڅو کسان وظیفه
 دار کوی چه (شلگون) ورته وایی او دوی موظف دی چه په هره طریقه وی
 مجرم را حاضر او یایی دورتی څخه ټاکلی ناء، اخلی.

دتیرا خلك دخدای په نامه ځینی خیراتونه هم کوی لکه ددولسم او
 یولسم خیرات چه قدرت په انداز مدچرگ څخه نیولی ترغواپی پوری
 خیرات کوی اوهم ددواپه اختر وڅخه دری ورځی یخوا دمرو (مردگانو)
 په نوم هم دخپل قدرت په انداز ه خیرات کوی او دعا بنورا په ورځ
 حلواپخوی او په قبرونو بانندی او به اچوی.

تجارتی معاملات، مقیاسات، سپورتي اود ساعت تیری لوبی او ناوړه دودونه :

په اړیدو کښی خرید او فروش تر ۱۳۳۶ پوری په کابلی روپی کیده یعنی که معامله په کلداری روپی باندي و شوه بیا به په کابلی روپی تبدیل کیده مگر تردی کال وروسته څنگه چه کابلی رو پی ارزښت ډیر زیات شو او کم یافته شوه نو معامله ټوله په کلداره روپی مروجه شوه مگر افغانی روپی هم په تیرا کښی چلیزی او په تیرا کښی معامله په نقدو پیسو قرض (معیاد) او تبادلہ سره کیزی او په تیرا کښی چه پیسی نه لری نو په ځمکه باندي په گڼه (گرو) روپی اخلی او یا یی په اپیون چه دیو چارک په سر باندي اته سوه افغانی اخلی او هر کله چه اپیون یی وشی یو چارک اپیون ورکوی او که ونه شی خپلی رو پی تری اخلی .

دوزن مقیاس یی پخوا (نموگنی) پیمانہ وه مگر اوس چیتاک (خورد) پاو. سیر. (چارک) من یعنی یو چیتاک دخورد ۳ پر ۴ برخه پاو یی دری خورده چارک یی دری پاوه او دری (سیر) یی دری چارکه او من یی اوه نیم سیره دکابل په تیره کیزی .

دځمکی مقیاس یی جریب دی او په اړیدو کښی ځمکه په گز مر بع باندي خر خیزی یعنی یو گز مر بع قیمت تر ۴۰ - افغانیو پوری رسیزی او تیرا ، اړیدو گز ۳۶ - انچه دی چه ۹۶ سانتی متره سره برابر دی . د اړیدو مهمی سپورتي لوبی . توده . تیره سواره خپلی . چیند رو . پتونکی . موټی سوټی غونډوله (توپ بازی . تلیر . او په اخترو کښی اویی (هگی) جنگول . او نښه ویشتل . شامل دی .

په اړیدو کښی ښځه دنارینه سره اوږه په اوږه سر بیره دکورپ وظیفی او اولاد پالنی نوری جاری هم اجراء کوی لکه لوکول . او به راوړل او حتی دجنگ په موقع په نارینه پسی ډوډی . او اوبه ټوپک او کار تو س هم راوړی .

د اړیدو قوم کښی دیوی کورنی کونډه له خپلی ورثی څخه بل څوک نه شی په نکاح کولی .

اړیدو قوم که څه هم پخوانی او ډیر ساده ژوند تیروی مگر له څه مودی را په دی خوا تعلیم تربیی تجارت . اونوری مزدوری ته ملاتړلی او دخپلی اولادی دپاره حق حلاله نفقه دخپلو متو په زور پیدا کوی .

په اړیدو کېښی سوال د یواړیدو دپاره ډیر بد او شرم گنځی
 اما مسافرو ، غریبانو، ملانو، پیرانو او سیدانو ته په ډیره درنه سترگه
 گوری او دهغوی قلنگ وړکوی ، دمثال په طور لکه، کاکا خیل میاگان
 چه ټول اړیدو قومونه یی راسا په منځ کېښی تقسیم کړی او حتی غرونه
 یی دښکار کولو دپاره ویشلی او په منی چه ښکار زیات وی هیڅوک ددوی
 د خپرو له کبله په زوره خبری همنه شی کولی .

اړیدو ځینی بد رواجونه هم لری مگر اوس دپوهی او نورو نړی
 سره دنماس نیولو په وجه کم شوی او مخ په کمیدو دی او شاید ډیر ژر
 له منځه لاړ شی .



دخیبر دری دپخوانی ژړو اثارو یوه نمونه
 په اړیدو کېښی دقدیمی اثارو څخه، ځینی سکی لکه (دقیقانوس)
 دپادشاه دوختو سکه او ځنی داسی سکی چه بت په غوایی سپور وی په
 سکه باندی نقش شویدی پیدا کیری او دخیبر په دره او په ځینو نورو
 ځایو کېښی پخوانی آبادی ترخاورولاندی شوی دی مگر تر اوسه چا کیندلی
 نه دی او په پخوانی شکل پاتی دی امکان لری چه ډیر پخوانی اثار لاس
 ته راشی .

اړیدو اکثرأ داحترام دپاره داکي کلیمه استعمال کوی او خان هم
 زیات استعمال کوی لکه محمد امین اکی ، محمد گل خان او داسی نور .

پخوانی او اوسنی نومیالی شخصیتونه :-

۱- الاهیار اپریدی :

الاهیار په قوم اپریدی او د پښتنو یو لایق او زېر دست شاعر تیر شوی دی او د پښتونستان د پوری په کلی کښی اوسیده (الاهیار په ۱۱۰۱ هـ کال کښی زېږیدلی دی او تر ۱۱۴۱ هـ کاله پوری یی ژوند یقینی دی) (۱) .

الاهیار د غزلیاتو په باره کښی ډیر ښه او بشپړ دیوان هم لری دلته یی دیوی غزلی مقطع د نمونی په توگه رانقل کوو .
ستا په غم کښی بند یوان یم رابهر به نشم
دیلتون او ښی تو یو مه بی پر هر به نشم

۲- داکا خیلو ملا صاحب :

د شمالی آزاد پښتونستان د تیر ادعلاقی یو مشهور مجاهد ملا وه. دده اصل نوم سید اکبر او داکا خیلو د طایفی په ملا صاحب یی شهرت درلود . ملا صاحب په قوم کښی ډیر نفوذ او قدرت در لود . دده رایه په هر وخت کښی قابل د قبول وه او چایی هیڅکله خبره نه ماتوله . دامیر عبدالرحمن سره یی ټینگ ارتباط ساته او دانگریزانو سره ډیری سختی غزاګانی کړی دی . د ملا صاحب د غزاګانو یوه ډیره مهمه او مشهوره غزا هم د (کال ۱۸۹۷ ع غزاده چه انگریزانو ته یی ډیر ستر او درانه تاوانونه او تلفات وراپولی) . (۲)

(۱) پښتونستان د کال ۱۳۳۰ د کابل طبع مؤلف عبدالروف (بینوا)

مخ ۳۸۶ .

(۲) پښتونستان د کال ۱۳۳۰ د کابل طبع مؤلف عبدالروف (بینوا)

مخ ۳۸۸ .

علم خان اپریدی

دعلم خان اپریدی سپائی دپنمتودیوان دا قلمی نسخه دټونـك (را جستان) دنواب په حضوری کتا بخانه کبسی وه چه داقلمی نسخه دمولا نا آزاد مر حوم دکو پنبینونوپه اثر دنوی ډیلی ملی کتا بخانسی ته راوړل شوه اود شری ایندر ناهه شرما او مو لانا بخاری دمهر با نیو په اثر دا نسخه دمطالعی دپاره زمالاس ته را غله دپنمتو په دی قلمی دیوان دا عبارت لیکل شوی دی :

(چند قصیده وغزل از تصنیف ماعلم خان بدستخط فقیر زین الدین پشما وری صورت تحریر یافت ۱۱۷۷ هجری) .

داد یوان په پنبمتو ژبه او فارسی رسم الخط لیکلی شوی دی مگر ددی قلمی دیوان په پای کبسی دټول دیوان دخط نه په یوبل خط یو اردو غزل هم لیکلی شوی دی چه غزل په پای کبسی خپله دملا محمد علم خان خپل دستخط دی .

له دی پورته مضمون څخه دا ټکل کید لای شی چه دا دیوان علم خان دپینمور په یو زین الدین نو مسی کاتب نقل کړی دی .
علم خان اپریدی خپل دادیوان په ۱۱۶۱ هجری کال کبسی لیکلی دی لکه چه وائی .

ماعلم چه دا غزل مسوده کړ سن هجری زرو سل شپيته یو کال دی یعنی هر کله چه ماددی دیوان مسوده بشپړ او تیاره کړه نو بدغه وخت کبسی هجری ۱۱۶۱ کال وُسر بیره پدی علم خان دشپخ سعیدی (کریها) نو می کتاب هم په پنبمتو ترجمه کړی دی چه دغه تر چه هم دده په دی قلمی دیوان کبسی شا مله ده ددی کتاب دتر جمی په پای کبسی داسی لیکلی :

درویشمت ورځی مایه زړه د فکر غم کړ
چه تمام په پنبمتو ژ به ما علم (کـ



د ۱۳۴۸ کال د پښتو نستان جشن دمرا سډو په وخت میرمن قمر گل او درادیو افغانستان نوری سندد غاډی
پنی عکس کښی لیدلی کیری .

که می خوگ په دعا یاد کړی کله کله
 خدای په ما با ندی آسان کا مشکله
 په دا وخت کښی پاد شا هی داحمد شاه وه
 په لاهور او په ډیلی با ندی غوغا وه
 باد شا هی په افغانا ن کښی درانی کړه
 په مغل په هند کښی غم و ما بنمادی کړه
 سن د هجر زرو سل دو شپینته سال و
 زما عمر په شمار ډیر ش دریم سرب کال و
 علم خان چه د هاشم په ستا ینه کښی کوم، قصیده ویلی ده په دغه
 قصیده کښی ئی د هغی زمانسی عمومی حالا تو لرو ډیر شکل او

تصویر هم بنوولی دی :

په تیرا با ندی حساب د با ران نشته
 هسی رنگ حساب زما دیا ران نشته
 لکه شیر هاشم ما سره ا خلاص کړی .
 اخلاصی یاد می دو یم په جهان نشته
 په هر لور زما یاران دی بی حساب
 شیر هاشم غوغندی هیخوگ دو ستان نشته
 له هر یار سره می سیل د ز په وکړه
 باری ماته هسی خوگ دلبران نشته
 له هاشم له طبیعت څه بیان کړم
 په دطور خوگ خوش بیان و خندان نشته،
 شفقت لکه هاشم زما په باب کا
 ترده خوگ را با ندی زیات مهر بان نشته
 په مور چه با ندی تر تو ری قلندر دی
 گریختن ئی په یقین او گمان نشته
 په میدان دی شیر د شیر په خیر جمله کا
 هیخ پروائی په ټوپک په گمان نشته
 ملامت که په ما خوگ وایی غمازی
 هسی نه چه خوگ زما غمازان نشته
 لرو بر که چیر ته گر خم سبب دا دی
 چه زمین می د تیرا په میدان نشته

په باړه کښی می څه شته شکر کذار یم
 که غایب زما پری نشی گمان نشته
 خلک گر ځی دد نیا په طمع واړه
 په دادور عند الله طالبان نشته
 مخامخ سره حقیقت کا یو له بله
 هیڅ پروانی په خپل سود و زیان نشته
 احمد شاه غونډی باد شاه فلک چاه ناست دی
 چه تا نی ئی په خپل دور سلطان نشته
 په حضور ئی عالمان سره جدال کا
 چه داهسی جنگ د میروچرگان نشته
 خدمت کار د عالمانو په چشمان یم
 مستقیم په شریعت عالمان نشته
 دناصح په نصیحت به څه عمل کا
 چه عمل ئی په حدیث او قرآن نشته
 ملامت را بانلی ځکه نه بنائینی
 چه صابر شاگر زما پر ځان نشته
 دز په جوش می په هیڅ رنگ کمیلن نه کا
 باری څه کرم چه در خوا دم خان نشته
 موافق کره سره او سپین سره په تول
 د احسان په خیر نا در شا عران نشته
 د (علم) سپائی دیوان ځکه ظاهر شو
 چه مهند عبادا لر جن . عزیز خان نشته
 علم خان د خپلو شعرو نو په لړ کښی د اړیو په عامو قبیلو هم ځای
 په ځای تبصره کړی او داسی ئی لیکلی دی :
 اړیدی په بلو را ضعی وینم اکثر
 خوی خصالت ئی همیشه په بدو سر
 دوی د نیا دولت که ډیر لری دنیا کښی
 بیا د بل گر ځی د مال له لرو بر
 په بل ځای کښی په یوه قبیله داسی تبصره کوی :
 میر احمد خیل همه له څرمی ظالمان دی
 لاس ئی بر په هیچاه مه شه ته امین کره

کو کی خیل و لیان دی په ظا هر کښی
 بنا یسته دستار ئی و تا په سر
 په جامه پا کیزه پو ش تسبیح په لاس کښی
 ته به وائی چه پیران دی سرا سر
 لاس ئی بر په هیچا مشه ته امین کره
 سرومال د سپری خوری لکه شکر
 دادم خیلو قبیله داسی ستا ئی:
 ادم خیل په اپریدو کښی ښه عالم دی
 دی اولس یی بی آزا ره بختور
 ادم خیل ظا لمان نه دی غر بیان دی
 خپله ما لکه چلوی د لله ی کر
 دختکو سره کار دی بل چانشته
 ادم خیلو سره جنگ کاتور سر

له دی و رو سته ددی شا عردیوی ادبی غزل مقطع هم دلو ستلو وږده.
 چه مدام جو رو جفا کر ی زما د له
 دوفاپه لار به کښیږ دی قدم کله
 ستا په در کښی د جفا غشی ویر یږی
 زه (علم) در نه و لاپ یم د له . د له
 په گلزار کښی تما شه کره د سرو گلو
 د دنیا ساعت به نهوی تل تر تلو
 چه د یار په یاد مدام بی خو ده گر خم
 سا قی مسته پیا له را کره د سرو ملو

دخان غازی کا بلی لیکنه او د ښاغلی سیفی تر جمه :
 کابل مجله دکابل چاپ کال ۱۳۴۸ د حوت دمیا شتی ۱۲ گڼه ۷۴ صفحه

میرا :

میرا پہ ختہ دجہرود کو کی خیل اپریدی ۱۲۵۰ ه ش کال پہ
شاو خوا کبئی زین یدلی او ده په مو سیقی کبئی هم لاس در لود . تر
۱۳۰۰ ه ش کال پوری ژوندی و . دکلام نمو نه :
چه ستا غم لہا چا پیر شه الغیاث فراق می دیر شه
زپہ می وسو ستا پہ مینہ خلا صیرم لہ لعینہ
پہ غو بل کبئی می تل گیر شه
اند رون زپہ می کباب شه تہامی ژوند می خراب شه
چه پہ تن اشنا می ہیر شه
لکہ گل یم پہ بہار کبئی مدام خو بنی یم پہ انگار کبئی
زپہ طوطی پہ قفس گیر شه
پہ عالم کبئی بہ غوغا شی یوہ ورخ بہ ہسی را شی
چه میرا لہ دنیا تیر شه

خسروا پر یدی :

خسرو دخیبر دسیمی زخہ خیل چہ پہ ۱۹۰۶ عیسوی کال کبئی زین یدلی
کسب ئی موثر وانی او پہ مو سیقی کی ہم دبر خی خبتن و خسرو پہ
۱۹۳۹ کال کبئی پہ حق رسیدلی دی .
دکلام نمو نہ .

بی گناہ می ددر گاہ نہ شپری ولی
بنہ اوبد سرہ پہ یو خای لری ولی
لبن می پر پردہ چہ می روح پہ قراروخی
لاس او پنبی می زنکن کبئی تپری ولی
یو وینتہ خما پا نسی لره کافی دی
تہرسی دد وا پرو زلفو غری ولی
ہر بانہ دی لکہ غشی غو خول کا
تہ خما رنگ تہ را اخلی چپری ولی

دخسرو بی نو سترگو ته حیران یم
چه دیار په دیدن نشو مری و لسی

سیدا نشاه اپریدی :

سیدا نشاه په قوم کمبرخیل اپریدی او د پیدا کیلو نیټه ئی غالباً ۱۸۷۹
ع تال شو دل شویدی .

د کلام نهونه :

یارمی رانغی په وعده سخت می ژوندون دی
په برخه می بیلتون دی . څنگه زمانه شوه
یارمی رانغی په وعده شو برخلاف
جدائی جوړ کړو راته غر د کو ه قاف

د زړه په رنج کره اخته اغ بسی انصاف
عمر می ټول لکه هوسی په میکتون دی
په برخه می بیلتون دی . څنگه زمانه شوه
د زړه طوطی دی زما بند کړو په پنجره کښی
باقی تنه می رقیبانو ته منجره کړی
راباندی عمر تیر وی په دا اسره کښی

د حسن گنج دی جمع کړی دقارون دی
په برخه می بیلتون دی . څنگه زمانه شوه
د عشق ریار کړو راته سپین د جبرجلو
په زړه صادق یم نیت می نشته دی د بڼو
تین سوانچاس نامه دی راغله په ابجدو
په مادی کړی څه منتر د کلیمو ن دی

په برخه می بیلتون دی څنگه زمانه شوه
د بابا لغو چاری مکو ه سرداری

زه اپریدی دی تش دین یم خریدار
درپسی ځی می همیشه د اوبڼکو داری
ماسید انشاه نوم په ځان ایښی دمجنون دی
په برخه می بیلتون دی . څنگه زمانه شوه

امير محمد ساغر اڀريدي:

امير محمد ساغر دمحمد عثمانخان زوی په قوم کمبرخیل د تیرا اڀريدي
په ۱۹۲۶ ع کال کی زینیدلی دی
د شعر نمونه بی کتلی شیء:

خیبر ته

په دا تورو هسکو غرنو کښی خیبره
ستا دنوم په دی حرفو نو کښی خیبره
ستا د لار په کڼ نیچونو کښی خیبره
ستا په خاورو او گر د ونو کښی خیبره
دقو هو نو تقدیر ونه پریشا ندی
د تاریخ ځلانده، بابونه گوا هان دی

په دی څه که درکښی نشته دی گلونه
یا دویری در کښی تلی نشی سیند ونه
بیگانه که له سپرلی دی ستا باغونه
بیاهم دی دومره ځایسته ستا منظرونه
چه گلونه د سپرلی پری ټول قربان شه

هر ځایسته سپرلی قر بان ستا په خزان شه
د غیرت چینی په تا کښی را خوستیږی

د وطن هر تری کو پ پری اوبه کیږی
په سینه دی چه غیور افغان اوسپیږی

ستاله نومه د غلیم ژبی غور یږی
ته خیبره د پښتون ئی پښتون ستا دی

د غیور قام د ځوانانو ژوندون ستا دی
نور محمد د ځیگر اڀريدي:

نور محمد ځیگر هم په قوم کمبرخیل د تیرا اوسیدونکی او دامیر
محمد خان ساغر کشر ورور په ۱۹۲۸ کښی پیدا شوی دی .
کلام نمونه:

عادت به شم جواب می دسلامه را کوه
توهین می شیء جذ به داحترام مه راکوه

نظام د کائنات به په گها کړم درته ټول
فلکه نور گردش بس دایام مه راکوه

خمار می دَنشی دی سبتا د سترگوله مستی
ساقی به تیتو سترگو راته جام مهراکوه
چهلنډ په یو محفل کښی ترسخره شی د شپې
ژوندون لکه دشمی په ماشا م مه را کوه
عاشق که زه هر خویمه خو بیا هم یم پښتون
ای حسنه! بس جذبه دا نتقا مهراکوه

خیبر ته

دستا په سمه هم په غرمی قسم
دستا په لر او هم په برمی قسم
چه پسرلی ورته پسخیزی مدام
دستا د شاپو په منظر می قسم
هم په لوړ سر د تاتری می قسم
هم دشلمان په لوئی ډبر می قسم
هم د پښتون په تیره توره قسم
هم په سینه دی لکه سپر می قسم
هم په یادونو دشالی می قسم
هم د باړی په رو گدر می قسم
خورم د جمرود په گرنگو نوقسم
هم د تیرا په هر نختر می قسم

چه کړی په لکه او په تور پرواز
هم د همغه شاهین په پر می قسم
ډک دی په مینه ستا د تور و ترو
دافریدی په کلک ځیگر می قسم
چه دغیر پل په تاکښی پری نه زده
لوړه خیبره ستا په سر می قسم

مصری خان خاطر :

مصری خان په قوم اپریدی زخه خیل د خسرو اپریدی دخور زوی
په ۱۹۲۹ ع کال زیږیدلی دی او په ۱۳۴۸ هـ ش کښی وفات شوی دی.
دکلام نمونه ئی :

شاید چه حسن داشنا دسرولمبونه ډک دی
دزړه جهان می دلگو د اسویلو نه ډک دی

خوبښه می ستا په بڼو غشو د ویشتنه دزړه
 گڼی وطن خوهرسی یاره داغزونه چکدی
 لمر مخی مخ ته می له وراپه ناخبرکتلی
 نن راته ځکه دا جهان دپلوشونه چک دی
 داحر تونه دا غمونه تنگ گو گل زړه گیه
 له دی خو گورښه دی هرڅوکه دتیرونه چکدی
 زړه می یوه دلیو نتوب پکښی سودا وکړه
 بازار دحسن دله پیرو تماشونه چک دی
 هلمه مه رایار دوه دا تیری هیری قصی
 ځما زړگی خوختینی لاد گلونه چک دی
 ځما خاطرئی له شکونو له فکرونو چک کرو
 د مخ کتاب دراله رواپه دقصونه چک دی
 احمدزی قاصر :

احمدزی قاصر په قوم د تیرا پریدی زخه خیل دامیر داد خان زوی
 چه په ۱۹۳۰ ع کال کښی پیدا شوی دی .
 دکلام نمونه ئی :

که ئی په خان مین سیزلی نه وو
 شمع به ټوله شپه ژړلی نه وو
 که می لمبی د غم په زړه کښی نه وی
 څاڅکی شراب به می خښلی نه وو
 چا به غمونه وو په سراخیستی
 که په بنادی پوری ترلی نه وو
 راته په سرو شونډو مسکی که نه وی
 ما به په سرو سترگو ژړلی نه وو
 دا به په خوب کښی وو مین راغلی
 قاصره یار چه را بللی نه وو

ضابطه خان حلیم:

ضابطه خان حلیم په قوم ۱ پریدی کوکی خیل د غلجی زوی او د نواب
 زمانخان لمسی په ۱۹۳۶ ع کال په تیرا کښی پیدا شوی دی .
 دکلام نمونه ئی :

نظر یم په ککو کښی د پښتون دامیدونو
 نه چاوتی دنیارونه د همت په وژرونو

شمالی پشتونستان (تیراہ)

علامات

	حدود		داوسگادی تہلی
	دسمتو وضع حدود		سیند
	لویہ لاس		ویالہ یاخوہ

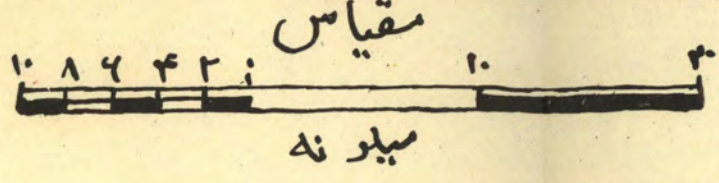

فغان

پشتونستان



دھکی ساحہ :- ۹۹۵ مربع میل
 ۱۳۴۰ سال شمیرہ اسان
 د نفوسوسمیر :- ۳۰۱۳۱۹ تنہ
 ترتیب کوئی - حکیم اللہ حقین

فغان

بهار خود چمن نه دښتو لاندې نه دی
 هرڅو د ځمکې مخ کهوی خپرکړی خزانونو
 شجر دآزادۍ ځما په سرو وینو نهال شو
 ستورمړی چه پښتون نه شی په صفت کی د قامونو
 یو څا ځکی پښتنه وینه په زرو بهورنه کړم
 پیروزمی په وطن ده په دېواو په سیرو نو
 تیاره می دوطن نه شوه فرار په رڼه توره
 اوس لمر دآزادۍ لږی په سمه او په غرونو
 حلیمه خوره غیره به پښتانه وروڼه بیا درکړی
 الهام دآزادۍ راوړ دستا خوږو شعرو نو
 عبدالقیوم کوثر :

عبدالقیوم کوثر د عبدالجبار زخه خیل زوی د ملک عبدالطیف کشر ورور په
 قوم اپریدی چه په ۱۹۳۷ع کام کښی په خیبر کښی پیدا شوی دی .
 دکلام نمونه ئی :

د تیرا لام

ماچه نن و ترکه ملا بچیه
 نو تا تپو س وکړ و لما بچیه
 د پښتانه بابا بچی نه ئی ته
 دمستقبل به تور یالی نه ئی ته
 دسترگو توره زه غزاله ځمه
 بچیه ښکلی مشغو لاله ځمه
 بچیه وا ځله نصیحت واخله
 له دی ملا تپ نه می عبرت وا ځله
 صبا دا حال که ستا په لار راشی
 هم داسبق به دی پکار راشی
 نن زه د قام غم کښی یو خو اته ځمه
 بچیه ښکلی مشغو لاله ځمه
 نن مو په قام کښی اندیښنی راغلی
 عن ترلمنی مو لمبی را غلی
 دی داسی غم چه ئی زغملی شم
 توره په تیگی کښی سا تلی شم

په نیت دسود د قام سودا ته ځمه
 بچیه بښکلی مشغو لا ته ځمه
 بچیه تا چه داسی خوار پریرد م
 دمور په غیر کښی دلاچار پریردم
 بچی که ستا سلگو ته پاتی شمه
 په کوهو سترگو به جرگو ته ځمه
 پاللی پت نشی که شاته ځمه
 بچیه بښکلی مشغو لا ته ځمه
 هلته کی توره ده پر قیری سره
 شعلی دپزو او چتیری سره
 دافریدو میدان کارزار جوړ شوی
 په انگریزانو هی ناتار جوړ شوی
 دی پرق او پروق دغی غوغاته ځمه
 بچیه بښکلی مشغو لا ته ځمه
 بچیه خیر که خوار زهیریاتی شی
 دننگیالی پلار په تصویر پاتی شی
 چه په تیراکی ننگ ونامشی بڼای
 غیرت عزت به مود قامشی په ځای
 ور ځمه زه دمرگی خواته ځمه
 بچیه بښکلی مشغو لا ته ځمه
 نن په میدان خوږمن زړگی پراته دی
 بچیه ستا غوندی بچی پراته دی
 دمورپشمانی نیک کرداره میندی
 بی پردی کیزی حیا داری میندی
 حیا پالمه چه قضا نه ځمه
 بچیه بښکلی مشغو لا ته ځمه
 ته لاماشو م ئی نن ځما وا ردی
 خویا دلره چه سبا ستا وار دی
 تاته به غم د ملک او قام پاتی شی
 مړ ښه ئی نومدی چه بدنام پاتی شی
 بچیه بښکلی مشغو لا ته ځمه
 وایه ادی ته چه بابا ته ځمه

محمد احسان ظمپیر اپردی:

ظمپیر اپردی د حاجی عبدالعظیم خوی به قوم زخه خیل اپردی به ۱۹۴۰ ع کال کبسی به خیبر کبسی زین یدلی دی .
دکلام نمونه ئی:

راولی ربه دماضی وختو نه

دپښتنو نه سپیلنی وختو نه

لکه سیماب پکااض اطراب می شی زپه

کوم چه رایاد هغه ځلمی وختونه

خدایه له تانه گله من خونه یو

نشته خند نی وختونه

خان کره آزاد دنیا خان بچیه

دپښتنو نه خان به قام لوگی کره گوره

هیر دچه نشی میرنی وختونه

به کاربه نشی خان خانی وختونه

پښتو زه ستایم ته زما ژبه ئی

خیردی که برندی لیونی وختونه

یوه مالیار د پښتو ژبی ظا هر

خوښ می دی خوښ دپسرلی وختونه

مینار خان:

مینار خان د حاجی حمید خان زوی به قوم اپردی زخه خیل دخیبر اوسیلونکی به ۱۹۳۶ ع کال کبسی زین یدلی دی او په افسانه لیکلو کی دچیر مهارت څښتن خو دده یوه افسانه دغریبی اومینه چه دیره لویه ده نو ځکه دلته رانقل نشو .

ممتاز خان:

ممتاز خان دضابط خان حلیم دتره اول خان زوی به ۱۹۳۴ ع کال کی زین یدلی دی .

دشعر نمونه ئی:

که مراد غواپی به زپه کبسی ته مراد شه

بی طلبه که مراد غوا پی خطا ئی

چه کشتی دامیلونو در کبسی زغلی
 هسی وگنه چه سیند ئسی یا در یا ئسی
 رنغو ران دی ستا په سیمه کبسی نتلی
 هم مرض لره طبیب او هم دوا ئسی
 دهمتاز خاطر به ولی خوشحال نه وی
 چه ته ناوی سنگار شوی په رښتا ئسی

جهان زیب نسیم :

دملک عبداللطیف زخه خیل ابریدی زوی په ۱۹۴۰ عیسوی کال کی پیدا
 شویدی او دقیوم کوثر وراره دی.
 دکلام نمونه ئی:

پښتون ته !

پښتونه وایه چه همت دڅه شو
 هغه غیرت اوشجاعت دڅه شو
 خوبه غلام ئی ته خپل ځان وگټه
 ځان خولا پریرده چه جهان و گټه
 پښتونه وینس شه ته خو بو نه مکره
 ته جهان بین ئی نور فکرو نه مکره

لاس کبسی غیرت او خپل عزت ونیسه
 د اتحادنشان او چت و نسه
 شی به تا لابه سپین سحر بانوی
 سرونه مه پریرده په سر بنا ندی

ته دغهونو شه غم خور پښتونه
 دزغم پیدا کره ځان کبسی زور پښتو نه
 جنت دجوړ کره له وطن پښتونه
 وینی پری توئی کره له تن پښتو نه
 اوچ ډ کی ستا چه دوطن ښکاری
 وینی تری زارکره چه گلشن ښکاری

عجب خان اپریدی :

عجب خان دغلام حیدر خان زوی په قوم اپریدی آدم خیل په اخوردره کښی په ۱۲۴۵ کښی زېږیدلی دغه تورزن اودلوپ همت خاوند په کوهات او تجوری کښی ئی په انگریزی تاپوحملی کړی دی او په ۱۳۰۶ ش کال کښی ئی انگریز خلاف دغزا اعلان وکړ پرنگی دتیرا دره محاصره کړه او تر پخانی خوله ئی دتیرا په لوروگر خوله دشیمبوخه یوه شپه پرنگیان خبر شول چه عجب خان په کور کښی نشته نو پروس نومی پرنگی ۱۹۲۱ع



کال د عجب خان په کور او کلی پوځی حمله وکړه وسله او دری تنه بندیان ئی تری بو تلل چه عجب خان خبر شو دوی واپس تللی وو نو خپلی کلی ئی ده محمود آخو نزاده په مرسته د اخور دری څخه بری تیرا «میدان» ته بوتلی او بیا دشپي ئی دنو موپوی پرنگی په کور حمله وکړه پروس بیت شومېسکې ایلس ئی وواژه او بنځه لېر ئی تری بو تلله او دهغی ناموس ته هیچا په بده سترگه ونه کتل ځکه چا په ناموس تجاوز په تیرا کښی ډیر بدگنمی او که دغه شی واقع شی نراو

مرحوم غازی عجب خان ادم خیل
بنځه دواړه مړه کوی. عجب خان اپریدی چه دتیرا په علاقه ئی اوس دهغی په بدله بندیان خلاص کړل . هم دمیرانی او توری غږ دی.

انگریزانو په هغی پسی بنځه نرسه او یو لوی افسر دوړکزو ځمکی ته رالیرلی وو چه بنځه پیدا او خلاصه شوه نو آدم خیل قوم ئی پنځوس زره کلداری جریمه عجب خان ئی وروسته لدی دتیرا څخه په شړلو بدل کړ ځکه چه د بنځی معامله وه او دتیرا او دافغانستان تر منځ په سرحد کښی څه موده اوسیدل او بیا وروسته افغانستان ته راغی او په مزار شریف کی ځمکه ورکړه انگریزانو په افغانستان ډیر فشار وارد کړ چه عجب خان د پښ الملی قوانینو مطابق مها کمه کړی او په افغانستان پسی په اخبارو کښی زیاتی پرو پاڼلیی شروع او دافغانستان او انگریزانو روابط ډیر

خپږ شمول او نژدی وچه جنگ واقع شوی وای خو افغانستان دو لت او ملت سره دوهمره قشما رو نو عجب خان انگریزانو ته تسلیم نه کړ بلکه ډیر نوازش ئی ورکړ.

دغه هم باید ذکر شوی چه عجب خان د افغانستان د استقلال په جگړه کښی نه هیریدونکی خدمتونه کړی او تر ټول او وانه پوری ئی د شپي له خوا د خوست په لار د افغانی لښکرو د همنائی کړی اود ټول او وانه لوی افسر اږیدی هغه ئی نادر خان غازی ته را وست اود جگړی څخه ئی لاس واخیست او په افغانی لښکرو کښی سره د ډلی شامل شو .
عجب خان اږیدی په ۱۳۴۰ ش کال کښی افغانستان کښی ده ۹ کلو په عمر وفات او خاورو ته په ډیر احترام وسپارل شو.
د عجب خان میرانه لسی لاندی شعر څخه معلو میری.

عجب خان :

بر هغه هغهوی چه تو ر زنیوی چه مین په خپل وطن وی
ای ملکه بڼه ئی واوړه ددری داسکنږه خا و ره
خاوره نده دا افق دی ددی خاوری په مونږ حق دی
که خوگ خاندی او که ژاپی
خو دا خاوره به حق غواپی

ملک رحمت خان:

عجب خانه ته په خود شه په نادانه ته په خود شه
دانگریز خبری پر یږ ده د جنگیز خبری پر یږ ده
گنی زر به بندیوان شمی
هلاکت له به روان شمی

عجب خان:

زه دجال نه بڼه خبر یم خو پښتون یمه زړه ور یم
سر به نکړمه خم واوړه ټول ئی او ری ته هم واوړه
خما خو نه چه تالا شوه خما مینه چه پیدا شوه
آبادی چه اديره شوه نو دا ستا په مشوره شوه
ته د کلی معتبر ئی خو انگریز نه هم بتر ئی
دانگریز چپه بلوی خور وی
هغه قوم لره پیغو ر وی

ملك رحمت خان:

خو له سمبا له كره نادانه
ز ه طوفان يمه آفت ... يم
كه زه خوږ يم نو نبات يم
او چه گرم شوم انگار شوم
ولى تنگ ئى له خپل خا نه
بمه مى پيژ ئى ر حمت يم
كه زه سوږ يم نو حيات يم
په غصه چه شوم تلوار شوم
دو ستانو تا بعدار يم
دبمننا نو لره مار يم

عجب خان:

نه نبات نه حيات ئى
ملك رحمت خان :
مگر ته دقام دبمن ئى
غلاو شوکى دستا کار دى
هرسپى تانه ويزار دى
ته دبمن د کا ثنات ئى
ته بد خواه دخپل وطن ئى

عجب خان :

مانه هيڅوك ويزار ندى
قام چه څوك وژنى غدار وى
زه خواخوږى دخپل قام يم
زه دقام په مينه رنگ يم
انگريزان چه غا صبان دى
ځما تره چه بنديوان شه
قام وژل ځما کار ندى
چه غدار وى په دين خواروى
زه دهر سپى غلام يم
داسلام په مينه رنگ يم
نو ځما هم غلیمان دى
بمه آباد كور مى چهورا نشه

خلکو ته:

يو تر بور مى چه په قيد شه
آزادى چه مى ور كېږى
ځكه غم دانتقاد كړم
اوس دتورى شرتنگ پكار دى
اى تـور زـنو افر يد يو
اوس راپورته شىء تيار شىء
كه نن تورى بى نيام كړى
بس ځما دغه گفتار دى
دصيا د د غشى صيد شه
گرمه وينه مى خو ټيږى
اوس به څنگه زه آرام كړم
څه خو كار دننگ په كار دى
اى زپه ور افر يد يو
ياپه تخت شىء ياپه دار شىء
نو انگريز به هم غلام كړى
اوس دستاسمو اختيار دى

بيداری غواړی که خوب غلامی که میړ نټه و ب
 خو ځما دغه سو گند دی چه هرکس ورته څر گند دی
 نه به خواب کړم نه آرام چه وا نځلم ا نټقام
 له هغو چه انگریزان دی داسلام چه دښمنان دی
 نه لښکر شته نه سا مان زه ولاړ ییم په بیل خان
 چه و لاړ یه نو غریم زه پښتون یه زړه و ر ییم

زه مغلو ته خیبریم
 زه انگریزو ته لښکریم

ملتان زخه خیل:

دتیرا دخیبر او تاتری دغاز بانودپلی څخه یو نو میالی غازی دی په
 ۱۹۰۸ع «۱۲۸۷» هـ دانگریز برخلاف په تیرا کی ډله جوړه او په انگریزی
 حملی کولی چه دهغوی څخه ئی داندرشیر حمله ده چه دده دټوپک دگو لیدو
 سوری اوس هم دتیلیفون اوبرق په پایوکی موجود دی نوموړی دتودی جگری
 وروسته دبالاحصار دپو لیسو سره ئی جگړه شروع اونورو ملگروئی چه
 اتیا کچری ور سره وی داندرشیر بازار ته داخل او دانگریز دوستان
 صرافان اونور نوکر پیشه ئی تالا کړل پدی وخت کښی جنگ شروع
 نو دوی په تاوده جنگ کښی دشاهی باغ له لاری شیخ ولی نومی ځای ته
 ورسیدل اوبیا کجوری ته لاړ نودوی دانتقام اخستلو دپاره ۱۹۰۹ع
 «۱۲۸۸» هـ ش کال دتیرا په بازار حمله وکړه او ددی حملی سره سم دتیرا
 خلکو دغزا اعلان وکړ جنگ شروع شو دانگریزی پوځ اتیا کسه مړه او
 نور ډیر زیات کسان ئی مات. گوډشول اټه تنه دتیرا اپریدی شمیدان
 شول روس کییل پرنگی سو له وغوښته او واپس لاړ. نو څرنگه چه
 ملتان ئی په زور ونه نیوه نو نوری دسیسی ئی ورته جوړی کړی همده
 سبب وه چه دپیسو په وجه شیر غلام نومی ته ئی شل زره روپی ورکړی نو
 ۱۱۰ ملگرو سره ئی دپېښور په سړیو زخو پ کښی په یوه سمخ کښی دیره
 شول نوشیر غلام دجوړی په بهانه لاړ او پرنگی ته ئی خبر ورکړ.
 نو دپرنگی او ملتان دملگرو ترمنځ جگړه وشوه نوچه خومه ورسره
 دارو مردکی وجنگ ئی وکړ او څلورتنه ملگری ئی زخمی او ۶ تنه ونيول
 شول اوبیا دملتان څخه څوک خبر نشو.

دملتان زخه خیل شجاعت پدی لاندی شعر کښی بیان کیری:

اندر شمیر

دنیاله اندر شیره چاکی یورله دیره
لاپ جمع فرنگیان کپ په رعیت‌می کپزی زیاته
هلا وتری تیراته
سمیانو ورته ویل چه مونزه خودپیشوره
خبر شه کمشنره
خبر شه ته سر کاره غوز ونیسه هو بنیاره
سو دا موده‌پدی کبسی تیروی مونزدشمشیره
دنیا داندلر شمیره
نصیب دواړو کم شو دخان ورسره غم شو
بال بچ سره هوبیایی اپریلو راخستی زیاته
مال وتری تیرا ته
بال بچ به‌مو روان کپی بیا خوک زهونز پرسان کپی
چاچه داپریلو په پینمور راغله برسیره
دنیا داندلر شیره
تار ورکړ چیلارام کل حال پکبسی تمام
په راج کبسی دپرنګ په گرزید وکاغذ په سر
تالاشو پینمور
خبر پری شهزاده شو بیثمانه غهزده شو
لندن کبسی پرنگیان و زیر زببلی داندیره
دنیا داندلر شیره
شهزاده ور کپ خبر دوی وپاندی کپ لشمکر
بی نیمه ایجنیان به چلییده دجه‌رود خواته
هلا وتری تیراته
جه‌رود خوا کبسی دیره شو غازیان ور ته پوره شو
چوره کی یارمحمد په کلاننویست‌فرنگ
کپی کفر سره‌ننگ
دکفر سره هل شو په نزد دشرعی غل شو
دولت بی کپ قبول ورخ دقیامت‌شوه ترینه‌هیره
دنیا دا ندر شمیره

خپل دين اسلام يې خوار كړې په غاړه يې زناړ كړې
 بدنام يې كړ اسلام كه رب يې خونه كړې ميراته
 ملا وتړې تيرا ته
 لوى لاپ يې ترينه مړ كړې په خاوره يې خړ يې كړې
 كوچ وكړ پر نكيانو ځي چه څوتړي نه په بيرته
 كاته به يې دغره سر ته
 ملتان پكې سلطان ؤ دټول ايريدى خان ؤ
 حملې به يې كولى په پرنك باندې بر سيره
 دنيا داندر شيره
 صفت دمو منا نو ماوكړ سامعانو
 مولادى مكرم بصير تير كړى دصراطه
 ملا وتړې تيراته

اخونزاده محمد الياس :

اخوند زاده محمداليا س قمبر خيل په ملاصاحب مشهورو او دا ځكه چه
 نوموړې دميدان كمبر خيلو دبوټان به دره كې اوسيده . خپل ابتدائى تعليمات ئى
 دوطن دعالمو څخه كړي او نور پاتى تعليمات ئى د محكوم پښتونستان
 د مشهور علماو څخه حاصل كړي دى شاگردان . مولانا نوردل خان
 قاضى محمد شاه خان زخه خيل مرام زو مولوى صاحب دنگرهار
 كامى مشهور او مرحوم عالم مولوى ابراهيم خان او داسى نور اخوندزاده
 محمد الياس مشهور شاگردن وو .
 سفرونه : په ۱۳۵۶ هجرى كال كښى دبیت الله شريف ته د حج د فریضى
 اداكولو لپاره تللى دى او اكثره عربى ممالك ئى ليدلى . افغانستان .
 هندوستان او پاکستان ئى ليدلى .
 ژبى : په عربى فارسى او اردو ژبو ښه پوهيده .

الحاج مولانا نوردل خان :

الحاج مولانا نوردل خان د شيردل خان ځوى په قوم قمبر خيل او په
 ۱۳۰۰ هجرى كال د تير دميدان په علاقه كښى زيږيدلى .
 تحصيلات . له پرى ښاغلى مولانا نور دل خان دخپل تره مولوى گل
 احمد خان څخه په كور كښى ابتدائى تحصيلات كړيدى او د هغى نه پس د

بوټان اخوندزاده محمد الياس خټی ټی ځینی فنون لکه صرف. نحو، فقه، اصول منطق او طب ولوستل دا حادېشو او تفاسيرو د بشپړ کولو دپاره محکوم پښتونستان پېښور ته لاړ او هلته ټی په توطیه ځای کښی دزخه خیلو دقاضی محمد شاه او نورو جیدو علماو څخه دا حادېشو او تفاسيرو دوره پای ته ورسوله .



شاگردان . مولانا نور دل خان د تحصیل دپوره کولو نه پس په تدریس شروع وکړه او دلری لری علاقو خلکو ور څخه زده کړه کوله او په عین حال کښی ټی دخلکو صحت مندی لپاره مجانی تداوی هم کوله دمولانا مشهور شاگردان په هره علاقه کښی شته ولی مشهور شاگردان ټی دادی . مولوی خان افضل اړیدی . مولوی صفت شاه اړیدی . مولوی امیرالرحمن اړیدی چه اوس دتیرا دسیمی دلویو او جیدو علما و څخه دی او د پښتونستان د جمعیت العلماءو په غړو کښی شامل دی .

سفرونه . مولانا نور دل خان آزاد او محکوم پښتونستان . پاکستان او افغانستان اکثره منطقی لیدلی وی او په ۱۳۵۶ کال کښی دبیت الحرام د فریضی دادا کولو دپاره تللی وه او اکثره عربی مهالک ټی لیدلی . مولانا نوردل خان د عربستان څخه ځینی کتابونه هم راوړی چه اوس ټی دتیرا په میدان کښی یوه لویه کتابخانه شته دی .

مرحوم مولانا نور دل خان چه په مشری ملاسره په تیرا کښی مشهور دی .

الحاج مولانا نوردل خان په ننگرهار د چار باغ (صفا) د مرحوم شوی وه .

ژبې: نوموړی مولانا په پښتو فارعربي او اردو ژبو یو شائسته پوهیده. په سیاست کښې لاس وهل: کله چه په ۱۳۲۸ هـ، ش په ټولو آزادو قبائلو کښې ملی شوراکانی تاسیس شوی نو د ابریدو قومونو له خوانه انجارج مولانا نور دل خان د تیرا خانگی دملی او محلی شوری درئیس په حیث ومنل شو او د پښتونستان د آزا دی په باره کښې ملی جهاد ته ملاو تر له په ۱۳۴۱ کال د اسد میاشتی په ۲۰ نیټه دغه نیمگړی ارزو د خان سره گورته یووړه. دنوموړی د تدفین لپاره په زرگونو خلک حاضر او پاک روح ته ئی دمفرت غوښتنه وکړه. خدای دویښی. (امین)

نوټ:

مولانا نور دل خان په مشری ملا صاحب مشهورو او ابریدی خلک ئی په مشری ه الا صاحب سره پیژنی. د احم باید زیاته شی چه د افغانستان د استقلال په جگړه کښې ئی په زړه پوری اونه هیریدونکی خدمتونه کړی دی.

مرحوم محمد ایاز خان:

محمد ایاز خان دمحمد حسن خان زوی دشهالی آزاد پښتونستان د ابریدو دکمرخیلو د قوم په غلام علی کښې په ۱۸۸۱ع کښې په یوه فاضله کورنی کښې زېږیدلی دی.

نوموړی خپل وطن او بیا د افغانستان دخپلواکی گټلو په لار کښې اوورو سته له هغه د افغانستان له پارمزیا ت خدمتونه کړی دی چه ځینی یاد گارو نه چه دنوموړی د زیار او وکونښن نتیجه وه اوس هم شته اودده دمیرانی، وطن دوستی او اسلام سره دمینی او محبت ترجمانی کوی. او په افغانستان کښې دخپل خدمت په مختلفو دورو کښې نېه (۹) نښانونه یوه اندازه تحسین نامی لاس ته راوړی دی.

محمد ایاز خان په ۱۳۳۲ ش کال د عقرب میاشتی په لسمه نیټه په خپل کور کښې وفات شو.

میراکبر خان غازی زخه خیل.

د تیرا دمشهور وغازیانو څخه یو بل تن چه تراوسه پوری ئی په تاریخ کی نوم پټ پاتی شوی او چائی یادونه نه ده کړی مگر په ابریدو کی ډیر مشهور دی چه میراکبر غازی دیاد په نوم یوه تیره واله سندره هم ویلی شی. میراکبر خان غازی ابریدی په قوم زخه خیل زاولدین دی څه وخت چه د پښور په بالاحصار جنگ وه بودی پدی جنگی قلعه بانبدی سم ورغی او په قلعه بانبدی د پرنگی د پوځیانو لخوا ووژل شو اود بالاحصار تر څنگ خاوروته سپارل شوی دی

مولوی غیرت گل :

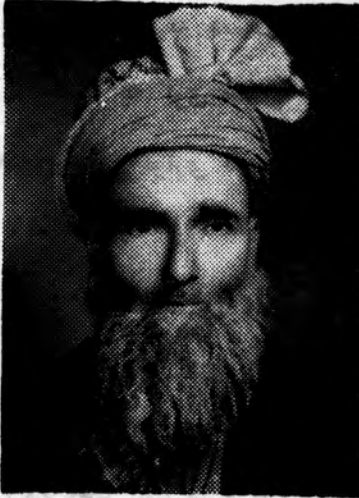

مولوی غیرت گل اکاخیل ابریدی

په قوم ابریدی الی خیل د تیر ا
خانگی د جمعیت العلماء غری چه
پښتونستان د آزادی تحریک په لاره

کی ئی فعاله برخه اخیستی او په
نتیجه کی د قوم دبیداری او د
پښتونستان د آزادی غوښتلو په گناه

په ۱۳۳۲ کال کی د پاکستان حکومت
له خواو نیول شو او په شل کاله
تکلیف نه ډک قید ئی محکوم کړ خو

بالاخره د ۱۳۴۴ کال جوړا په لسمه
نیټه د (۱۲) کاله بامشقتہ بندتیرولو
څخه وروسته آزاد کړی شو.

متلونه

- ۱- کلی په لیونی پوری خاندی ا ولیونی په کلی پوری .
- ۲- چیرته چه زړه ځی هلته پښی
- ۳- چه نه کار هلته څه کار .
- ۴- بی چرگه به هم سبأشی .
- ۵- خپل به پردی نشی او پردی به خپل نه شی .
- ۶- دبوہ لاس نه ټک نه خیزی .
- ۷- پښتون وینه پر پردی او بریدنه پر پردی .
- ۸- خپل عمل دلاری مل .
- ۹- چاپه که د سروشی خوبه خیته ئی څوک نه منپی .
- ۱۰- اوبه په لوپ نه بلیزی .
- ۱۱- که بدی نکړی بدی چا ری بدی به چاویزه بی لاری .
- ۱۲- په ښه خبره مارهم دسوی نه وځی .

- ۱۳- دوربڼې نه تیری اوبه بیرته نه جار وځی .
- ۱۴- ژرنده که دیلارده همپهوار ده .
- ۱۵- څه چه کری هغه به ریښی .
- ۱۶- چء وئی غواپی په خوله وبهئی خوری په څه .
- ۱۷- لمر په گوته نه پټیږی .
- ۱۸- سل پاپر دیوه لوړ .
- ۱۹- که غر لوړ دی په سر ئی لارشته .
- ۲۰- غر په غره نه ورځی سړی په سړی ورځی .
- ۲۱- اختر پټ میړه ندی .
- ۲۲- ددروغو منزل لټه دی .
- ۲۳- کوز بار ترکوره نه رسپیږی
- ۲۴- دلاندو خاورولږی اوبه بس دی .
- ۲۵- دپردی کټ نه دنیمی شپي تگ دی .
- ۲۶- دمکی نه زه راغلم او توری تیری ته دموی .
- ۲۷- دپردی زوی سرعت وی .
- ۲۸- خوشی ناستی نه غزل ویل ټنه دی ..
- ۲۹- دمړی په خیرئی وگټه او دخان په خیرئی وخوره .
- ۳۰- یوپه طمعه بل بی غمه .

ب: دتيرا اورکزی

لیکونکی ممبر خان ستوریخیل



ورکزی آزاد شمالی پښتونستان
د توریالیو او ننگیالیو قامونو څخه
یولوی او پیرنی قام بلل کیری چه د
تیرا په آزاده خاوره کښی میشته او
سکونت لری دخپل وطن او خپلی
خاوری دساتلو لپاره ئی راز راز
تکلیفونه گالی او د سرومال قربانی
ئی ورکړیدی د چنگیزیانو او مغولو
دزمانی نه راپدی خواتراوسه پوری
دغه مجاهد قام داستعمار منحوس
لاس خپل وطن او خپلی خاوری ته
زهدی پریښودلی ورکزو په خپل تاریخ
کښی چنگیزیانو مغلو او انگریزانو
سره سختی ډگری وهلی دی ورکزی

ممبر خان ستوریخیل یو زلمی
شاعر اولیکوال

قام په څلورو یشتو ښاخونو ویشل شوی دی لکه :

- ۱- ستوریخیل.
- ۲- سپای .
- ۳- مانخیل
- ۴- برآمدخیل
- ۵- باباخیل
- ۶- عبدالعزیزخیل.
- ۷- اتمانخیل
- ۸- فیروزخیل
- ۹- بیزوتخیل
- ۱۰- میشتی
- ۱۱- ملاخیل
- ۱۲- علیخیل
- ۱۳- شیخان
- ۱۴- اخیل

- ۱۵- ربه خيل
- ۱۶- عليشزى .
- ۱۷- مسيزى .
- ۱۸- ماموزى .
- ۱۹- مامازى .
- ۲۱- وزير
- ۲۰- خوانيداد خيل
- ۲۲- وتى زى .
- ۲۳- خمکنى
- ۲۴- تورى .

چه دغه ټول قامونه په يوه ورکزي باندې ياديزى ديوه پلاز اوپوى مور اولاد دى يوننگ يوناموس او اتفاق دى دوطن حفاظت او خپلى خاوري ساتل په ځان فرض بولى دوطن دحفاظت او خپلى خاوري دساتلو لپاره ئى هميشه مجاهدى کړى دى او دهر قسم قربانى امتحان ئى ورکړى دى دپيرنگيانو په زمانه کښى يعنى هغه وخت چه پيرنگيانو دهند په لويه خاوره استعماري پنجى بمخى کړى او په محکوم پښتونستان ئى گپه واچوله غوښتل ئى چه خپل منحوسى دسيسى اوناروا ارادى دورکزي قام په ازاده خاوره کښى په کار واچوى خودورکزي قام قوى عزم او کلکه اراده خپلو غزاگانوته دوام ورکړى او په مجاهدونى لاس پورى کړه خپل قاميت او اتفاق ئى ژوندى وساتل دپيرنگيانو ارادى بيهځايه اوناکامى پاتى شو دى ورکزي په خپل وطن مين او په قاميت ټينگ قام دى نه غواړى چه ددوى په وطن يا قاميت کښى څوک دخلوکړى په قامى اتفاق او اتحاد خپله خپلواکى ژوندى او خپله خاوره آزاده ساتى دخپل وطن او خپلى خاوري ساتل دورکزي قام فرضى وظيفه ده ددفاع په لحاظ دخپل نار يخ په صفحو کى ډير جگ مقام لرى .

اوله برخه تاریخی وضعیت :

دکرم ایجنسی په نوم چه کومه علاقه یادېږي په دی کښی اوه لوی قومونه آباد دی بنگښ په سنه ۸۰۰ ه کښی دکرمی علاقې ته راشريک شوی دی او توری په سنه ۱۰۰۰ ه کښی او د دواړو قومونو تر منځه دکرمی دز هکي به قبضه باندي دانگر یزانو تر زمانې سنه ۱۸۴۹ ه پوری جنگونه وواویا په خاص طور سره ددی جنگونو سلسله هغه وخت نوره هم سخته شوی وه چه په سنه ۱۸۰۰ع کښی وادی اریوب ته دتوری قوم نوری نوی کلهی راغلی وی اوددی دواړو قومونو تر منځه دبر کي پیاوړ - شلو زان - ژیران او ملانا دقبضی په سلسله کښی جنگونه شوی وو د دوی دغه خانه جنگی طرف ته داشاری کولو غرض دادی چه څه وخت انگریز ان د کرمی د علاقې پولې ته دکوهانپ . بنو و شمالی وزیر ستان علاقو ته راشريک شول نو دبدقسمتی نه دادواړه قبیلې په خپل منځ په جنگونو کښی اخته وو .

«۳» دکرمی دریم قوم د منگل قبیلې خلق دی دوی .
په سنه ۱۲۳۹ کښی دکرمی وادی ته راشريک شوی وو اوددی وادی په برسر کښی دسپین غره په لمنو کښی پراته دی .
«۴» دکرمی څلورم قوم دچکمني «چمکنی» قبیلې خلق دی دا د پښتون قوم په قبایلو کښی دیرزیات پخوانی قوم دی . دخوست کرم او تیرا علاقو ته ددی قوم مشران دنن نه دوه زره اته سوه کاله پخوا په سنه ۸۴۶ ق م کښی راغلی وو دچمکنی قوم دقبایلو نومونه دادی حاجی خیل څوا جک . خانې خیل . لیسانی . غریبته . گودی ددوی علاقې ته پاپا چمکنی وایی .

د «۵» قوم نوم مسوزی دی . دشا خونو یی دانا می دی :-
مشو خیل دلهر زایی . سمل . اش خیل . گاپ . مند وخیل . دوی چه په کومه علاقه پراته دی هغی ته مسو زای وئیلی شی .
د «۶» قوم نوم علی شیر زایی په جغرافیایی لحاظ د دوی د علاقې دوه حصی دی دیوی نوم سو دی دی او ددویمی نوم پتا و دی . ددی قوم دلاند نیو بنا خونو او قبیلونومونه دادی . میر محمد خیل مصری خیل ، عمر خیل ، کسیا خیل دوی چه په کومه علاقه پراته دی هغی ته دره علی شیر زایی وایی .

«۷» قوم نامه ذو مشتمت چهر کله چه په هغی انگریزانو په شمالی وزیرستان داتما نزی «زمخت نامه» یادیری . دقبا یلو نومونه یی ددی خو ئید اد خیل وئی زایی . منیان . منتوگل . دا ودزی . په دوی کبسی دمنیا ن قبیلی خلق چه په کومه ځمکه پراته دی هغی ته پاره منیان وایی

د «۸» د وروستنی خلوز واره قومونه چه په کومه ځمکه پراته دی هغه دوا دی کرم شمال او مشرق خواته واقع ده . ددی قبیلو اود توری او بنگینو تر منجه دیوبل قوم خلق آباد دی چه نوم یی زیران دی او علاقه یی په پار ایران یادیری .

«۹» د وادی کرم په جنوب مغربی او جنوبی حصه کبسی شما لسی وزیرستان او دکوهاپ او بنو علاقې ته څرمه دوزیری قوم دکابل خیل قبیلی خلق آباد دی .

په کومو ورځو کبسی چه په کابل باندی دمغلیه حکمران همایون باد شاهی وه . او په کرمه یی هم قبضه راغلی وه نو د هغه په زمانه سنه ۹۵۰ ه کبسی د وادی کرم علاقه په دوه نومونو یادیدله «۱» لره کرمه (۲) بره کرمه لکه دتیرو شوو «۴۳۸» کالو راپدیخوا تر نن ورځی پوری وادی کرم په هم هغه نومونو یادیری .

د کرم اولنی غذا :

د وادی کرم اولنی غذا په ۲۰ - دسمبر سنه ۱۸۵۹ ع کبسی شوی وه چه د انگریزانو پوځ دکرنل سر نیول چیمبر لین په کمان کبسی دکوهاپ دپوځی چا وئی نه روا نشوی وو اود کرمی په سیند د پوری وتلونه وروستو دبلند خیلو په لاره په میدانی غره باندی دحملی په نیت چپاوسی کړی وو . دلته دایاد لرل پکاردی چه دکوهاپ ضلع هغه حصه چه دپل چا وئی نه جنوب مشرق طرف ته واقع ده او په پخوانی تاریخ کبسی په ننده او منده یاد شوی ده داهم د انگریزانو دراتلو نه مخکبسی په وادی کرم کبسی شامله وه . دکرمی په دی اولنی غذا کبسی دختکو . وزیرو دورو . مسیدونه علاوه دغلی شیرزیی او لری کرم نوروقبا ئیلو حصه اخیستی وه اود فرنگیانو په خلاف دمهم آغاز یی کړی وو .

د کابل خیلو غزا :

په سنه ۱۸۵۹ کښې دوزیر. دوپ، خټک. مسید و قبایلو په خلاف په انگریزانو کومی حملی کړی وی هر کله چه په هغی کښی دوادی کرم قبایلو هم حصه اخیستی وه نو ددغی نه وروستو چه څه وخت انگریزانو په شمالی وزیر ستان داتما نزی وزیرو او دوپو په علاقو باندی کوم پوخی اقدامات کول په دی غرض چه دشاد طرف نه پری باندی د کرم د علاقو غازیان حملی وکړی نو دوادی ضروری و گڼله چه دکوهای بنواوشمالی وزیرستان سره چه دوادی کرم کومه پوله جنگیدلی ده دهغی هم تابیاوکړی لکه لکه ددی قسم وجوها توله مخه هر کله چه په سنه ۱۸۶۹ کښی انگریزی پوځونه دبریکیه پری سرنیسول چیمبر لین په کمان دبنو دپوځی کیمپ نه روان شول چه دشمالی وزیرستان ددوپ قوم او درویش خیلو وزیر وپه علاقو باندی حملی وکړی. نو دهغی نه وپرانندی دلوئیر کرم «لره کره» د کابل خیلو وزیر وپه علاقو حملی وکړی له ددی حملی جواب چه قبایلی غازیانو په کومه بها دری کړی وودهغی اندازه ددی نه لگولی شی چه د غازیانو وی وپری دلی چه شماره باندی فقط اته شله «۱۶۰» کسان وو. د انگریزانو په پوځ باندی یی په منځ لاره کښی حملی وکړی له او د فرهنگي د پوځ نه ئی پنځه دپاسه دیارلس شله پوځیان قتل کړل او د تعجب خبره داوه چه دغازیانو دپلی نه د یو غازی هم نوک قد رته سورنه شو ددی غزا نه وروستو د وادی کرم د ننگیالو قبایلو او د انگریزانو ترمنځه پریوتله دغرامیدان نورهم گرم شو. فرنگیانو دا فیصله کړی وه چه په هر قیمت باندی چه کښی په وادی کرم قبضه وکړی او د غازیانو فیصله داوه تر خپله وسه وسه د دین اسلام ددښمن برخلاف غزا سلسله جاری وساتی. دواپه فریقه په خپله خپله فیصله ټینگ ولارو و ددریائی کرم سپینی اوبه دواپه فریقه په سرووینو باندی تکی سری ښکته بهیدی.

دلته دا یاد لرل پکار دی چه انگریزانو دوادی کرم دقبایلو په خلاف دجنگو نو کوم مهم شروع کړی وهغه ددوه طرفه نه و.

الف یو طرف به ئی دکوهای دپوځی کیمپ نه علاقو نریاب ته مغرب طرف ته او د علاقو دواپه نه شمال مغرب طرف ته دتوره وپری (تورغر) په لاره به په علی شیرزی باندی ددغه دری په لمر ختیځ او کوز سر باندی حملی کولی دره علی شیرزی دتیراه علاقو ده داورکزی قوم ځینی

حسابی. لیکن هر کله چه اوس په انتظامی لحاظ د کرم ایجنسی سره
تړلې ده ځکه مونږ هم د دغه غذا د وادی کرم د غذا گانو په لړ کېښی
راوسته .

ب- دویم طرفته به ئی د تمل ۱ و مادی شمه داېخ نه حملی کولی نکه
هم په دی سلسله کېښی د وادی کرم منځ ته د لمر خاته (مشرق) د طرف
نه درسید ئو په غرض یوه حمله په سنه ۱۸۶۸ کېښی د موجوده ضلع
کوهات دمقام نریاب د طرف نه د اورکز وپه علاقه کېښی د دره علی
شیرزی په مشرقی سر حد باندی د میجر جونز په کمان کېښی کړی وه
ددی غذا او جنگ ذکر مونږه په ابتدائی فهرست کېښی د سنه ۱۸۶۸
د جنگونو په لړ کېښی د اورکز و غزا په عنوان سره کړی دی .

د سنه ۱۸۶۸ دوهمه حمله:

هم په دغه کال سنه ۱۸۶۸ کېښی د اورکز وپه ذیلی بناخ علی شیرزی
باندی وادی کرم ته په لنډه لار د مشرق د طرف نه درسید ئو د پار ه
کوهات د علاقه د وابه د توری غونډی (توره وړی) او (تور غر) په لاره د
جنرل وائید په کمان کېښی حمله کړی وه په دی دواړو حملو کېښی
انگریزی پوځونو ډیر سخت وهل خوړلی وو . ډیر زیات نقصان ورته
رسیدلی و او د کربو غی د بابا جی صاحب مشهور مرید شیخ اخوند
ولی الله صاحب د ماموزی د خپلومریدانو د ورکزی علاقی د مختلفو
قبایلو غازیانو سره سخته مقابلې کړی وه .

د علی شیرزو غذا:

ددی پورتنی پس منظر په رڼا کېښی په کومو وړو یعنی سنه ۱۸۶۹
کېښی چه یو طرف انگریزی پوځونو د سرنیول چمبر لین په کمان کېښی
د بنو دپوځی کیمپ نه د کابل خیلو وزیرو په علاقه حمله کړی وه. نوبل
خوا ته ئی ددوا به (کوهات) ته د توره وړی په لاره د دره علی شیرزی ختیځ
سرحد باندی حمله کړی وه دا حمله ددوه لوړو ولوړو و غرونو د شمالی او
جنوبی ترمنځه په الگه او تو ئی کی مغرب طرف ته غزیدلی لاره باندی
شوی وه د دره علی شیرزی د الگه د خوړپه رسامنځ کېښی ځای د غازیانو او
شهباندو بی شماره زیار تونه اوس هم موجود دی . چه یو زیارت پکی د
حضرت نظام الدین بخاری علیه الرحمة دی .

سید نظام الدین شہید (رح)



ملک عبدالحکیم خان ستوری
خیل دپشتونستان یو حساس
پښتون

حضرت سید نظام الدین شہید
(رح) چه په قام باندی بخاری سیدوو
ددره علی شیرزی اوسیدونکی وو.
په سلسله عالیہ قادر په کښی د
حضرت باباجی صاحب (رح) دسوات
ماذون او خلیفہ وو. او دسوات د
بسا باجی صاحب (رح) د
نورو خلیفہ گانو او ماذونانو په شان
دانگریزانو په خلاف په جهاد ونو
کښی ئی عمر تیر شوی وو. دتوره
وړی په غزا کښی دنریاب په غزا کښی
دتوره وړی په دویمه غزا کښی او
ورپسی داو رگری (علی شیرزو) په
دی دریمه غزا کښی چه په سنه

۱۸۶۹ کښی دتوره وړی په لاره دکول کینر په گمان کښی شوی وه د
علی شیرزی په ختیځ سرحد (الکپی خوږ) په رسا منځ کښی په ډاگه .
میدانی او اوره ځمکه باندی شهید شوی واو چه په کوم خای کښی شهید
شوی وو هم په هغه خای کښی دکلی او آبادی نه جدا او لری پری مزار
جوړ شوی دی په کوم خای کښی چه ددوی مزار دی دهغی نه دامعلومیری
چه غازیان دانگریزی پوځونو مقابلی ته غرونو د ډډ ونه ښکته میدانی
حصی ته راکوز شوی وو. رسا منځ لاری ورته نیولی وه او دانگریزی
پوځونو پیش قدمی ئی حصار ټکړی وه. او په هغی کښی حضرت سید
نظام الدین بخاری دشهادت مر تبه حاصله کړی وه .

دکرنل کینر په گمان کیدا حمله ناکامه شوی وه ددره علی شیرزی په
دده کښی چه وزیری قوم کوم ننگیالی غازیان آبا ددی هغه ورسره دچکمن
ذو مشت . موسی زی ننگیالی پښتانه دعلی شیرزی په دره کښی داسی
راپریوتل لکه چه دپاسه نه سیلاب راشی انگریزی پوځونو که هر خو
مره کوشش وکړ چه دره مرغان ته خان ورسوی لیکن کامیاب نشول
او په دی شان سره دوا دی کرم منځ ته دلمر خاته طرف نه درسیدلوکومه

منصوبه وهغه ناکامیابه شو له . البته دپل او مادی شمه په لار چه کوم انگریزی پوځونه مخکښی تلل هغوی خوقدمه وړاندی تلو کښی کامیاب شوی وو .

د کورمی دوهمه غزا :

په کرمه باندی په سنه ۱۸۶۳ کی دامیر دوست محمد خان د خوی محمد اعظم خان حکومت وو . هر کله چه امیر دوست محمد خان په ۶ جون سنه ۱۸۶۳ کښی وفات شو اود هغه په خای امیر شیر علی خان دافغانستان پادشاه شو . نو په سنه ۱۸۶۴ کښی محمد اعظم خان د خپل ورو ر امیر شیرعلی خان نه بغاوت وکړ . مقابله وشوه . محمد اعظم خان شکست وخوړ هنوستان ته په تښته لا پانگریزانو ته ترینه دافایده ورسیده چه په کرمه کښی د سردار محمد اعظم خان کومه ډله او پره وه هغه انگریزانو ته رانژدی شوه .

دانگریزانو په سازش په کرمه کی یو ځل بیا دامیر شیرعلی خان په خلاف بغاوت وشو لیکن امیر شیرعلی خان خپل وزیر محمد رفیق خان مقابلی ته را ولیږه هغه بریالی شو اود کورمی باغیان وو هلی شول . لیکن سیاسی طور دانگریزانو ډله پکښی نوره هم پیدا شوله . بل خواته د انگریزا نو او امیر شیرعلی خان تعلقات خراب شول . په سبتمبر ۱۸۷۸ کښی دافغانستان په خلاف داو لین جنگ اعلان وشو . انگریزا نو په د ری طرفه په افغانستان حمله وکړه دخیبر، کرمی او بولان په لاروو غازیانو مقابله وکړه لیکن انگریزانو په ډیر زور کښی حمله کړې وه غازیانو ورته لار نه شوه نیولی . په دی موقع دجیندپی ء سده او جهلم په مقام چه غازیانو کوم، مقابله کړې وه هغه دیادولوده .

په کورمه باندی په سنه ۱۸۷۸ کښی دانگریزانو دحملی نه دری اثرات اونتیجی راوتلی وی (۱) یوه داچه ددی حملی په ذریعه انگریزانو ته دکورمی اهمیت نورهم معلوم شو چه په افغانستان باندی دحملی دپاره دالار خو مره اهمه ده چنانچه دحملی سره سره ئی هم په دغه سنه ۱۸۷۸ کښی د دریائی کرم په غاړه دپل توتکی (پارچنار) پوری دسړک جوړ و لو بناء وکړ له .

دسړك دجوړولو د پاره دبارك خټكو خان چه خواجه محمد نوم ئى وو . پنځلس سوه خټك سره داوښانو په بيگار را ليسان لى وو دهغى په خلاف د پارك خټكو اولس را پورته شو . جنگ ئى وكړ چه وروستو به ددغى واقعى حال بيان كړ و .

- (۲) انگريزانو چه په كابل حمله وكړه امير شيرعلى خان ووهلى شو او په ۴ تاريخ دجمادى الثانى سنه ۱۱۹۶ هـ مطابق ۲۶ - مى سنه ۱۸۷۹ دگندمك په مقام د امير محمد يعقوب خان نه په زور زياتى په معا هده دستخط واخيست او ددغه معاهدې په دويمه ماده كښى دافقره شامله كړله چه دكرمى علاقه به ځاځيو دعلاقى ترامتداد پورى د انگريزانو وى . قانونى طور انگريزا نو دځان دپاره داحق حاصل كړ . چه په كرمه باندى د جنگونو كولو سلسله جارى وساتى .

(۳) ددى جنگ په نتيجه كښى دكورمى په علاقه كښى يوبها درتوريالى او نوميالى غازى ميدان ته راغى چه هغه د كوزى كورمى او سيد ونكى وو . غلام سرور خان نوم ئى و په قام باندى منت وال ذومشت و . او په چكى نامه مشهور وو . چه وروسته به دده دبعضى كارنا موندگر په اختصار سره وكړ لى شى .

دكورمى دريمه غزا:

په سنه ۱۸۷۸ كښى انگريزانو په كرم كښى دسړك په جوړولو لاس پورى كړى وو . هركله چه په سنه ۱۸۷۹ كښى دگندمك دلوظنامى په ذريعه په كرمه باندى خپله قصبه ثابته كړه نو په كورمه باندى دلاس راوستلو دپاره ئى نوى اقدامات شروع كړل . بل طرف ته د خواجه محمد خان بارك خټك چه كوم پنځلس سوه خټك په بيگار باندى دكورمى دسړك دپاره را وستلى و . هغوى دكاركولو نه انكار وكړ او وروستو دهغه وروڼو عزيزانو دخټكو په علاقه كښى هم شورش پورته كړ او ورسره په كورمه كښى ددرمشت قبيلى دبهادر غازى غلام سرور خان المعروف چكى په مشرۍ كښى دذومشت موسى خيلو - على شيرزو . بنگين او ځمكڼيو غازيانو دكورمى په هغه خلقو باندى چه دكورمى په تيزو شودوه غزا گانو

کښی ئی دانگریزانو امداد کړی وو . حملی شروع کړلی او بل خواته ئی دانگریزانو دسړک جوړو لودکار بند ولو دپاره حملی شروع کړلی نو ددی حالا تو او واقعاتوپه بناانگریزانو په وادی کرم باندي خاص طور د ژومشت په قبيله باندي په سنه ۱۸۷۹ کښی دجنرل پیټکرپه کمان کښی یوه بله حمله وکړه له .

دانگریزانو په تاریخی یادستونوکښی داحمله دعلاقه ورکزی دجنګ په نامه یاده شوی ده . او ورسره ئی دایکلی دیچه حمله په ژومشت قبيله شوی وه هر کله چه مشهورغازی چکی په قام ژومشت وو . او هغه د کوزی کرمی په علاقہ کښی او سیده اوپه کوزه کرمه کښی ئی دانگریزانو په خلاف دغز امهم دکامیابی او په کرمه کښی دانگریزانو دطرفدارانو د مغلو بکولو دپاره دخپلی باد شاهی اعلان کړی وو . په دی وجه مو نرداغزا دکرمی دریمی غزا په نامه یاده کړه .

په دی غزا کښی کوم پنځلسسوه خټک چه د سړک دمزدوری دپاره په بیګا ر باندي را وستلی شوی وو هغه هم دغازیا نو سره ملگری شول . په قدم جنګ وشواودپیری تبا هی او بر بادی نه - وروستو دانگریزانو پوځ بیر ته واپس لاړ .

غازی چکی :

لکه چه مخکښی ذکر وشو دغازی چکی نوم غلام سرور خان وو . په قام منت وال وو . چه داقبيله د ژومشت قوم یو بناخ دی . دکرم یو انگریز افسر چه مرک نوم ئی دی هغه په خپل رپوټ کښی لیکي چه چکی یوزپه ور دجرات اوشجاعت خاوند . عقلمندور اندیش او بها در خوان دی تراوسه مونږه دوا دی کرم ملک هاشم علی خان ډیر لوی سړی گڼلو لیکن هغه د غلام سرورالمعروف چکی دکچی گوتی برابرهم نه دی . دمستیر مرک ذاتی خط دگورنرجنرال انډیا په نوم .

چنانچه دی بهادر غازی داکوشش شروع کړچه دکرم علاقہ انگریزا نو دقضبی نه بچ کړی . ددی غرض دپاره لکه چه ذکر وشو دلوتر کرم په علاقہ کښی ئی خپله باد شاهی قائمه کړله بیانی په اپرکرم قبضه

کولو دپاره اقدامات شروع کړل. ډیره علاقه ئی لاندی هم کړ له چه په سنه ۱۸۸۲ کښی دکرم دعلاقی یوه جرگه انگریزانو له ورغله چه تاسو کرمی ته راشی او هلته خپل حکومت جوړ کړی په دی سلسله کښی دیو انگریزافسر میجر کلت بیان دی «دکرم علاقی ته زمو نږ دتللووجه داوه چه ددی علاقی دتاوری نوم قوم دټولو نه غټ او لوی ملک مرزا گل راغی او مونږ ته ئی وویل چه تاسو هرکله چه کرمی ته را ځی ځمونږ سترگی به ستاسو په لاره کښی فرش وی» .

یو خواته دوادی کرم دغه حال شو او بل خواته دکرم دسړک دپاره چه دبارک خټکو کوم پنځلس سوه مزدوران په بیگار باندی خواجه محمد خان کرمی ته راوستلی وو او په سنه ۱۸۷۹ کښی ئی دانگریزانو په خلاف دغازبانو ملگریا وکړله نو په دوی کښی چه څوک ژوندی پاتی وو. هغه په مارچ سنه ۱۸۸۰ کښی د ټل نه را وتښتیدل . (البته ددرویش خیل قبیلی ورسره ملگری شوی نه وو) چه خلی علاقی بارک خټک ته راغلل او خپل قوم ئی دواقعاتو نه خبر کړ. نو ټول پارک خلق له خپل خان خواجه خان نه وگرځیدل او په جون او جولای سنه ۱۸۸۰ کښی ئی دانگریزانو دهر قسم دیوانی او پو ځاری احکامو منلو نه انکار وکړ. بیائی په پیری توی باندی حمله وکړه او هلته چه څومره قیدیان ووهغه ئی دبنديخانی نه آزاد کړل ددی پجواب کښی په اگست سنه ۱۸۸۰ کښی فرنگیانو په بارک خټکو حمله وکړه انگریزی پوځونه دعلاقی منځ ته ورننه وتل دمیدان علاقی خلق ووهلی شویکن دلیئو غرغازبانو جنگ جاری وساتله او روغ یو کال نود هم دانگریزانو سره ئی ښه درېدل .

دوادی کرم څلورمه غزا :

په سنه ۱۸۸۷ کښی انگریزان کرمی ته لاپل قبضه ئی وکړله لیکن دا قبضه دوادی کرمی په هغه حصه وه ددریاب په غاړه غاړه وه پاتی شوه هغه علاقه چه نن ورځی په کرم ایجنسی کښی شمارلی شی لکه د علی شیرزی موسی خیل . ذومشت او ځمکنی قبیلو علاقی شولی . نو ددغه علاقیو خلقو شکست هم نه ومنلی اودانگریزانو قبضه پری هم نه وه راغلی بل طرف نه ددی څلور واړه قبیلو علاقی دوادی کرم سره دومره زیاتی گڼلی پرتی وی چه ددغه قبایلو

دمخالفت په شکل د کرم سړک محفوظ نه شی پاتی کیدلی. په دی وچ، انگریزانو ددی پور تنو څلورواړه علاقه دخلقو طاقت او زور ختم کول ضروری وگڼل. مخکښی دسنه ۱۸۶۸ او سنه ۱۸۶۹ ایجنسی دغزاگانو په سلسله کښی دابحث شوی دی چه ددغه دواړو کلونو په جنگونو کښی انگریزانو په کرمه باندي ددوه طرفه نه حملی کړی وی. یوه حمله ددره علی شمیرزی په مشرقی سرحد «سره وپی» اودوابی دطرف نه او نریاب او (توره وپی) دطرف نه اودویمه دپل د طرف نه چنانچه په سنه ۱۸۹۷ کښی انگریزانو یوه حمله داورکزویه علاقه باندي دکوهات دطرف سمانه کڼه وپه لارباندي جرنیل ایلین مین بگر په کمان کښی وکړله. دپاره ددی چه داورکزودعلاقی دغازیانو خصوصاً ددره ماهوزی اوعلی شمیرزی دغازیانومخه هغه طرف ته وگرزی او بل خوا ته ئی هم په دی کال سنه ۱۸۹۷ په کرم باندي دپخوا په شان بیا د دوه طرفه نه حمله وکړله.

الف- ددوا به دطرف نه توره وپی نه دبر یگیلیر گیسلی په کمان کښی ب- اود نریاب دطرف توره وپی ته دکر نل هل په کمان کښی دادواړه پوځونه دتوره وپی نه وپاندي شمول او ددره علی شمیر زی په مشرقی سرحد یوځای شمول اومخ په وپاندي په دره مرغان پاره منیان و غیره ئی اقدامات شروع کړل. او مقصد ئی پاپا چمکنی ته خان رسول وو. دویمه حمله دپل دطرف نه چه دجیناپری او سدی منج ته خان ورسوی په ذومشت قبیله حمله وکړی اوبیا په وپاندي خان پاپا چمکنی ته وباسی دادویمه حمله دکیمپن رو س کیمپل په کمان کښی شوی وه. دهیچر روس کیمپل په کمان کښی چه دانگریزانو کوم پوځ پاپا چمکنی دحملی دپاره روان وو. دی پوځ په لوئیزگرم (لره کره) کښی دهوضع سمته سره نږدی دبادامی پوست دمقام نه حمله وکړه اودپاپا منیان علاقی ته دورنوتلو اود ذومشت قوم ددغه ذیل شماخ منیان په زمکه دقبضی کولو په تکل کښی شول. اود نهر خاڼه طرف نه دبر یگیلیر گیسلی او کرنل هیل پوځونه ددره علی شمیر زائی په لکه دپاپا پوریوتل چه د موسی زوا وعلسی شمیر زو دری ونیسی.

دلته دایاد نرل کار دی لکه چه مخکښی هم ورته ا شماره شوی ده. دا پورتنی علاقی چه انگریزانو پری ددوه طرفه نه حمله کوله دوادی کرم شمال مشرق اومشرق ته واقع دی.

دېر يځياو پير گيسلې اء كرنل هل طرفه نه حمله كوله دواډې كرم شمال
مغرب ته په يرغل رانل اود ميچر روس كپل پوځونه دشمال او شمال
مشرق په طرف چپاؤ كولو داډو نسي علاقې دنيراه دنيمائي جنوبي او جنوب
مغربې حصې نه شمارلي شي. په مقامې ويش كښې له تيراه نه حساب پيري او په
قومي اعتبار سره موسي زي. علي شيرزي قومي اعتبار سره موسي زي.

علي شيرزي منډان درې واړه قبيلې ذومشت قوم شاخونه دي. اود ذمشت
په اوچته پيري كښې منگل دي. ددې پس منظور به رڼا كښې هر كله چه
انگريزانو د كرمې اوتيراه په بريد په اورگزو. ځمكناو ذومشت قبيلو حمله
وكړله. نو داو ركزي د علاقې ټول قامونه د كرم د برسر د علاقې منگل او

دچمكني قوم غازيان ئې مقابلې ته راوچليدل. چمك تود شو او قدم په
قدم دهر يو گاهې بوټي نه په انگريزانو گولي وريدل شروع شول. دما مو
زو د علاقې پيرخانه حضرت مولانا ولي الله فادري چه د كربوعې دمو لانا
انور شاه مريد وو او د ذومشت قبيلې نامور غازي غلام سرور خان چكسي
اونور قومي مشران نه غازي محمد شاه ولد غازي غلاب شاه قوم گارمستو

خپل موسي زي غازي حميد خان وتي زاي ذومشت غازي بادشاه خان قوم
خاني خپل ځمكني راوړاندي شول د غازيانو د ښكر سنباني ئې وډېره اود
خپلې ځمكې ديوه يوه انچ حفاظت دپاري ئې سر بازي وكړله.

د غازيانو سره چه كومه وسله وه هغه دنشت برابر وه. په مقابلې كښې
چه دانگر يزانو سره كومه آتشمين وسله وه. ټوپكونه مشين كڼونه دهغي
وسله وه. ټوپكو، مشين كڼو ټوپونو د قابلې په تشو لاسونو گرانه وه غازيان به
قدم په قدم په شا باندي تلل او دانگر يزانو په پوځ كښې چه كوم گوره
گور كنه اوسكان پوځيان وو هغوي به يويو قدم مخكښې تلل نوور سره ور

سره ئې دخپل وحشت او بر بريست مظاهره هم كوله. آباد كلي كورونه.
فصلونه. باغونه، ځنگلونه چه څه به په مخه ور تلل هغه ئې وړانول. او په
اور ئې سيزل. جنگ روان وو هم دشپي او هم دورځي او په دې شان سره
د فرنگي پوځونو د موسي زي علي شيرزي گارې. سمل. مامون زي او پاپا منډان
علاقې يې د غازيانو ونيولې اود د پيري لوئي علاقې په قبضه كولو كښې بريالي
شول.

دجانی کوپ غذا :

دانگریانو دحملہ نونگی پوچھنے حصہ چہدسدہ سرہ نژدې دبادا می پوسٹ دمقام نہئی حملہ شروع نپری وہ۔ یرغل ئی کاوہ اود ڈومشت قوم علاقہ ئی تباہ کولہ چہدموضع سدہ نہ تقریباً نس میلہ وپاندی دجانی کوپ مقام تہورسیدل نود غلٹہ پوہ نالہ (خوپ، انگہی، توپ) ورلہ مخی لہ راغلہ چہدھغی نامہ (پئیلہ . توپ) وہ بہدغہ مقام غازیانو ددرنگی دیوخنو سرہیو جنہی چال وکریو عجیبہ تیرہ ئی ورکپہ چہ دتاریخ پہ پانہو بہ یادگار پاتی وپ۔

داواقعہ داسی وہ چہ داپئیلہ نومی توپ (خوپ) دواپہ طرف تہ گن اوگور خنکل دی۔ غازیانو بہ دیرہ تندی اوچالائی سرہد پئیلہ نہ پوری ونلو

اوپہ کبھی ئی منہہ واخیستلہ دفرنگی دیوخ دسیمکانو گورہ او گور کہد پلٹنو سپاہیان ہم ورپسی پہ منہہ وزغانبت پہ خنکل ور نلو تل . هر کله چہ دانگریزانو دیوخ دسکپا نو پوہ پورہ رجمنٹ سپاہیان پراخنکل ورد نہ شمول . نو غازیانو دنالی پہ دواپہ غارہ عظیم الشان خنکل تہ اورور تہ کر او دسکپا نو دیوخ روعہ رجمنٹ ئی پہ اورستی کپنہ بل خوانہ غازیان دانگریزانو پہ پوچ راور کرزیدل گور کہ اوگورہ پوچ پہ سپاہیانوی داللہ اکبر پہ چغہ او بنکلی تو ری روالاصی کرلی لاس پہ لاس جنکٹ و شو پرنٹی پوچ دہرونہ پئیلہ کہ شوه۔

پہدی جنک کبھی غازیانو لہ پہ مال غنیمت کبھی بی شماره وسلہ پوپکونہ کارتوس اونور جنکی سامان پہ لاس ورغی روغ اوسالم پوپکونہ چہ پہ لاس ورغلی ووهغہ پریزہ دفرنگی کوم پوخیان چہ پہ خنکل کبھی پہ اورسوی داسی پوپکونہ بی وچہ نیم سوی وونیم راع و غو وٹا زیانو پوچہ پوپکونہ اقول کرل دخان سرہ ئی دیاد گارپہ طور و سائل دخمکنو پہ علاقہ کبھی اوس ہم دپرو خلقو سرہدغہ نیم سوی روغ پوپکونہ دیاد گارپہ طور موجودی او دپری پہ قدری پہ حفاظت باندی سنبال ساتی ہہغہ زہ زہ چہ دانگریزانو دسپاہیانو سرہ کوم پوپکونہ وو۔ دھغی دوہ نامی وی گورایز، کو نیز داد واپہ قسم پخوانی پوپکونہ چہ غازیانو پہ مال غنیمت کبھی اخیستی دی۔ ن نورخی ہم پہ دغہ قبائلی علاقہ کبھی دخلقوسرہ موجود دی۔

دچاڼو غزا :

دچانی کوټ په مقام چه دانتریزانو پوځ کوم، عظیم اتسانه تباهی وشوه دهغی نه چه نږدیر پوځ بیچ او زوندي پاتی شو. هغه یو خای ته راټول شو. جنگ او حمله هرڅه ترینه پاتی شول فقط خپله څوکی کونه او په دې انتظار کښی شول چه دعلی شیرز وددری دطرف نه کوم پوځ راروان چه دهغوی امداد ته راورسیرزی نوبیا به گوری چه کول په گاردی څه وخت چه دغه امدادی پوځ ورته راورسیده نویائی جنگ او حمله شروع کړلی مخ پر وړاندی روان شول او په داسی حال کښی چه د پورته ذکر شو و علاو تقریبا په څلور وکښی درې حصی علاقه به ئی قبضه کړی وه. دقبیله چکمنی په علاقه کښی دچاڼو په مقام دا دواړه پوځونه چه رایو خای شول. نو خپل پوځی کیمپ ئی قایم کړدغه ئی خپل مرکز و گرزولو او دپوځ دپاره دټول ضروری رسد اوسامان جمع کول ئی شروع کړل .

فرنئیانو چه په چاڼو کښی خپل مرکز سا ز کړ نو دغه داسی وخت وچه بیا دوی دخانی خیل څمکنو تقریبا نیمه علاقه هم قبضه کړی وه او خپل فکر کښی دغازیانو طاقت ئی تقریبا ختم کړی وومنه ان علی شیرزی موسی زی، زومشت، اتمان خیل او دڅمکنو تقریبا نیمه علاقه ئی وهلی وه او په یوحساب دتیراه منځ ته رارسیدلی وو دقبیله چمکنی علاقه چه په کوم جغرافیائی محل وقوع کښی پرته ده. هغی ته دانگریزانو دپوځونورسیدل ډیره نویه خبره وه. څمو نږ په دې خبره بانندی دپو هیدلو دپاره به دپاړا چکمنی دعلاقی په محل وقوع نظر واچولی شی.

- ۱- دچمکنی دعلاقی شمال او شمال مغرب طرف ته ننگرهار دې.
- ۲- شمال مشرق طرف ته ئی دتیراه دافرید علاقه ده.
- ۳- مشرق طرف ته ئی دافرید و او دموسی زی قبیلی علاقه ده.
- ۴- جنوب طرف ته ئی دموسی زی دزومشت قبیلی علاقه ده .
- ۵- مغرب او جنوب مغرب طرف ته ئی کرم ایجنسی یعنی دودای کرم اوزیرانو علاقه ده .

دمیچروس کییل په نظر کښی دڅمکنود علاقه فتح کولو ډیر لوی اهمیت لرلو ځکه چه هم په دی سنه ۱۸۹۷ کښی هم په دغه ورځو کښی بریگیسیر . کیسلی . کرنل هل او میچر روس کییل دڅمکنو په علاقه ددری طرفه نه حمله

کپری وه نوپه دی کال اوپه عین دغه ورځو کښی انگریزانو پوځونو د جنرال
 لوکهارټ په کهان په اړیدو هم حمله کړی وه لکه چه ذکر و شوی پا په
 ځمکنی پونه دشمال مشرق او مشرق په برید باندی د فمبر خیلو افرید و
 سره جنگیدلی ده تجویز دغه وو چه د کرمی د طرف نه حمله اور پوځ اود سمانه
 د طرف نه د جنرال ایلیمټ مین بگریزه کهان کښی حمله اور پوځ او د جنرال
 لوکهارټ کهان کی حمله او ریوځ دا ټول به د اتیراه د میدان په باغ یوځای
 شی او په دی جوړ به د کرم د قبضی نه پس د اتیراه د اور تزی قوم جنوبی
 حصه اود افریدی قوم شهانی تیرا ه ټول قبضه کړی شی . نویه منصوبه
 وه . لیکن د ځمکنی قبیلې غازیانو دغه ټوله گپه وچه کړله .

واقعا داسی پیش شول چه د ځمکنی غازیانو لښکر برابر کړ او یو
 ناپه تی دچاټو به مقام دانگریزی پوځ په گپه پوهه طوفانی حمله وکړه
 او بریگیډیر میسلی او کرنل هل چه ددی جنگ کهان تی نو نو هغه تی قتل
 کړل . دخپلو جریلا نویه قتل کیدلو دانگریزانو پوځ وارخطاشو میجر روس
 کیمل هم په نښته کښی خپله کامیابی ولیدله دچاټو پوځی کیمل کښی چه
 هر څومره سمان رسنو سله هر څه چه وو هغه تی په خای پرینمودل او
 داسی وارخطائی باندی په تښته سر شول چه نازی سمپوهم نه شول را
 لاندی کولی .

دا دانگریزی پوځ د گورکه اوسمکهانو پوځیانو حال وو . البته ځینی گوره
 پوځیان ژوندی پاتی شوو انگریزانو افسرانو حوصله دیادونی ده . هغوی
 چه د علاقه ځمکنی نه واپس په ما تسی راتلل نود چه کښی په علاقه تښتی په
 گورانو نوم مقام کښی تی یو کتبه په انگریزی حرفونو کښی لیکلی پرینی
 ده . په دغه ډبره لیک یی لیکلی دی .

دعلاقی چه کښی نه دا نگریزانو دشانداری پسیانسی وجه داده چه د
 ځمکنی قوم خلق ډیر بها در خلق دی . چونکه دا خلق دهیڅ یو حکومت
 په ماتحتی قبلولو نه رضا کیری په دی وجه د حکومت بر طانیه پوځو نه
 ددی سر زمین نه دی واپس کړ لی شی .

دلیکنه نن ورځی هم په گور انلنومی مقام کښی موجوده ده او د
 انگریزی پوځونو دغه عبرتنا ک شکست یاد تازه گوې چه ځمکنو
 غازیانو دلاسه فرنگیا نښته پیښه شوی وه .

هرکله چه دانگریزانو پوځونه د قبیله چه کهان دعلاقی نه واپس شول .
 نود هغی یوه نښه دانتیجه شوه چه دعلی شمیرزی . موسی زی ، دوشمت

مندان د علاقوندا همدا انگریزانو قبضه پورته شوله . اوپه دی علاقو کبئی دانگریزانو هیچ یادگار پاتی نه شو اوپه دی جوړد قبیله چمکنی د بها دری په وچ د پورتنو څلوروونو قبیلو علاقه هم آزاد ه پاتی شوه .

سیاسی حمله :

هر کله چه انگریزانو دودای گرم په ناوونو کبئی دقبائلی غازیانو دلاس نه دجنگک په میدان کبئی شکست وخوړلو . نو سیاسی میدان ته راوتل اودائی اراده وکړه چه دا خلق چه په کونک ونه وهلی شو باید د جرگې په دام کبئی گیر شمی خپل انگریزی اسماری ئی دچمکنی قبیلی مشرانو پسې ولېدل چه ستاسود مشرا نویوه جرگه دراشی د « پاسمنی کر می » د میر جمال نومی کلی په مقام به سره جرگه شو . خبری اتری به وگړو او دیوبند په زپه کبئی چه شه شک اوشمیه وی هغه به وباسود چه کبئی قبیلی خلقو په میدان جنگک کبئی گټه ئی وه دفرنگی ئی سترگه ناسوزیدلله دا دعوت ئی قبول کړ . په هقر شوی وخت میر جمال نومی کلی له راغلل دا جرگه دفرنگیانو په نظر کبئی دومره اهمه وه چه ددی جرگې په موقع دچمکنی مشرانو سره خبرو اترو د پاره دهغه زمانی دحکومت هند د کوم لوی افسر وو . هغه بخیله راغی .

دعلاقات په وخت انگریزی افسرانو پیری څمکنو دقبائلی سردارا نو نه تپوس وکړ چه تاسود حکومت برطانیه رعیت کیدل ولی نه منظور وی . دی په جواب کبئی د قوم د طرف نه د څه کبئی قوم دخانی خیل قبیلی یومشر چا بادشاه خان نوم ئی وو .

راپورته شو جواب ئی ورکړ چه هونږه دانگریزانو رعیت کیدل څکه نه قبیلو وچه مونږه مسلمانان (دا کلمه وایو لایله الا الله محمد رسول الله) مونږ یوانله منوده محمد رسول الله امتیان او بنمتانه یو دغیر بنمتو ناو غیر مسلم حکومت قبول څه و نرد بنمتو او دین اسلام خلاف خبره ده چه هر کله باد شاه خان څمکنی دا وویل . نو په دغه موقع چه هر څومره نور قبائلی مشران موجود وهغو ئی ټولو په یو آواز دهغه دخبرو تائید وکړ او په دی جوړ سره دانگریزی افسرانو سیاسی حکمت عملی او سیاسی حمله چه د فریب په دام کبئی ئی د څه کبئی قوم خلق گیرول غوښتل هغه منصوبه ناکامیاب شو له او دی نتیجی ته ور رسیدل چه د څه کبئی قوم خلق څرنسکه د جنگک په میدان کبئی بهسار ران دی دغه شان په سیاسی طور هم یوه . هوشیار او چالاکه دی . دوی له په سیاسی میدان کبئی هم شکست ورکول یاد فریب په دام کبئی گیره ولگران کاردی .

ددگی نه وروستو دسیاسی حکمت عملی په طور دقبیله موسی زی علی
 شرزائی، دوشمست متیان مختلفو قومی او قبائلی مشرانو له ټنگی او موا جگونه
 وړاندی کړل دپاره ددی چه قلازی کړی ټیکن په مجموعی حیثیت سره
 دسنه ۱۸۹۷ نه تر اوسه پوری چه کله هم موقع راغلی ده د کرم ایجنسی دی
 بهادرانو قبایلی غازیانو دوطن دساتنی په کار کبسی ناراسته نه ده کړی
 او خپل ایمان ئی دشمنانو ته بنکا ره کړی دی .
 دپرنگیانو په خلاف جهاد:

دپرنگیانو په خلاف دسنه ۱۸۴۶ نه تر سنه ۱۹۲۳ پوری په تیرو شوواوه
 اویا کلونو کبسی دسابق صوبه سرحد او قبایلی علاقه کبسی چه کومی وپی
 اولوی غزائی شوی دی اتفاق دادی چه هغه هم په شمیره اوه او یادی دلته
 ددی غزائیانو یوه مختصره کوشواره درج کولی شی او په کبسی دخنی زیانو
 اهو غزائیانو تفصیل به هم وروستو بیان کړلی شی .
 درانی خیل غزا:

دضلع کوهاپ دغرو نو په سلسله کبسی دهنگونه شمال طرف
 نه درانی خیل نومی یو قوم آبادی تقریباً شپږ سوه ملاتړ به ئی وی . پد اوجته
 پیری کبسی دا قبیله په حرم زی قبیله ورگډه پیری خه وخت چه انگریزان
 کوهاپ ته ورننوتل اومخ په وړاندی اقدامات ئی شروع کړل دمیرنزی کنه
 وئی قبضه کړاود حرمزی (عارفزی) قبیلی سرحد ته ئی اقدامات شروع
 کړل نو دعارف زی قبیلی خلق ورته را پورته شول خو خله ئی پیری یرغلونه
 وکړل دپرنگی بی شمیره پوځیا نی مړه او ژوبل کړل .
 چنانچه دعارفزی قوم ددغه حملو په سلسله کبسی دعارف زی قوم دیو
 وپکوټی بناخ رانی خیل غازیانو په سنه ۱۸۵۵ کبسی دپرنگیانو په
 مقبوضه علاقه کبسی دسامو خیل په پوځی کیدپ حمله وکړه کیه پ ئی لوټ
 اوتالا کړد پرنگی پیریو ځیان ئی مړه او ژوبل کړل .

درانی خیل قبیلی ددی حملی په ځواب کی دکوهاپ دیو ځی کیمپ
 دکرنل نیول چمبر لین په کمان کبسی یومضبوط پوځ په عارف زی اورانی
 خیل قبیلو دحملی دپاره و لیر ئی شو انگریزی پوځ حمله وکړله لوی
 تباه کن جنگ وشو غازیانو دپشاشمول او په اول سپتمبر سنه ۱۸۵۵ باندی
 انگریزی پوځو د سمانه غربانسی قبضه و کړله په دی جنگ کبسی
 غازیانو له پیر نقصان ورسیده لیکن د انگریزانو دپوځ ئی هم ښه تباهی
 وکړله دا جنگ ۱۹ ورځی جاری وو غازیانو ددی ۱۹ ورځی غزا کبسی
 ترخپله وسه ښه میرانه او بهادری کړی وه په ۲۰ سپتمبر سنه

۱۸۵۵ انگریزانو د یوی - معاهدی په ذریعه دخپلو نورو ناپاکو مقاصدو
 د حاصلولو تایاو کړه لیکن راتلونکی واقعات لدی قسم نه پینښ شوی وو
 چه د انگریزانو امید ونه نی خاوری کړی وو د سنه ۱۸۵۵ پوری چه
 انگریزانو دکوهاپ او علاقه ورکړائی د کومو قبایلو سره جنگونه کړی دی
 په مقابله کښی قبایلی غازیانو ورسره غزاگانی کړیدی دهغی قبایلو نومونه
 دادی .

عثمانخیل . زمخت چه د میان زی قوم د علاقی نه شمال مغرب ته اباد
 دی . لوی قوم دی پنځه زره ملاتړ لری سبحان چه د عارف زی قوم
 ښاخ دی دوه نیم زره ملاتړ لری خلورم علی شیرزی چه دری زره ملاتړ
 لری اود دوی دغزاگانو حال مخکښی د کرم ایجنسی په تذکر کښی بیان
 شویدی پنځم اکاخیل چه پنځه سوه ملاتړ لری شمیرم علیخیل چه د عارف
 زائی قوم شاخ دی تقریباً دری زره ملاتړ لری او د هنگو شمال طرف ته
 پراته دی اوم شنی زائی ددی قبیلی شمال طرف ته آباد دی دری
 زره ملاتړ لری اتم حوزائی داخلق هم د هنگو شمال طرف ته آباد دی
 او تقریباً دری زره ملاتړ لری داته قومونه چه د جنگی خوانانو مجموعی
 طاقت نی تقریباً پنځه نیم زره پخوا اټکل شوی دی شاه
 خلدی غازیان دی دهی قبایلو بیا درانو پښتنو چه دانگر یزانو
 خلاف کومی غزاگانی کړی دی په هغی کښی د بعضی غزاگانو حال
 مخکښی بیان شویدی په دی پورته ذکر شوو قومونو کښی عثمانخیل
 چه مقامی خلق ورته اتمان خیل وائی د عارف قوم شاخ دی ور کوتی قوم
 دی تقریباً خلورنیم سوه ملاتړ لری .

بله داچه په دی پورته ذکر شوواته قومونو کښی شمیر قومونو میران
 زی . عثمانخیل . سبحان زی . ابراهیم زی . شنی زی . علی شیرزی بنیادی
 طور په خټه سیدان دی د سید محمد بختیار ابن سیدابی سعید اسحاق
 زیرنده ده په پښتنو کښی دشیرانی غور غمستی قوم سره وصل شوی دی
 په او چته پیری کښی په خویشکی شیرانی غور غمستی نامه هم یاد پری .
 عارف زی . ابراهیم زی . شنی زی . ورونه زی . عثمان خیل . سبحان زی
 د عارف زی شاخونه دی علی شیرزی شاخ او امیران زی د عارف زی .
 ابراهیم زی . شنی زی د مشرورورتوزی شاخ دی داپول بهادران
 پښتانه دی . دوه غر غمستی شوریدانی قوم کښی ستانه دار گنلی شی ددی
 قوم خلقو چه د انگریزانو په خلاف کومی غزاگانی کړی دی هغه به د
 تاریخ په پایو یاد گار پاتی وی .

زمونږ مجاهدین دپښو ر چاپ مؤلف عبدالحمیم اثر افغانی .

دو همه برخه

جغرافیایی وضعیت :

ورگزی . د ازاد شمالي پښتونستان . تیرا . په ډنگو غرو نو
کښی پراته او دکزی . توری . پشان په یوه اوږده لیکه دلمر خاته له خوا
لمر پریواته پلو ته غږیدلی دی ټول وطن ئی غرونه . گڼگونه او دری
دی - خای په خای کلسی دی او کلیوالی ژوندون لری .)

خلور خواوی :

دور کزو په مشرق کښی کوهاب او د ادم خیلو د ره او
نویدیخ ته ئی افغانستان (بکتیا) واقع دی . شمالي خوائی داپریلی ۱۹۸۳م سپین
غره سره جنگیدلی او په جنوب کښی ئی هنگو . زرگری او سمانه چه د ور
کزو مشهور او سر حدی بازارونه دی پراته دی .

مساحت :

د رقبسی مساحت ئسی تقریباً ۱۰۶۰۰ مر بع میله او نفوس ئسی
تجهیناء دوه لکه او پنځوس زره دی .

طبیعی جوړښت :

دور کزو وطن ټول غرونه او درې درې دی په هر غره او هره دره د ځنگلی ونو د لاسه، توره شپه جوړه ده ځینی ځایونه میدانی هم لری جگ غرونه واپه غرونه غونډی اودری پکښی ډیری دی .

ور کزی څوگ په غرو کښی څوگ درو کښی او ځینی ئی په میدانی ځایونو کښی استو گنه لری څه ځمکی ئی للمی اوڅه ئی زراعتی دی دللمی اوسیدو نکي خلک دخښلو او به د بارانی ډنه ونو په واسطه برابره وی ډټول ور کزی ځمکه یوه حصه زراعتی اودری حصی ئی للمه او ځنگل دی . مشهور غرونه - ځنگلونه او مهمی درې :

غرونه :

بلندر - موکه - غونډه - غر - ټونگه - ټوپ - شمیر - زاگو - بېر - سمانه - ډپه - بډه گارم - ډبور - غر - تاجکه - بابا رانی - تور - غر - تبی - تختی - چنگ بازه - تور - څ - کرمان - کبدر - ارهنکه - بازه - زیرپان - ډنخور - مزبو - غر - سنه - درې - سری - مال گین او گارډور کزو مشهور ځنگلی او جگ غرونه دی .

درې :

ضاودینو دره - بغری - درې پانی خواجه خدر - هیرو دره - جنسیرک شکو نهی - خان دره - غونډه یودره، خوادره - دو لت موسی - زیسره - گل دره - شیرین دره - ایندره - زړه میله - مانی خیلودره - برآمد خیلو دره - ابرا هیم زو دره - گوزدره - ابی دره - شکر دره - خر مانی دره - مرغان دره - چپه دره او دچاچ درم دور کزو مشهور ځنگلی او لوئی درې دی چه په دغه شکل بی حسابه نوری درې هم لری .

ځنگلونه :

دور کزو په ځنگلونو کښی نشتر - څیری - خو نه - پلوس - گرگره شپینی - مامانی - غور یشتی - خیره، غوزان - املوک - تروش انار - میاه - مزری - او داسی نور ځنگلی بوټی بی حسابه ډیر دی خو مزری دور کزولوی او اهم پیداوار دی .

دور کزو مشهور سیندونه :

په ورکزو کښی مشهور رادونه د تاجلی رود دخر مانی رود مامو زو رود او گندا و، انگوری - تبی - کرمان اوابی درې رودونه دی .

د تاجکی رود:

هو ننی ، پلو شی ، دانی بارانی او بو خخه یو خای شوی دی اود علی خیلو ملا خیلو شیخا نسومیشتیو - فروز خیلو- بیزوټ خیلو اتمان خیلو - مانی خیلو- برآمد خیلو ستور یخیلو - عبدا لعزیز خیلو - او سپایو په نیمائی قامو نو کنبسی بهیری اود دغو قامونو بعضی زراعتی خمکی خړوبه وی اخر سرئی سمپیری ته چه کجوری دسیمی پاس سردی او دور کزو کوزه شمالی حصه ده ونلی دی او هلته دباپی درود سره یو خای شوی دی ددغه رود اوږدوالی تقریبا پنځه اتیا کیلو متره دی .
دخرمایبی رود :

چهدا هم د چینو او بارانی او بوخخه یو خای شوی دی او په مسیزی قام کنبسی بهیری ددغه رود په یسوه غاړه او بله غاړه دمسیزی قام کلی پراته دی او زراعتی خمکی ئی خړوبه وی اخر سرئی جنوبی خواته په سده باندي و تلی دی اود گرمی دلوی سیند سره یو خای شوی دی ددغه رود اوږد والی تخمینا دیرش کیلو متره دی .
ماموزو رود :

چه داهم دچینو او بارانی او بوخخه یو خای شوی دی اما موزو علیشیر زو - اخیلو - ربه خیلو قامو نو ځینی زراعتی خمکی پری خړو بیری او اخر سرئی دکو هات پنگنبو قام تهو تلی دی ددغه رود اوږدوالی دپنځو شپیتو کیلومترو په

کپمان گنداو - انگلوری او ابی دری رودونه :

چه د چینو او بارانی او بو خخه تشکیل شو یدی اود خمکنو ځینی خمکی اوبه کوی اخر سر ئی دپنځوسو کیلو مترو په اندازه دکر می په رود گه شوی دی .

(آب او هوا) :

دور کزو مغربی سیمی یخه او مشرقی سیمی ئی گرمه ده دژمی په موسم کنبسی په مغربی ځایونو سخته واوره ور پری اکثره ور کزی په ژمی کنبسی مشرقی ځایو نو ته کوچ کوی او هلته دژمی شپی ور ځی تیروی .
دور کزو په مغربی علاقه دپسر لی ترا خری میاشتمی پوری واوره پراته وی بارانونه په وړ کزو وروخت ور پری للمی خمکی ئی په بارانی او بو فصل کوی د صحت په لحاظ دور کزو آب و هوا ډیره بڼه ده .

مالداری :

ما لداری سره ډیر شو قلری - گلپی وزی - مینسی - او غوا گانی

دور کزو ما لداری خخه حساییری خودپسو نو گپو دما لداری په ور کزو کبسی ډیر رواج لری خره او کچر هم په ور کزو کبسی ترخه اندازی پوری شته چه د هغو په ذریعه د خنگلی تر کیو خخه جوپی کوی په کو هاپ او نورو سر حدو نو کبسی ئی خر خوی او دخپل ژوندانه توبسه پری برابره وی .
(زراعت) :

د ور کزو په زراعتی ځمکو کبسی غنم ، جوار ، وربشی ، شولی ، الوگان لوبیا ، می ، پیپر ، گازری ، کدو ، توری ، بینای ، پیاز ، مولی ، بادرنک خټکی ، هندوانی ، مرچ ، سره باتینگر ، تور باتینگر او داسی نور کبزی نلمی ځمکی ئی هم په ښه کافی اندازه غنم جوار ور بشی ، می ، لوبیا ، الوگان او کونار ، کوی .

(اقتصادی وضعیت) :

ور کزی یو آزاد قام دی کوم سرک یا ټیلفون نه لری نو له دی کبله پکی ما شینی صنعت نشته د خپلو ضرور یاتو شیان په لاس جوړ وی لکه ټوپک ، تمانچی ، ښکاری ټوپک ، چری ، چاکو گان ، پولادی چری - لو رونه ، تبرو نه ، د دروزو خولی د مزی خلی ، شکرونه ، پوزی او داسی نور گڼ شیان په ور کزو کبسی په لاس جوړ پزی .

تجارتی مهم ځایونه او مر کزونه !

د ورکزو مشهور اوقامی بازارونه میشتیو بازار د گپو بازار د نراینو بازار د تیندو بازار دماو زو با زاراو دکلاتی بازار دی .

فیروز خیلو میله ، میشتیو میله ، د ورکزو مشهوری میلی دی چه د هری جمعی په ورځ ټول ورکزی قامونه په دغو ځایونو غونډه پزی د جمعی لهوښ او قامی تړون سره کوی خپلی اقتصادی نیمگر تیاوی پوره کوی .

دور کزو مهم ځایونه او دجر گو مر کزونه :

خوله ، ساپری ، بارکی ، سویکوټ ، باپوان وچپل ، زیره ، سلطانزی ، ابراهیم زی ، شین غاری ، ټنپه - بیزوت ، میربک ، گوین ، گیسره باپه ، خوا ، کلان ، کلاسی ، دوگر ، تری ، درکه ، زپه ځمکی ، تلی ، تریلی تختک ، الوزی ، غونزه ، کوټ ، تور نظام ، زیره گاره ، بغری ، همزیمه ، کره ، ریشکه ، تلپکه ، تیندو ، سانین ، مندان ، مناتو چینگی ، سنکرو به ، کنپوتی ، سمه ، ډپر ، شاپل ، خوږه څیړی ، اروازه ، موسی مینه ، زاپه ، نراینو ، پیری ، خلزری ، غور غوپی ، لعل میله اوگای - د ورکزو مشهور ځایو نه او د قامی لښکرو د غونډه و مقامونه دی) د

ورکزو کلی خینی لوی او خینی ئی واپه کلی دی خو د گلاگونو شه پرنی تخمینا
بولک اولسو زروته رسیری.

سپناکه، تختک، زانپه یخو کنهو، سره میله، زپره، خوچه حدره او بارکی
دور کزود تجارت اوتلو راتلو مشهوری لاری دی .
(صادرات او واردات) :-

کانونه په ورکزو کبسی خینی کانونه هم شته لکه داو سپنی ، ډبرو
سکارو او د تعمیراتو مختلف ډول رنگی خاوره .
د ورکزو نه بازو گان ، کپ بون، بوزی مزی، پو ستنکی، چرگان -
کببن ، هگی ، الو گان ، می ، لوبیادا باد یو لرگی د سون لرگی د مزی
خپلی دنداسه شکرونه ، او داسی نور ډیر شیان ، کوهات او نورو
خایونو ته صادر یری او واردات ئی دانسان اولیه ضروری مواد تشکیلوی .
تیرا د پښتنو شاه زلمو او سربازونکیالو وطن هسی خو ډیره ار ته
او پلنه سیمه ده او دلته د ورکزو او اپردو ډیری مختلفي قبیلی میشته
دی خو زه دلته د ښکلی تیرا د دریولویو قبیلو یعنی د ماموزیو علی
شیر زیو او ماسو زیو د سیمی یو خو بنا یسته خایو نو په باره کبسی
یو څه لیکل غواړم چه د سیلا نیانو د توجه مرکز دی .
د ماموزیو علی شیر زیو او ماسو زیو قبیلو سیمه په یو ځای
خوره وره پرته ده او بولی یی سره په خپلو کبسی گهی دی .
د ماموزو علاقه :

د توی غاړه ، د خرمانی د توی غاړه د توی تیرا د تگ او راتگ لاره ده .
د دنگو دنگو غرونو نه را بهیدونکی دا توی د لویر کورم (سده) په شمال
کبسی شرقاً ، غرباء راتیریری او بیا په څه فاصله قبلی ته دکور می -
خو پته ورگه یری د توی په غاړه ، غاړه دا لاره د تیرا مختلفو خایو نو
ته رسیدلی ده د تیرا او کورمی ټول تجارت په دی لاره کبیری په دی لاره
نهمی ، تیرونه بازو گان اودندا سهراوپی شی چه په سده کی خرخیری
او بیا د ملک تر لیری ، لیری خایونو رسولی شی د توی په شمالی غاړه
ځای په ځای د غرونو په خو کو د ماسو زیو د گاپ او د سمل خیلو
مزبوطی کلا گانی ښکاری . د جاودری توی چه په کوم مقام باندی د خرمانی
سره یو ځای کبیری په دی ځای کبسی دوه لاری بیلیری یوه لار جنوب شرق
ته د ماسو زیو په منځ کبسی تیریری او بله شمال شرق ته د خونی خیلو
څمکنو او پاډو گورو څنگلو نو ته رسیری د ماسوزو په دی منځنی لاره
چه کوم مشهور مقامات مخی تهر اخی هغه دادی .

جاودره :

دما سو زیو او علی شیر ز یولاره چه کومه پومبی دره مخی ته راخی هغه چاو دره ده .

دجاودری توی په غاړه دغره په سر او ټټر کښی دجا ودری کلی پروت دی د غره په ټټر کښی تکسی سپینی د چینو اوبه را بهیږی او خړوبی نی د چاو دری په توی کښی را غور زیږی په ټوله کورمه او تیرا کښی دچاو دری او جیلایمی انګوره شهپور دی .

درگی :-

درگی هم یونبائسته کلی دی دا هم دغره په ټټر باندی پروت دی ، گیر چاپیره تری دمندتوغوزانو او غور انګانو (خنگلی انارو) ونی دی ډیری خوږی مندتی او چغزی غوزان لری او د قدرت په خوږو میوو او سرو اوبو ښه پوره ماموره دی . د درگی لاندی هم د غره په بیخ کښی یو خوږ (توی) را تیریزی چه لږ لری دچاو دری توی سره یو ځای کبری دپسرلی په موسم کښی چه سړی د غره په سر دتوی سپینی اوبو شنو شگو ته گوری او بیا دغره په ټټر کښی په شنو شنو ونو کښی ږتی درگی ته گوری چه دلهر پلو شی پری را ټیټی شوی وی یخه یخه هوا په چلیدو وی گرد چاپیره د سرو زیږو گلو نو ښکلا او د خنگلی بوټو خوشبو ئی وی نو ته به وایی چه درگی یوه ناوی ده چه په ښائسته کالو سره جوړه شوی وی ولاړه ده .

مسعود نیکه :-

دما سوزیو باندی او علی شیر زیو دجلو نو تر منځه چه کوم باندی د مسعود نیکه مقبره ده چه سپین گنبد ئی دلری نه ښکاري مسعود نیکه د ټول مسعودی قبیلې نیکه دی یو وړوکی شان پوخ جومات دی چه ورته دخمکی نه پوپی ختلی دی . او پاس دجومات په شمالی گوټ کښی د مسعود نیکه ښائسته مقبره ده . سنگ مرمر پکښی لگیدلی دی . شا او خوا نوری قبیلې هم دمسعود نیکه ډیر تعظیم او احترام گوی او زیارت له ئی راخی .

د مسعود نیکه قبر هم د غره په سر پروت دی او ور سره نژدی یو خواته دما سوزو کلی (غونزه) پروت دی د غونزی میا گان په ټوله تیرا او کر مه کښی خاص ستا نه دار دی د لته د غونزی میا ځای بیلتون کیږی په دی ټک صاحب مزار دی کوم چه دخپل زهد تقوی او سخا په وجه په ټوله کورمه او تیرا کښی مشهور و باقا عدله لنگر به ئی چلیده او تر اوسه هغه سلسله جاری ده دخرمانی دتوی جنوبی ډډی

تهد توی نه په یوه دوه میله کښی د ماسوزو یوبل ستر کلی پروت دی چه
دتوی غاړی نه بیل دی خود توی نه لاره ور غلی ده دایو ډیر مشهور او
تاریخی کلی دی ددی کلی نوم میرباغ دی او بیا دی نه وړاندی د علی شیرزو
ابتدائی علاقه شروع کیری .

میر باغ :-

دا کلی د لسو یر کسر مشهور هرگز (سلی) نه څلور نیم
میله لمر خاته ته در خرمانی توی نه سپیل ته پروت دی ددی کلی څه
آبادی په سمه پرته ده اوڅه آبادی د غره په ټټر کښی ده دمیر باغ په
باره کښی ځنی مشران وایی چه پخوا زمانه کښی دلته یو باد شاه را غلی
وه (چه غالباً) دوی ئی شاه جها ن بولی) دا علاقه ئی ولیده او ډیره ئی
خوښه شوه تر څو چه دآباد شاه په دی علاقه کښی مقیم و نو په دی علاقه
کښی به ئی سیل او ښکار کاوه دلته ئی یو عالی شان میدان خوښ کړی و
چه تری نه گیر چاپیره د سرو زیر و گلونو قطار ونه اود باغ په څیروپی
لویی د خونو او چیریو ونی وی او په منځ کښی ئی یوه ارته او پلنه
ښیرازه ټوپه وه چه هلته به ئی در بارکاوه چه اوس هم هغه چمن په سرو
زیر و گلونو ډک پروت دی ښه پلنه هواره ټوپه ده چه گیر چا پیره دشمنو
شنوونو بوټو او ځنگلی سرو زیر و گلونو په منځ کښی غوړیدلی خو ره
وره داسی ښکاری لکه ته به وایسی چه په ټوله ځمکه چا د سرو زیر و گلونو
قالینی غوړولی دی دمیر باغ ننداره چه څو ډک دلیری نه کوی نو داسی
ښکاری چه لکه د غره په ټټر کښی چا باغ لکولی وی دکلی نه داسی گر
چاپیره داسی دونوگور ځنگل ولاړدی چه دیوی ونی اوبلی ونی تر شاه څو ډک
لیدلی نشی دلته دیوه مشهور ولی الله «مصوفی بابا» مزار دی چه عقیدت
مندان ئی د جمععی په شپه زیارت لهر اخی د مصوفی بابا په باب دا مشران
وایی چه دی نا معلوم بزرگ د ی باد شاه ته ئی په خوب کښی خپل نوم
او ځای ځایگی ور ښودلی و باد شاه ډیر نیک سړی و نو ډیر خیراتو نه ئی
ور پسی وکړل او ددی مقبری ودانی ئی جوړه کړه د مصوفی بابا مکمل
حالات نه شی موندنه کیدای .

دعلی شیر زو علاقه :-

دره مرغان :-

دمیر باغ نه چه لمر وړاندی ولاړ شی نو دمرغان په
کلی پسی مرغان دره شروع کیری. دتیرا اود کورمی د تجارت او تگت
راتگ یوه بله عظیمه لاره مرغان دره دعلی شیرزوقا مونو دادرد گورو



د چترال د خاص وادی یوه ښکلی منظره



چترالی جنګی به یو ډول ملي لباس کی لیدل کیږی

ځنگلونو وطن دی دلته په دی غرونو کښی هر قسم ځنگلی ځناور پیدا کیږی
 ښکار پکښی ډیر دی دغر ځنی پسوناو هو سیو پکښی رمی رمی روا نی
 وی خو ښکار ئی لږ گران دی دمرغان دری یوه دوه فلا نکه اوږده تنگه
 خوله چه دواړه طرفه پکښی سواداسمان بل څه نه شی لیدی دمرغان
 دری د ښائست یوه عجیبه نظاره ددوو لوړو غرونو په منځ کښی
 داتنگه خوله چه پکښی دمرغان دری دغرونو او چینو صفاء سپینی او به
 را بهیږی .

اوپه دی تنگه کښی ښکته د یوی ولی په شکل کښی مرغان کلی ته
 تیریږی نو ارو مرو انسان په دی مجبور وی چه خپلی ورته وکانی اود
 تنگی منزل به او بوکښی وکړی دبارانونو په موسم کښی چه او به ډیری شی
 نوبیا په دی تنگه کښی دو مره او به زیاتی شی چه دمرغان دری خلک بیا
 په دی تنگه نه شی پوری وتی اود غره په سر خلک اوږی دمرغان دری په
 څوکو سپینی سپینی واورى په ژمی واورى هروخت ځلیږی په دی غرونو
 کښی دښتر وگورگورو، خونو څیر، یو اود سر پانو قیمتی ونی ولاړی دی .
 دمرغان دری په هغه خوا امر خانه ډډی ته چه واورى نودعلی شیر ز و
 خواره واره کلی پراته دی که څه هم دا کلی دغرونو په سرونو کښی آباد
 دی خود مرغان دری دسرنه داسی ښکاری لکه چه په سمه کښی پراته
 دی چه دمرغان د کرپی نه سپری کوز شی نو پومی یو ستر کلی د
 کرپی په بیخ کښی پروت دی چه نوم ئی کوپ دی .

کوپ :-

دمرغان دری په لاره کښی په لوړ غره پروت دا کلی یوه مزبوته کلا ده
 پخی پخی ماڼی او اټاری پکښی ولاړی دی په لارو کښی ئی (غوراڼه) زیږ
 گلونه د شپ شمو په څیر کنار کنار ولاړ دی او خپلو را تلو نکو ته هر
 کلی وایی دکوپ نه ښی اړخ ته (باناهه) او (تور نزون) دعلی شیر زومشهور
 او ستر کلی پراته دی او کین اړخ ته ئی هم لوی واړه خواره واره کلی
 دی چه مجموعی نوم ئی تنلی دی .

دتنلی ملا صاحب چه یو مچا هداو ستر عالم بزرگ تیر شوی دی د
 تیرا ملا صاحب مازون او قبر ئی هم په مزار شریف ما موزو سیمه
 کښی دی اود تیرا ملا صاحب سره جوخت په جامع جو مات کښی د نه
 ښخ دی .

دما موزو سیمه :

دما موزو او علی شیرزو د یو لی نه په څه حد لمر خاته خواته دما موزو سیمه شروع کیږي دما موزو دا علاقه د نورو په نسبت سمه او میدا نی ده نو په دی وجه داد ما موزو سیمه بولی د مسعود نیکه نه چه سپری روان شی نو تقریبا د دوو گینتو په پیاده منزل سره دما موزو سیمه ته رارسیري . دما موزو سیمه د ټولو وړ کزو او اږینو قبیلو یو لوی مرکز دی په هره جمعه دلته یوه درنه میله کوی د هر قسمه د ضرورت خیز ونه په کښی خبر څیري او هر سپری په امن امان خپل څیزونه اخلی او مازیگر چه میله پنگه شی نو ټول خپلو کورو نو ته روان شی .

دما موزو د سیمه بازار :-

دما موزو د سیمه بازار هم ډیر بنا یسته بازار دی نژدی پنځوس شمپته پوری دکانونه په کښی دی . فقط د جهعی په یوه و رخ د ځینی دکانونو تر دریو . څلورو زرو روپو پوری سودا کیږي د کمیسټ ډرگسټ یو دوه ستر دکانونه دی چه د ټو لی سیمه دما موزو او گرد چا پیره خلکو ضرور تونه پوره کوی . خلک یی ښه سره سپین دی . دما موزو سیمه نه لمر خاته ته شمالا . جنو با ښکته په ژوره کښی دما موزو توی بهیري دتوی په غاړه دما موزو د سیمه ژړندی دی دتوی په دواړو غاړو په غرو نو کښی دما موزو مشهوری او ښکلی دری دی او زیات خلک په دی درو کښی او سی .

مزار شریف :-

مزار شریف دما موزو د سیمه هم یو مشهور مزار دی د سیمه بازار سره جوخت یو عالی شان او پوخ جامع مسجد دی چه په کښی هر وخت یوه لویه جمع ودریری - ددی جماعت په سر کښی په یوه کوچنی کښی د ننه د تیراملا صاحب ولی الله صاحب مزار دی چه د سوات بابا جی صاحب مرید او ماذون و اود ټول تیسراو حانی پیشواؤ . ډیر لوی متقی او پر هیز گار ولی الله تیر شوی دی . باقا عده لنگری جاری و او لاتراوسه یی دا سلسله جاری ده اوڅه کمی په کښی نه دی را غلی .

د مزار شریف په ذکر با ندی زه خپل مضمون ختموم ځکه چه د ټول تیرا دپاره یو مستقل کتاب په کاردی .

کابل مجله - څلورمه گڼه کال ۱۳۴۹

اجتماعی وضعیت

ور کزی په خټه پښتانه اود اسلامی قوانینو پابند دی په خپل و وطن کېښی جرگی معاملی اود عوی په شریعت اود خلورو تنومشرانو په لیاریفصله کوی دمظلوم غور او په ظالم لښکر کوی دائی قامی شرافت او حقوقی وظیفه ده .

ملی لباس :-

کمیس - پر توگ - واسک - خادر - خو لی - بگری - او خپلی د ور کزو دنارینه و ملی لباس دی او کمیس - پرتوگ - پرو نی - پنی - او خپلی ئی دښخو لباس دی ښخی گازه هم استعمالوی دجوړوس، وپرسک غنه و پوچی، دوربشو روټه - وریچی، تروی - ما سته - شدی - کرت - هگی کخته - الوگان - پیپر - کلو - توری گین - بینلی - سابه - باد رنگ - خټکی - هندوانی، ممانی، غوزان املوک الوچی - اوزر دالو - دور کزو هر وخت خوراک او خپل پیدا وار دی.

مهم دودونه :-

کوژده او واده :- ور کزی چه پخپلو مینخو کېښی سره خپلوی کوی او دیو بل نه سور غوا پ دی دو ستانو په ذریعه دلور په پلار جرگه کوی هر کله چه دلور پلار ورسره دخپلوی اقرار وکړی نود ور کزو خلکو دارواج دی چه دلور پلار دخوی پلار نه شپږ یا اته پسونه دکابل لس منه وریژی لس منه او په دری دری غوپی دری دری بوره - دوی دپی نکر یزی - یوسیر چای دلور جوړه اوڅه قدری میوه دلور دکوژ دنی لپاره اخلی . کوم وخت چه کوژدن تیاره شی دخوی پلار ټول - خپلوان او دوستان را غواپی - نر - ښخی - واپه - ستر دلور دپلار کور ته لارشی هلته پسونه حلال کړی ور یژی چرگان او حلوا هم دور کزو په ښادیو

کښی رواج دی ځلمیان اټنونه، اچوی اوږزی کوی ښځی او نجونی دلور د پلار په کور کښی اټلوانوغز وی سندرې او اټنونه اچوی په ورتزو کښی داهم یو پخوانی رواج دی چه دکوژ دنی دپسونو هپو کی نه ماته وی پسته غوښه نی خوری او هپو کی دلور پلارته ور کوی داددوی یوشمهورم تل دی وائی چه دکوژ دنی دپسه هپو کی مات شی خیلوی ئی ښه نه راخی د کوژ دنی دوه حصی تاوان دځوی په پلار او یوه حصه تاوان دلور په پلار وی دنجلی ولور اود واده نیټه لسه همدغی ورځی څخه ټاکی دکوژ دنی په پنځمه ورځ چه ور کزی خلک ورته پښه آزادی وائی دنجلی مور سره دگڼو ښځو اوڅو تنو ځلمیانو دزو م کورته په پښه آزاد ورځی دځان سره یو پوخ گړی پسه او یو دیکگ حلوا د زوم کورته وړی او هلته شپه کوی هر کله چه دزوم دکور څخه واپس کیری زوم ئی خپلی خواښی ته اونورو ښځو ته پړونی ور کوی او خواښی ئی هم خپل زوم ته په ولور کښی څه ښښه کوی .

مړی :-

په ور کزو کښی چه دچا مړی وشی سمد سستی خپلو خپلوانو ته خبر ور کړی لری او نزدی خپلوان او دوستان ئی تر ښځی په چیغه راشی په ور کزو کښی داد ستور دی چه ټول خپلوان ئی نه وی حاضر شوی تر هغی مړی نه ښځه وی اکثره داسی پښیری چه ځینی خپلوان ئی په اوله ورځ مړی ته ونه رسیری تردو یمی ورځی پوری ور ته مړی ساتی هر کله چه ټول خپلوان اودو ستان ئی حاضر شی نو پس له هغی مړی ته غسل ور کړی اود جنازی ځای ته ئی یوسی جنازه ئی چه وشی دمړی وارث دیوه خاص دوست په لاس د جنازی په حاضر ینو یوه یوه روپی ورکوی چه خلک ورته دسقاط خیرات وائی

او وروسته له هغه مړی چه ادا یری ته یو سی او په خاورو ئی وسپاری په کوه ورځ چه مړی دفن شی دهمغی ورځی په ماښام دمړی وارث په مړی پسی خیراتی دوه پسونه او یو غوائی حلاله وی چه ورکزی خلک ورته دشومی خیرات وائی دری ورځی وروسته چه دمړی دریه بوئی یو یادوه پسونه نورهم حلاله وی ښځی او هلکان دمړی قبرته ورځی او هلته ددغو پسو نوغو ښی خیراتی ویشوی تر څلویښتو ورځو پوری ورته خلک ددعا لپاره راخی بعضی دوستان دمړی وارث ته د ځان سره خیراتی پسه چه ورکزی ورته شل وائی راولی څلویښت ورځی پس په مړی پسی دود یثرو غوړیو لوی خیرات کوی اود مړی قبرهم پوخ جوړوی دغه خیرات ور کزی خلک دمړی څلو یښتی خیرات بولی.

دهلك زېږيدنه :-

په وړ كزو كښې چه زوی پيداشي ټول خپلوان او دوستان ورته دمباركې لپاره راځي دځوی پلارته مباركې وركوي او د خو شالي ډزی وړ ته كوی دځوی پلار ورته پسونه حالله وی ځینی وخت داسی هم كیږی چه څوك ورته دمباركې لپاره راشي د خوشحالی ډزی ورته وكړی او پسه اته نه حصار یږی هغوی ته دځوی پلار دپسه په بدل كښې پیسی وړ كوی چه وركزی خلك ورته وچ پسه وائی په وړ كزی كښې داد ستور دی چه خپلوان ئی بنمځی ئی دری ورځی پس دهلك مباركې له ورځی او په مخه كښې ځانی وروپی دځوی پلار ټولو بنمځو ته پرونی وړ كوی دور كزو ما شوم شپږ ورځی دمزری په شكاره كښې ځملوی او په اومه ورځ ئی دیوی مشری بنمځی بلاس په زانگو كښې ځملوی چه په دغه ورځ څه قدری خیرات د هلك دزانگو دخملا سستی كوی څلویښت وړ ځی ماشوم لمبوی چه وړ كزی ورته دما شوم دزېږید نی څلویښتی وائی او یو خیرات هم كوی.

سنتی :-

هم دور كزو دښاد یو څخه یوه ښادی بلل كیږی هر كله چه څوك په وړ كزو كښې سنتی كوی خپلوان او دوستان ټول راو بولی ډمان ساز غږزی - لښتی گڼه یږی او ځلمیا نا ټن اچوی - بنمځی اونجونی چه سنتی دكور له خوا بلل شوی وی د ځان سره څوك په سرودو سمالونو كی گڼه وریژی غوزان املوك او ځینی چرگان غونډی پڅی هكی - اومیوی وړی دور كزو په هره ښادی كښې رواج دی كله چه هلك سنتوی ددغو خلكو داد ستور دی چه یوه دشر شمود تیلو ډیوه بله كړی او یو لوی خنك پری دپاسه نسكور كړی هلك په خنك بانندی كښینیوی او یو پوه نائی ئی سونت كړی بلل شوی كسان یوه یوه یادوه رویی وركوی ډمان په میدان كښې گڼه یږی او هم خلك ورته گیر چاپیرناست وی بنمځی اونجونی د كوټوپه بامونو ولاړ وی دغوزانو، املوكو غونډیو پڅو هگڼیو اونورو میونه ئی جولی ډكی كړی وی او په دی لا ندی خلكو ئی راغور ځوی سپری او ځلمیان سره په خپلو مینځو كښې تښتوی كله چه سنتی پای ته ورسیری د سنتی خاوند بلل شویو بنمځو ته پرونی وړ كوی .

سپورتی لوبی :-

توده - كپلی - سموره - خپلی - تښی - تښی - پټه ونی، میرغولوب - سواره

کوتی - پت ستر گی - تیت پاتوتی ککچی - اوداسی نوری دور کز و
مشهوری لوبی دی .

میراث :-

پهور کزو کبسی که یو ورور مشروی او بل ئی کشر وی یاد یوه ورور
زامن وی او بل ئی یو سروی خود میراث په لحاظ مساوی داد ور کزو
نسبی لار ده .



تداوی او علاج :-

پهور کزو کبسی اکثر دملاریا - بریخ - زکام - او سترگو لیچنوا لی
نارو غی - پینبیری ور کزی حینسی نارو غانوته پوستکی ورا غو ندی او
بعضی نارو غانو ته اکثر نباتی دوا گانی ور کوی .
نباتی بوٹی :-

پهور کزو کبسی نباتی دوا گانی لکه سمیر کی - باد یان - شر غندوی
خاکشیر - بار تنگ - دغوائی ژبی - اسپیغول - خوازه ولنی - شمه کی -
پتو خبی - شاتره - خربوٹی - زپرگی - مینک مړه - غونی خاییا نگه
کود کمن - سور خی - خلاص پلی - ماوه اوداسی نوری دور کزو نباتی
دوا گانی او خپل پیدا وار دی .

ورکزی پخپل نوامیسو مین ا وکلک خلک دی یو دبل نا موس ته په
درانده سترگه گوری حیا دتو اوشریکه ده یو دبل په ناموس او حیا نه
بلوسیری بدناموسی ورته پیغو ر بنکاری دخپل ناموس او خپلی حیا
قدر او احترام کوی .

مقیاسات :-

ورکزی خلوی بنستو چارکوته (من) خلور وچارو کوته دپی او یو چارکوته
سمیر وائی .

متلونه :-

اول کبینه مه اوچه کبینه بی پاسمه مه
یوبه تمه بل بی غمه
چترور وی لکی ئی وی
وگتله ما وختله تا

په شلمه دې شوم غلظه کور دی نه وه خړه کته
 یوئی وگټی- اوسلئی وختی
 دهرئی په شان ئی وگټه دخان په شان ئی وخته.
 چه نه دی وی دمور هورته مه وایه چه وروره
 که غر لوړدی په سرئې لار ده
 دمکی نه زه راغلم توری تیزی ته دمه وی
 زه دې په غم ژاړم ته مې په خوله پورې خندا کوی
 دپردی خوی سرغټ وی
 د خوشی نه اوستی نه انزل ویل نه دی
 په پردی خیرات کنبې سپی په ډانگک مه وهه
 د پردی کټ نه د نیمې شپې پاسیدل وی.
 په دغه شکل ډیر منلونه دور کزویه قام کنبې عام شوی دی.
 اصطلاحات :

دور کزویه اکثر ژبه کنبی کنبینه ته چینه کنبينا ستل ته چينا ستل
 پاسه ته پاڅه کانی ته سبزه خادره ته خوئی تیر ته نخه خی ټوپک ته ټوپک
 کیدې ته تروپیی پوزی ته سونگه او غوايي ته ټنډه وائی.
 نومیالی :-

محمود اخوانزاده فضل قادر صاحبزاده ملك ياقوت خان چکی سرور
 خان مولوی محمد گل میا ظهیر خان جعفر علی- غلام حسن کمال خان
 رسول خان زرمست خان عبدالغفور خان گل باز خان- گل بدار خان
 کهین خان، نیاز میرخان- ملك الیاس خان- ملك افضل خان میا اکبر
 جان- حسن فقیر- علی رضا او خان حمیم الله خان او محمد خان
 دور کزوی خوانی ملی مشران تیر شوی دی.
 اوسنی نومیالی :-

ملك غازي عبدالحکیم خان ملک حاجی میراضفر خان ملک جنت خان
 مولوی فضل اکبر خان نور محمد خان سید غریب خان- ملک گلاب دین
 عظیم خان- بادشاه گل- نجم الدین اخوانزاده بلو خان میر تدام خان
 صاحبزاده بها والحق- صاحب گل، خیال محمد، ابراهیم او محمد جان
 دور کزو اوسنی ملی مشران دی .

شاعران :-

محمد انور ورکزی او ممبر خان ستور یخیل دور کزو مشرور

لیکوالان او هلی شاعران دی چه یوڅو نمونی دهغوی داشعارو څخه
بناغلو لوستو نکو ته وړاندی کوومگر څینی نور شاعران
اولیکوال مونږ دځینو مشکلاتو لسه کبله ونه شوکړی چه ټول په مکمله
توگه گرانو لوستو نکو ته وړاندی کړو.

ظاهر روغ پټ نښانو کښی ژاړم
دزړه دردونه ترانو کښی ژاړم
هرخوا چه گورم خدا هو سردی

زه خپل ژوندون په افسانو کښی ژاړم
خپل شوله مازه شوم له خپلو جدا
جدا له هرچا ویرانو کښی ژاړم

زړه ته چه راشی پخوانی وختونه
دا نوی ژوند په ارما نو کښی ژاړم
ټوله ژپا ده هیڅ ویلی نه شم
زه ورکزی څله بهانو کښی ژاړم
(محمدانور ورکزی)

زړه ته می راغلی دارمان خبری
آدیتر وخت او تیر دوران خبری
فکر کښی ډوب وم چه دا خیال راغلو
عبث کوی د زور سامان خبری
داخلک څه کوی او ته څه کوی
لږی خوواره دجهان خبری
دنیا بدله شوه هر څه شو بدل
اوته کوی دزور سامان خبری

څوک دشرابو میخانو کښی گرځی
اوڅوک کوی دپاس اسمان خبری
گیلپ زمری سره څرپو سسوهی
دبازپه کور کښی کړی زاغان خبری

نوی دنیا نوی جهان جو پیزی
تاسره مل دی دشيطان خبری
دستور یخیل په زپه نور نه خاییزی
حکمه کوی په سپین میدان خبری
مهرخان ستوزیخیل

مدرسی :-

دغور غوړی اسلامی مدرسه ددبوری اسلامی مدرسه او دتیندو
اسلامی مدرسه چه دورکزو مشهوری اسلامی مدرسی دی او د میشتیو
شیخانوعلی خیلو ملا خیلو اوعلیشیرزوپه قامونو کښی مشترکی پرتی او
په قامی چنده یی ټول ضروری تیرسره کوی په دغه ښکل څه وړی
لویبی اسلامی مدرسی په ورکزو کی نوری هم ډیری شته دی

ورکزی داسلامی قوانینو ډیر احترام کوی پخپل وطن کښی د
امر بالمعروف په زوز او حکم اسلامی روښنایی تازه کوی بی نما زانو ته
مخونه توره وی او په خرو یی سواره وی د مظلوم غور غواړی او په
ظالم لښکر کوی دداد ورکزو قامی اتفاق دی چه ورکزی ور ته قام خون
وایی.

د افغانستان پښتو نښتوان يعنې وزيرستان جغرافيه:

ليکونکی خليفه عبد اللطيف



خليفه عبداللطيف

۱- د تاريخي نظر له مخې د وزيرستان د نوم نسبت د موسی درویش پلار خدري او د خدري پلار وزير ته چه د سيلمان زوی دی شوی دی. گویا د موسی درویش اولاد خپل غورنيکه وزير په نوم او د هغوی پاتوې په وزيرستان موسوم او معرفي شوی دی .
د وزيرستان څلور خواي :
د وزيرستان په شمال کې کوهاټ او تيرا واقع ده .
مغرب خواته ئی د افغانستان دخوست او ارگون غرونه پراته دي .

مشرق طرف ته پيره اسماعيل خان او بنوعلاقه واقع ده .
جنوب طرف ته ئی ژوب او د محکوم جنوبي پښتونستان علاقې دي
د وزيرستان په ۷۵ او ۶۹ درجه طول البلد او د ۵۰ او ۳۳ ر ۳۲ درجه عرض البلد کېنې واقع دي د وزيرستان ټوله رقبه داوسنی اندازی مطابق ۵۳۰۰ ميل مربع او دنفوسو شمير ئی که څه هم (۱۳۴۰) کال دشمير له مخې (۳۹۴۹۱۳) تنه ښودل شوی دی خود تازه وروستو معلوماتو له مخې اوه سوه زره تنه اټکل شوی دی .

د وزيرستان مشهورې علاقې او واديگانې :

د کورم وادی شرقاً او غرباً تخمیناً ۷۰۰ ميله اوږدوالی جنوبي او شمالاً خای په خای له پنځو ميلونه تر لسو ميلو وړی پلټوالی لري .
د کورم علاقه او وادی شمال مغربي سرحد سپين غره د څاڅو او منگلوله غرونو څخه سر چمسه اخلی او شرقاً يې بيخ بنو ته رسيدلی دی .
د کورم وادی او علاقه پخلور وېر خو تقسيم شويده .
اول - باندي سر کېنې توري قام اباد دی .
دوم - پمیان کې بنگين قام ابا دی .

درېم - حصه کبسي تورم نابل خپل اتمانزايي وزير .
 سلورم لاندني برخه تي نوردي خپل اتمانزايي وزير ميشته دي .
 دنوري قام مرکز پاپا چنار دي چه چه پدغه مقام تي يوه عسکري قشله
 يو لوی روغتون يوبه ووتی او يوه لیسسه او یو ستر بازار موجود دی .
 دنوري قام بهادر حیزه څه څه لوی غنم اوربشي . جوار شولې ، زرغونوی
 سمیز بیجات . پالک ، کوبی ، شلغم ، موی ، نازر ، پیاز ، تور او سره
 بادبجان پیدا وارلری .

میوه جات توت ، انگور ، چهار مغز ، خر بوژه ، مېی نارنج ، سنتری ، میوه اونور
 زیر سم میوی لری دنوري قوم دیوی او بلی ډډی سره د سپین غر
 اورزايي منځلو څا حیوان د خوست سرحدی عربو سلسله راغلی ده .
 دنوري تورم آب وشوا په زمی کبسي یخ واوره شم پر یوځی او په
 نرمی کبسي خوشنوار او معناده لده

د کور می بنگین :

دنوري له بریدڅخه چه مخ په لمر خانه راتیر شي نو د کورم بنگین قام
 علاقه شروع کیږی د کورم بنگین هم دغرونو په میخ کبسي موقعیت
 لری . د بنگین قام مرکز د تل بازار دی په دل کبسي یو عسکري کیمپ یوه
 لویه شفاخانه یو لوی بازار او یوه لویه اسلامي مدرسه لری .
 د کورم بنگین بڼی ځمکی او باغونه لری

زراعت سبز بیجات ، او میوه جات :

ددوئی ځمکه غنم ، اوربشي ، شولې جوار ، مېی په بڼه توگه زرغونوی .
 کوبی ، ټمپر ، الوگان ، پالک ، موی ، نازری تور او سره بانجان ، کرلی ،
 کدو ، پینای تری اونور
 میوه . - انگور ، خر بوژه ، هند وا نه بادرنګ ، چهار مغز ، مېی سنتری ،
 نارنج اونور .

د کور می کابل خپل اتمانزايي وزير :

د بنگین نه د لمر خانه خوانه په دریمه درجه کبسي راتیر شي نو د کابل خپل
 قام د کور می په دواړو غاړو داشاخونه ميشته دي . میا می ، پیپلی ، سیفلی ،
 او ملکشی ددی خلکو علاقه په شمال کبسي د بنگینو سره لگیدلی ده او په

جنوب کبني د سپين وام نور يخیل د علاقې او غرونو سره اتصال لري . د کورم کابل خیل پدغه دريمه درجه مقام کبني بنه زرع خيزی زمکی او پټی لری چه جوار او غنم ، وربشي شولي او نور هر قسم حبوبات پیدا کوی هر قسم سبزی جات او میوه جات هم زرغونوی دکورمی کابلخیلو په علاقه کبني د فقیر صاحب زیارت او جماعت قابل ذکر دی . د فقیر صاحب مرحوم زیارت او جماعت د شوی په مقام کبني واقع دی دا زیارت او جومات دکورمی کابل خیلو د جرگواو مرکو خای دی بل په شوه کبني یوه دخاصه دارو قشله پوستر روغتون او یو منجني بسوونځی هم موجود دی

د کورمی توریخیل اتمانزایی وزیر :

دتور یخیل قام دغه ځمکی او علاقې ته څوکنی وائی چه جنوبی اړخ نی دولی د احمدزائی وزیر دغرونو سره لگیدلی دی . باندي سری نی دکورم ملکشی سره لگیدلی دی . جنو بی ډډه نی د سپین وام د غرونو سره اتصال لری او لا نه نی بیخ نی بنو کبني د کرم گری سیند اترسیدلی دی د کورمی دا وادی چه بنو ته ورسی په جنو بی برخه کبني بنو څی او مومند خیل وزیر اقوام آباد دی او په شما لی اړخ کبني نی بنو څی او د احمدزائی وزیرو شا خوته میشته دی . دخوکنی زمکه غنم ، جوار ، اوربشي شولي ، او نور هر قسم حبوبات زرغونوی بالک ، کوی ، شلغم الوگان ، مو لی کازری او نور هم هر قسم سبزیجات پیدا کوی .

منی سنتره ، ناریح چهارمغز ، نور هر قسم میوه جات پیدا کوی .

د بنگینو کابل خیل او طور یخیل کورم علاقه آب وهوا په ژمی کبني ډیر یخ خو واوره نه لویری او په گرمی کبني گرم دی . دکورم توری . بنگین کابل خیل او توری خیل دا قسم مرضونه لری . مالاریه (نمونه) پوخی دق او نور څو قسم بیمار یگا نی لری .

د کیتو وادی :

د کیتو وادی غرباً تپو ځنډا نومنگلو ، صبر یو دغرونو څخه شروع کیږی او د خوست په علاقه کبني د ذکر خیل وزیرو په مقام سره یو خای کیږی نو د کیتو ستر لگا وړ څخه جوړیږی نو مخ په لمر خاته خواته د پنځو څلوشتو میلو طول بنو کی د کورم گرمی په مقام د کورمی

وا دی سره یو خای کین د کیتو د لگه عرض د خلوړ و او شپږ و میلیو
نر مینځ فاصله لری ذاکر خیل هغه مقام دی چه د ډیورنډ په کرښه پروت
دی .

نود کیتو وادی چه له ذکر خیل نه منځ په ښکته راتیر شی په دواړو
غاړو نی په اول لمبر کښی د پیتی مداخلیل اتما نرائی وزیر کلی پرا ته
دی په دویم لمبر کښی په دوا ډو غاړو د اهمیت خیل قام حسن خیل
قبیلی کلی میشته دی په دریم لمبر دغه کیتو په دواړو غاړو چه د غه
علاقی ته (سپین وام) وایی د توری جبل قام د ریپلاری شاخ کښی کلی تر
کورم گری پوری میشته دی .

بیا د سپین وام نه جنو بخوا ته د سپین وام او میر علی تر منځ د
شیره نله په میدانی علاقہ کښی د توری خیل قام دریلاری . میستی او
سونی شاخونه اباد دی د شیره تلی مغرب طرف ته د درویتی په لاندینی
چه کښی د مهیت خیل قام د پوره خیل شاخونه میشته دی .

د کیتو د لگه په دواړو خواو کښی داغرونه واقع دی .
موسی تربل، لاپیمانی غریبه ، غروشتی ، دمومه ایشخو، درویتی
تره غری ، خلاخانی گوسه واقع دی په دی غرو نو کښی خیری
بنون تر کوره ، پلوسه بیره ، شیره وان - او مزی خنگلو نه لری .

د کیتو د علاقی طبیعی بوټی او وابڼه :-

سپونده ، شپیانگه ، زیره ، سپیغول پمنه ، سپیغزی ، تمه . کر کنه .
درگه ، سرگری ، برویزه ، اونور .. د کیتو په لگه په دواړو غاړو زمکی
جوار ، غنم ، اوربشی شولی ، گنی می ، منی ، الوچی ، توتان ، او نور ...

سبز جات :

شلفم مولی ، مجری ، پالک گوپی ټماټر . کلو تری ، بنلی ، پیاز په ښه
توگه زرغونیری .

د کیتو دوا دی آب وهوا :

د کیتو مغرب طرف ته دموسی تربل لړیمی په غرونو په ژمی کښی
واوره لویری او درویتی په سر کله کله واوره پریوزی .

دکیتو آب و هوا په اوږی کښی ډیره گرمه او په زمی کښی ډیر یخ
اونند بادونه الوزی .

دکیتو وادی په باندینی حصه کی دپتی په کلی کښی د مقتدا اصحاب
دبیکه (رح) زیارت چه په نیمه مشهور دی او په حسن خیل کښی دشادوخیلو
په کلی کښی دبادی بابا (رح) زیارت پروت دی چه دسپین وام نوری خیلو
حسن خیلو ، او مدا خیلو د جمع اوږی او جرکو مرکزونه دی .
په سپین وام کښی دعهومی تجارت دزاکړه ورکړه دوه سراپونه چوپشوی
دی چه یو نه د شمیر ی سرای وایی دویم دسپین وام میرعلی
سرای وایی .

له سپین وام نه ټل په اتلس میله فاصله شمالی خوا کښی واقع دی .
اوله سپین وام نه میرعلی جنوب کی په اتلس میله فاصله کښی پروت
دی یو له سپین وام نه د میر علی په لار شرقی خواته په څلویښت میله
کښی پروت دی .

دمسعودو علاقہ :

دمسعودو علاقی په غرب کښی دوزیرو دشوال اوشکی غرونه په جنوب
کښی د گومل دره کونوی غر او کرپی لوی غرونه په شمال کښی دوزیرو
وزمک اوشوند رغرونه او په مشرقی خوا کښی تی د تراکی او بیتهنی قام
غرونه او علاقی واقع دی .

دمسعودو قام علاقہ تخمیناً په میله مربع سیمه کی واقع ده چه څه حصه
زمکه اواره او د کروندی قابله د ه او اکثره حصه تی غرنی ده چه دنښترو
لمنخو جلفوزو ، خیریو ، گور گورو او بنونانو په ځنگلو نو پته ده .
غرونه دشتی تی د مالداری لپا ره ډیر مساعده دی نو ځکه یوه برخه خلک
د مالداری او د ځنگلونو نه لرگیو څخه ښه استفاده کوی .

دمسعودو قام دنفوس ډیر والی له کبله د کروندی زمکی لری دی مگر
په جنوبی حصه کښی گومل اوشهوری ښی زمکی لری چه غنم ، جواد شولی
الوگان اونور رهرقسم میوه جات اوسبزی زرغونوی .

دمسعودو د قام مشهوری دری دغه دی . سپین کهر ، میکن ، میدا ن بدر
شهور ساپه راغه له دی څخه علاوه نوری دری هم لری .
دمسعودو په علاقہ کښی مشهور زیارتونه دادی .

میارو ښان په گانې گرم کښی :

دبارک نیکه زیارت . په کلهی غر کی دماگر نیکه زیارت په میدان کی .
دملاپونده نیکه زیارت په مربی کی .

دمحمد رمضان خان زیارت . په سلطانه کښې .
 د نائب سالار موسی خان زیارت او شاه بدانداده زیارت په مکین کی .
 دمسعود و قام مشهور کلی :
 - اسپاس - بندرا ، هانی تو سپین کمر ، مر بی - گرمی
 خیسور ، مکین ، گرم او نور

سپین کمر :

مسعود و قام په علاقه کښې مشهور غرونه . پری غل کونډی غر ، گرنی
 غر ، شوئدر مشهوری منډی اوسرایونه ئی دادی . کورم سرای او بازار ، د
 نوری چینی سرای ، د ساپه رو غه سرای ، دکوټکی سرای ، دخلوینستی
 منډی د سرویکي سرای ، د تیازو سرای ، دکرمه سرای اوداسی نور .
 شوال :

دشوال سر سبز او شاداب منطقه دوزیر ستان پخقله دسراورز مکئی
 دژپه مقام لری . شوال هغه منطقه ده چه مشرق ته ئی رزمک شوئدر غره
 د مسعود و سپین کمر . مکی غره ، او لغر غر واقع دی .
 مغرب خوانه ئی د خوی دره ، سپین غر ، او د بیرملو سیمه او
 غرونه پراته دی جنوب طرفته موسی نیکه ، دری نشتر د احمدزانی وزیر و
 سیمه واقع ده . او شمال خوانه ئی د منظر خیل دره او دمیرزاهد خیل
 پروت دی د شوال مساحه تخمیناً یوسل مربع میله اټکل کیدای شی .
 دشوال علاقه پخو هموار میدانی ژوبی او په خه لوړو ژورو او اکثر د
 جگو غرو نو په سلسلی مشتمل موقعیت لری .
 دشوال په سیمه کښې د بکا خیل جانی خیل ، میامی ، ملکشی ، اوشاهی
 خیل ، اتمانزائی وزیر میشته دی .

دشوال یوسل مربع میله سیمه په عمومی طور د لمنخو ، چلغوزی ، سرپ
 بونو ، او خپری دونو په ځنگلو نود کسه بیر په شان پته ده .
 په شوال کښې د باکیوم په مقام د سن گل چه په شوی فقیر صا حب
 مرحوم مشهور دی او اوس ئی اخوندزاده مولا خان جانشین دی مهم موقعیت
 لری .

دشوال د منطقی اب وهوا پگرمی کښې یخ صحت افزا او خوشگوار
 وضعیت لری . او په ژمی کښې ډیر زیات یخ او ډیره زیاته واوره پری
 لویدی .
 د بکا خیل ، جانی خیل ، میامی ، ملکشی او شا هی خیل ، شاخونه

به اوپری کبسی شوال ته راخی . او بیا په منی کبسی بنو او کور م تهر ومی .

رزمک د شمالی او جنوبی وزیرستان مینځ او د مرکز یت مقام لری . رزمک هغه مقام دی چه دشاهجهان په دور حکومت کبسی د شمالی او جنوبی وزیرستان پښتانه په رزمک کبسی راغونډ شوی وو او څلورنفر مشران ئی دوزیرو د قانون دجوړښت لپاره منتخب کړل . ځکه چه په دغه زمانه کبسی دوزیرستان خلک عهومی طور خپلواک او د کوم حکومت دقانون اوسیاست زیرا تر نه وو نو هغه وه چه لاندی څلور و کسانو وزیری قانون جوړ او تماموزیرستان دهغی قانون پابند شو .

دهغو څلورو کسانو مشرانو نومونه په لاندی ډول دی

۱- کاجی کابل خیل اتمانزائی وزیر . د مرغی اوسیدونکی

۲- دراجی جانی خیل اتمانزائی دبنو اوسیدونکی .

۳- زوبیره مهمیت خیل اتمانزائی مامه زیارت خدر خیل .

۴- او سکندر توری خیل اتمانزائی رزمک اوسیدونکی

نوپه همدغه اساس دوزیرستان قامونو ته چه په هروخت کبسی په عهومی طور کوم خارجی یا دا خلی اقتصاد دی یاسیاسی مشکلات ورپیښ شویدی نو بیا دوزمک بسکلی میدان ته راغونډ شوی او پخپل خیر شر غم او بنا دی سره خیر شوی او هر که شویدی اوبیا د خپل مرام د حصول او قامی حیثیت برقرارسا تلسولپاره ئی په متفقه طور لازم تصمیمونه نیولی او عملی کړیدی دوزمک میدان په جنوبی اړخ کبسی دسپین کمر مسعود د ختی غر اوتودی چینی مسعود پراته دی شمال خوا ته د سولی نرائی د مهمیت خیل قام پروت دی .

مغرب خواته شوال دشوندر ، او سمورد دارغرونه . او مشرق خوا ته دنوال انکا مال اونر میری غرونه واقع دی .

رزمک یو میدانی علاقه ده ځای په ځای وپی وپی غونډی لری یوه ډیره سر سبز او برکیفه منظره لری

زموکه اکثر للمی ده . آب وهوا ئی به ژمی کبسی یخ او واوره هم پری لویزی او په گرمی کبسی ډیر معتدل صحت افزا او خوشگو ارموقعیت لری داوپی په موسم کبسی دهری گرمی په وخت کبسی باران پری وریری .

هرکله چه انگریزانو د وزیرستان دخلکو سره له ډیرو جنگونو څخه وروستو توجی ونیوله نوانگریزانو ته فوراء د رزمک تاریخی اهمیت معلوم شونو بیائی دوزمک دنیو لو کونښن وکړو ډیرو سختو خونړی جنگونو څخه پس کا میاب شو چه به رزمک هم قبضه وکړی . انگریزانو

سلیمان
وزیر

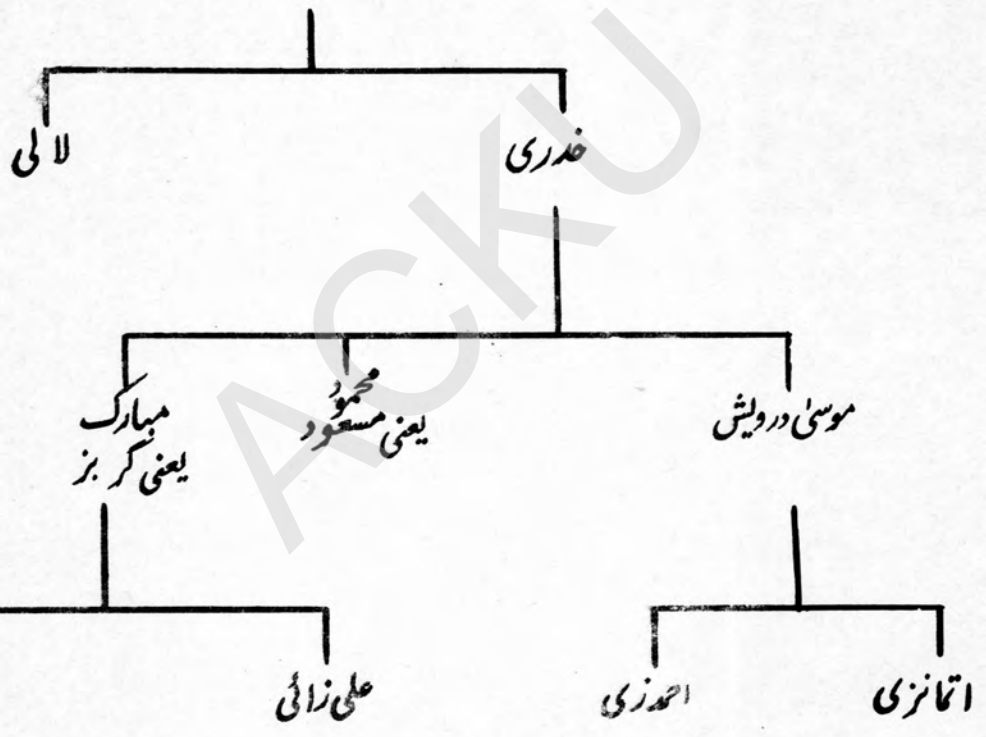

اتمان زائی

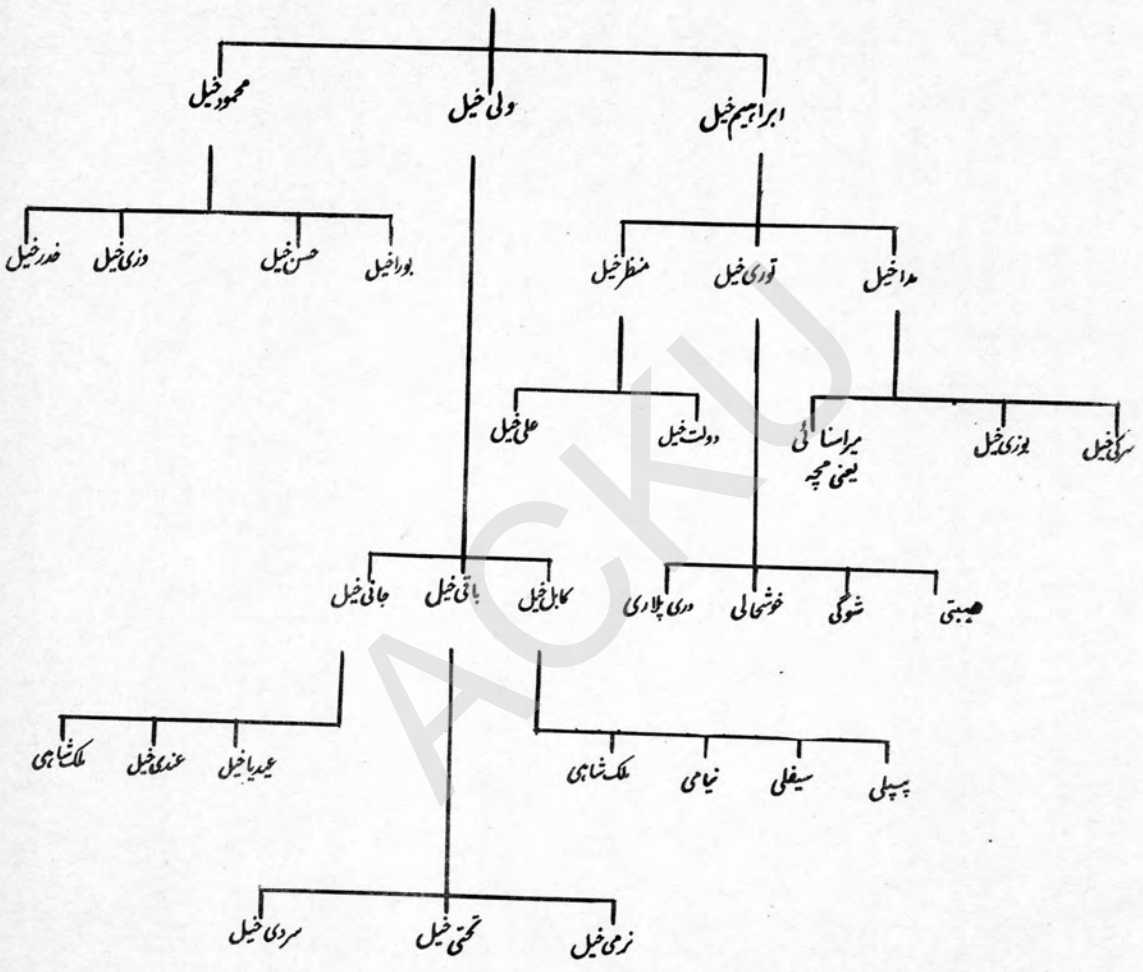

احمدزائی

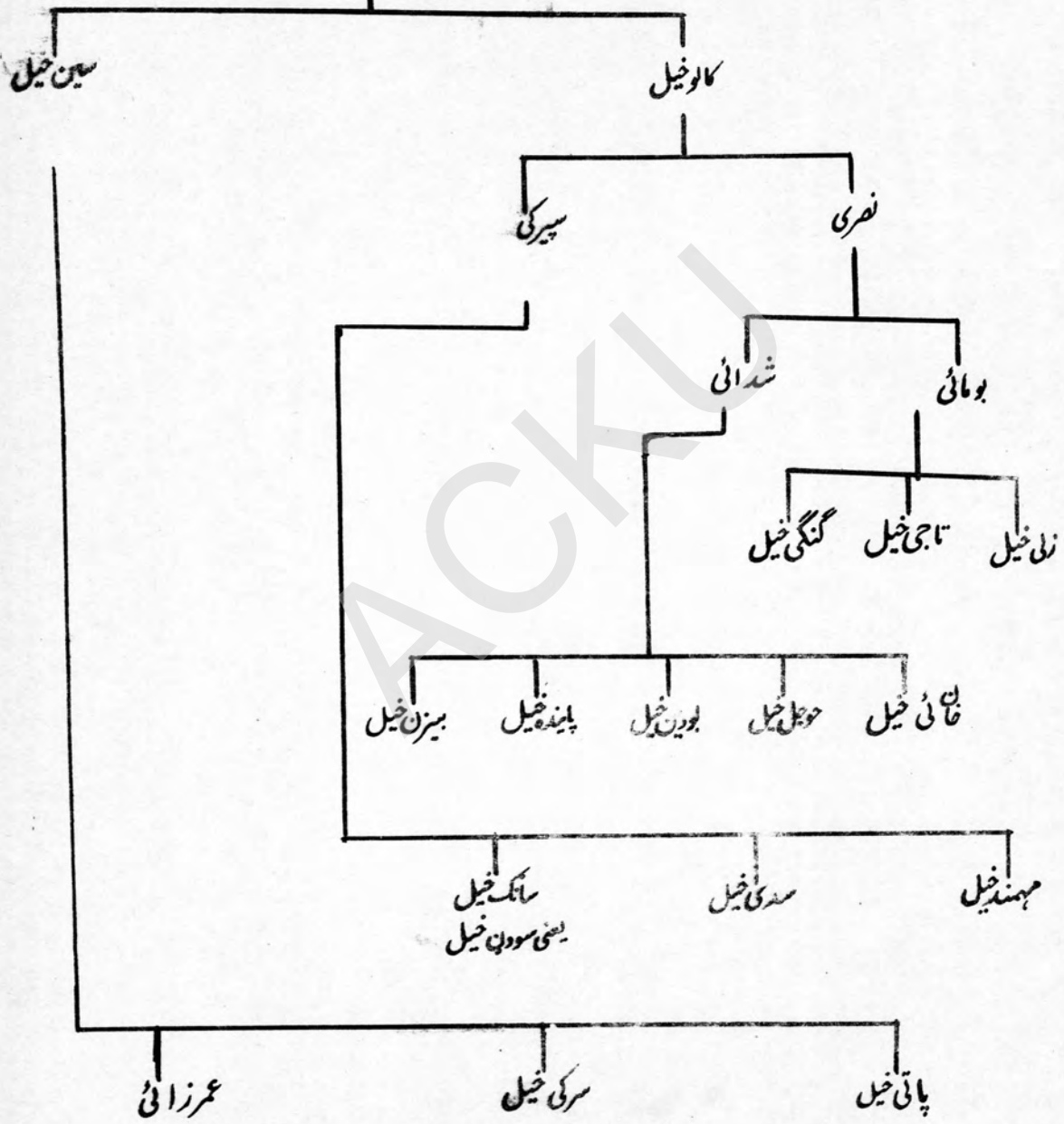

مسعود

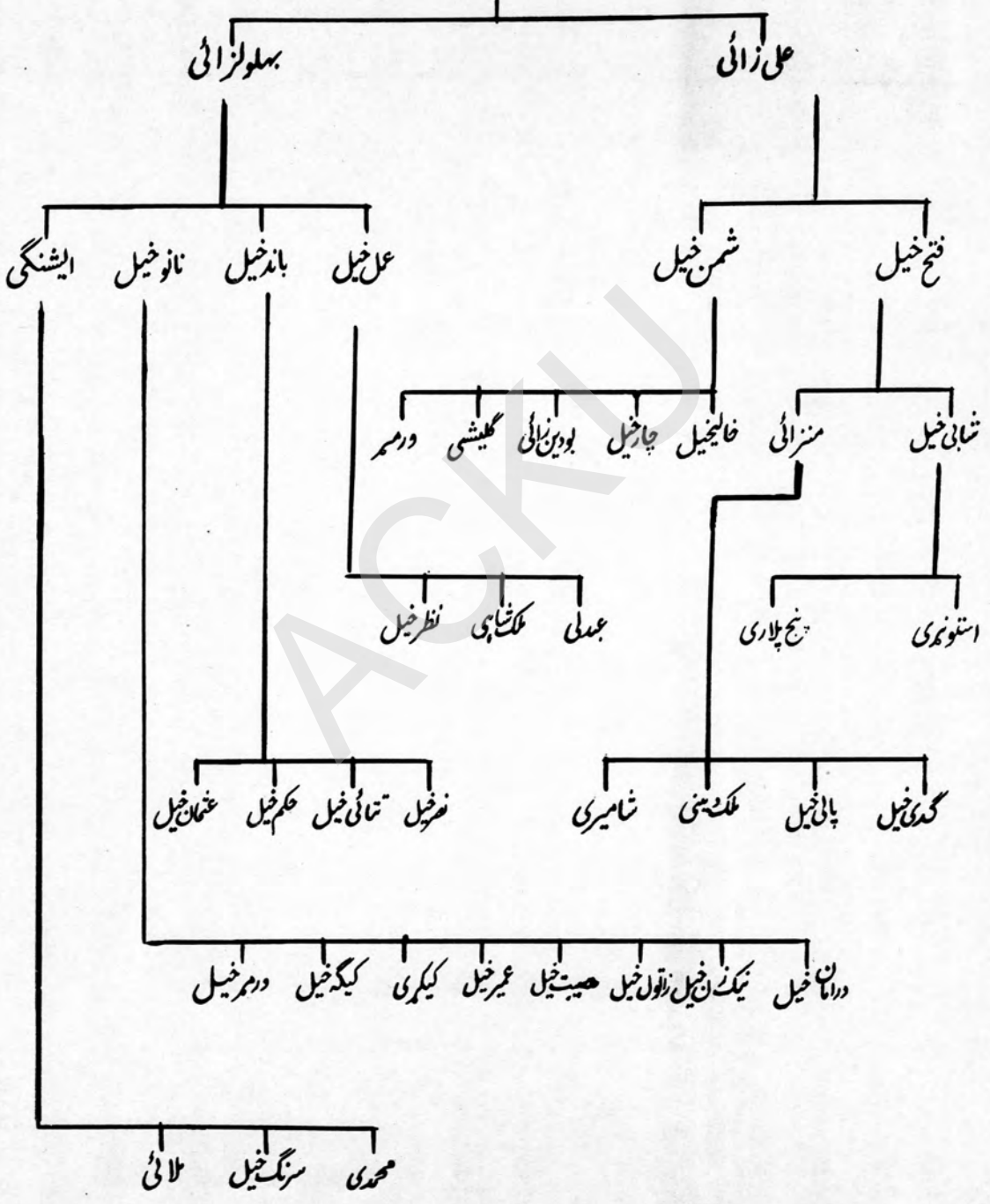

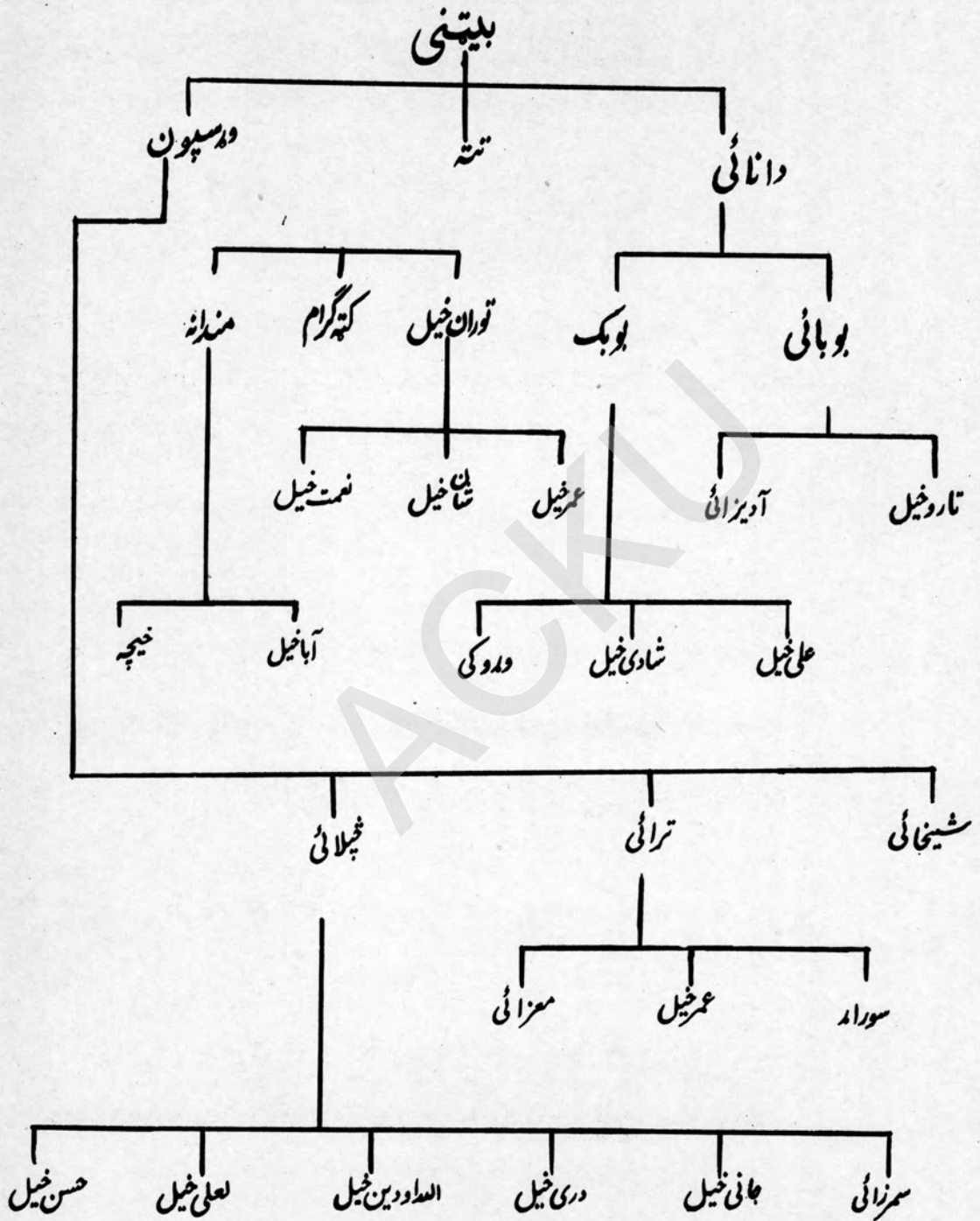

له توجی څخه رزمک ته یو بوځی سرک او د تیلفون تار ورسولو ته رزمک کښی دلفری په مقام یو بوځ داسی عسکری کیمپ او یوا هوایی میدا ن جوړ کړ چه په یووخت په هغه کښی دپرنګیانو څلور ویشته زره پوځ اوسیده.

دسولی نری څخه جنوب طرفته تخمیناً ددری میلو په فاصله یو ه خوا بل خوا د مهمیت خیل زمکی گوټو نه او کورونه موجوددی. په رزمک کښی دغه علاقه د مهمیت خیل قام ملکیتدی بیا دهمیت خیل له بریدنه جنوب خوانه تخمیناً دپنځه میلو په فاصله دتور یخیل قام زمکی اوملکیت شروع دی په جنوب کی ئی آخری بریدد سپین کمر خوا ته او تودی چینی مسعود سره لگید لی دی .

او د نور محمد خان سرائی دتور یخیل او مهمیت خیل اونورو تجارتو لپاره د تجارت یوښه مساعده موقعیت لری اگر چه په رزمک کښی دتور یخیل او مهمیت خیل اکثر خلک په منی کی توجی او خیسورته واپس درومی خو بیا هم پیر خلک د ژمی په یخنی کښی هلته پاتی کیږی ځکه چه تور یخیل او مهمیت خیل درزمک په دواړو برخو کښی ښه مضبوط کوټو نه فلاګانی او کورونه لری .

عام طور رزمک زمکه اگر چه للمی ده خوا بیا هم جوار ، غنم ا لوگان کلو بادرنګ او هر قسم سبزیجات او میوه جات په اعلی توګه زرغونوی د رزمک هر قسم فصل اوونی داو بودګهی له وجی نه خرابیږی ځکه چه د رزمک په زمکه هروخت ښه بارانو نه کیږی . درزمک آب وهوا دومره صحت افزا او خوشګوار ده چه انگریزانو به ورته وپوکی لندن وایه .

دخیسور وادی او علاقه د هغی مقام نوم دی کوم چه له دری منظر خیل پاریات خوږ دوسلی لګه اولاکی د میدانی خوږونو څخه داسد خیل او موسکی مهمیت خیل د کلیو په خوا کښی سره یو ځای کیږی نو دخیسور وادی تشکیلوی .

ددوسلی لګه جنوب لخوا د مند یخیل او کاکا خیل له غرونو او خوږونو څخه سرچشمه اخلی .

دپاریات لګه دسولی . او پرنجین غره له نالیو څخه جوړیږی . دمنظر خیل دره دلوپګی . شوئدر او پرنجین غر د غربی ډډی له نالیو څخه جوړیږی داټول خوږونه اونالی دوسلی د کلی او قشلی په مقام سره یو ځای شی نو لمر خاته خوانه ورڅخه دخیسور وادی جوړیږی دخیسور وادی په غربی پاس سر کی داسد خیل او موسکی کلی میشته دی

چه دوی په دغه مقام کښی ځمکی او باغونه لری .
 د همدغه خیسور د لگام په باندینی سر واقع دی ښه حاصلات
 ورکوی ، د همدغه خیسور لگام چه داسد خیل او موسکی له کلیو څخه
 مخ په ښکته راتیر شی نوییا د بوبلی او خوشحالی تورخیل کلی مخی
 ته ورخی . د بوبلی . خوشحالی له کلیو څخه لاندی په مسلسل ډول
 د تورخیل قام کلی د لگام په یو خوا اوبل خوا کښی میشته دی چه دغه
 ځای ته (تنگپائی) وائی . تنگپری نه چه تیر شی نوییا ورته د (ډکی خوله)
 وائی چه دغلته خوا اوشا کښی هم دتورخیل قام گڼ شمیر کلی آبا د
 دی . د (ډکی خولی) نه تر خوشحالی علی خیل او بوبلی کلیو پوری باندینی
 خوا کښی دخیسوره دلگام په غاړه عاړه ددی کلیو څه لږ ډیری ځمکی
 شته چه غنم اوریشی . جوار او سبزیجات او میوه جات زر غونوی .
 د ډکی له خولی نه تر پاس سر د بوبلی دکلی پوری د خیسوره او دی تخمینا
 دلسو میلو په فاصله دلگام په دواړو غاړو جگ جگ غرونه راچاپیر دی
 چه د گور گورو . ښو نو او څیر و به ځنگلو نو پت دی .

د (ډکی خولی) او (تنگپری) نه چه مخ په لمر خاته تیر شی نو د
 خیسوره لږ ارته علاقه شروع کیږی چه په دغه علاقه یعنی د خیسور د
 وادی په شمالی غاړه دانگریزا نو دوخت یوه قشله چه اوس د تورخیل
 قام پنځوس نفر پکښی اوسی او دهغی په خوا کښی د مشهور مولانا
 گلنیر کلی واقع دی . دی نه علاوه په دغه مقام کښی دنورخیل قام گڼ
 کلی لکه (زرپینی) شوگی . علی خیل مقبل اونور دغسی ان ترسن تنگی
 پوری مخ به لمر خاته تخمینا په شل میله فاصله کښی دیو اوبدرغزی په
 سر پراته دی .

دخیسور د علاقی جنوب خوا ته شکتو شمال ته جلیر او توچی .
 مغرب ته اسد خیل موسکی . دماپول او دوسلی . او مشرق خواته شاهی
 خیل او دښو علاقه واقع ده .

دخیسور دوا دی او علاقسی چارچاپیر دغرونو او خوړونو سلسلسی
 جاری دی چه په دغه غرونو کښی گور گوره . پلوسه . بیره . ښونو او د
 څیرو ځنگلو نه موجود دی .

دخیسوره په علاقه کښی د پنځو کالو څخه راپدی خوا دیوی ستری
 ویالی په جوړولو شروع شوید چه په هغه څلویښت لکه افغانی مصر ف
 شویدی او څه ر و ان دی کیږی خوتر اوسه تکمیل نده .
 په خیسور کښی دمولوی گلنیر په ځای کښی یوه لویه اسلامی مدرسه

شته دبیچی کخکی د پوست سره یو ابتدائی ښوونځی او یوه وږه شفاخانه هم موجوده ده .

د خیسور د خلکو ځمکې څه ۱ بی څه للمی دی خوبهر حال دغنمو. جوارو او میوو حاصلات ورکوی . دخیسور آبوهوا په اوږی کښی گرم او په ژمی کښی یخ او وچه ده .

دخیسوره وادی دسن تنگی په مقام دشکتو د وادی سره یوځای کین ی بویه دغه مقام د توریخیل بکا خیل او جانی خیل بریددی نوله دغه مقام څخه د بکا خیل او جانی خیل اتمانزائی وزیرو په ښو کښی علاقه شروع کیری . د بکاخیل او جانی خیل علاقه دشکتو او خیسور په همدغه مشترکه غاړه شروع کیری ان چه دښو خو سره لگیدلی دی . د بکا خیل او جانی خیل علاقه نسبتاً همواره او میدانی ده البته په بانډینی برخه کښی دسن تنگی غراو د توری غرواق دی . جنوب ته ئی دبتنوسیو غر او شمال ته ئی دتوچی تنگی غرونه واقع دی او مغرب طرف ته غرونه نشته ټوله همواره اومیدانی برخه ده .

دجانی خیل او بکا خیل ځمکی اکثره للمی او څه آبی هم دی چه د خیسور او توچی له لکه ونو څخه خړوبیری . د بکاخیل او جانی خیل ځمکی غنم اوربشی . جوار او نور هم هر قسم سبزیجات او گنی زرغونوی . دجانی خیل او بکا خیل د علاقی آب وهوا په گرمی کښی دښو په شان گرم او په ژه ی کښی معتد له ده .

(نوال - انگمال او شاه ولی)

چه درزمک له عسکری کیمپ او نور محمد خان تور یخیل له سرای نه مخ په لمر خاته روان شی نوددوه میله په فاصله به د نوال او انگمال دغره غربی ډډه ته ورشی . د نوال غربی ډډه جنوباً او شمالاً تخمیناً د لسو میلو په طول فاصله واقع دی .

دنوال د غره غربی ډډه شمالانیمائی حصه د مهیت خیل قام متصرفه ده او جنوباً نیمائی برخه ئی دانگمال او نریمیری دغرونو پوری د توریخیل قام ملکیت دی چه دنریمیری په مقام د مسعود قام سره اتصا ل لری .

دنوال د غره په غربی ډډه کښی د توریخیل او مهیت خیل دواړو قامونو لږ څه ځمکی جوړی کړید ی دنوال او انگمال غر دواړه بر خی دخیړی او ښونو ونو ښه ځنگل لری کله چه دنوال اودانگمال غر په تری لمر خا ته خواته ورواړی نوددغه غره په بیخ کښی به تور یخیل قام او کلی مخ ته درشی .

دشیخ عمر کلی د مینی نام ئی هواخیړی ، د علی خیل ، دته خیل

او ابا خیل کلی دمیڼی نا مونه ئی (بنویزی) ذکر خیل کلی د مینی نام
ئی (بوبره) د مدیخیل کلی د مینی نام ئی (زیند رگه) بیا ددته خیل
کلی دمیڼی نام ئی (ورجاغونی)۔

ددغه کلیو گرد چاپیر د څیږی ډک عروڼه واقع دی او د کروندی للمی
اوابی ځمکی هم لری. ددغه کلیو ځمکی غنم، اوربشی، جوار الوگان
کدو بادرنګ، زردآو او نور هر قسم دانی سبزیجات او میوه جات په
اعلی طریقہ زرغونوی.

ددغه خلکو پیشه او کسب دهقانی مانداری او د څیړوله ونو څخه سکاره
ایستل دی. دشیخ عمر کلی او علی خیل جنوبی برید په سپینه میله
او تپکی په مقام د شابی خیل مسعود سره لگیدلی دی.

هر کله چه مشرق خوا ته د علی خیل له ځمکی نه تخمیناً ددری میلو
په فاصله په بنګته لارشی نو د شاه ولی علاقه چه د میرعلی یا میرالی قام
ملکیت دی شروع کیری. دغه د شاه ولی په باندینی ابتدائی حد اودعلی
خیل د ځمکی په لاندینی اخیږی برید چه سره جنگیری نو د غلته د ری
یا خلور نالی سره یو ځای شی. د شاه ولی یوه ستره لگا وړ څخه
جوړه شی. چه دغه لگا په شوالی کبسی د میرالی کلی په خوا خوا کبسی
راتیر د شاه ولی نه مخ په لمر خا نه ددری میلو په فاصله دبو بسکری
زیند رگی. ورچه غونی او وروسته بازو دبو لگا سره یو ځای شی چه
د کرچ خیل مرستځای او کیږی مسعود له کلیو څخه مخ په لمر خا ته
تیریری چه دتور یخیل د علاقی ماڼوم ارسل کوټ په مقام ورته شکتولگا
ویلی شی دغه لگا چه دارسل کوټ کیږی مسعود او شابی خیل علاقونه
تیره شی نو بیا د زیاندی اوشو اوسیدو غره څخه ورته نور هم وپی وپی
نالی او خوړو نه راوژی نو بیا دغه د شکتو له لگا ورتیر شی ان له جانی
خیل وزیر په علاقه کی بنوته وړ گڼ شی.

شاه ولی:

د شاه ولی دنوم په نسبت او س دا تاریخی حقیقت څرگند شویدی چه
د شاه ولی زیارت چه په ستر زیارت هم مشهور دی وائی چه دغه دموسی
درویش نیکه دویم زوی (اتمان) بابادی چه اوس ئی او لاده په اتما نرائی
وزیر یا دیزی.

ددغه ستر زیارت په لروبر کبسی نور هم ډیر بڼکلی زیارتونه دی.
خوستر زیارت ته د هری پنچشنبی په ورځ دمسعود او وزیر له لری

لری څخه د خلکو بهیرونه را ځی ددوی په توسل له لوی خدای نه خپل
حوائج پوره کول غواړی په شاه ولی کبسی میرعلی شاخ ډیره زرخیزه
ځمکه او د خپری او بنونو له ونو څخه ډک غرونه لری .
دشا ولی دعلاقی میر علی شاخ ډیره زر خیزه زمکه لری او د غرونو یو
څو مشهور نامو نه دغه دی .

دشینکی غر کونډه غرکماله غر، جنچول نری، مهتریزو، ټیپ غر، شرونی
غر، شمال خوا ته خومشهور غرو نو نومونه دادی کوم چه دروسته بازو نو
ورچه غونی ، زیندراگه او په ختیځ کی علی خیل یا شیخ عمر کلیوسره
متصل بریدلری .

جگ سر، پتی خونۍ ټیپ سر، دشیریزو ر ، او د مند تی بزور ، څه
للمی او هم ډیره زمکه آبی لری .

شاه والی دواړی برخی ځمکی غنم اوربشی ، جوار الو گان، کدو ،
بادرننگ ټماټر ، انگور شفتالو زردالو اونور قسما قسم سبزیجات او میوه
جات پیدا وار لری .

دشاه والی آبوهوا ډیره خوشگواره معتدل ه ده په ژمی کبسی ډیره
واوره پری اوریزی او په اوړی کبسی ډیر بارانو نه پری اوری .

دمیر علی کلی په اوړی کبسی شاه والی ته راځی او په ژمی کبسی میر
علی او سپین وام ته درومی .

دشاه ولی علاقی ته له دوسلی نه دابلنکی . شام او گریوم په لاریو کچه
سړک راغلی دی .

دوراسته بازونه :

دشاه والی له علاقی نه چه په لمر خاته ددرو میلو په فاصله تیر شی
وراسته بازونه ځمکه او غر د سید خیل شاخ احمد زانی وزیرو ملکیت
دی . دوراستو بازو غرونه هم د خپری او بنونو له ونو څخه ډک . او ځمکه
په زرخیز موقعیت لری . دوراستو بازو ځمکه هم للمی او هم آبی ده
جوار غنم، اوربشی . الو گان کدو وبادرننگ ټماټر ، بنهۍ او سلغم په
بڼه توگه زرغو نوی .

وراسته بازونه ته دسید خیل کلی له بنو په اوړی کبسی راځی او په
ژمی کبسی بنو ته دروه ی . دوراستو بازو آب وهوا د شاه والی آبوهوا
په شان معتدل او خوشگواره ده ا وهم په ژمی کبسی دشاه والی په شان
ډیره واوره پریوزی .

شام او گریوم :

شام او گریوم یوه میدانی ټوټه ده چه گرد چاپیر د غرونو سلسله بری رابده ده ، د شام په برسر شمال مغرب خواته د مهیت خیل یو کلی بوره خیل آبا دی په دویمه برخه کی ددر بیلاری تورخیل شا میری او بوبلی . په دریمه برخه کښی میر خانخیل او په څلور مه اخری برخه کښی هیتی بودر میشته دی . د شام باندینی حصه کوم چه بوره خیل شمیری بوبلی او میر خانخیل پکښی اوسی للمی نوعیت لری او لاندینی حصه ئی آبی ده . د شام او گریوم للمی ځمکه غنم اوربشی او جوار زرغونوی او آبی ځمکه غنم . جوار اوربشی الوگان ، کدو شلغم او هر قسم میوه جات او سبزیجات زرغونوی د شام او گریوم غرونه هم د خپری او ښونو ځنگلونه لری . د شام او گریوم د میدانی علاقی په منځ کی له دولی نه ایلنکی په لاریو کچه سرک راتیږدی چه انترشاه والی رسیدلی دی . د دغه سرک په ذریعه دغه قا مونه دلارپوه ذریعه ښه استفا ده کوی .

د شام او گریوم آب وهوا معتدل او خوشگوار او په ژمی کی درنده واوره پریوزی .

د شام او گریوم اوسیدونکی تورخیل او بوره خیل د گرمی په موسم کښی د کپو سره راځی او په منی کښی خیسمور - توجی - شیره تله او سپین وام ته درومی .

شکتو :

شکتو د هفی ستری لگهی نوم دی چه مغرب له طرفه د شاه والی وراسته بازونو . شام او گریوم غور لمی اونور خوړونو څخه جوړشویدی د کیکری او مرسنځای مسعود ونه کیلو څخه نو موړی لگه منځ لمر خاته تیرشی نو ددی لگه په شمالی او جنوبی غاړو پوری داپوری دتورخیل اتمانزائی وزیرو ا ودمسعو د وکلی مېشته لیدل شی او دلگه په یو خوا اوبل خوا څه ټوټی ځمکی هم جوړی کړیدی نو د غلته دغه لگه او علاقه نه (شکتو) وائی .

د شکتو شمالی او جنوبی خواوی سره د غرونو یوه لویه سلسله روانه ده چه په لاندینی برخه کښی دتورخیل علاقه (کنروم) ته ورسی . د (کنروم) او (سپین تنگی) په مقام د شکتو لگه او غرونه او د خیسمور لگه سره یوځای کیرنی نوییا دیو طبیعی دریاپ شکل غوره کوی آن چه د ښو

په علاقه كښي د جاني خيل وزيړ له علاقي څخه تيريزي نوبيا د تو چي
دواډي سره يو ځای دگمبيلي درياب نه ورپريوزي .
په پاس سر كښي د شكټو دواړو خواو ته كوم غرونه واقع دي په هغو
كښي د گور گورو ښونو او زيړ و نيووني ځنگلات شته چه دسون ا و
تعميراتو لپاره په كار راځي .

د شكټو په لگام كښي چه توريخييل او مسعود اقوامو كومي مزره عي
ځمكي موجودي دي هغه څه آبي او څه للمي دي خوبيا هم دغنمو جوار
اوربشو ، ميوو او سبزيجاتو د زرغونولو لپاره خاص موقعيت لري .
د همدغه شكټو لگام په غاړه ارسل كوټ نه لاندې دتوريخييل قام علاقه د
(كركنوم) كښي ښي ځمكي لري چه حاصل خيز موقعيت لري .

شكټو آب وهوا نسبتا وچه د ه باران پري كم اوريزي او په ژمي كې كله
كله واوړه پري لوييزي ځمكه دخوړونو له باراني اوبواو چينو څخه خړوبيزي
د شكټو شمالي او جنوبي خواي سره دغرونو يوه لويه سلسله روانه د ه
چه په لاندني برخه كښي د توري خيل علاقه (كركنوم) ته ورسې . د
(كركنوم او (سن تنگي) په مقام د شكټو لگام او غرونه او دخيځورلگام
سره يو ځای كيزي نوبيا ديوطبيعي درياب شكل غوره كوي هغه شي چه
دښو په علاقه كښي د جاني خيل وزيړو له علاقي څخه تيريزي نوبيا
په پاس سر كښي د شكټو دواړي خواوي ته چه كوم غرونه واقع دي
په هغو كښي دگور گورو ښونو او زيړ نيووني ځنگلو نه شته چه سوي
او تعميراتو لپاره په كار راځي .

د شكټو په لگام كښي چه د توري خيل او مسعودو اقوامو كومي
مزرعي زمكي موجودي دي هغه څه آبي او څه للمي دي خوبيا هم دغنمو
جوارو اوربشو ميوو او سبزيجاتو د زرغونولو لپاره خاص موقعيت لري .
د همدغه شكټو د لگام په غاړه ارسل كوټ نه لاندې دتوري خيل قام علاقه
(كركنوم) كښي ښي زمكي لري چه حاصل خيز موقعيت لري .

د شكټو آب وهوا نسبتا وچه د ه او باران كم پري اوريزي او په ژمي
كښي كله كله واوړه پري او د زمكه دخوړونو د باراني اوبو او چينو
څخه خړوبيزي .

گر بنز:

گر بنزد وزيړو يو ستر شاخ دي به سمه او غرونو كښي هميشته ليدل
كيزي .

دگرېز قام په دو برخو تقسيم دی چه له مير انشاه نه مغرب طرفته چه يوه برخه ئی په افغانستان اوبله به پښتونستان کښی اوسپری . ددی قام سابقه کور شماری یو زر وه خو اوس تقریباً درې زره کورونه سپری عام طور د گربز قام علاقه غریزه البته دخوست طرف ته گربز پیری زمکی لری خوا کتر لسمی دی او دوزیر ستان طرفته گربز هم زمکی لری خو لری لری دی گربزو علاقه دانو مونه لری . مشه ، گلوم خون کلی ډنهی ، جن شوره ، کڅکی ، لالین ه کونهی کلی ، باپی کلی ، او داسی نور ددی خلکو گلداره په تجار تاود مزی خخه په جوړ شوی شیا نو او مزی کیږی . دوی د زمکو حاصلات ډیر لږ دی خوبیا هم ځای په ځای غنم جوار اوربشی گری دگرېزو غرونو کښی خنگلو نه نشته خپری بڼون گورگوره پشیا او کرکڼه ددی علاقی مهمی ونی دی آب او هوایی په ژمی کی یخ اود بعضو غرونو په سر واوړه هم لویږی اوبه او پی کښی گرم دی داخلک دپوری خیل گلم خون کلیو په مقام دو ی تجارتي منځئی لری چه دافغانستان ا وپاکستان سودا گرو رته مالونه راوړی .

د گربز قام شرقی خوا ته میرانشاه او تپی پول خیل ، غربی خوا ته تپی جنوبی ډډی ته ډنهی او داویگر سیدگی اوشمالی خواته د تپی مدا خیل عرونه موسی تربل اولړیسی واقع دی

دبیرمل علاقه :

بیرمل د هغی سیمی او میدانی منطقی نوم دی کوم چه مشرق خواته ئی د گروپیک . خوی . او د شوال غرونه مغرب خوا ته ئی دخروټو او ارگون غرونه واقع دی .

شمالی ډډی ته ئی مداخیل او پیر کیتی پراته دی . جنوب خوا ته ئی داحمد زائی وزیر وعلاقه او د موسی نیکه مزار او غرونه واقع دی .

په دغه منطقه کښی کابل خیل اتمانزائی وزیر ابا د دی چه افغانستان سره الحاق لری .

بیرمل یوه میدانی علاقه ده چه له له خورو خوا ونه دغرونو سلسلی پری را چاپیر دی .

دبیرمل زمکه هم آبی او هم بارانی ده هغه زمکی چه بارانی دی غنم جوار اوربشی زرغونوی او کومه چه آبی ده غنم ، جوار اوربشی شولی ، الوگان انگور ، توت منی الوبخارا تور او سره بانجان گوپی شلغم پیاز او

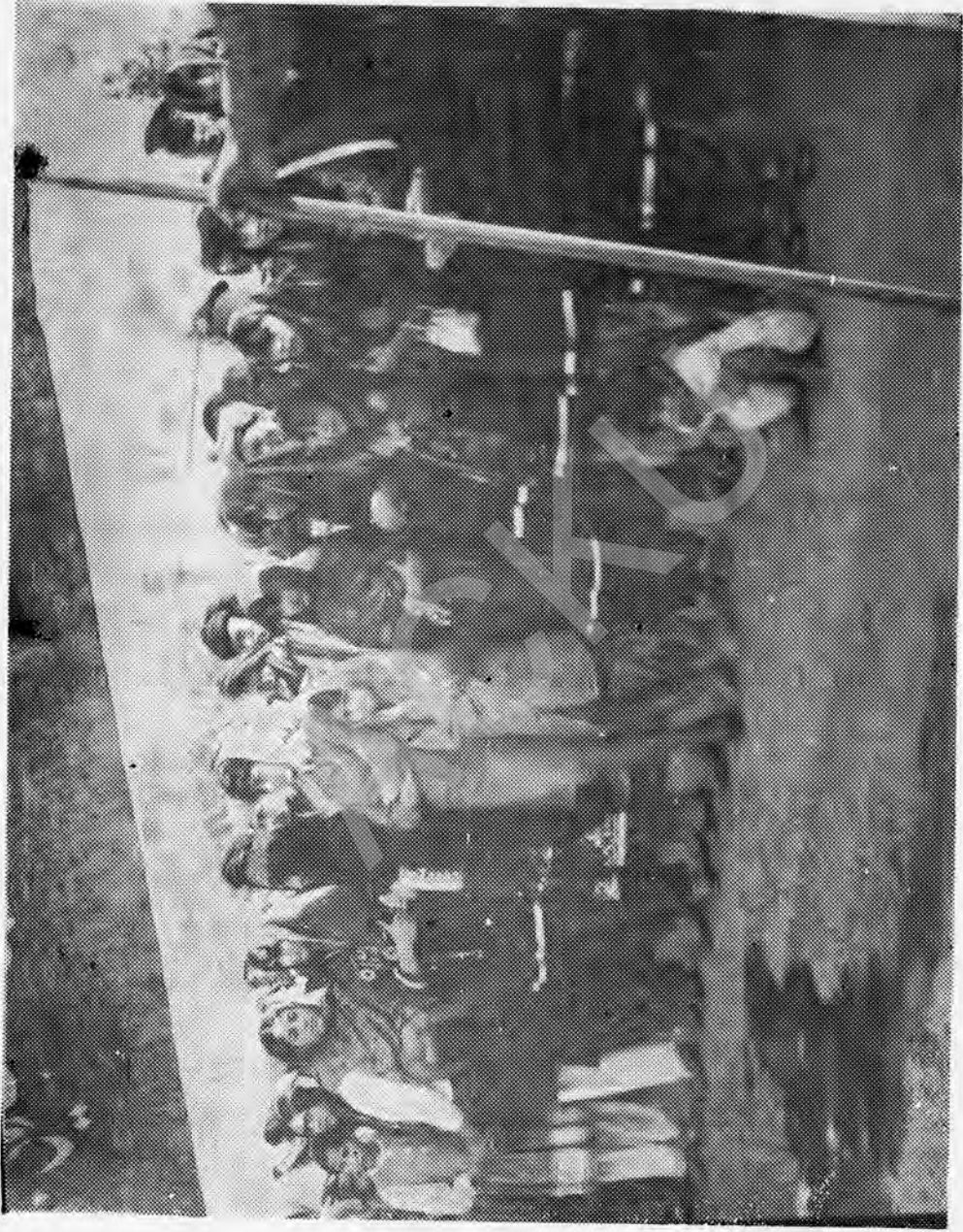

افغانی خویندی دپښتونستان دچښن په مراسمو کی دکپون په حال کی لیدلی کیری

داسی نور هر قسم تر کاری او سبزیجات زرغونوی د بیرملو آب او هوا په ژمی کښی یخ ځکه چه ډیره واوره پریوزی او په اوږی کښی معتدله ده .

د بیرمل په علاقه کښی یوه ستره لکه هم شته دی چه په جنوب کښی د احمد زائی قام او موسی نیکه له غرونو څخه سر چینه اخلی په رابوت مرغه او په لاند نی حصه کښی د پیللی به کلیو کښی راتیریزی چه د مراهولی بمقام د گرویک او د خوی د لکهونو سره د توجی لوی لکه ته ورتوئیزی په بیرمل کښی کابل خیل اتمانزائی وزیر د مرغی بمقام یوستر بازار او د منگر یتی بمقام د چار تراشو یوه منډه ئی هم لری په بیرمل کښی یو اسلامی مدرسه شته چه تخمیناً سل تنه پکښی دینی تعلیم حاصلوی د بیرمل کابل خیلو د خواو شاعر غرونه د لمنځوښترو سر پو، او چلغو زودونو په ځنگلونو ښه پسته دی چه همدائی مهم حاصلات دی . د بیرمل کابل خیلو اقتصادي حالات ښه دی دوی ژوند په تجارت مالداری او د هقانی کیزی او په افغانستان کښی خورا ښه منصبونه او ملازمتونه لری .

په بیرمل کښی ددی قام د جرگی او مرکی مهم ځای د مرغی بازار دی

کږه :

لکه د هغی لکهی نوم دی کوم چه د د مغرب خوا ته د دریخیلی او د گیان خیلو له غرونو او خوړونو څخه سر چینه اخلی او په لمر خانه کښی تخمیناً د پنځوسو میلو په فاصله د کانی روغه منظر خیلو بمقام د توجی وادی ته ورگه یری .

د کږی لکه چه له باندی خوا را شروع شویده نو په لراو برسراو منځ کښی ملا خیل قام ابا د او میشته دی د کږی د لکه جنوبی غاړه ته د لواره میدانی علاقه واقع ده چه په هغه کښی مداخلیل قام د خریدو فروخت او تجارت لپاره یوه مهمه منډه ئی او سرای جوړ کړیدی چه د مداخلیل ټول قام ته ئی مفا داو حاصلاترسی او و شمالی ډډی ته ئی د ځدرانو او تڼیو غرونه واقع دی .

ددی لکهی په دواړو غاړو مداخلیل قام زر خیزی زمکی او سمسور باغونه جوړ کړیدی چه د غه زمکی غنم جوار وربشی زرغونوی . او باغونه ئی د توت انار ، انگور منوژردالو الوچی او آلو بخارا په ونو پټ دی او دی نه علاوه سبزی او ترکاری هم په ښه توگه زرغونوی او همدغه

مهم حاصلات دی . د کزری د لگپله باندي څخه د لاندي نيمی په برابر شمال خوا ته ئی داسمعیل خپل مدا خیل زنگو تی او وړگمی خرڅینو سمه او غرو اقع دی .

د کزری د لگپه او خواشا سیمو آبوهوا معتد له ده په ژمی کښی وا وړه پری لویزی .

د کزری د برسر نه علاوه دلاندينی برخی په غرونو کښی اگر چه څه خاص گڼ ځنگلونه خونیشته خو د گور گورو او بنونوونی نری نری پکښی لیدلی شی .

داسمعیل خیل د شته کوم چه د کزری د لگپه شمالی اړخ ته پراته ده پدغه دشته کښی هم څه قابل ذکر و نی او ځنگل نیشته .

اسمعیل خیل شاخ پدغه د بنته کښی ښه کوپونه او خهللی او آبی زمکی هم جوړی کړی دی چه غنم جوار کوی او څه میوه داری ونی پکښی زرغونی دی .

داسمعیل خیل ددشتی آبوهو او پوی کښی گرمه او په ژمی کی معتد له ده داسمعیل خیل ددشتی سره متصل شمالی خواته دخرڅینو کلی علاقه پراته ده چه هغه ته دوزه گمی او زنگوتی خرڅین وائی .

دوړگی او جنگوتی خوڅینو هم په دغه دشته کښی او د هغی نالی په غاړه کوم چه د خړی او مزک له غرونو څخه راوتلی ده څه لری پیری زمکی جوړی کړی دی چه جوار غنم او وړ بشی کوی .

دغه نالی چه د مزک او خړی له غرونو څخه د زنگو تی او وژ گمی خرڅینو تر مینځ راوتلی ده ددغه نالی په امر خاته داتو میلو په فاصله

دنوچی دریاب وړ دا خل شوی دی او اوږگی آب وهوا هم داسمعیل خیل ددشتی په شان ده او په ژمی کښی ډیر یخ ندی او واوره هم نه لویزی

دجنگوتی او وړگی خرڅینو په شمالی څنگ کښی دداویگو لگپه او غر واقع دی دا منطقه کښی سیدگی وزیر آباد دی .

داویگر یوه ټیټه جگه . اولاندی باندي زمکه ده دچینوپراو بوخرو پیری دداویگر مخ په قبله د مزدک غر پروت دی او شماله غرپ ته ئی د جن شوره گربز پروت دی داویگر د هیرانشاه په دوی دی په میدان کښی را غلی تخمیناً د شلو میلو په فاصله د درپه خیل په مقام د توجی د ریاب ته ورگام شویدی .

په شمالی وزیرستان کبښی د توچی رود :

توچی په شمالی وزیرستان کبښی دهغه ستر رود نوم دی چه په مغربی خوا کبښی یی د بیرمل خوی. لموستی توئی او شوال تنگی له لگاډ ونو څخه جوړیږی او مشرق خوا ته تخمیناً داتیا میلو په اوږدوالی کبښی د بنو ضلع ته داخلیری .

د توچی دواډی په بانډینی سر کی د مدا خیل قام یو شاخ مچه میشته دی چه هغه د تنگی مچه وائی مچه څخه لاندی دمیز راوشیرنی مداخیل کلی پرا ته دی. د شیرنی مدا خیل نه لاندی د ما مه زیارت څنر خیل او د بابا زیارت او ددنه خیل کلی قشله او سرای واقع دی . د دنه خیل کلی نه لاندی بیا دخنر خیل څو کلی شته او بیا لاندی کانی رو غه منظر خیل ستر کلی میشته دی. دمنظر خیلو له کلی لمر خانه خوانه د توچی درود په غاړه دخلورومیلوپه فاصله دپوئی خیل دوپ نه کلی څخه د توچی درود په دواړو غاړو ددوړ علاقه بنار ونه او کلی په دی ترتیب شروع کیږی اول دمحمدخیل کلی او بنار. بویه وال. همزو نی خری تلی درپه خیل. میرا نشا بوتله تپی حکیم خیل عیدک حدی . زیوکی. عیسوی. هرمز. موسکی. سوخیل ایپی او عید رخیل د توچی لگاډ چه دعید رخیل له کلی او کجوری له پوسپ نه په تنگه کبښی لمر خانه خوانه لار شی نو ددری غونډو ۱ و بکا خیل منایئی په مقام بنسو کبښی داخلیری. د توچی په دواړو غاړو ځائی په ځای دغرونو په لمنو کبښی د توریخیل او ممیت خیل کلی هم میشته دی .

د توچی پیدا وار:

د توچی دواډی په دواړو غاړو پوری راپوری پراتی زمکی آبی دی دغه زمکی غنم جوار. وربشی گنی شولی او الو گان زرغونوی. آب وهوا:

د توچی آب وهوا په گرمی کبښی گرم او په ژمی کبښی یخ خووا و ره نه پری لویږی .
میوه جات :-

انگور . زردالو منی الوبخار کجوره. نیشپاتی خربو زی هند وانی بادرنک او نورو زرغونوی .

سبزیجات :-

گوبی . پیپر . پانک . سره او توربا د نجان . بنه‌ی . کدو کرلی او نور هر خه زرغونوی .
دموسی نیکه علاقه :

دموسی نیکه علاقه د لاندینو غرونو او خوړونو څخه تشکیلیری .
دموسی نیکه د علاقې شما ل شرق ته د (زېږه غر) «مروتی غر» «نیزی غر» او د خواجه خدر غرونه واقع دی د موسی نیکه شمال غربی خواته د بیرمل کابل خیل غرونه واقع دی .
دموسی نیکه د شا وخوا غرونه د لمانځو نستر . جلفوزی . سرپ . په شنو ونو پټ دی چه د احمد زایوقام ته زیات حاصلات ورکوی په دغه نلاقه کښی د موسی نیکه باغ نیکه اوشین سترگی نیکه زیار تونه واقع دی .

د موسی نیکه عموماً زمکه امر چه چه للمی ده خو ځای په ځای آبی ټوټی هم پکښی شته چه هر قسم غله میوه سبزیجات پکښی شته کیږی .
دموسی نیکه آب او هوا په ژمی کښی یخ او په غرونوئی واوړه هم لویزی او په گرمی کښی معتدل او خوشگواروی

شکی علاقه :

شکی یوه ښکلی میدانی علاقه ده چه له وانه څخه شمال مشرق خواته د شلو میلو په فاصله واقع ده .

شمال خواته ئی د بوش او لکړی جگ غرونه او جنوبی خوا ته ئسی خیسور غب غر او کوټ غری واقع دی او لوید یخ خوا ته ئی دکمکی بوش د غره سلسله ناو شویده او مشرق طرف ته ئی د خیسور مسعودوسره لگیدلی دی .

دشکی ښکلی دره چه تخمیناً اته لس میله اوږد وای او ۱ ته میله پلنوالی لری چه زیاته برخه ئسی غرونه او غونډی دی او تقریباً (۵۰) میله مربع همواری او دکرونلی زمکی لری .

دشکی غرونه د نستر . جلفوزی سرپ او لمانځو اوخپری په ونو پټ دی دشکی زمکه غنم جوار وربشی کچالو ددی زمکی مهم حاصلات دی د مندتی منی انار او شفتالو ونی هم پکښی موجود دی .

دشکی آب و هوا:

دشکی آب و هوا په ژمی کښی یخ په غر ونو واوړه پریوزی .
او په گرمی کښی آب او هوا معتدله او خوشگواره وی .
شکی انگریزانو سره دجهاد یولوی تاریخی مرکز پاته شوی دی له
همدغه شکی څخه به داحمد زا یووژیرو په واڼه او د انگریزا نو په
نورو سیمو سختی حملی کولی .
دشکی دری د غازی مولانا همزالله قاضی صاحب حاجی محمد . او د
وزیر ستان لوی مشرمانی کاکا په مزارونو ښایسته شوی ده .

دواڼه علاقه :

واڼه د هغی سیمه نوم دی چه مغرب خوا ته یی «نیزی غر» او
مروتی غرونه او مشرقی خوا ته یی تنایی . کږه پوزه او تیارزه واقع دی
او شمال خوا ته یی د شکی او کوټ غرونه پراته دی .
او جنوب طرف ته دگومل غرونه واقع دی .
واڼه یوه لویه او ستره د شته ده چه هم للمی او هم آبی زمکی پکی شته .
دواڼه ټوټه سیمه کښی احمدزائی وزیر میشته دی .
دواڼه زمکه جوار ، غنم وربشی . او نور هم هر قسم دانی زرغونوی .
گوپی پانک . شلغم مولی . گاژری او هر قسم سبزیجات پیدا کیری .
مانی انوچی . انگور او نور هم هر قسم میوه جات زرغونوی .
په واڼه کښی دانگریزانو له وخت نه تراوسه پوری یوستر عسکری
کمپ یولوی بازار یوه لویه منډی یو لوی روغتون لری .
ونه داحمد وزیر د جرگو مر کو او تجارت یو مهم او تاریخی مرکز
دی .
د واڼه آب و هوا په ژمی کښی یخ او کله کله واوړه هم پریوزی او په
اوږی کښی معتدل او خو شگوار موقعیت لری . د واڼه له دښتی نه
مغرب طرف ته ددانی ښکلی د ره واقع ده چه د غه دده د مروتی او
نیزی لری له غرونو څخه سرچشمه ا خلی او مشرق طرف ته د
شولام هغه لویه منډی ده چه د احمد زایو وزیرو د تجارت ستر
مرکز شمارل کیری ددانی شمال خوا ته د سوال شکی او جنوبی
غرونه پراته دی . او د جنوب خوا ته یی د مانی او غور لمنگی
غرونه واقع دی .

ددانی په دره کی گنګی خیل تاجی خیل او خوجل خیل احمدزانی وزیر
میشته دی . ددانی ټو له زمکه آبی ده چه غنم، وربشی، جوارشولی ا لو گان
اونور هم هر قسم فصلونه کوی .

ددانی وادی دلمنځو نيمترو . سريو او جلفزو د ونو په ښکلی
ونو کښی پته ده چه همدغه و نی ددی شاخو نو د عا یدا تو لویه
زریه گڼل کیږی .

دجنوبی وزیرستان « دبیټنی علاقه»

د بیټنی علاقه غرباء او جنو بلاء د مسعود وقام د غرونو او علا قو
سره اتصال لری .

شر قاء د مروت قام سره لگیلی ده او شمال ډډه لری دښو وزیرو
سره پیوستون لری دبیټنی قام ټوله رقبه تخمیناً اتیا میله مربع
مساحت لری دبیټنی علاقه اکثرأ دد غرونو او خوړونو د سلسلی څخه
جوړه شویده څه آبی او للی زمکی چه غنم وربشی جوار او چنی
زرغونوی غرونه او خوړونه ئی کور کورو پلوسو . بیرو غزانو ا و
ښونو په ونو پته دی .

دبیټنی په علاقه کښی دگبرسیمی ته د بیټنو د مرکزیت مقام حاصل
دی .

او د بوبی او شادی خیل الیخیل گټه گرام ابا خیل . نعمت خیل او
پینک ستر ستر کلیو ته دښارونو او بازارو نو موقعیت حاصل دی .
د بیټنی قام په لاندینی برخه کی مکتبونه موجود دی .
خیساری کلی کښی نعمت خیل ابا خیل گټه گرام یا خیل آزا دخیل
کښی اد یزائی کښی سوژه کښی ، جنابول کښی پینک کی . دبیټنی علاقه
په گرمی کی گرم او په ژمی کی سپریخ او خوشک وضعیت لری .

دبیټنی په علاقه کی په سوغری کی دسبا گل نیکه زیارت دی .

د عمر گل نیکه زیارت په باغ کی

د فقیر دین محمد خان زیارت په کتخی کی .

د لاهور نیکه زیارت په اسبابه کی .

د خدر زیارت په وتین کی .

د شیخ عثمان نیکه زیارت په بند کی .

او د بدل گل نیکه زیارت په بند کی .

دوزيرستان مشهور تاريخي مقامات:

موسی نیکه :- گرویک - شوال رزمک . مکین وانه . شکی دانه . کانی گرم ، مروبی سره روغه ، کوټکی سلطانه میدان بدر، شهور ، اسپاس شاولی ډمپول، دته خیل ، میرام شاه میرعلی کجوری ، سپین وام ، شو ه

دوزيرستان غرونه :

پریغال ، شویدار ، حماټه کوټمه کونډی غر ، ویزده سیوغر، دووبسته گرویک مزدک زیوبه ، مروتی ، خواجه خدر ، لاکي جینی ، موسی تربل غر ترغری .

دوزيرستان مشهور دریا بونه اودری:

کرم، کیتو ، توچی خیسور ، شکتوئی ، وانه مکین ، سیریژ ه .

صنعت :

دوزيرستان صنعت عموماً د مزی خخه په لاس شیان جوړول او هم په بنو کی د شوی دلرگی خخه کاسی امساء ، د کټوبنی اونور ډول شیان جوړوی چه خورا زیات شهرت لری اوسر بیره پردی وزیري چاپی هم زیات شهرت لری چه په کانی گرم کی جوړیږی او په ځینو ځایو کی اسلحه هم جوړیږی چه داسلحی جوړولو یو مهم مرکز ئی په گرویک او بل ئی کانی گرم دی په وزیرستان کی ځای په ځای نور شیان هم په لاسونو جوړیږی او ځینی وپی وپی کار ځانی هم لری چه خلکو په شخصی پانگه باندي جوړی کړی دی .

دوزيرستان مشهور روحانیون او ملی مشران

د وزیرستان د مشهورو روحانیونو او ملی مشرانو زیارتو نه

موسی نیکه په برمل کی

محمود یعنی مسعود بابا د پریغل غره په سر باندي .

اتمان بابا په شاولی کی .

حاجی میرزا علی خان فقیر ایبی په گرویک کی .

بادی بابا په سپین وام کی .

شوی فقیر په گرم کی .

نیکه بابا ټټی ملاخیل کی

مولانا گلاب الدین وزیرو ملاصاحب بنو مهمند خیل .

- ولانا محی الدین مشہور پہ پیوندہ ملا صاحب پہ مروبی کی
- مولانا ہزاللہ قاضی حاجی محمد مانی کاکا پہ شکی کی
- محمد خون فقیر پہ موسکی دوڑ کی
- ملک اژدر پہ سپلگہ کنبی
- باغی بابا پہ برمل کی
- دین محمد فقیر پہ مرند کنبی
- میا رویشان پہ کانی گرم کی
- براء نیکہ پہ کونہی غر کی
- شیخ نیکہ پہ کوٹکی کی
- سارنگ نیکہ پہ بدر کی

- مچن بابا پہ مدیجون کنبی
- شین سترگی نیکہ پہ برمل کی
- پیر صاحب لنگر پہ ڈبگی کی
- ماما او بابا پہ خدر خیل کی
- نائب سالار موسی خان غازی پہ مکین کی
- نائب سالار زار خان پہ مرغہ کی
- جرنیل زاکیم شاہ خان پہ مرغہ کنبی
- شاہ بدان دادہ پہ مکین کی
- فرقہ مشر رمضان خان پہ میدان کنبی
- فرقہ مشر شیر محمد خان پہ موسی نیکہ کی
- فرقہ مشر انگور خان پہ موسی نیکہ کی
- غازی عدا للہ جان زلی خیل پہ برمل کنبی
- کاکا صاحب پہ بنوجاتی خیل کنبی
- فرقہ مشر میران خان پہ برمل کنبی
- ملک سلو خان پہ شرنی کی
- ملک سندرای خان بوراخیل پہ رزمک کنبی
- ملک شہزاد خان پہ سپلگہ کنبی

دوزیرستان کورنی حیوانات :-
 اوبنان ، غوائی خرہ ، ہینسی وژی میری ، کچری ، او اسپی



پہ رزمک کی داتمانزائی و ذیرو یوہ جرگہ

دوزیرستان پیداوار

خنگلی ونی :

زن غوزی ، لمنغه ، سرپ، نشتر بشته ، خیری ، شو وان شرا وان
شیره ، وزگی ، سنگ مرعیروه ، کریره ، زیرلرگی ، سفرخی ، لاغی
نوغه ، تیراوان ، پلوال، گور گوره ، غوز ، غوپری بنتی ، گندپیری ، زیره ونه
بره ، کرکنه ، پلوخه ، پرپا که ، ، غوجیر ، نسپانگه ، بارپه ، ماهونی
شمه ، بکنه ، تهن ، سالی ، سپوند ه میرا عینی ، سپلمی ، .

سبزیجات

الو گان ، تماقر ، کلو ، با درنگ بیاز ، ویره ، مولی ، گجری ، میت
می ، گوپی ، شلغم ، بنگنی توری ، ناپی ، کریلی ، پمنی ، شیزی ،
مانی .

مرغان :

بلبل ، کوزبی ، وراغون ، مینا کی باز ، پیغه ، تل تلی ، شاهین ،
پککنری ، کونگ ، سوزی ، غرخکی د لما بنام مرغی ، شین طوطی ، پکه
د مرداری ، مرغان بانبه ، زرگی کوتری ، بتیری ، آیلی او داسی نور .

معدنیات :

وسپنه ، دوبرو سکاره فو دلا ، زیر سرویل ، سره زر سپین زر
گوگرد ، د چونه گانی ، سنگ مر مررونجه هانی ، گورین هانی د بریک
د وزیرستان مهم تجارتی صادرات
د سونلرگی ، د تعمیرا تولرگی سکاره مزی اودمزرو جوپ شیان
وری خرمنی گبینه ، غوری زیره زلفوزی الوبخارا انار چار مغز ،
انگور ، کجوری گور گوری ، تو تان مالته سنتری ، شفتالو الوچی نشپاتی
زرد الو منی اونور .

دوزیرستان مشهور بازارونه تاریخی مقامات او تجارتی

سرایوته په لاندی ډول دی

کورم شیوه ، سپین وام د وه سراپونه ، میر علی اده او بازار ، د
سوخیل داوړو بازار د عید ک د وړوبازار ، دمیرانشاه سرای او بازار

د لواطه مدا خيل سراى دگريک ناريجي مرکز د مرغی بازار د شوال درى منډئى ، د رزمک تاريخي کيمپ اوسراى . دروسلى منډئى د کجورى منډئى د بگا خيل منډئى داتمانزو نوى منډئى د شام او گړيوم منډئى د شاولى منډئى د ډبکى منډئى ، په مسعود کى ساپه روغه سراى او منډئى د پياښى سراى او منډئى ، د کوټکى منډئى د سپين کى رغزى سراى او منډئى د جنپولگى سراى او منډئى د چيغملى منډئى د لدى منډئى دگانهى گرم بازار او منډئى دتودى چينى منډئى په احمد زايى وزير کى دوا ڼه باز اراو منډئى ا ودموسى نيکه منډئى په واڼه کښى د شولام منډئى په شکى کښى دوى منډئى .

په وزيرستان کى معاملات په قرض به نقدو او په تبا د له سره په افغانى پيسو او په گلدار و باندى اجراء کيزى او کوم تحريرى سند په مابين کى د يوبل څخه نه ا خلى تنها په ژبه اعتبار سره لرى د وژن مقياس تى چيټاک (خورد) پاو ، سیرچارک او هن چه يو من دکابل په ډبره اوه نيم سيره کيزى مروج دى .

دوزيرستان اجتماعى وضعيت:

وزيرستان د پښتونسان ديوى ښکلى او ښائسته علاقى نوم دى چه د منځنى پښتونستان په نوم ياد يږى او مرکزى گروېک دى دوزيرستان خلك حنفى مذهب او داسلام د مقدس دين پيرو دى .
دوزيرستان د خلکو ژبه پښتوده او ډير زيات زاړه لغتو نه او دقديمى لېجى آثار پکښى موندل کيلى شى دوزيرستان خلك دنورو پښتنو په څير ځنى مخصوص دودونه رسم اورواج لرى چه هريو تى بيل بيل محترمو لوستوتکو ته په لاندى توگه وړاندى کيزى .

خوراک لباس او گانه:

دوزيرستان خلك عمو ماء د دجوار غنمو ډوډى او وريجى استعمالوى او کله کله روټه يعنى داوړېشو ډوډى هم کاروى او ورسره د شودو . مستو شنبى تروه الو گان تماثر بين گڼ گويى . ټيپير . سابه گلو . او نور حبوبات د کتغ په ډول ملگرى کوى او غوړى استعمالوى دوزيرستان خلکو لباس د نارينه د پاره کميس . پرتوگ واسکت . پتکى . خپلى په او پى کى او په ژمى کى گوټ بڼيان او جرابى ورسره زياتيزى .
دښځو لباس تى اوږد کنه دار کميس د بيغلى سپين پرتوگ او ميرمنى رنگه پرتوگ ځينى «شال» پتکى او دڅرمنى خپلى په پښو کوى .

کانه چار گل ، ټيک پيزوان نته . غوړه . (غاړه) خول ، ډيدی لښتی سر
تاويزونه . اوږدی گوټی کنهپی . (باو گان) گانې دولگی او داسی نور
دی .

دوزيرستان حقوقی او جزایي تعاملی قوانین :
دوزيرستان جزائی او حقوقی معاملات چه ددوه متخا صمو ډلو او
ناقيلو ترمنځ راشی دوه ډو له فیصله کيږی اول په قومی اساس او
دوهم په شرعی اساس .

الف په قومی اساس فیصله :

ددوو کسانو ترمنځ او یا ددوه قبیلو ترمنځ کومه منازعه واقع شی نو اول
ددغه قضیې د فیصله کولو او جوړی دپاره ددی دوه فریقو خپلوان او خو
کسان پوه سپین روپی ددوی ترمنځ خبری کوی او دموضوع د فیصلی د
پاره دواړو ډلو څخه واك ا خلی مگرواك په پوره اعتبار سره تری اخلی
یعنی یا خوژره روپی پری وټاکي او یا که روپی ونه تری ټوپک تری دپیسو
په قیمت کی اخلی د جرگی چه دهرڅو شپي په دواړه ډلو راخی پسونه
ورته حلالوی چه موضوع فیصله شی دعا وکړی او خلك رخصت شی .

مگر که موضوع د بنځی دتور وی هغه بی له مرغه نه فیصله کيږی
او که مړی ئی بی حقه کړی وی هغه هم بی مړی کولو تر خو چه قدرت
ئی وی نه فیصله کوی مگر که مړی په سهوه شوی وی نو مجرم د
ننواتی په توگه قبر ته ورخی او دمړی د قبر ترڅنگه اوږد پریوخی
نوداته دمړی ورته ورته عفوه کوی او تردو کالو یا پنځو کالو پوری میعاد
ورکوی یعنی په دی موده کی د مړی ورته هیڅ ورته نه وائی او تر دغه
موده پوری قاتل ورته ددیت «نيك» د برابرولو کونښن کوی هر کله چه
ذکر شوی موده پوره شی نو قاتل د مقتول خپلوان او دوسان او دقبیلی
مشهور سپین بزیری را جمع کړی او څه نیک ئی چه تیار کړی وی که
پیسې وی او که ټوپک جرگی ته ئی وړاندی کړی چه دغه شی می جمع
کړی دی فعلا ئی و ر کولی شم نومرکه ئی شروع کړی او پسو نه
او ډوډی دواړه طرفه ور کوی دوزيرستان نیک اندازه له دیرشو زرو
څخه نیولی تریو لکو افغانیو پوری رسیری نو قاتل چه هرڅه موجود
لری هغه ورکړی اونور ورته په میعاد کوی مگر دغه شرطحتی دی چه
دوه برخی نیک باید اول ورکړی .

ب شرعی فیصله :

که ددعوا دواړه ډلې په قومي اساس فیصله کولو ته تیار نشي نو هغه واملاتنه د شرعی فیصلې د پاره وړاندې کوي مگر د ملاسره هم یو یادوه قومی مشران موجود وی او اول په دی زورورکوي چه قومی فیصله ومنی مگر که قبوټه ئی نه کړی نو بیا وروسته له هغی ملاخه چه د خدای او رسول لاروی هغه دواړو ډلو ته وړاندې کړی چه کوم فریق د خدای په کتا ب ملامت وی هغه ته ملامت ووا ئی او په دی ډول موضوع فیصله شی او که چیری په وزیرستان کښی میراته (حی، سټه) واقع شی ټول قوم پری راجمع کلي ئی سیڅی او فصل یی له منځه وړی او دیولک څخه تر یو لک او پنځوس زره افغانی پوری رسی او ۳۰ پسونه تری اخلی او حتی د وطن څخه ئی هم شپری .

زیردنه اوسنتی :

په وزیرستان کښی کله چه یوژنکی «زوی» پیدا شی فقط څه اندازه ټوپک چزی پری وکړی بیا نو څوورڅی پس د خپل وست «قدرت» سره څه خیرات یعنی پسه غوائی حلال کړی او که مادی وضعیت ئی کمزوری وی ددی شی څخه صرف نظر کوي به او مه ورځ ئی ملاپه غوږ کښی اذان کوي اونوم هم پری ایښودل کیږی او د زیرندی او سنتی مراسم په همدی ځای پای ته رسیږی .

واده :

هر کله چه دوزیرسان یوه کورنی د خپل زوی د پاره د کور آبادو نو په لټه کی شی نو لکه پری یوه داسی کورنی گوری چه ددوی خوښه شی او هم ئی جلی خوښه شی چه دغه اول خبری او تټونکی د بنځو په واسطه سره صورت نیسی او بیا وروسته نارینه د مور او پلار څخه یی مخصوصه پخپله او یا د چا په واسطه پوښتنه وکړی نو چه موافقه یی سره راشی وروسته له هغه جلگه «جرگه» ورولی د عا وکړی او وایی فلانی خپله لور د فلانی زوی ته ورکړه او بیا یوبل سره تگ او راتگ کوي چه دی اول تگ راتگ ته «بښه اوریتی» وایی که د جلی مور او نور خپلوان اول ورغلل او که د هلك چه په دی مراسمو کی که د جلی مور او پلار او نور خپلوان ورغلی د هلك کورنی دوی ته پسه حلاله وی او چه واپس رخصت کیږی د خوانی څخه نیولی ترشال «ټکری» او پسه پوری د جلی

مور ته ورکوی او په همدی ترتیب د هلك مور او خپلوانو ته د جلی د کورنی ته خوا ورکول کیږی هرکله چه واده شروع شی نو جلی دپا ره گانه او نور سا مان د جلی د مور او هلك یعنی د میره له خوا تمپه کیږی او پس له هغه د وا ده نیټه تعیین کیږی چه لوهری شپه خوشحالی دجلی د پلار په کور کی وی او ټول مصارف یی د پلار په غاړه وی او وروسته چه جلی په اوښس یا اسس باندی هلك کورته یوسی نو د هلك پلار خلکی دوستانو او کلیوالو ته دخپل قدرت په اندازه دپسه څخه ترغواپی پوری خیرات کوی او په دی مراسمو کښی په ډیره خصوصی تو گه د شرعی اصولو مطابقی نکاح تړل کیږی او پس له دی چه دجلی سره مور او یا نور خپلوان راغلی وی پس له دریو ورځو رخصت کیږی او هلك خپلی ځوانښی ته یو پسه چه «هنځ» ورته وایي ورکوی او پس له دی هر کله چه هلك د خسر او ځوانښی کورته ورشی و ده ته پسه حاله وی او دی هم د جلی مور خور او نوروته د قدرت په اندازه پیسی ور کوی او دخسر له طرفه د مهر څخه یوه اندازه پیسی زوم ته کموی او په دی ترتیب دواده مراسم پای ته رسی .

غږ والی:

غږ والی د وزیرستان دمهمو دودونو څخه دی هر کله چه څوک وغوا پی چه د چالور خپل زوی او یا دکورنی کوم بل غړی ته کو ژد ه کپی بودلو په پلار مرکه وکپی چه لوړ دراکړه که هغه ونه غواپی چه دنو مو پی سره دوستی او خپلوی وکپی نو دلور د ورکولو څخه انکار کوی مگر که مقابل لوری ډیر جلدی وی نو دمرکی څخه چه راوگرځی یوڅو دټوپک ډزونه وکپی او په اولس کښی غږنسی چه فلانی سپری د فلانی په لور غږ وکړ چه به دی صو رت کی دغه جلی هیڅوک نه شی واده کولی مگر دغه کار د خپلوی نه دی بلکه دځان او د هغی بلی کورنی د پاره دښمنی جوړول دی نو ددی لپاره چه معاملة یو طرفه شی هغه بل لوری هم ورسره عینا کار کوی چه په دی ترتیب یابه دواړه لوری یوبل ته لونه او جلی ورکوی او یابه دواړه لوری دیوبل دجلی نه صرف نظر کوی او دغه دود ته دوزیرستان په اصطلاح (غږ والی) وایي .

مړی:

څه موده چه دوزیرستان په کومه قبیله یا کورنی کی مړی وشی فوری هغه ټول خلک خبر شی د قبر کیندلو کفن او نور ضروری شیانو په تکمیل

کولو لگیا شی هر کله چه مری ته غسل ورکړی او د جنازی لمونځ
نی ادا شی نو خاورو ته یی سپاری چه مری دفن شی نو ملايوخواياتونه
فرائت کړی او ورپسې ددعا کو لو څخه وروسته د مری دوئی له خوا د

اسقاط په نوم پیسی ویشی چه په قبر حاضر و کسانو ته د مری دورنسی
د مالی قدرت په اندازه دلسو افغانیو څخه نیولی چه څومره نی قدرت
وی نغدی روپی ورکوی .

بیانو ماښام یو څو تنه خپلو ان دمړی دورنی سره پاتی شی او ډوډی
د هغی نږدی تر بورانو له خوا ورته ورکوله کیزی چه پسه ورته حالولی
او هم د مړی دورنی له خوا یو پسه حالیزی چه د (شومی) پسه نا مه
با ډیږی او په په دریمه ورځ هم د نږدی تر بور له خوا پسه حالیزی او یا هغه
پسونه چه دنورو خپلوانو او دوستانو له خوا ورته راوستلی وی حالیزی

چه دی ته شل وائی نو هر کله چه دریمه ختمه شی تر څلو یښتمی شپي
پوری په مړی پسې د سحر او ماښامی ټکله (ډوډی) مسافر انوته ورکول
کیزی او په څلو یښتمه ورځ یو لوی خیرات وکړی چه د پسه څخه نیولی
تر غواښی پوری حلالوی او دمړی رسم او رواج په همدی ورځ پای ته رسیری.

د چیغی ډول.

هر کله چه دوزیرستان په کومه قبیله کی یوه مهمه واقعه وشي فرضا
د خارجی دښمن له خوا پری حمله شوی وی یا مال ئی څوک بوژی او یا
څوک قتل کړی نو د چیغی ډول ووهل شی او د چیغی سره په سر کی
ډول وهونکی روان وی د چیغی ډول داتڼ او خوشحالی له ډول سره توپیر
لری او په وزیرستان کښی هر څوک ددی دواړو ترمنځ فرق کولی شی.

کله چه د چیغی ډول واوریدل شی ټول خلک هغه ځای ته ځان رسوی
مگر یوبل ډول د چیغی هم شته هر کله که چیری په وزیرستان کښی
به یوه قبیله کی میراته (سته، ځی) وشي نو دم په یو جگ ځای ودریری او د

چیغی ډول وهل شروع کړی هغه نه دنژدو کلو خلک پوښتنه کوی چه څه
چل شوی دی او څه پېښه ده نوبیائی ئی د قضیې څخه خبر کړی او په
دی ترتیب ټول خلک یوبل او ولس به لږه موده کی خبر شی او د پېښی
ځای ته راجمع شی او بیاتری مقر ره ناغه اخلی.

ملی مبارزی

لومړۍ برخه :

مونږ پدی باب کی دانگریزانو په خلاف د وزیرستان د بها درو ننگیالو وزیرو. مسیلو دوپو بیتو شیرانو اور مرو او ورسره د خټکو د غزاگانو حالات د سنه ۱۸۴۶ نه ترسنه ۱۹۳۳ پوری داوه اتیا (۸۷) دزما نی په ا ختصار سره بیان کړیدی . دا ختصار مطلب دادی چه پدی او ه اتیا کالو کی چه هرڅومره غزا گا نی شویدی په هغی کی مونږ د یو څو غټو غټو غزا گانو حالات لیکلی دی وجه ئی داده چه که مونږ د ټو لو غزاگانو حالات په تفصیل سره لیکونو یواځی د وزیرستان د غزا گانود حالاتو د پاره خان له جد ا کتاب لیکل غواپی مگر سره له دی مو نږ ددی خپلی خبری په تائید کی د سنه ۱۹۱۱ نه تر سنه ۱۹۳۳ پوری د دولس د یارلس ددولسم او د یارلسم کال زمانی دغزا گانو یو فهرست درج کوو چه په دی لږ وخت گڼی انگریزانو د وزیرستان په علاقه باندی په شمار (۲۸۶۰) و پی اولویې حملی کړیدی نو ددغی په رڼا گڼی د سنه ۱۸۴۶ نه تر سنه ۱۹۱۱ پوری د منځنی (۶۵) کاله زمانی او بیاد سنه ۱۹۳۳ نه وروسته ترسنه ۱۹۴۷ پوری دی منځنی (۳۶) کاله زمانی دانگریزانو د حملو او جنگونو اندازی د پخپله ولگولی شی انگریزانو صرف په دولس کاله کی په وزیرستان (۲۸۸۰) حملی کړی دی نو چه په یو سل یو (۱۰۱) کاله زمانه کی به ئی پدی خاوره څومره جنگونه کړیوی .
نقشه داده .

دلته دا خبره یا دلزل پکار دی چه د وزیرستان علاقه د بنواوکوهات په سر حد باندی پرته ده. قد رتی طور د وزیرستان په علاقه چه دانگریزانو د حملو او جنگونو اندازی وړاندی به ئی د کوهات او بنو د پښتنو په علاقه هم فوخی اقدامات کول. د وزیرستان دغزاگانو پدی باب کی مونږ ورسره ورسره د کوهات او بنو دیو څو غزا گا نو واقعات هم درج کړی دی البته ددی افسو سناک حقیقت اظهار هم ضروری معلومیری چه د بنو د علاقی پښتانه برنگیانو وهلی ولیکن په جنگ کی ئی نه وو، وهلی په حکمت عملی ا و سیاست او په چالبازی ئی وهلی و او چه بنو پښتنو دانگریزانو په مکر اوفریب په خپله او خپل منځ لاس ورغی نو جنگ د بنو د سرحد د جنگ جگری نه پرنگیانو ته په کی ټول تباکرل او میدان په غیر نه دوزیرو دوپو او مسیلو علاقی

ته ورسيد او وروسته هغه وا قعات پيش شول چه مونږ په ا ختصا ر سره دهغي حالات بيان كړي دي.

دبنو خويه علاقه زمونږ پښتانه چه انگرېزانو په كوم مكر او فریب وهلي وو د هغی حال د بنو د علاقې داوونې اسټېټ ريز يه نټ كرنل هربرټ د يهورډس په خپلو ا لفاصلو كښي د غيرت د پاره درج كولي شي دي وائي .

دبنو خو په علاقه زمونږ قبضه توري او ټوپك په زور نه وه شوي دا قبضه مونږ داسي وكړله چه د پښتنو ددوه و قبيلو ترمنځ تربروولي او د بنمنی ، بغض او عنا د مونږ را تازه كړ تور گوند اوسپين گوند دواپه طائفی موسره و جنگولي بيا مو نږ دسي كار وكړ چه د سكانو د حملی ويره موپري راوستله او بيا مونږ داسي حالات راپيدا كړل چه دبنو خو دواپه گوند ونه د يو بل په تبا هي بسې شول د هريوځانندان مشر د خپل تربرو تباه كولو ته لاس واچاوه ا ودخپله لاسه ئي خپلي مضبو طی په شمار څلورسوه قلاگاني وړانې كړلي ملك ډاگه شوه او زمونږ د پاره ئي دبنو خو په ملك د قبضی لگلو لو كار اسان كړ د بنو خو دوپري نه بيازما په وينا يوه قلاقلعه د لپ سنگه) جوړه كړي شوه (د اقلاد موجوده بنو بنار سره د يو زر مترو په فاصه شمال طرف ته واقع ده) ددی قلا په جوړيدلو د بنو په ټوله علاقه باندي زمونږ منگول كلكه شوه او پدی طريقه يو قوم (دا من ا و تهذيب) دسوري لاندي را غی ا و فقط په دري مياشتو كي هغه كاروشو كوم چه سكانو په پنځويشت كالوكي نه وو كړي .

(ميچر هربرټ اياه وورډس كتاب (د پنجاب په سر يو كال) مگر څرنگه چه مونږ مخكي اشاره وكړه او وروسته به ځای په ځای بحث راشي د بنو پښتنو غازيانو او عالمانو بزرگانو دانگرېزانو د حملی او قبضی سخته مقابله كړي وه ا وميچر ايهوورډس چه كوم بيا ن كړي دي هغه صحيح نه ثابتيري .
موسی نيکه :

د پښتون قوم د شجره نسب د كتابونو د بيان مطابق دكي ا بن كرلان ددريم ځوي نوم سليمان و . د سليمان د ځوي نوم وزير و وزير دوه ځامن وو خدری او لالی په دوی كښي د خدری دري ځامن وو .
۱- موسی چه په درویش لقب باندي مشهور و د هغه دوه ځامن او وو ا تمان او ا حمد . ددی دواړو وځامنو اولاد په ا تمانزي او احمدزي



پہ موسیٰ نیکہ کی داحمد زانی و ذیرو خلك دغوندى پہ حال کی لیدل کیری

وزیر هم یا دپیری او د خپل نیکه د لقبی نوم د رویش په نسبت سره
اتمانزی احمد زی مسید درې واړه درویش خیل وزیر هم یا دپیری .

۲- محمود . دده یو ځوی و چه مسعود نوم ئی واولاد ئی په مسعود
محبود ، مسوت ، مسید ، مسیت نومونو یا دپیری او هر کله چه د
مسعود د پلار څلری د وزیر ځوی وپدغه مناسبت سره د مسعود قوم
خلق په مسید وزیري نامه یا دپیری اتمانزی احمد زی مسید درې واړه
قا مونه د نسب په اعتبار سکه وپرونه دی درویش خیل وزیر او
مسید وزیر په شمالي او جنوبی وزیرستان ادواړو حصو کښی آیا د
دی ا لپته مسید خاص په جنوبی وزیرستان پراته دی .

۳- ه بارک دده یو ځوی وگرېز نوم ئی د گرېز د نسل خلق د مسید
وزیرو د څه کپو سره د مومندو په علاقه کښی پراته دی . دگرېز
وزیری دوه ځامن وو . نصر دین حزی خیل اولنی څلورر ښاخه دی
او دویم شپږ ښاخه دی . د وزیر قوم . دگرېز وزیري او دوزیر نیکه
د دویم ځوی ئی اولاد په افغانستان کښی هم آبادی . وزیر قوم یو لوی
قوم دی او په راتلونکو پاڼو کښی ددی قوم د غزا گانو حالات درج
کولی شی .

په دی وزیر قوم کښی موسی نیکه چه د درویش خیل اتمانزی
او احمدزی دواړو قومونو مشرنیکه او پلار دی یو ډیر لوی بزرگ .
نیکو کار او ښه سړی تیر شوی دی زیارت ئی دبر کی په سیمه کښی
دی کابل خیل او احمد خیل او دنورو وزیرو قبائلو څلک ډلی ډلی
د دی خپل مشر او بزرگ نیکه زیارت له راځی او زړه د
اخلاصه قدر او عزت ئی کوی .

دگمبتي غزا (۱۸۴۶)

د وزیرستان په علاقه کومسی غزا گانی شوی دی په هغی باندی
دبجث کولونه وړاندی دانسکاره کول پکار دی چه انگریزان د وزیرستان
پولی ته څه رنگ ور شریک شوی او ددغی نه مخکښی کوم واقعات -
پښی شوی وو او هغه کومه اولنی غزا وه چه وزیرو او مسیدو په
سر حد شوی وه او دوی په هغی کښی غزا کړی وه چه دهغی په
نتیجه کښی دبدل اخستلو دپاره انگریزانو دوزیر ستان په سیمه
بلو سیدل شروع کړی وو .

سکان په اول ځل په سنه ۱۲۳۵ ه مطابق سنه ۱۸۱۹ کښی
دمهاراجه رنجیت سنکه په کمان کښی دینو علاقی ته ننو تلی وو

او د تاریخ مخزن پنجاب جلد ۲ صفحه ۳۵۱ د بیان مطابق نسی
 په دی ملک د سنه ۱۲۳۵ ه مطابق سنه ۱۸۱۹ نه تر سنه ۱۲۶۳ ه
 مطابق سنه ۱۸۴۶ پوری ۲۷ کاله د سکپانو قبضه وه په دغه دوران
 کښی د سکپانو او پښتنو ترمنځ بیا وروسته ډیری غزاګانی هم
 شویدی لیکن په سنه ۱۸۴۶ کښی چه په بنو بانسی د سردار دلیف
 سنگه حکومت وو او د سکپانو او انگریزانو د یوی معاهدی له مخه
 چه په لاهور کښی لاسلیک شوی وه او د هغی له مخه د سکپانو د فوخی
 دو انتظامی معاملاتو په لړ کښی انگریزان افسران هم مقرر شوی وو
 د لاهور د انگریز ریزیډنټ په حکم کرنیل کورټ لیند او کرنیل ایپورډ
 د پرگنه بنو د انتظامی محکم والی دپاره مقرر شول دی دواړو انگریزانو
 د دی ملک د انتظا می دپاره چه کوم اقدامات شروع کړل
 ظاهره ده چه د هغی مطلب په دی علاقه بانسی د سکپانو او انگریزانو
 د مشترکه اقتدار مضبوط والی وو او لازمی نتیجه ئی ددی علاقسی
 دپها درانو، ننگیالو او خوانمردو پښتنو غلام کول وو په دی وجه
 بانسی د بنو، وزیرستان، خټک، هروت شین، ډول، مسید، قبایل راولپنډیل
 او دجنګ میدان ته را ووتل . په ۲ تاریخ د جنوری سنه ۱۸۴۸
 مطابق سنه ۱۲۶۵ ه لفتنټ کرنل ایپ وړد ناظم بنو د لاهور دانگریز
 ریزیډنټ په حکم بانسی د بنو ښار بنیاد کښیښود او ددی ښار نوم نسی
 د سکپانو د حکمران په نوم دلیف نکر کښیښوده او ورپسی د دسمبر په
 میاشت کښی او په سنه ۱۸۴۸ کال کښی ئی د کرم دریا ب جنوب خواته
 په ښه فاصله او د گچ کورټ نومی د خوږنه د شپږ پرلانگه په فاصله
 د بنو دقلعی بنیاد کښیښود او داغبر گه کلا وه په یوه کلا
 کی د ننه بله کلا د منځ کلا خلور کنجه وو . د هریو کورټ
 سل گزه او ۲ د او د ری کزه پلن او پاو کماته کزه لوړوالی
 درلود ددویم کلا چار دیوا لسی دیوال بی دمنځ قلانه اتیا گزه لری (یعنی د
 دواړو قلا گانو منځنی فاصله اتیا گزه وه) او ددی دویم قلا ددیوال
 پلن والی ئی دوه گزه او لوړ والی ئی پاو کم خلور گزه وو ددی قلا
 نوم ددلیف سنگه ابن مهارا جه رنجیت سنگه په نوم بانسی دلیف گه
 هه کښیښودلی شو دقلانه چار چاپیره خنلق کښل شوی وو چه لس گزه
 پلن او لس گزه ژور وو .

ددی ښار او قلا د آبادی حال په دی غرض دلته بیان شو چه
 د سکپانو د حکومت په آخیریښی دوره کښی چه انگریزان د بنو او

ډیره جات علاقې نه را شریک شوی و دهغې تاریخي پس منظر په علم-
کښې راوستلی شی .

واقعات داسې پېښ شوی و وچه هر کله په ۲۷ جون په سنه ۱۸۳۹
کال کښې مها راجه رنجیت سنگه پر شو او د هغه ځوی کهړک سنگه
گدی نشین شو نو د سکھانو سردارانو په منځ کښې داسې خطر
ناکه خانه جنگي شروع شوه چه د سکھانو طاقت ئې ختم کړ په هغې
پسې دانگریزانو په خلاف څلور لوی جنگونه ئې وکړل او په هغه ټولو
کښې ئې شکست و خوړنو انگریزانو چه په سنه ۱۸۰۹ کښې د سکھانو
سره کومه معاهده کړی وه د هغې د تجدید مطالبه ئې وکړه په دغه
ورځو کښې سردار دلیف سنگه ابن رنجیت سنگه د لاهور «پنجاب»
ولی و دلیف سنگه او انگریزانو تر منځ په ۹ مارچ سنه ۱۸۴۶ یوه
نوی معاهده وشوه چه دهغې له مخه دجالند هر دوآب کشمیر هزاره
او د اټک سیند نه مغرب طرف ته واقع ټولی علاقې لکه پېښور .
کوهاټ . بنو . ډیره جات بانسې د انگریزانو قبضه تسلیم شوی او
د پنجاب باقیمانده ملک دلیف سنگه ته پرېښودل شو .

د لاهور ولی سردار دلیف سنگه در خواست وکړ چه په لاهور کښې
دیو انگریز ریزیډنټ مقرر کړل شی څه وخت چه انگریز ریزیډنټ په
لاهور کښې د سکھانو په خټ کښیناست نو هغه خپل استیانت
مقرر کړل چنانچه په دغه سلسله کښې سر جارج لارنس یی دپېښور
ریزیډنټ مقرر کړ او- سر هربرټ ایورډس ئې دبنو او ډیره جات
دپاره د ریزیډنټ په طور راو لیږه او چه ایډ ورډس بنو ته را تللو په
وخت کښې د جرنیل کورټ لیا په کمان کښې یو مضبوط فوځ هم ورسره
وو .

په لاهور کښې چه په ۹ مارچ سنه ۱۸۴۶ کښې کومه معاهده چه
د سردار دلیف سنگه له خوانه دانگریزانو سره لاسلیک شوی وه
هغه د هزاره جات او پېښور . کوهاټ مقامی سکھانو افسرانو نه وه منلی
چنانچه په هزاره کښې مقامی سکه حکمران سردار چتر سنگه انگریزانو
له دقبضی ورکولو نه انکار وکړ جنگ ئې شروع کړ په ملتان کښې دیوان
مولراج د انگریزانو مقابله وکړه او کوم استیانت ریزیډنټ اوفوځی
جرنیل چه د ملتان قبضی له تلی ووه هغه ئې قتل کړل د پېښور په
علاقه کښې چه کوم سکھان حکمرانان وو یاد - سکھانو دطرف
نه کوم بارکزی سردار خراج گزا روو چه کله پېښور ته سر جارج لارنس
په طور دانسیانت ریزیډنټ راوړ- سید نو حمله پری وشوه سر جارج

لارنس په تښته ځان کوهان ته ورسولو .

بل خواته د بنو او ډیره جات په علاقه کېښي دانگریزانو د فوځ اوریز پلټنې مقابله ونه کړې شوه په هغه زمانه چه د بنو ښار سره نژدې کوم کلی وو او دغه کلی نن هم موجود دی ددی ځای دهغه زمانې مشرانو د انگریزانو مخالفت و نکړ او انگریزان موفق شول چه د بنو ښار په مقام یو پوځی کیمپ جوړ کړی .

ډانگریزانو دویم کیمپ :

د انگریزدنو یو کیمپ د بنو په مقام ولگید او دویم کیمپ ئی د گمبتي په مقام ولگیده د گمبتي په مقام انگریزان په پوځی کیمپ لگولو کېښي داسی کامیاب شوی وو چه د بد قسمی نه دوزیر قوم داحمدزی نوم قبیله کېښي یو ښاخ دی چه سعید سپرکی بلل شی په دغه سپرکی قام کېښي یوه قبیله ده باغوان خیل نوم ئی دی په دی باغوان خیل قام کېښي عالم خان نومی یو مشر نیکه تیر شوی دی د هغه د یولمسی نوم سوهان خان و سوهان ساده پښتون و په سنه ۱۸۴۴ کېښي مشهور سیاح او پولیټیکل افسر خان ولیم مور کرافټ د وزیرستان په علاقه کېښي دخپل خفیه سیا سی مهم په دوران کېښي دملک سوهان خان میلمه شوی و لکه چه د پښتنو دستور دی سوهان ئی ډیر دارو مدار کړی و او په نتیجه کېښي ولیم مور پدی کېښي کامیاب شوی و چه سوهان خان دانگریزانو دوستی قبوله کړی سوهان خان د - انگریزانو دوست شو او ددغی دوستی په نتیجه کېښي چه په سنه ۱۸۴۶ کېښي سر هر برټ ایله وړدس د بنو . ډیره جات علا قونه را شریک شو نو په مقام د گمبتي به کیمپ لگولو کېښي ورته هیڅ تکلیف پمښ نه شو .

په دی سلسله کېښي د افسوس خبره داده چه د ملک سوهان خان مشر نیکه عالم خان خو هغه ننگیالی پښتون و چه کله د عالمگیر اور نگرېب دباد شاهی په زمانه دشهزاده بهادر شاه فوځونه د بنو علاقی ته را تلل نودغه عالم خان ئی مقابله کړی وه چه د اغیارو قبضه ئی د پښتنو په خاروه نه منله لیکن دهغه په پنځم پښت کېښي لمسی صرف د یو انگریز ولیم مور د دوستانسی به خاطر دخپل دین او پښتنو د دښمن حکومت انگریزانو نا پاک قدمونه د بنو او وزیرستان ځمکی ته را شریک کړل .

په دغه شان حالاتو کښې د بنو خو . مرو تو . خټکو . وزیرو او مسیلو قبائلی غازیانو د انگریزانو دوانو کیمپونو بنو او گمبتي باندي حملی شروع کړی . قبائلی غازیانو د څلور واړو طرفه نه په انگریزي فوځونو حملی کولی او دا حملی داسی سختیدلی چه قیا متو نه ئی راکوز کړل .

جان شهید او سیلگی شهید :

په سنه ۱۸۴۶ - ۴۷ کښې چه د انگریزانو په گمبتي کیمپ کومه حمله کړی وه او کومه غزا شوی وه په هغی کښې د غازیانو مشران دوه مشهور توریالی غازیان وو چه د یو نوم جان وو او د دویم نومیالی غازی نوم سیلگی و .

دا دواړه په قام احمدزی . سپرکی وزیر وو لکه د قهریدلو زمو د غزا میدان ته راوتلی وو او د ټولو غازیانو د لښکرو مشری ئی په دی وجه کوله چه د ملک سوهان خان سپیر کی وزیر د بی ننگی په وجه چه د بهادر وزیری قام په لمن دبدنامی کوم داغ لکیدلی دی چه هغه پاک شی .

خدای پاک مهربانی وکړله د غازیانو امداد ئی و کړ غازیانو - له ئی فتح ورکړله او د گمبتي کیمپ په مقام چه دا ځای د بنو بنار نه لس میله لری دی د غازیانو د لاسه نه د انگریزانو د فوځ څلور نیم زره - «۴۵۰۰» فوځیان او یو انگریزی فوځ لوی افسر مستر پدان قتل شو او دوی په مقابلی کښې د مسلمانانو په لښکر کښې فقط څلور نیمه شلی «۹۰» غازیان شهیدان شوی وو او د پرنکی لښکرو ددغه کلی «۱۴۵» یو سل پنځه څلوېښت کورونه نړولی وو که فکر وکړلی شی د دشمن انگریز فوځ چه څومره تپاه شوی وو جنگی وسله . رسد او سامان ئی څومره نالا شوی او مال په غنیمت وړ لسی شوی وو دهغی په مقابله کښې د غازیانو جانی او مالی تاوان په نشت حساب دی د پښتنو غازیانو د اولسی او بی سرو سامانه لښکر ددی شانداری فتحی په وجه دانگریزانو لښکر ته تر څو ورځو پوری دنورسورانی کولو موقع په لاس ورنه غله . وزیرو مسیلو پښتنو غازیانو د سنه ۱۸۴۶ - ۴۷ نه وروسته د انگریزانو جنګ جگری ته پوره پوره اهمیت ورکړ او په دغه وجه د ټولو نه لوی کار ئی دا وکړ چه د وزیرو او مسیلو دواړو قومونو تر منځ یادی دواړو قومونو د مختلفو قبیلو ترمنځ چه کوم اختلافات وو هغه یی ختم کړ . تیره یی کښنودله خپلی اندرونی تر بگتی د منځ نه وکښلی

او انگریزانو ته یو شول وزیرو اومسیدو چه په سنه ۱۸۴۶ - ۴۷ کښی د انگریزانو په خلاف په یواتفاق میدان ته راوتلی وو دغه اتفاق ئی د سنه ۱۹۴۷ پوری یعنی د انگریزانو ددی ملک نه دکښی اخستلو د ورځی پوری قایم وو اودا خبره په خپل ځای ډیر لوی تاریخی اهمیت لری چه یو داسی پښتون قوم چه هغه خپل تربور د هرچانه زیات دښمن گڼی هغه دی دخپل تر بور دشمن روغه سل کاله پریږدی او متحله دشمن ته یوشی .

د وزیرستان قومونو وزیرو او مسید و چه بله کومه تاریخی کار نامه انجام ته رسولی ده هغه داده چه د سنه ۱۸۴۶ - ۴۷ دزمانی د ملک سوهان خان وزیر بی ننگی بی دیو مثال په طور خپلی مخی ته درولی وه او د سنه ۱۸۴۷ نه تر سنه ۱۹۴۷ پوری سل کاله زمانه کښی که کله هم یو قبائلی ملک دانگریزانو مرسته کړی ده نو هغه له ئی په قومی رنگ کښی تر خپله وسه سزا ورکړی ده او دخپل مضبوط قومی تړون په ذریعه یی دانگریزانو دسیاسی حکمت عملی ټول تدبیرونه چالاکي او ساز شونه ناکامیا به کړی دی په دی سلسله کښی د وزیرستان قومی مشرانو . عالمانو او بزرگانو ډیر لوی کار کړیدی .
دبها در خیل خټکو غزا :

د انگریزانو د زمانی نه مخکښی د کوهان او بنو تر منځ سرک دنری پانوس او کرک په خونی لگه کښی تیریدلو چه انگریزان راغلل نو د بهادر خیلو دمالگی درنگ «یامعلن» بانندی د قبضی کولو په خاطر ئی په سنه ۱۸۵۰ کښی هغه زور سرک بریښوده . په بهادر خیل او سور ډاگ ئی سرک تیر کړ او په جنوری سنه ۱۸۵۰ کښی یی ددرنگ نه په مالگه وړلو دومره زیات محصول ولگولو چه د خواؤ شاد خلکو دپاره اودعامو خټکو او تجارت پیشه خلکو دپاره هغه دبرداشت کولونه وو په دغی بانندی خلک را پور ته شول ور پسی دفروری په میاشت کښی په ۱۸۵۰ کال کښی انگریزانو د تیرا په اپریلو و حمله وکړله چه ددغی نه د خټک قوم خلک خبر شو په هغی بانندی په خلکو کښی د جهاد جذبې نورته هم زیاته شوله او دبهادر خیلو خټک ډیر نگی په خلاف دجهاد میدان ته را ووتل .

دبل طرف نه دانگریزانو فوځ دلفټنټ کرنل پولک په کمان کښی چه دوه تو پونه ور سره و د فرسټ پنجاب رجمنټ یوه کمپنی او ۲۵۰ نفره فوځ سره مخامخ شول لږه شان مقابله وشوله د پر نگیانو جر نیل پولک ځان په تښته خلاص کړ دلتمر فوځی کیمپ ته په زغا ست ورسیده

د هغی نه وروسته تر اپریل سنه ۱۸۵۰ پوری د جنگو نو د اسلسله جاری وه او غاز یانو به خای په خای دپرنگی په کمپو نو حملی کولی .
 په اکتوبر سنه ۱۸۵۰ کښی د بها در خیل ختک غاز یانو دطو طکی نومی مقام سره دپرنگیانو په هغه لوی فوځ حمله وکړه کوم چه د کوهات . بنو د سړک د خوکی د پاره مقرر وو دغه فوځ له ئی شکست ور کړ وړ پسی وپانندی لاپل د بهادر خیلو د مالگی په کان (درنگ) ئی قبضه وکړله د دغی نه وروسته دکوهات د فوځی کیمپ نه د کرنل کوك په کمان کښی تازه دم فوځ راغی د کرنل کوك او کرنل پولک د واپو پوځو نو په شریکه د بها در خیلو غاز یانو مقابله وکړله غاز یان په شا شول او انگریزانو د بهادر خیلو به مقام د فوځی قلا جوړ ولو تا بیا وکړله .

په دی موقع بانندی نولس ورځی پرله پسی جنگ شوی وو دغاز یانو دقومی لښکر نه نهه دیرش غاز یان شپیدان شوی وو او بل خواته د پرنگی د فوځ نه شپږ د پاسه څلور سوه (۴۰۶) فوځیان قتل شوی وو .
 په او چته پیړی کښی په پښتنو کښی دوه مشهوری گوندی دی د یوی نوم گار دی او دبلی نوم سمل دی ختک او وزیر دواپه دیوی سمل گوندی خلک دی په دی وجه کله چه به ختکو بانندی کرنل کوك او کرنل پولک حمله کړی وه نو دوزیری قوم غاز یان ئی هم امداد له راغلی وو او په خاص طور سره دانگریزانو د فوځ د چار پنجاب رجمنټ دپیلد فوځ سره د وزیری غاز یانو مقابلی ته راغلی وو .

د بهادر خیل ختکو دویمه غزا :

د سنه ۱۸۵۲ د گرمی په ورځوکی د ختک قوم غاز یانو د انگریزانو بر خلاف د جهاد میدان ته درا وتلو اعلان وکړ په پوره ژور کښی راټول شول . لښکر ئی وکړ او دپرنگیانو په فوځی کیمپونو ور پریو تل ددی غزا وجو هات دا وو :

الف- انگریزانو په سنه ۱۸۴۹ کښی په مقام دنری او مقام دلتیمیر فوځی شوکی جوړی کړی وی او ددغه شوکو نه ئی د ختکو په علاقه حملی شروع کړی وی . دمثال په طور په سنه ۱۸۵۰ کښی کرنل پولک د بهادر خیلو په علاقه چه حمله کړی وه هغه ئی دلتیمیر د فوځی شوکی څخه کړی وه .

ب: دویمه داچه انگریزانو درانی زی قوم به علاقه حمله کړی وه .
 په دی غزا کښی د بهادر خیل کرک او لیواغر ختکو حصه اخستی

وه . د انگریزی فوځونو او غازیانو ترمنځ مقابله وشوله او د یو لوی او سخت جنگ نه پس دانگریزانو فوځ شکست وخوړ . غازیان بریالی شول او د مالګې په درنگ (کان) باندې یو ځل بیا او لسی قبضه وشوله چه دلتیمیر فوځی څوکی ووھلی شوله نو د لیوا غر خټکو تیاری شروع کړه چه د نری په مقام د انگریزانو په څوکی باندې هم حمله وکړې او قبضه ئې کړې . په دغه ورځو کې کبې کپتان کاکس چه د بنو ډیټی کمشنرو او په رانی زی ئې حمله کړې وه هغه درانی زیو حمله ئې په ځای پرېښوده . په منډه راغی د خټکو مقابلې ته ئې خان تیار کړ .

۱- فست پنجاب رحمنپ ټول فوځ .

۲ - د نمبر ۳ پنجاب رحمنپ د پیاده فوځ څلور کمپنی .

۳- د فست پنجاب رسالی سکوا ۱ ډرونه . دادومره مضبوط فوځ ئې سره د توپخانی او جنگی ساز او سامان نه د خټکو مقابلې له میدان ته را وستلو او په څلورم جون سنه ۱۸۵۲ باندې د بهادر خیل خټکو علاقې ته راوړ سیده . خونړی جنگ وشو د بهادر خیلو ځمکه هم سوړ بڅنه او - سره د دواړو طرفه دمرو او زخمیانو په سرو وینو نوره هم سره شوله . د پرنګی دا خیال شو چه خټک به ویریدلی یا سترې شوی وی سوال ځواب ئې ور ولیږه چه حکم ومنی سلامی شی . خټکو ځواب ورکړ چه وارمه خطا کوه چه میدان ته راغلی اوس مه تښته چه یو څو لاسه جنگ نور وکړو بیا چه څه کیرې هغه به کیرې . چنانچه بهادرانو او ننگیالو خټکو غازیانو په پرنګیانو حمله وروپله - جنگ ئې وکړ جنگ ورپسی اوږد شو غازیانو قیامتونه را کوژ کړل . په آخره باندې کلی ئې خالی کړ .

دغه غاړې ته مورچه شول او جنگ یی جاری وساته دانگریزانو فوځ چه کلی خالی ولیدلی پری ورغلل په کلی کېښی چه واړه . زاړه . کمزوری بیماران یا څاروی هر څه چه ئې وموندل هغه ئې ووژل او دکلی ټول کورونه ئې وړان کړل . ښکاره خبره چه یو بهادر دښمن داسی کار هیڅ کله هم نه کوی مگر د انگریزانو تاریخ د داسی ظلمونو نه ډک دی اګر چه انگریزان د میدانی علاقې په پایماله کولو کېښی کامیاب شول لیکن ددی واقعی نه وروسته تر سنه ۱۸۵۳ پوری د لیوا غر خټکو سلسله جاری ساتلې وه .

دسنه ۱۸۵۲ جهاد

دسپری غزا :

د گمبتي د غزا نه وروسته دانگریزانو او وزیرو، مسیلو ترمنځ د کور می په علاقه یوه غزا شوی وه چه د هغی حال مخکی بیان شوی دی په دغه غزا کبسی چه د عمرزو او احمدزو . وزیرو دلاسه انگریزانو شکست وخور نو دبدل اخیستلو د پاره ئی د بنو د ډپتی کمشنر میجر نکلسن په کمان کبسی په شلم د سمبر سنه ۱۸۵۲ د دری نیم زره «۳۵۰۰» فوځ او سازو سامان سره د گمبتي په لاره باندی په عمرزی او احمد زی حمله و کړه اود بر غنتی په لاره د سحر په خره کبسی دبنو ښار نه شپاړس میله لری د عمرزی قبیلی د دوه کلو دریابی او سپری نه گیره تاؤ کړله او داسی جنگ ونښت چه بیان ئی نشی کیدلی . په دی جنگ کبسی د عمرزی قبیلی ۸۷ کسه ننکیالی ځوانان شهیدان شول . تقریبا ۱۷۰ کورونه او څیمی ئی به ور وسر زیدلی . اود پرتگی فوځ نه «۳۰۵» فوځیان مړه او بی شمیره فوځی سازو سامان ئی لوټ او تلاشو . ددی غزالویه خبره داده چه انگریزانو د ډیری نیاری نه پس حمله کړی وه بیا هم نقصان ئی وشو او خپل عزم باندی کامیا ب نه شول سره دټو پکو تو پونو وا پس شول اود بلی ه و قع په تلاش کی شول .

دمیدانی غره غزادسنه ۱۸۵۹

په سنه ۱۸۵۹ کبسی داسی واقعه پېښه شویده چه دبنو د ښار شمالشرق خواته یو کلی دی ډومیل نو میسری اود بنو څخه شل میله فاصله لری د خټک قوم یو کلی دی لتمیر دلتمیر او ډو میل ترمنځ دانگریزا نو یوه فوځی دسته دمیجر میچن نومی پرتگی په کمان کبسی د غازیانو په خلاف د اقداماتو دپاره پرته وه . د محبت خان او زنگی خان نومی دوه نومیالی وزیر ی غازیانو په مشری کبسی دوزبرو . مسیلو او- خټکوشاه ځلمو غازیانو د پرتگی په دغه فوځ حمله وکړه او میچن پرتگی ئی قتل کړ . دمیچن پرتگی د قتل الزام په دغه دواړو نومیالو غازیانو ولگیده هغوی دواړه د کرمی علاقی ته واوړیدل او د - کابل خیل وزیرو په قبیله کبسی استو گن شول .

بل خوا ته داواچه هر کله چه د خټک نامی په ځمکه د لټمیر او ډومیل تر منځ پېښه شوی وه نو انگریزانو فیصله وکړه چه ددی بدل دڅټکو دخلکو نه واخلي .

د لټمیر نه کوهات شپيته میله شمالشرق طرف ته واقع دی او د څټکو سره تعلق لرو نکي بسار دی چنانچه د کوهات دډپټی کمشنر به رهنمائی کښی څلور نیم زره انگریزی فوځ د پوره جنگی ساز او سامان سره د میچن پرنگی د بدل اخستلو دپاره دلفټنټ کرنل چمبر لین په کمان کښی د کوهات دفوځی چاونی نه روان شو او په ۲۰ دسمبر سنه ۱۸۵۹ دکرمی دسیند نه دبلند خیل په لاره د میدانی غر خواته را پر یوت .

د انگریزی فوځ د مقابلی د پاره د توریالو او جنگیالو غازیانو لښکر چه په قام باندي خټک او بنگښ وو او په شماره دری نیم زره «۳۵۰۰» غازیانو د بلند خیل قبیلی د علاقې به جنوب مغربی «سوئیلی لمر پرواته» خوا کښی اته میله لری په میدانی غر کښی د جنگ د پاره مورچه محصاره کړه . د غازیانو دا خیال وو چه د انگریزانو فوځونه دمیدانی غر د شمال دطرف نه گڼی اوبه په لاره نه شی راتللی اوددغی اړخ نه د پرنگی د فوځونو د حملی خطر نه نشته بلکه که د انگریزانو فوځونه د غازیانو مقابلی ته راوړاندي کیږی نو د زخی په طرف به حمله کوی په دغه و چه غازیانو میدانی جنوب طرف ته خپل پخلی کړی و مور چه شوی وو لیکن انگریزانو په ډیره چالاکی غازیانو له تیر ورکړ او د خبر له مخی دد سمبر د میاشتی په ۲۳ او په کال ۱۸۵۹ کښی دگڼو اوبو په لاره انگریزی فوځونو په غازیانو چپ او را وړ . دواړه لښکری از لچې بر لچې شولی . د غازیانو او پرنگیانو ترمنځ یو بی مثاله سخت جنگ جوړ شو چه د دواړه طرفه نه قیامتونه راگوژ کړی شول .

په دی جنگ کښی د ولیخان اتمانزی وزیر دوه زامن هیبت اونیازی او د دوی نه علاوه دری نوی «۹۳» نور غازیان شهیدان شول اوبل خوته د دوی په مقابله کښی د پرنگی د لښکرو نه اته سوه او اوه نوی (۸۹۷) کسان قتل شول او حمله کوونکی انگریزی لښکرو ته ماتې و ر کړی شوی انگریزا نو دمچی پرنگی بدل اخستلو لیکن نهه سوه فوخیان ئی نور پکښی مړه شول .

غازی صحبت خان وزیر او زنگی خان وزیر د چا د لاسه چه مچن پرنگی قتل شوی وو هغوی دمیدانی غره په غزا کښی هم توری وو هلی او

د کرمی د کابل خیل قبیلې د علاقې نه دنبود احمدزی وزیرو علاقې نه را غل او د پرنکی په فوځي کیمپونو به ئی حملې کولې په دغه منځ کښې د یو خو ملت فروشو وطن دشمنواوغدا راټو د لاس نه غازی صحبت خان ژوندی په کټ کښې تړلې پرنکیانوله و ر کړې شو ا نگریزانو دغه بومیالی غازی د میچن په ځای او او بدل کښې په سیلی وخیژ او ه شهید ئی کړه د غازی صحبت خان ښکې خان سره فکر ملگری شو د شابی خیلو وزیرو علاقې ته راووخت او په مالک صدرا لدین پوری ئی واپورا، ملک صدراالدین داسی تارو کړ چه د ځان سره روان کړ. د مسید قوم مرکزی ځای او د اولسی ټولنی او جرگو مرکز کانی گرم ته ئی بوتللو د قام جرگه راغونډه شوه او ښکې خان یی غازی جنگی خان شهیدغازی زیرخان شهید ملک غازی ا میرخان شهید چه دا درې واره د مسید قوم مشران ووهغوی ته وسپا رهاودائی وویل چه زه د مسید قوم د مرستی او ملاتړ نه په غیر غازی ښکې خان نه شم ساتلی ځکه چه پرنکیان په ده پسی ډیره سخته هڅه او لټون کوی. د ډیری اوږدی جرگی مرکی نه وروسته داتړه وشوله چه:

دښکې (وزیر) مرگ او ژوند زمونږ د ټول مسید اولس د مرگ او ژوند سره تړلی دی ترڅو پوری چه زمونږ په قوم کښې نارینه خو لا پریزده چه یوه مړوبڼه ښځه هم ژوندی وی دښکې خان نوک به هم څوک سورنه کاودښکې خان ښځه به کونډتون ته نه پاتی کیږی.

د مسید قوم ددی تړون نه چه انگریزی حکومت خبرشو نو هم په دغه کال سنه ۱۸۵۹ کښې ئی یوخوا ته دبنو د طرف نه او بلخوا ته دډیره اسماعیل خان دی طرف نه په احمدزی وزیری قام په مسید قام د جنرل چیمبر لین په کهان کښې حمله وکړه چه د هغی حال د پلسین غزا د سر خط لاندی په ا ختصار سره درج شوی دی .
دپلسین غزا:

یعنی سپین کی دغزی د جناړ و لی سره نژ دی دپښتنو غازیانو او د غیر ملکی وطن دشمن او اسلام دشمن پرنکی دفوځونو ترمنځ چه دوزیرستان په سیمه کومی غزا گانی شویدی په هغی کښې یوه لویه تاریخی اوخونړی جگړه هغه ده چه دپلسین غزا په نامه یاد یږی .

دا واقعه داسی پېښه شویده چه په سنه ۱۸۵۹-۱۸۶۰ کښی دجرنیل سرنیول چیمبر لین په کمان کښی دشمالی او جنوبی وزیرستان په دواړو حصو په دواړو اتمازو احمد زو وزیر او مسید وباندی حمله وکړه. دا چیمبرلین هغه پرنکی وچه وروسته د سنه ۱۸۶۳ د سر کاوی جنگ هم دده په کمان کښی شوی وو. دقبائلی علاقونو روډیرو جنگونو کی شامل شوی وو جنگجو او چالاکو وروسته دده لمسی مستر چیمبرلین په دویم عالمگیر جنگ سنه ۱۹۳۹ تر ۱۹۴۵ کښی دبرطانیی وزیر اعظم ؤ. لکه چه وروسته به بحث راشی دا حمله په دوه طرفه په شمالی وزیرستان سرنیول چیمبرلین حمله کړی وه او په جنوبی وزیرستان د حملی کمان جرنیل لمساڼ کولو کوم فوځ چه دسرچیمبرلین په کمان کښی ؤ په دغی کی یوبل انگریز جرنیل وچه د هغه نوم میجر جنرل اسرجارج ینگ هز بنه او د خپل تجویز مطابق سرنیول چیمبرلین دکجوری. میرعلی خیسور. رزمک او مکین په طرف حمله وروپی وه لیکن بل طرف ته چه د جنرل لمساڼ په کمان کی کوم فوځ په جنو بی وزیرستان حمله کړی وه هغه دپلسین په مقام د غازیانو په گیره کی راغلی وو او سرنیول چیمبرلین خپل مهم په خای باندی نیگمپری پریښوداؤ ځان نی دپلسین رسو لو ته جوړ کړ. پلسین ته دسر نیول چیمبر لین دا امداد رسیدلو نه وړاندی چه په دغه مقام کومه غزا شوی وه مونږ هغی ته د پلسین اولنی غزا وایو او ددی امدادی فوځ رارسیدلونه وروسته چه بیا کومه درنه غزاشوی وه هغی ته دویمه غزا وایو. کال هم دغه یوسنه ۱۸۹۵-۱۸۶۰ وو لیکن په دغه یو مقام باندی غزا گانی د وه خل شوی وی. دپلسین دا اولنی غزا په موقع باندی د غازیانو دلنیکرو مشری ملک جنگی خان غازی کوله چه په قام منزی مسیدو د وزیرو او مسیدو ننگیالو غازیانو د غازی جنگی خان په مشری کښی دپرنکی په لنیکر باندی جنگ ور ووپ او دا جگړه دومره سخته شوله چه دپرنکی لنیکرو او پښتانه ځوانان خوله په خوله اوسینه په سینه ورغلل او دتورو ټوپکو په خای د متو دزور او د پیش قبضودگزارونو جنگ شروع شو او سخته نښته وشوه.

جنگی خان شهید :

په دی تاریخی او خونړی جگړه کښی چه لاس په لاس د تورو چرو او نیزو او برجو وهلو جنگ وو او ددواړه خوانه خلق گم وچ شوی وو په لن وخت کی پنځه سوه او پنځوس غازیان او په قول د سر جارج ینگ

هز بنه دوه نیم زره غازيان شهیدان شول او د غازيانو مشران غازی جنگی خان او ورسره شپږ تنه نور لوی لوی مشران غازيان شهیدان شول او په مقابله کېښی د پرنګی د فوځ په ډډه کېښی دولس سوه نږه او پاکسان (۱۲۷۹) فوځیان مړه شول او اولس کسان د فوځ افسران ئی هم قتل شول او دانگریزا نو فوځ د محاصری په حالت کېښی شو د چیمبرلین دامدا دی فوځ په انتظا رشو .

دویمه عزا :

د پلسین په مقام ددی لوی تاریخی عزا نه څو ورځی وروسته په اپریل سنه ۱۸۶۰ کېښی پلسین ته د سرنیول چیمبرلین اممادی فوځ راوړسید ه په دی غرض چه د مسید وزیري قوم په ځمکه باندي ددی ننگیالی او نوریالی قوم طاقت ختم کړی لیکن خدای پاک د غازيانو ملگری وو د انگریزانو دغه فسا دی خوا هشات ناکا مه پاتی شول .

د جنرل چیمبرلین تجویز دا وچه د پانک دیره ، اسماعیل خان فوځونه دی دشراونګی په لاره کانی گرام ته ځان وباسی اودبڼو لښکر دی اول داتمانزی وزیرو په علاقه حمله وکړی د مروبی او خیسور په لاره دی خان رزمک ته ورسوی او بیا دهغه ځای نه دی د مټ په زور او طاقت دمسید قوم مرکزی مقام مکین ته ځان وکازی بیا دی دمکین او کانی گرم فوځونه یو ځای شی او دا دواړه فوځونه کوم چه د ډیره اسماعیل خان او بڼو نه حرکت کوی دوی له چه په لاره کی هرڅومره کلی او کورونه په مخه ورځی هغه دی په ورو سیزی او وارن دی کړی

د جنرل سرنیول چیمبرلین د تجویز مطابق د ډیره اسماعیل او بڼو دواړه فوځی چاوپو نه انگریزی فوځ حرکت واکړ دیو لښکر کمان د سرنیول چیمبرلین په لاس کېښی وو اودبل لښکر کمان دجر نیل لمسه ن په لاس کی وو دی دواړو انگریزی فوځونو د وزیرو مسیلو دوپو په علاقه کی یرغلو نه وکړل او پښتنو غازيانو ئی قدم په قدم مقابله وکړله په نتیجه کی ئی جنرل لمسه ن په پلسین کی محصور شو او چیمبرلین ئی امداد له ورغی .

میجر جرنیل سرجارچ ینگ هز بنه چه په دی جنگ کی د کیپتین په حیث پخپله موجود وو پخپل کتاب د گائیپ پلټنی سر گذشت کی د صفحه ۹۳ نه صفحه ۹۹ پوری چه کوم احوال درج کړی دی به هغی کی په صفحه ۹۴-۹۵ چه د وزیرو مسودو غازيانو د جنگ ځاګه ئی په کومو الفاظو کی را ښکلی ده

هغه دلو ستلو ده سر چارچ ینگ لیکی :

چه دسر نیول چیمبر لین په کمان کی چه کوم فوځ وو هغه دوزیری قوم پخوا د مضبو طو قلاتانو طرف ته روان شو او د جرنیل لمسلین په کمان کی چه کوم فوځ وو هغه دمسید قوم په علاقه د حملی د پاره حرکت وکړ ددی دویم فوځ یونیم زر فوځی ځوانان د سا مان جنگ او رسدو د حفاظت د پاره دپلسین په مقام پاتی شول. د خپل ځان د حفاظت انظام نی وپ او نور فوځ په ډیر احتیاط قدم په قدم مخکی روا نشو د فوځ ځوانان به د یوبل سره نژدی جخت روان وو وړاندی وروسته یو خوا بل خوا به نری نه پهریدار او خوکیدار روان وو چه غازیان پری رانه شی . د جنرل لمسلین په دی انتظار کی هم وو چه وروسته به بریسی نور انگریزی امداد را ورسی به دی منځ کبسی دد شمن (یعنی مسلمانانو غازیانو) دراتلو او حملی کولو څه هیڅ آثار او علاه ی په نظر نه راتللی اونه دانگریزی فوځ جاسوسانو او مخبرانو او انگریزی فوځ ته څه اهم قسم اطلاعات ورکړی وه چه نژدی یالری چیرته غازیان موجود دی به چار چاپیره غروهم د غاز یانو څه هیڅ قسم علامه نه بشکار یدله . انگریزی فوځ په بی غمه زپه کیمپ لگولی وو چه په دغه منځ کی مدیجر جنرل سر چارچ ینگ هنربند په الفاځو کبسی .

مگر یو ناڅاپه معلومه نه ده چه له کوم طرف نه چه داسمان نه که د ځمکی نه په زرگونو وزیری راووتل او په انگریزی لښکری چپاو ر اوږ . سر چارچ ددی جنگ ډیره بشکلی نقشه را بشکلی ده مخکبسی لیکی چه په ۲۳ اپریل سنه ۱۸۶۰ بانندی دسپار وخت وو لمرلانه ور اختلی دانگریزی فوځونو په کیمپ کبسی لادسجر بگل نه ووغز ید لی چه دری زره وزیر غازیان توری او ټوپکونه ورسره وو او دغزا او جهادجو ش لبونی کړی وو دانگریزی لښکر په هغه اړخ حمله وکړه چیرته چه د گائیډپلین فوځیان پراته وو . سر چارچ مخکی لیکی :

هغه سپین جا می غاز یان چه نوری ورسره وی او په انگریزی فوځونو داسی د پاسه ازاد را ختل لکه طوفانی سیلی چه وی د غازیانو داطو فانی سیلی په انگریزی فوځونو ورغله لاس په لاس دبرجو او پیش قبضو جنگ شروع شو. دانگریزانو د فوځ دوه نیم زره فوځیان دسترگو په رپ کی په ځمکه گذار کړی شول. وزیری غاز یان دانگریزی فوځ منځ ته ورننوتلی وو او څلورواپه طرف ته د تورو گذارونه یی کول او د

کفارو په لښکر کې ئی پری وکښلی سر چار چینگ هزبنه ددی خپل کتاب په صفحه ۹۷ باندی ددغه لاس په لاس چنگ منظر کی په دی الفاظو کړی دی :

د چنگ هنگامه توده شوله اسونو او فچرو هښدل او چغی شروع کړی خپلی واگی او پچواپی شلول ئی راواخیستل سپو غیا شروع کړه بنیاد مو چغی کړی د توروشر نگار او د ټوپکو اواز نه شو اوریدلی . اود ټوپکو دږزو درزهار دزخمیا نوکوکار اود مړه کیدو نکو های های او چغو داسی فیامت جوړ کړی وچه آواز نه شو اوریدلی .

ددی خونړی چنگ انجام دا شو چه انگریزانو ماتی وخوره فوځ یی په ماتی سر شو په زرگو نو فوځیان ئی مړه شول چه په هغی کښی زیات تعداد د سکپانو او محور کیانو وو گن انگریزان افسران هم پکی ووژلی شول چه په هغی کی د لفتننت یونله او لفتننت لويس نومونه د یا دو لو دی . په دی چنگ کی د سکپانو خلورم نمبر او دگور کیانو پنځم نمبر پلمنی شاملی وی او په دی شان سره انگریزانو چه د سر نیول چیمبرلین په کمان کی دوزیرو مسود وپه علاقه کومه لویه حمله کړی ده هغه نا کامیابه شوله او په می سنه ۱۸۶۰ کی ئی پوځونه راو پس شول . په دی چنگ کی دانگریزی فوځ لوی جانی تاوان شوی وو . دوه زره اوه سوه شپږنوی (۲۷۹۶) فوځیان او ددغی نه علاوه نهه کسان لوی لوی فوځی پرنگیان یی د خاورو خورا لگ شول اود پښتنو غازیانو د ټولو قبیلو اوخیلونو دټولو هغه شاه خلمو چه د شهادت درجه یی حاصله کړی وه هغه به شماره پنځه اتیا (۸۵) وو اولویه خبره داده چه میدان پښتنو غا زیانو وگماڼه انگریزی فوځو نو شکست وخور او مکین ته درسید لو ا رمان ئی په زړه کی پاتی شو د لته دا یاد لرل پکار دی چه سر چارج د غازیانو د شهیدانو کل تعداد (۳۲) بیا ن کړی دی لیکن صحیح تعداد هم هغه (۸۵) دی .

غازی پاخړی :

په دی چنگ کی دوزیری غازیانو یوی ډلی دانگریزی فوځ په یوه کمپنی باندی د غازی پاخړی وزیر په مشری کی حمله کړی وه . خوا چه خواص قهر خان بارودین او میر گل نومی شاه خلمی غازیان دانگریزی فوځ منځ ته ورسیدلی وو او مشرانگریز فوځی افسر کپتین مبخام یی وژلی وو .

ددى تاريخى غزا پس منظر :

دسر نيول چيمبر لين په کمان کې چه انگريزي فوځونو د وزيرستان په دواړو حصو شمالي او جنوبي کومه لويه حمله کړې وه او په نتيجه کې په دې تاريخى غزا کېښي غا زيانو ته کا مياښي حاصله شوى وه . ددې تاريخى پس منظر هم په علم کې راتلل پکار دى .

واقعات داسې پېښ شوى وو چه کله انگريزان د پيره اسماعيل خان ځمکې ته را شريک شول نو په دې ځمکه چه کوم لوى لوى خانان او نوابان وو او د پخوا نه دد را نى حکومت او ورپسې د سکېانو د حکومت سره ئې معاهدې وى. هغوى دا نگر يزانو سره هم معاهدې وکړلې او خپل اقتدار ئې محفوظ کړ په دغه سلسله کېښي يو د خانى او نوابى خاندان دنواب شا هنواز خان کې خپل وو چه په ټانک کې يې خانى او نوابى وه. په ټانک باندې ا گر چه دده عملدارى وه ليکن انگريزانو له ئې مراعات ورکړې وو. دانگريزانو د پنجاب رجمنټ د سکېانو او گور کيانو فوځ د معاهدې له مخه په ټانک پروت وو او د معاهدې له مخه د نواب کوم فوځ وو د ټانک حفا ظت کول د نوابى فوځ او انگريزي فوځ دواړو شريکه ډمه وارى يو خواته ټانک د جنوبي وزيرستان دروازه وه او بل خوا ته چه هر اکله دانگريزانو او وزيرو مسيد تر منځ جنگونه ناوډه شول او د ټانک او د ټانک سک او گور که فوځ په هغې کې په خصوصيت سره ظلمونه وکړل او د ټانک دنواب فوځ هم په هغې کېښي حصه دار معلوم شو نو وزيرو او مسيدو غا زيانو په ټانک د حملې کړى کو فيصله واکړله د سنه ۱۸۵۹ په اخر کې د ټانک په فوځى کيمپ او بازار حمله وشوله د پنجاب رجمنټ فوځ يې زير او زبر کړ او د ټانک ښار ئې لوټ او تالا کړ او بيا وروسته ددغې په خواپ کېښي د سنه ۱۸۶۰ په ابتداء کې د کرنل چيمبر لين په کمان کېښي هغه لوى حمله شوى وه چه مخکې ئې ذکر وشو .

په ټانک باندې دوزيرو حملې او تالان او ورپسې د سنه ۱۸۶۰ په غزا کېښي ټانک ته بيا د لوى نقصان رسيدلو په وجه ټانک د حکمران نواب شاهنواز خان سره خطر په پيداشو له او په جون سنه ۱۸۶۱ کېښي يې د انگريزانو او وزيرو مسيدو په منځ کېښي دروغى جوړى کولو او کوښښ شروع کړ. دشالم خيل على زى او او بالول زى قبيلو څه ملکان يې رضا کړى هم وو ليکن فقير شيرعلى خان شهيد غا زى پر دل خان غا زى خدا داد او غا زى حسين خان د مخالفت په وجه دانگريزانو دغه کوشش هم نا کا ميا به شو او ميدان گرم په گرم پاتى شو .



دچترال دسیمې د سیند او یوه پله بنکلی منظره



دچترال دواډی عبریت یوه په زړه پوری منظره .

د دورو غزا :

دسنه ۱۸۶۱ نه وروسته دانگریزانو فوځونو د وزیرستان په سیمه ددورو و مسودو قومونو په بیله بیله حصه پرله پسې حملې وکړلې ددی حملو په لړ کېښی دورو په علاقه د حملې ابداء کرنل سر هنری چیمبرلین کړی وه . د جغرافیایي محل وقوع په لحاظ دورو علاقه داسی ده چه د شمالي وزیرستان په سیمه کېښی ددېنو د پولې پورې په اواره او میدانی حصه کې داوړو وزیر شریک پرانه دی لیکن دورو طرف ته دتوچی دریاب نه یوخوا بلی خواته چه کو مغرونه ددی په هغی کې وزیري خلک آباد دی . د وزیرستان اهو ځایونو میران شاه . دته خیل . رزمک وغیره ته لار تلی ده . دخیمور اهم ځای ددو پویه لاره قبضه کیدلی شی . چنا نچه پوځی اهمیت له مخه انگریزانو سنه ۱۸۶۱ نه وروسته ددورو په علاقه کېښی دپوځی اقداماتو په تگل کېښی شول .

دوزیرستان دوه مشهور غازیان بزركان بادی فقیر اومولانا گلابدین المعروف په وزیر وملا صاحب: انگریزانو ددی ناپاکی منصوبی نه غالباً چه خبر شوی وو هم دغه وجه ده چه دی دواړو نامدار غازیانو دپرنګی د تجاوزاتو د مقابلی د پار هتیارې کولې . چنانچه په دغه شان حالاتو کېښی په سنه ۱۸۷۲ کېښی انگریزی پوځو نو دکرل کینر په کمان کېښی دشمالی وزیرستان ددور قوم په علاقه حمله وکړ او د کجوری په مقام د تاریخ یوعظیم الشان جنگ وشو چه دپرنګی پوځونو ته زیات جانی او مالی نقصان ورسیده او د وزیرستان لوی روحانی شخصیت بادی فقیر په دغه غزا کېښی د شهادت او چت مقام حاصل کړ هر کله چه دوزیرستان په مشاهیرو غازیانو کېښی بادی فقیر ته لوړ مقام حاصل دی په دی وجه څه لېر شان حالت یی دلته درج کول مناسب معلومیری .

بادی فقیر شهید :

بادی فقیر علیه الرحمه دوزیرستان دعلاقی یومشهور رڼاخانی شه نصبت او لوی غازی تیر شوی دی اصلی نوم یی پیویز خان و او په قام باندي محمود خیل اتما نزی وزیر پوه عوامو کېښی په بادی فقیر نام ه زیات مشهور دی د جناب مولانا عبدالغفور بابا جی صاحب د سوات مریداو ما ذون و او د هغوی په مشرې کېښی ئی دسنه ۱۸۶۳ د بونیر په جنگ کې د سوراو په غزا حصه اخستی وه ددغه نه وړاندی په وزیرستان کې

چه په سنه ۱۸۵۹ اوسنه ۱۸۶۰ کی دد پلسین غزا په نوم کوم جنگ شوی
وو په هغی کی یی هم د غا زیان سورهنمائی کړی وه او توری ئی وهلی
وی .

د با دی فقیر دو خوازه او منلی ملگری او مرید غازی الله با ز خان
به روایت دی چه کله پرنگیانو د صوبه سر حد په علاقه په سنه ۱۸۴۹ کی
قبضه ولگوله نو د هغه ورځی نه وروسته د با دی فقیر صاحب د کارو
چه د فقیری په جامه کبسی به له وزیرستان نه سوات ته د خپل پیرسلام له تللو
او د سفر په دوران کبسی چه په کومه علاقه کی به د پرنگی برخلاف د غزا
د پاره لښکری تولیدلی لکه د بونیر، چمنه، رانی زی وغیره علاقه غزا گانی
شولی نو دی به په هره یوه غزا کی په میدان کی تیار او تکره ولاړ او
شامل وو دا ټول نیک عمل او د خدای په لاره کبسی غزا گانی دا هر څه
بی دومره بی ریا او په ا خلاص کول چه کله به د بونیر سوات، مومندو
خیبر او پشینور د علاقه د غزا گانو نه راستون شو او واپس به خپل
کلی ته راغی نو د کور کلی خلکو یا خپلو خپوانو هیچا ته به یی همدا
حال نه ښکاره کولو چه زه غزا له تللی وم.

غازی الله باز خان نه روایت دی چه کله بادی فقیر وفات کیده نو د
هغی نه لږ مخکبسی یی د خدای پاک دشکر ادا کولو په طور دا خبره د
خولی نه ختلی وه .

دلوی خدای ډیره شکر په ادا کوم چه زما غوندی عاجز فقیر انسان
د لاسه یی ۳۳ کسان د لویو لویو عهدو خاوندان انگریزان افسران
وژلی دی .

روایت دی چه یو ځل دا نا مور غازی د سوات په سفر روانو دنو
ښار سیند ته چه ورسیده نو اوداسه د پاره د سیند غاړی له چه ورغی
گوری چه یو پرنگی ولاړدی د ماهیا نو ښکار کوی . د فقیر صاحب په لاس
کبسی شل و په هغی باندی پرنگی رسا په سینه وو او هه سیند ته ئی گوزار کړ
روایت دی چه دالاندینی شعر د بادی فقیر وظیفه وه چه هر وخت به
ئی په ډیره هینه وایه .

د نبی استرگی سره گل

دی دد یدن لایقی

راځی انگریز په توجی

که شهید شمه

او ا خر دا چه د غه ارمان ئی خدای پوره کړ او په سنه ۱۸۷۲ کی
چه انگریزی فوځونو د کرنل کینر په کمان کی د داوړو په علاقه حمله کړی

وه په هغې كېنډې شهيد شو او د شهادت كوم ارمان چې يې وظيفه كړې وو او دائي د خدای نه سوال وچه د شهادت په وسيله د حضرت محمد مصطفى صلي الله عليه وسلم لکه د گلو نو په شان سرو سترگو بهار کو د بدن وکړې هغه ارمان يې تر سره شو د شهيد بادي فقير ددی شعر نه د حضور نبی کریم عليه التحيه والسليم سره دهغه مينه څرگند يزی او دا ترينه معلوم يزی چه هغه خالص د الله تعالی درضا د پاره غزا گانی کولی عليه الرحمه والغفران .

د ټانک دوهمه غزا :

مخکې د ټانک د هغې غزا ذکر شوی دی چه په سنه ۱۸۶۰ کی شوی وه. ددغې نه وروسته چه په ټانک باندي وزیرو. مسيدو او پینتو او دوپرو غازیانو کوم چنگونه کړيدي د هغې د پوره بیان د پاره روغ کتاب بکار دی . په دی وجه د ټانک دیوی بلی لویې اغزا ذکر کوو چه ددغه اولنی غزانه شل کاله وروسته په سنه ۱۸۷۹ کی شوی وه .

دا واقعه داسی پېښه شوه چه د تاریخ اصولت افغانی صفحه ۳۲۵ د روایت مطابق په ورځ دشنبه (هفته) ۲۶ د محرم الحرام سنه ۱۲۷۹ مطابق لسم تاریخ جنوری سنه ۱۸۷۹ د وزیرو او مسيدو دواپرو قومونو لښکر د مولانا گلاب دین المعروف په وزیرو ملام صاحب او د مولانا همزالله خان صاحب وزیر په مشری کی جمع شو او د ټانک په بازار یې حمله وکړه د ټانک بازار د حفاظت د پاره او د غازیانو د مقابلی د پاره دانگریزانو فوځ د کیمپ نه راووت جنگ ونښت تود شو غازیانو په بازار او رپوری کړ بشار تی وسیزلو او دانگریزا نو کوم فوځ چه مقابله کوله د هغې نه یې شپږ سوه دری پنځوس (۶۵۳) پوځیان ووژل او په مقابله کی یوکم دېرش غازیان شهیدان شول او د برنکیانو د نگی دنگی مانې پکښی وسو زیدلی .

ددی زوره وری مرگ ژوبلی او په بازار داور لگولو په دی اړی گړی کی غازیانو په بازار باندي تا لان هم گپه کړی وو او پښونه پښونه مال غنیمت یې کورونو ته یووړله .

لیکن واقعات دادی چه غازیانو ددی حملی او د ټانک ښار سوزولو که اصلی مقصد لوټ اوتا لان نه وو بلکه اصلی وجه یې دغه وه چه لکه مخکښی هم ورته اشاره شوه ده د ټانک کتی خیل نواب دانگریزانو سره د یوی معا هدی په وچ ، یو خوا ته دانگریزی پوځونو امداد کولو د غازیانو په

مقابل کبسي د ټانک حفاظت به يسي بڅپلو نوکرانو هم کونو او بل خوانه به وزيرو همسیدو ملکانو کی به نی لاس وهلو دانگریزانو د پاره به یی ډکه هم پیدا کوله او دایوه داسی خبره وه چه دغازیانو ملایر باندی مانیدله .

انفاق یی پری ختم کیده او ددبشمن انگریز لاس پری مضبوطیدلو غازیانو چـ ه ټانک باندی دادوند لویه حمله کړی وه ددی په ذریعه نی دانبودل چه داوولس دومره زور دی چه دانگریزانو طرفداران څه چه بڅپل پوځ نی هم مقابله نهشی کولی .

دجهادمرکزونه :

ددی واقعی نه وروسته په سنه ۱۸۸۰ کی دقوم مشرانو او پښتنو عالمانو لکه مولانا اگلاب دین المعروف په وزيرو ملاصاحب، مولانا همزله خان وزيرو، مولانا کاکا صاحب اتما نزی وزیر په اولس کی دجهاد تبلیغ شروع کړ او دپرنکی په خلاف دغزا د پاره یی دشاخلمو غازیانو ځوانانو راټو لولو له زور ورکړ .

او ورسره ورسره جنگی وسلی تیارول او راغونډول شروع کړل . مشرانو په اوازراپورته شول او دشمالی جنوبی وزیرستان په مختلفو اهمو او مرکزی ځایونو کبسي نی د غازیانو مرکزونه قایم کړل او په لویه پیمانته په انگریزانو چپاؤ کولو ته تیاری نی شروع کړه .

بل خوا ته چه څه وخت انگریزان د غازیانو ددی قسم تیاری نه خبر شول نو ناراسی یی وڼه کړله په حمله کی د غازیانوته وړاندی شول دبنو او ډیره اسماعیل خان دپوځی کیمپونونه یی فوځونه راوکښل او ددری مشهور وجرنیالانو په کمان کی یی په سنه ۱۸۸۰ کی دوزیرستان په دری مختلفو علاقو باندی د ری لونی حملی وکړلی دا دری وا په حملی هم په هغه لار او هغه پروگرام باندی شوی وی کومی چه ددی نه وړاندی دجنرل سر نیول چیمبرلین په کمان کی شوی وی مگرناکا میابه ننوی وی . داسی معلومیده چه داخل دچیمبرلین د نا کا میابی بدل اخستل غواپی دا حملی په دی طریقی شوی وی .

الف. دکرنل رائینر په کمان دبتنی قوم په علاقه حمله .

ب. دجنرل کارډن په کمان کی دداوړ او انمانزی وزیروپه علاقه حمله .

ج. دجنرل گارډن او جنرل کنیای په کمان کی دمسیدو په علاقه حمله .

دادری واپه حملی په سنه ۱۸۸۰ کبسي شوی وی . تجویز داؤ چه کرنل

داینه د بیتنی قوم علاقه ووهی. نو وزیر و او مسیلو علاقی ته به ور مخکی شی، و د جنرل کنای سر به یو خای شی دبل خوانه جنرل کار دن ورته راناو شی او په دی جوړ به دمکین علاقی ته خان ورسوی. لیکن هر کله چه کرنل راینه دیتنو او احمد زو وزیرو په علاقه کنی داسی گیر شو چه اخلاصی یی کرن شو او بل حوا ته په جنرل کنی په هم سخته راغنه نو جنرل گارډن چه ددرېو په علاقه جمله کوله او جنک یی شروع کړی و لاری بدله کړه خان یی کنی نه ور ورسولو حکه چه هغه پیر بددگیر شوی وو او په دی شان دجنرل گارډن او جنرل کنی په شریکه کهان کی دمسیلو په علاقه یی جنک وروپ چه کانی گرم قبضه کړی او ورپسی مکین ته خان ورسوی

دمکین غزا :

که فکر وکړای شی دسنه ۱۸۸۰ نه مخکینی که د کرنل سرنیو ل چیمبرلین جنرل سر جارج هزبنه او جنرل لمپن په کهان کنی په وزیرستان حملی وی او که په سنه ۱۸۸۰ کنی د کرنل راینه جنرل نارډن جنرل کنی په کهان کنی حملی وی. دا ټولی مکین ته د خان رسولو او په مکین کی د قبضی کولو د پاره وی په دی وجه مونږ په خصوصیت سره دسنه ۱۸۸۰ دغه درې و او په حملی د (مکین غزا) په نامه یادی کړی له بلی خوا دا درې و او په حملی د غاز یانو د طاقت د ختم کولو د پاره وی او اصلی مقصد یی دغا زیا نوهغه مرکزونه تباه کولو چه غاز یانو په دغه نژدی ورځو کنی د جهاد د انظاماتو د پاره په حیدر خیل . شکتوی او مکین کنی پایم کړی. وو لیکن پرنگیان په دی ناپاک مهم کی کامیاب نه شول او اخر نکه چه د کرنل چیمبرلین مهم ناکا میابه شوی وو دغه شان د جنرل کنی په مهم ناکا میابه شو یوزر درې سوه اودوه (۱۳۰۲) پوخیان او پوخی افسران یی قتل شول. ټوپکونه کار توس او نور بیشمار پوخی ساز اوسا مان ترینه پاتی شو او په ماتی بیرته واپس شول.

دسنه ۱۸۸۰ روغ کال په جنگونو او اپی گری کی تیرشو د پرنگی چه کوم خیال ووهغه ترسره نه شو .

مالی او خانی تاوانونه وروریدل او د جنگونو داسلسله ترسنه ۱۸۸۱ پوری وغزیدله .

دسنه ۱۸۸۰ اوسنه ۱۸۸۱ په دی غزا گانو کنی قومی مشرانو . عالمانو او روحانی پیشوا یانو چه کومه تاریخی کار نامه انجام ته

رسولی وه هغه داوه چه يو خوا ته ئي پخپله د جنگ په ميدان كې توري هم وهلي او بل خوا ته يې د غزاتبليغ برکت وو چه غازيان دسر او مال نه تيرشوي وو او وطن او دين اسلام حفاظت د پاره ځانونه يې شهيدان كړي وو او ورسره ئي د دشمن په سرونو هم لوبې كړي وې.

د انگریزانو سياسي حمله

هر کله چه دسنه ۱۸۸۰ او سنه ۱۸۸۱ په دوه کلني اوږده جگړه كې انگریزانو ته په هېڅ ډول هم دوزیرستان د غازيانو برخلاف کامیابی حاصله نه شوه او هغه دپښتنو خبره چه د تښتي لاره هم ځني ورکه شوه او بل خوا د عالمانو او قومي مشرانو د بلیغ په وجه د غازيانو طاقت ورځ په ورځ زیاتیده او په انگریزي پوځونو داسې ویره راغلی وه چه د کیمپ نه به یې قدم نه شو با هرکولی نوانگریزي پوځي افسرانو د پوځي حمله په ځای سياسي حمله شروع كړه دا د انگریزانو داسې منلي شوي حربه او تجربه شوي لوبه وه چه د دنیا په اکثر و حصو كې یې مسلمانان پري وهلي دي او دایې غوښتل چه دوزیرستان مشران هم په دغه حربه ووهي تجویز یې دا جوړ كړ چه په سنه ۱۸۸۱ كې یې دپښتنو مشرانو ملکانو له دتنخواه گانو وركولو او دتجارتی مراعاتو وركو لو دام وغورولو او په دی شان سره دغازيانو د قابوكولو او ددغی نه علاوه قومي خلق په خپل مینځ كې په یوبل باندی د شك من كولو او په یوبل دوله د پاره ئي كوښښونه شروع كړل.

واقعات دادی چه د انگریزانو داسي سياسي حربه او حمله د قوم د اتفاق اعتماد اویو والی د پاره ډیره زیاته خطر ناکه وه لیکن د خدای پا ك مهربانی وه په هغه وخت چه دوزیرستان قومی او اولسي مشران وو یا عالمان او روحانی پیشوا یان وو لکه مولانا گلابدین صاحب، مولانا همزله صاحب مولانا کاکا صاحب دهغوی په قوم كې ډیر لوی اثر او رسوخ، برکت او عزت درلود دا ټول ایماندار عالمان او توریالی غازیان وو او د ملك او قوم دآزا دی په راز او دشمن انگریز د فریبونو په خطرناكو نتیجو هرڅه باندی ډیرښه پوهیدل. هغوی هم ناراسته ونه كړله د انگریزانو ددی سياسي حمله د پاره ئي قومی تړون وکړ اولسي جرگي ئي جوړې كړلې د پښتنو ژبه او لو طایف دقلم نه واخیست. ناغه کیښو دله شوه چه هېڅوك به د انگریزا نو نه بلې رشوت، انعام، اکرام، مراعات هېڅ شی نه اخلي اونه به یې قبلوی. بالمانو بیرغ راپورته كړ د انگریزا نو په رشوت خوړ لوپسی وې هغه چاپسی چه د انگریزانو د دوستی په تور باندی

نور شوی وو په هغوی پسی یی راواخیستله قومی خلق ولگید لچه
 څوکه د پرنګی تنخواه خواره شوی وو هغه ئی دکور کلی نه وویستل مری
 ژوندی یی ورسره پرېښوده خبری اتری یی ورسره بندی کړلی او عالمانو
 بی جنازه کول پرېښودل د جوماتو نونه ئی ایسار کړل نتیجه یی داشوه چه
 کوم څوکه دخپلی بی ننگی په وجه د پرنګی تنخواه او انعام اخیستلو ته
 بیار شوی وو هغوی هم دا ولس تری ته ټینگ نه شول اود پرنګی نه
 په شامول توبه یی وکښله اوبه دی شان دانگریزانو افسرانو داسیا سی
 حمله ناکا مه شوه .

مولانا گلاب دین شهید :

دسنه ۱۸۸۰ - او سنه ۱۸۸۱ ددغزا همه واقعه داوه چه په دی غزا
 کی مولانا گلاب دین شهید شو یو . غازی مولانا گلاب دین چه په عامو
 خلکو کی په (وزیرو ملاحصاحب) نامه زیات مشهور دی او اصلی نوم ئی
 ډیرو کمو خلکو ته معلوم دی په قام باندی سرکی خیل احمدزی وزیر و
 او ټول عمر ئی په غزاگانو کی تیر شوی دی .

هرکله چه په سنه ۱۸۶۰ کښی دکرنل سرنیول چیمبر لین په کمان
 کښی انگریزی پوځونه روان شول چه د بنو نه د میرعلی اوخیسور په
 لاره د شمالی وزیرستان علاقی ته دننه شی اوددو پرو او وزیر وعلاقه تپاه
 کړی . نو غازی مولانا گلاب دین المعروف وزیرو ملاحصاحب چه په دغه
 زمانه په بنو کی اوسیده لوی عالم و . دا ولس د قومی اوروحانی رهنمایی
 کولو توفیق خدای ورکړی و په دین اسلام ملک او قوم مین و د
 د وطن په ننگ د سر او مال نه بیر و هرکله چه په سنه ۱۸۶۰ کښی
 انگریزانو د شمالی وزیرستان د دوپرو قوم د علاقی د نیولو دپاره
 افنا مات شروع کړل نو د انگریزانو ددغه ناکه اقداماتو د ناکامیا به
 کولو دپاره مولانا گلاب دین د بنو نه کډه وکړه اود شمالی وزیرستان
 دتوچی د دریاب په غاړه د کجوری په علاقه کښی حیدر خیل نومی کلی
 ته راغی او دا مقام ئی دجهاد دتیاری دپاره مرکز وگرځولو .

مولانا گلاب دین وزیر او لسی مجاهد دی چه د انگریزانو د منظم
 او وسله بند پوځونو د مقابلی دپاره د (وسلی جوړولو) دیوی کار
 خانی قایم کولو انتظام او تدبیر ئی کړی وو چه په هغی کښی ټو پکونه
 نمانچی ، توری ، چری ، پیش قبضی برچی او دا رو مردکی اوو پرو توپونو

جوړولو بنائی کړی وه او هر کله چه ښه پوره وسله هم تیار شوه او او دقومی او اولسی غازیانو مضبوطه ډله هم جوړه شوه او اولسی تنظیم برابر شو نو دانگریزانو په خلاف دمنظمو غزاگانو سلسله شروع شوه او ددی تیاری برکت و چه هر کله کرنل سر نیول چیمبر کین او ورپسې جنرال گارډن ددو ډو په علاقه کومی حملی کړی وی هغه ناکام پاتی شوی وی .

مولانا گلاب الدین د سنه ۱۸۶۰ نه تر سنه ۱۸۸۰ پوری د اسلام دین د سر لوړی او ډیر نگی دقبضی نه د پښتنو مسلما نانو دخوږ وطن د بیچ کولو دپاره شپه او ورځ په غزاگانو بوخت ؤ او په آخر کښی چه هر کله په سنه ۱۸۸۰ - ۱۸۸۱ع کلو کښی دوزیرومسیدو . دوږو په علاقه د جنرال گارډن او جنرال کنیهی په گمان کښی انگر یزی پوځو نو کومه حمله کړی وه په هغی کښی شهید شو . د اسلامی لښکر غازیانو دده لاشس په قبر کښی امانت کیښوده او بیا چه کله جنگ ختم شو او څه لږه ډیره قراری شوه نو دیارلس میاشتی وروسته ئی د شیبی په تیاره کښی د بنو علاقی ته وړی او هلته ئی ښخ کړ او اوس ئی هدیری ته لوی او واړه شپه او ورځ روان دی . په غزاگانو کښی چه د وزیرو ملا صاحب مولانا همز الله صاحب وزیر او کاکا صاحب په مشری شوی دی په هغی کښی چه دانگریزانو کوم پوځ تباہ شوی دی د هغی اندازه لگول گران کار دی بواخی د سنه ۱۸۸۰ او سنه ۱۸۸۱ په دی غزا کښی د وزیرو ملا صاحب په مشری کښی چه کوم جنگونه شوی وو په هغی کښی دغازیانو دطرف نه دوه سوه اوه نوی غازیان شهیدان شوی وو او دانگریزانو دپوځ نه ئی یوهولس سوه نږه اتیا افسران وژلی وو . ددغی نه علاوه بوخیان او شپږ ویشتنه انگریزان په دی غزاگانو کښی د پرنگیانو ظالمانو د لاس نه دپښتنو نږه سوه دری نوی ودان او آباد گورو نه نږدلی او وران شوی وو .

غازی مولانا همز الله وزیر :

د مولانا (گلاب الدین صاحب) د شهید کیدلو نه وروسته په وزیرستان کښی چه کوم مشر روحانی پیشوا او عالم پاتی شو د هغه نوم مولانا همز الله خان ؤ چه دوا نږه سره د شپږ میله په فاصله د شگی نومی کلی او سیلو نکي ؤ او په قام (احمدزی وزیرو) عالم سپری دکرامت خاوند اولوی مجاهد هم ؤ دهندوستان سفر ئی کړی و په لکنهو کښی د

مولانا عبد الحی لکنہوی پرنگی محلی سرہ پاتی شو د افغانستان عالمانو
به ئی ډیر قدر کولو ډیر خوش خطهم و او لویه خبره دا چه د مشهور
مجاهد مایونده تربیت کوونکی دی.

ملا پیونده دده نه دینی کتا بونه لوستلی وو او ددی خپل
نومیالی استاذ په ملگر تیا کښی ئی دجهاد عملی تربیت حاصل کړی و .
دمولانا مگلای الدین نه وروسته دعاز یانو رهنمائی ده کوله . مولانا
اتکړ او کاکا صاحب ئی ملگری وو .

مولانا اتکړ یا مولانا ارکړ:

حضرت شیخ المشایخ (مولانا اتکړ) چه په (مولانا ارکړ) نامه هم
مشهور وپه قام (دومشت) سید وڈتیرا (اور کزای) اوسیدونکی وڈ
سواد د باباجی صاحب (مشر خلیفه او ماذون و اصلی نوم ئی معلوم
نه دی زیارت ئی اوس د داوړ قبیلې په علاقه (شمالی وزیرستان) کښی
د نوچی د سیند په لڼو نومی خای کښی دی . مولانا ارکړ په سنه
۱۸۷۸ کښی د بنو او د ټل په هینځ لاره کی دپرانگیا نو په لڼکر یر غل
وکړ او انگریزی پوزو نو ته ئی ډیر زیات تاوان ورسولی او په مقابله
کښی یوڅو نگیالی غازیان هم شهیدان شول

ددغی نه وروسته د مولانا ارکړ په مشری کښی په کال ۱۸۸۹ کښی
د وزیرو اومسیدو اوداوړو دری واپه قبیلو تخمیناً دوه سوه کسان غازیان
را ټول شول او د ټل نه په اته میله فاصله باندی په سپری نومی کلی
کښی پر انگریزانو باندی یی حمله وکړه په گیمپ وړ نوتل لاس په
لاس جنگ وشو او د انگریزی پوځ اوه شپيته یو ځیان ئی قتل کړل .

په سپری باندی انگریزا نو په سنه ۱۸۵۱ کښی قبضه کړی وه .
او د سنه ۱۸۸۹ نه مخکښی په تیروشوو (۳۷) اوه دیرش کلونو کښی
داسی ورځ نه وه تیره شوی چه غاز یانو پری حملی نه وی کړی ،
مولانا ارکړ د وزیرستان په هغه نومیالی کو غاز یانو کښی یو لوی
ننگیالی غازی و چه ټول عمر ئی په غزا گانو کښی تیر شوی او په آخر
کښی د شهادت درجه موندلی ده .

گلستان شهيد :

د وزيرو ملا صاحب د شهادت نه وروسته په سنه ۱۸۹۲ کښې چه د برتا نبي دملکي وکتور په دپادشاهي شپې او ورځې وې . دپرنګي لښکر ئې د جريل سرلا لهارت په کمان کښې د توجې په سيمه ور وختي او دغه خاوره ئې ونيوله دوزيرو سيدونکيالو پښتنو د خپل خوږ وطن په ننگ ميدان ته ودانگل او دا سي جنګو نه ئې وکړل چه په تاريخ کښې ئې مثال نشي پيدا کيدلې په دې جنګو نو کښې داخل وزيرو اوسودو غازيانو داسې تاؤ اخیستی وو چه د مقابلي د امکان او نه امکان او دلږ او ډير يا زړور تيا او کمزور تيا خيال ئې هيو په فکر کښې نه راتللو او چه تنها يو پښتون به د پرنگي په لوی لښکر را ووخت نو دا به ئې نه کتل چه زه يو کس يم بلکه په دشمن به ئې لاس پورې کاوه چه وروسته به هر څه پښې شول يعنې هريو غازي داسې د خپل سرو نونه دانگلي وو چه د پرنگي د پوځ دلوی نه لوی طاقت ورته هيو څه خيز نه ښکاره کيده او داځکه چه دانگريزانو د بې دريفه ظلمو نو د لاسه د وزيرستان پښتانه ډير زيات دډيدلې وو هره ورځ جنګ هره ورځ جنګ د انگر يزانو د پوځو نو دتباہ کاری هيو څه سر نه وو او هغه دغه وجهه وه چه د هر يو پښتون مثال لکه دڅخمي زمري په شان وو .

په دغه شان حالا تو کښې غازي او ننگيالي گلستان خان چه په قام دوږو اود بڼو و خيلو دکلی او سيدونکي و ، د سو خيل کلی سره نژدی په لاره کښې ئې دپرنګيانو په يوه قافله حمله وکړله مستر کيشنر نو هې انگر يز پو لیتیکل ايجنټ ئې د توری په يو گزار دوه ټوټې کړې . د پرنگي سره چه کوم ملګري پوځيان وو هغه دگلستان خان غازي نه را تاو شول شهيد ئې کړ دغازي گلستان خان بها درې داوه چه په يوازی سر په رڼا ورځ د پوځ په مينځ کښې روان پوليتيکل افسر ته ئې خان ور رسولی وو او دتوری په يو گزار ئې وژلی ؤ .

شير علي خان مسيد :

په سنه ۱۸۹۲ کښې د شکتوی عزا ، په توجې د انگر يزانو قبضه : هر کله چه انگر يزانو په وادی نوچې قبضه وکړه نو وزيرو او سيدو دچا رچا پيره نه دانگريزا نو په کيمپو نو باندي چپا ونه او غڼی شروع کړلی . دغدی او شېخون وهلو دپاره چه کوم غازيان ميدان

سرا وتلی وو، هغوی دعزا ددی مهم دپاره وزیر واو مسید دو پرو
 قو مو نو دعالفو په منځ کښی شکوی نومی مقام خپل مرکز نیولی وو . او
 د هغه ځای نه به ئی دانگریزا نو په خواو شا کیمپونو حملی کولی .
 په سنه ۱۸۹۲ کښی پر نکیا سو ددغه ځای دنیو لودپاره دکرنل ډونک
 نومی فرنکی په مشری ئی یو مضبوط پوځ د حملی دپاره ولیږه پښتونو غازیانو
 هم ددی پوځ د مابلی د پاره چه خومره ئی وس کیدلی شو خپل درو
 مه دکی نیار کړل یوخوا دانگریزا ومنظم پوځ . اعلی وسله او توپخانه
 وه ، او بل خواته د غاز یانو کمه او نیمگری وسله وه لیکن دایمان جوش
 ور سره وو . چه څه وخت دواړه لښکری مخامخ شولی لاس په لاس
 اوسینه په سینه جنگ وښت نوداسی ځوانمردی و ښودلی شوی
 چه د دواړو خواته په یو بل آفرین وویلی شو، جنگ داسی تړد وو .
 چه د قیامت علامه وه غازی شیر علی خان چه په قام شابی خیل مسعودوو
 په فیر شیر علی خان نامه مشهور وو . هغه ډونک فرنکی ته ځان ور
 ورساوه او د توری په یو گوزاد ئی دوه ټوټی کړ پسی خونړی جنگ
 وشو او په هغه کښی غازی شیر علی خان او ور سره (۲۵۷) تنه نور
 ننگیالی پښتانه وزیر اومسید غازیان هم شهیدان شول . او په مقابله کښی
 بل طرف نه دانگریزانو د پوځ نه (۱۳۳۵) پوځیان او (۹) تنه انگریزان
 پوځی افسران چه لوی لوی پوځی عهده داران وو ووژلی شول اوددغی
 علاقی (۲۳۶) کورو نه د فرنگی د پوځو نو له خوا وړان او برباد شول
 د فرنکی دا پوځی مهم نا کامیابه شوشکست ئی وځوړ او د شکستی په
 قبضه کولو کښی کامیاب نه شو .

دواپه غزا :

مخکښی دا ذکر شوی دی چه دوزیر ستان ننگیالی او توریالیو پښتونو
 غاز یانو د انگریز د مقا بلی دپاره بافاعله مرکز و نه جوړ کړی وو .
 د هغه ځایو نو به ئی په انگریزی پوځو نو پر غلو نه کول .
 دانگریزانو د غاز یانو تر منځ ددښمنی بنیاد کیمپود لی شوی او د
 لاس د بری کار وو . نه انگریز انونا راسته کوله او نه غاز یانو د
 انگریزا نو طریقه داوه چه یوه لویه حمله به ئی وکړه نو بیا بی ئی څه
 ورځی صبر وکړ لوچه ځان به ئی برابر کړ . نو بیا به ئی لښکر کشی
 وکړه اودغا زیانو طریقه داوه چه وخت بی وخته به ئی نه کتلو همیشه
 به ئی دفرنکی کیمپو نه دزهول حملی به ئی پری کولی په دغه وړو وړو

حملو کښې به ئې دانگر یزا نو دجانی نقصان نه علاوه دو مړه درو
مردکی او وسله هم دانگر یزا نوپوخونه وا خيستله چه بيا کله به
انگریزا نو لویه حمله کوله . نوغا زیانو به هم هغه د انگریزی پوځ
نه اخیستی وسله د انگریزی پوځ بر خلاف استعما کوله .

چنا نچه هر کله پرنګی دپښتوغاز یانو د پیرو حملو او یر غلو نو
نه تنګ شونو په سنه ۱۳۱۲ مطا بق سنه ۱۸۹۲ کښې ئې په ۱۱ تاریخ
د ر بیع التانی چه دگل (دو شنبه) ورځ وه د اکتو بر د میاشتی ۱۳
تاریخ وو . د جنرال ټر نر په کمان کښې د انگر یزا نو پوځ د پیره
اسما عیل خان نه روان شو چه په وا نه حمله و کړی
- حمله ئې وکړه او ددغه اکتوبر د میاشتی په پنځو شتم ئې په وا نه
کی کیمپ ولگاوه بیتنو دوړ ووزیرواو مسید و غا زیان د جناب
مولانا همز ا لله خان وزیر جناب کاکا صاحب وزیر . جناب ملاپیونده
مسود . او جناب قاضی حاجی محمد په مشری کی د جها دپه شوق
او مینه په پیره خوشحالی د غذا د پاره د پرنګی قابلې ته تیارشول
دری ذری غازیان برابر شول . اوسهار و ختی د سهار
دنا نچه ادا کولونه سمد ستی دواڼه په کیمپ باندي ورپریو تل .
غازیان او د پرنګی پوخونه گاووچشول سینه په سنه ور غلل پښتنو
خلموپه دوه لاس توری و هلی دښمن یی په چرو او بیس قبضو وسیخا وه .
دښمن دوینو رودونه ئې وپهول او د واڼه زمکه یی پخپلو سرو ویترو
هم لاله زار کړه د مرګ او ژوبلی په لحاظ دواڼه غذا یوه پیره د نه
او لویه غذا وه په دی کی خلود سوه یواو یا وزیر مسید شهیدان شوی
وو . اوبی شمیره زخمیان شوی هم وو . اودښمن انگریز پوځ نه یو
زراوه سوه دری شپيته پوځیان (۱۷۶۳) قتل شوی وو او دی
شپيته پکښې پوځی افسران چه په قام انگر یزان وو هغه هم قتل
شوی او د جانی نقصان نه علاوه د نگر یزانو بی شمیر ه پوځی ساز
اوسامان غازیانو ته په لاس ورغلی وو .

کاکا صاحب شهید :

دواڼه په دی غزا کښې چه کوم غازیان زخمی شوی ووبه دغه غازیانو کی
یر نا مور غازی جناب کاکا صاحب انما نزی وزیر هم وو جناب کاکا
صاحب دوزیر ستان دء الاقی مشهور روحانی شخصیت وو په قام باندي
ولې خیل ۱۰ تما نزی وزیر وو ټول ټوند ئې دانگریزانو په خلاف په غزا
کی تیر شوی ؤ .

ملاتلاب الدين المعروف په وزير وملا صاحب مولانا ناهمزا لله صاحب وزير ملكري غازي وو.

د کومې ورځې نه چه دانگریزانو پوځونه دواڼه په طرف را خو زیډلی وو او غا زیانو پری باندی د ډیر ه اسماعیل خان اووا نه تر منځه کومی حملی کولی په هغه ټولو کی چنا ب مولانا کاکا صاحب موجو د وو اویا چه کله غاز یانو په واڼه کیمپ حمله کوله . د حملی تر ورځی پوری اوه شپی او ورځی یی بهر تیری کړی وی او ډیر غل غدی او غزادمنه و ترډ و او جنگ نه ورستو چه په ا تمه ورځ کور ته راغی نو ټول بدن ئی پر هر پر هر اوسوری سوری وو. یو خو ورځی ژوندی پاتی شو او بیا هم ددعه زخمونو د لاسه په جمادی الاول سنه ۱۳۱۲ هم مطابق سنه ۱۸۴۹ کی شهید شو .

د کاکا صاحب قبر د پرنگیانو په زمانی کی پټ ساتلی شوی وو . چه هسی نه پرنگیان خبر شی دهغوی قبر وسپری اوی عزتی ئی وکړی .
د کاکا صاحب شهید مزار مبارک د بنو په علاقه کی دتوچی سیند په جنوبی غاړه په ورغړی نومی خای کی دی اوددغه علاقی نارینه اوزنا نه واړه او لوی یی زیارت او سلام له راحی . ددی لوی غزا نه وروستو د مولانا همزا لله خان وزیر مولا نافاضی حاجی محمد او ملا پیونده په مشری کی غا زیانو خپل مرکز شگی بومی کلی مقرر کړ . د لته دایاد لرل پکار دی چه مولانا همزا لله خان ددغه شگی کلی اوسیدونکی وو. دا کلی دواڼه نه تقریبا دشپین میله په فاصله باندی دی یعنی دواڼه کیمپ ته نژدی دی مطلب داچه غازیانو دامرکز هم د مولانا همزا لله خان وزیر په نگرانی او مشری کی هم دهغه په کلی کی جوړ شوی وو. او هم د هغه په مشری کی به ددی مرکز نه غا زیانوشپه او ورځ دانگریزانو په پوخی مرکز واڼه حملی کولی بله داچه ملا پیونده د مولانا همزا لله خان شا گرد او د خپل نامور غازی استاد په کمان کی ئی غزا گانی کولی .
د مکین دریمه غزا :

پرنگیانو چه هر څومره عمر په دی ملک کی تیر شوی دی هغوی دپښتنو دگوریلا جنگ یعنی غیر منظم جنگ نه تنگ وځکه چه ددی به وخته نه وم معلوم چه غازیان به کله حمله کوی اود کوم طرف نه به ئی کوی مخکی مونږه د سر جارج ینگ هنر بنه یویان نقل کړی دی هغه غریب همدا ژپا کړی ده چه دغازیانو به هیڅ پته نه وه اونه به یی بسکالووه نه به کسو نه به گړپ نه به

په كنده كې بسكاريله نه به په غره كې نه په اواره او نه په ژوره كې د انگرېزانو مخبران او چا سو سا ن به هم ترينه خبر نه و او ناخا په به غا زيان را پيداش مول حيرانتيا به داوه چه چيرته د آسمان نه راو ريدل او كه د زمكې نه را وتل او يو ناخا په به ئي دانگرېزانو په پوځ يرغل او چپاو وكړ.

داديو انگرېز پوځي افسر الفا ظا و تا ثرات دى چه په سنه ۱۸۶۰ كې يې دوزيرستان ديو جنگ دحا لا توليكلو په ضمن كې بيان كړى دى. دانگرېزانو د ماتې او نا كامې اصلى سبب او علت هم دغه غير منظم (گوريلا) جنگونه و.

هر كله چه د مولانا همز الله خان په مشرۍ كې هم دهغه كلي شكې د غازيانو مركز او دواڼه د مشهور ريميلاني جنگ او غزا نه وروسته غازيان به د خپل مركز شگې ته راتلل او د پيرنگې په لښكر وشپه او ورځ يوه كړې وه كه سحر به وكه غره كه شپه به وه كه ورځ وختي وخت ته ئي نه كتل او د پرنګې په لښكر به ئي خپل ايمان تازه كولو. نو د دى بلاد خان خلاصو لو د پاره تيا رى ئي و كړ چه دمسيو زيرى قوم علاقه ټوله قبضه كړې او په دغه خيال په مكين باندى په دريم ځل حملې كولو ته تيار شول داخل انگرېزانو پوځ د جرنيل ويليم نو كهات په كمان كې په درى مختلفو محاذونو باندى د حملې دپاره روان شو.

(الف) د واڼه د كيمپ نه د (تيازى) او (شراونګى) په لار باندى (كا نسي گرم) ته .

(ب) د جنپوله كيمپ نه د ساډه راغه او (مروبي) په لار باندى (ميكن) ته .

(ج) اود بنو كيمپ نه د (شكتوى) او (خيسور) په لار باندى (رزمك) ته .

په ۲۱ تاريخ د دسمبر سنه ۱۸۴۹ روان شو د پوځ تعداد زيات وو جنگي سازو سامان ئي د پخوا نو پوځي حملو نه ډير و يووخت په درى مختلفو لارو حمله وه د غازيانو تعداد دو مره نه و په يووخت به ئي په درى مختلفو لارو حمله كونكي پوځونو كا ميا به مقابله كړې وى نتيجه ئي دا شوه چه انگرېزي پوځونه مخ په وړ او ندى لاپل په لاره كې چه هرڅومره كورونه او كلي مخ ته ورتلل هغه ئي وړانو ل او په اور ئي سيزل او په دى شان درى واڼه پوځونه خپل منزل ته يعنى كاني گرم مكين او رزمك ته ورسيدل په منځ لاره كې كوم پوځ چه د جنپو له كيمپ نه په حمله مكين

ته روان و دغه پوڅ د مروبی په کلی کی د جناب مولانا محی ا لدین قادری المعروف په ملایونده کور سیز لی ودانگریزانو پوڅونه په رسید لوڅو دغه دری واپه مرکزی مقا مونو ته ورسیده لیکن دغازیانو دغیر منظم جنگ اویر غلونونه دومره تنگ شوچه آخر په ماتی بیرته راغی .
 په دی دریمه غزا اوڅونډی جنگ کی د مسلما نانو د طرف نه څلو ر سوه پنځه دیرش غا زیان شهیدا نشول او دانگریزانو د طرف نه یو زر اوه اتیا کسان پوڅیان اوشپاپس تنه فرنگیان افسران قتل شوی وو له دی نه علاوه دا نگریزی پوڅ نه چه کوم مال غنیمت وسله جنگی سامان او درسد او خوراک خیزونه غازیانو ته په لاس ورغلی وو دهغی دحد او حساب اندازه لگیدل گران دی .

دمیزرغزا :

انگریزانو دکال ۱۸۹۴ نه وروستو په کال ۱۸۹۵ کی په وزیرستان چترال ملکنه بانندی جنگو نه وکړل په سنه ۱۸۹۶ کی ئی په باجوړ جنگ ور وپی و او په کال ۱۸۹۷ کی فرنگیانو د قبایلی علاقه د غا زیانو په خلاف په لویه پیماننه پوڅ کشی کړی وه .
 هم دا یو کال سنه ۱۸۹۷ وچه په دی کالی پی مالاکنه او باجوړ بانندی په مهمندو بانندی په بونیر بانندی په افرید و بانندی په ورکرو بانندی . په حکمنی قبیله او په وزیرستان بانندی په اته مختلفو علاقه دقبائلو بانندی وړاندی وروستو جنگونه او حملی وکړی دلته مونږ دکال ۱۸۹۷ د هغه جنگ ذکر کول غواوو چه انگریزانو د مله خیلو وزیرو په علاقه زور ور وپی وو اومونږ ئی د(میزرغزا) په نامه یا دو .
 دا واقع داسی پینځه شوی و چه هرکله په سنه ۱۸۹۲ کی انگریزانو دشمالی وزیرستان اکثر حصی قبضه او ددوډ قبیلی د میران شاه نو می سره نژدی ئی (د میران شاه کیمپ) په نوم پوڅی قلعه جوړ کړه او بیا د میرا نشاه نه وړاندی د وزیرستان دعلاقی په برید د (دته خیل) قلا هم جوړه کړه نو انگریزانو خیل مخبرام سنگ مشهور په ونده په نیرنی نومی کلی کی د ملک سادی خان سره دیره کړه چه فرنگیان د غازیانو د حال نه هم خبر ساتی جاسوسی هم کوی او غا زیان چه په پوڅی کیمپونو دحملی په وخت کوم کوټ تالان کړی چه دلوت او تالان دمال پته هم لگوی دا ښکاره خبره ده چه دانگریزانو ددغه جاسوس استوگنه

غا زيانو برداشت كولى نه شوه يومه خيل وزير چه وارث خان نوم ئى وداپورته شه او دغه جاسوس ئى هر پرنكيانو خو بهانه غوښتله د خپل مخبر مرگ يى بهانه كړ دوزير ومسيدو او دوپرو نه ئى دولس سوه روبى كلدارى جرمانه وغوښتله غازيانو نه منله او په نتيجه كى ئى په ورځ د هفتى ۱۸ د محرم سنه ۱۳۱۵ مطابق ۲۰ حوت ۱۸۹۷ دلفټنټ كر نل بايى په كمان كى دميزر په زمكه لښكر وروواچا وه انگريزانو پوځ ددته خيلو نه پټ په پټه روان دميزر قبضه كولو ندبير ئى وكړي

بل خواته ۱ تفاق داوچه دميزر د علاقى مشران مشران سپرى لكه پايىل خان سيل خان خدرى خان . پټ خان ابراهيم خان . سا دى خان ټول د كورونو نه بهروو صلاح ئى وكړه يويو وار په بهوار د پرنكيانو لښكر ته ورگډ شول دسوال خواب او خبر واخبر په بهانه ئى خانو نه د انگريزي پوځ مشرافسرتو ورورسول نا خاپه حمله ئى پرى وكړه په توره ئى ووا هه او د اولنى گوزاره سره بيا د انگريزافسرتو په يو خاى او سر ئى بل خاى پروت و .

بل خوا ته په كلي او اولس كښى د فرنگى د پوځ د حملى چغه خوره شوه دخواوشا نارينه او ښځينه وسلې ته لاس كړچاتوره چا ټو پك چاچره، چاكونك هرڅه چه په لاس ورتلل هغه ئى راواخيستل . دانگريزانو په پوځ لكه د زمر وپه شان ورخوشى شول غير په غير او لاس په لاس هغه تاريخى جنگ وشو چه دفرنگى دپوځ نه (۹۵۷) پوځيان او او كسه پرنكيان افسران و وژلى شول د جنگ او رسد سا مان ئى غازيانو تا لا كړ او د مسلمانانو له طرفه نه پكښى (۵۳) ننگيالى نارينه او ښځينه غازيان او غازيانى شهيدان شول .

دميزر دويمه غزا

دميزر په جنگ كښى چه دانگريزا نو ډير بد رنگه شكست وموندنو دهغى دبدل اخيستلو دپاره ئى يوځل بيا په ميزر حمله وكړله بيا سخته جگړه وشوه د دواړوخوانه مړى وشول ليكن خداى پاك پښتنو مسلمانانو له برى وركړ او د انگريزا نو پوځو نه په ماتى وا پس شول .

دميزر دريمه غزا

هر کله چه انگريزا نو د ميزر په مقام دوه ځله شکست وخور نو خپل لښکر ئی دومره مضبوط کړ چه څو مړه ئی وس رسیده او د مده خیلو وزیرو په علاقه باندي ئی په لویه پیماننه حمله وکړ له ډیر زیات وړانی ئی و کړ داو لس ئی ډیرزیات تاوانو نه وکړل په دی ځل جنگ کښی په شماره (۷۸۹) کورونه ئی وړان کړل او په اورئى وسيز ل بل خوا ته د ميزر د علاقه مد ه خیل وزیر دواړو جنگو نو زېلی وو داړو مړ دکى او وسله ورسره کمه وه بله دا چه ناڅاپی حمله وه دوزيرو مسیدو نو رقبا یلی امداد نه وورا رسیدلی په دی وجه د غاز یانو له طرفه مړی هم ډیر وشول (۳۷۵) غاز یان شهیدان شول . مگر سره ددعی د انگريزا نو (۸۵۳) پوځیان و پنځه تنه انگر یزان افسران ئی قتل کړل . په دی جنگ کښی غازی ملک ساد خان د انگر یزانو په خلاف ډیر په بها درى جنگید لی وو په دعه جرم انگريزا نو ډیره موده په شیخ الدین او پنهی کښی بند یوان ساتلی وو .

دسنه ۱۸۴۶) نه چه د انگر یزانو په خلاف د غزا گانو کوم دور شروع شوی وو تر سنه ۱۹۰۰ پوری دغی ته مونږ او لنى دورو ا یو په دی منځنی ۵۴ کالو کښی چه کو می غزا گانی شوی دی د هغی بیان مونږ د سنه ۱۸۹۷ د ميزر غزا په بیان باندي ختم کړ په دی منځ کښی نوری هم ډیری غزا گانی شوی دی چه د هغی پوره پوره بیان زمونږ په دی ور کوټی کتاب کښی ځای کیدی نه شی .

دوهمه برخه

دغزا گانو د دوهم دور ابتدا دسنه ۱۹۰۰ نه کیری د شلمی صلی او لنى جگړه او (او لنى غزا) هغه وه چه کله د انگريزا نو پو څو نه د جنرل ډیننگک په کمان کښی دوزرو مسید و په علاقه د جنوبی وزیر ستان په سیمه حمله کړی وه دا حمله په سنه ۱۹۰۰ کښی شوی وه او د دواړو طرفو نه بی حده جانی او مالی نقصا نو نه پکښی شوی ؤ . د دی نه وروسته په سنه ۱۹۰۱-۱۹۰۲ کښی دویمه لویه غزا هغه وه چه دانگریزانو پو څو نودمجر ایجرتین په کمان کښی د در ویش خیلو وزیرو په علاقه حمله کړی وه . او په دی کښی هم د دواړو طرفو ډیر زیات جانی او مالی نقصا نونه شوی وو

مخکبني دا ذکر شوی دی چه دمو لا نا گلاب الدین المعروف په وزیرو ملا صاحب د شها دت سنه ۱۸۸۱ نه وروسته د وزیرستان په سیمه د غزا گانو رهنما ئی دوه مشهور رو حانی شخصیتونو کو له چه دیونوم مولانا هز الله خان وزیر او دبل نوم مولانا محی الدین فادری المعروف په (ملا پیونده) وو.

ملا پیونده

د مولانا پیونده اصلی نوم محی الدین وو په قام شابلی خیل مسید وو دمروبی کلی او سیدونکی دی
 د دسمبر په میاشت کبني او په کال ۱۸۹۴ کبني چه د انگریزا نو پو خو نو د جنرل ولیم لوکها رت په کمان کبني د چنپو له کیمپ نه کومه حمله شروع کری وه په هغی کبني د ملا پیونده کلی مروبی په خاص طور سره وران کری شوی او سیزلی شوی وو .
 مولانا محی الدین په قادر یه طریقه کبني د کربوغه شریف دباباجی صاحب مرید او ماذون وو او د کربوغي ملاصاحب دصوات دباباجی صاحب مرید و خرنکه چه د صوات باباجی صاحب مولانا شیخ حافظ اخوند عبد الغفور په خپله په سنه ۱۸۶۳ کبني د علاقه چمله او بو نیر د سر گاوی په غزا کبني د جنرال سر نیول چیمبر لین په کمان کبني جنگیدو نو انگریزی پو خو نو مقابله کری وه دغه شانده هغه گني بی شماره مریدان هم د جهاد میدان توریالی غازیان وو او د قبایلی علاقه په بیله بیله سیمه کبني دانگریزانو په حلاف ئی جهاد ونه کول . لکه د باجوړ په علاقه کبني د تپی جان صاحب دباباجی ملا صاحب د مومندو په علاقه کبني ملا خلیل د مرخنی ملا صاحب ، د هابی ملا صاحب او ورپسی د هغه نامور مرید د ترنگزو حاجی صاحب دتیرا په علاقه کبني دما موزی د علاقی مولانا ولی الله صاحب (چه د کربوغي صاحب مرید وو) او د وزیرستان په علاقه کبني بادی فقیر او مولانا گلاب الدین ، مولانا همز الله خان چه دادری واپه دصوات دباباجی صاحب مریدان وو او مولانا محی الدین المعروف په ملاپیونده چه د مولانا همز الله خان شاگرد وو او د کربوغي دباباجی صاحب مرید وو دقادر یه طریقی دا پول بزرگان او روحانی پیشوا یان ډیر لوی نامور غازیان تیر شوی دی او په وروستی دور کبني د شلمی صدی کومی غزا گانی چه په ټولو

قبایلی علا قو کبښی په خصوصیت سره د اولنی لوی جنگ سنه ۱۹۱۴ نه وروسته شویدی په هغه کبښی دصوات صاحب دمړینا نوبه خاوندان کبښی دوه مشهور بزرگان په کلکه دجهاد په میدان کبښی ولاړ وو .

(الف) یو د باجوړ مومند اوچیرو بورو قبایلی علا قو په محاذ حضرت حاجی صاحب سید فضل وا حد - المعروف په حاجی صاحب ترنگزائی .

(ب) او دوهم د نور می او وزیر ستان په علا قو کبښی حضرت مولا نا محی الدین المعروف پیوند ملا صاحب لکه چه مخکبښی ورته اشاره شویده د جهاد په میدان کبښی دملا پیونده تر بیت مولا نا همز الله خان وزیر کړی وو . تر څو پوری ئی چه دا نا مور استاذ ژوندی و د هغه به ملگر تیا کبښی ئی جهادو کولو او چه کله هغه شهید شو نو بیا ئی د وزیر ستان په محاذ د انگریزانو مقابله په یو ځی سرگونه او په دی دوهم دور کبښی د جنوبی وزیر ستان اکثر غزا گانی هم د دوی په مشرۍ او رهنما یی کبښی شوی دی او انگریزا نو که هر څو مړه کوششونه وکړل پیونده ملا صاحب که ئی شکست ورت نه کړلی شو ، د پیونده ملا صاحب د جهاد کار نامی دومره ریاتی او دومره شاندار دی چه هغه ځان له روغ باب دی .

ملا حاجی محمد

د وزیر ستان د غزا گانو په دویم دور کبښی چه د سنه ۱۹۰۰ نه شروع شوی وو دمو لا نا همز الله خان په کئی شکی او قام احمد زی وزیر کبښی یو بل نو میانی غازی ملا حاجی محمد صاحب تیر شوی دی . د پلار نوم ئی شاه مال خان و په قام باندی شودیا کی احمد زی وزیر او د مولا نا همز الله خان د شهادت نه وروسته دملا پیونده کلک ملگری وو د غازی ملا حاجی محمد درې وروڼه سلام خان گل سلام خان ، محمد سلام خان دبنو په غزا کبښی شهیدان شوی وو او په خپله دانو میالی غازی د ډیر عمر جهاد و نو کولو نه وروسته په سنه ۱۳۴۵ مطابق سنه ۱۹۲۶ کبښی وفات شوی وو .

د کال ۱۹۱۸ - ۱۹۱۹ غزا گانی :

د دنیا او لنی عظیم جنگ په آخر کبښی په هندوستان کی د انگریزانو طاقت کمزوری شوی و د هندوستان سیاسی تحریکو نو د آزادی مطالبه

نوره هم سخته کړی وه او په ملک کښی خای په خای شورش و . بل خوا ته د ترکیبی یو پوځی و فدا افغانستان ته را غلی وو . او په افغانستان کښی ئی دغاز یانو ځلمو یوه داسی ډله پیدا کړی وه چه هغوی دانگریزا نو په خلاف قدم پور ته کولو ته تیار شوی وو .

بل خوا ته د تحریک ریښی د لوی مشر شیخ الہند محمود الحسن یو لوی ملگری مولا نا سیف الرحمن الکوزی او د کر بوغی ملا صاحب او دہلی صاحب یونامور مرید مولانا محمد اسرا ئیل (شہید) کابل ته رسید لی وو

او خلق ئی غزا ته پور ته کول دغه شان حالا تو کښی چه هر کله د انگریزانو په خلاف په ټولو قبا یلی علاقو کښی د جہاد عام اعلان وشو . او په یو وخت کښی دمحموم مرکزی پښتو نستان په شپږ سوه میله اوږد سر حد باندی قبایلی غاز یانو حملی شروع کړ لی نو دوزیر ستان قبایلو د پاچ وړ وو . بیتو ، وزیرو ، مسودو شیرانو اونور ہم په انگریزا نو حملی شروع کړ لی په شمالی ا و جنوبی وزیر ستان دواړو علاقو کښی چه د انگریزانو هر خو مره کیمپو نه وپوځی قلاکانی وی په هغی و ر وختل غزا گانی ئی پری وکړ لی او ا انگریزی پوځو نه ئی تباہ او برباد کړل .

په دی سلسله کښی چه غاز یانو په کومو انگریزی کیمپو نو حملی کړی وی او هغه ئی په جنگ نیو لی دلته لاند ی دهغه قلاگانو صرف نو مو نه لیکو او بیا ور پسی په احنصار سره د یو څو قلاگانو ا و پوځی کیمپو نو د غزا گانو حالات لیدو . غاز یانو چه په دی کال ۱۹۱۸ - ۱۹۱۹ کښی دفرنگیا نو په شمار اتیا قلا گانی سوی دی . په هغی کښی دیوڅو مشهور وقلاگا نو مو نه دادی :

- | | |
|-------------------|-----------------|
| ۱ - سپین وام . | ۱۰ - ټل |
| ۲ - کجوری | ۱۱ - توچی |
| ۳ - بویہ | ۱۲ - زیر کی کمر |
| ۴ - توت نریء | ۱۳ - شنکی کیمپ |
| ۵ - شپا نه حیساری | ۱۴ - وانه |
| ۶ - شوه | ۱۵ - سور کاوی |
| ۷ - ایشا | ۱۶ - تنانی |
| ۸ - دته خیل | ۱۷ - خجوره |
| ۹ - امامت خیل | ۱۸ - سپین کڅ |

۲۳ - درگيء	۱۹ - تور ماند
۲۴ - وميژه	۲۰ - مغل کوټ
۲۵ - مر تضي	۲۱ - گلو گنج
۲۶ - توئي خوله	۲۲ - پوزي

دمغول کوټ غزا

دا واقعه داسي پيښه شوي وه چه غاز يانو د واڼه په پوځي چوڼي دومره سختي حملي شروع کړي وي . چه په فرنگيا نو ئي شپه او ورځ يو ه کړي وه او هيو د جگړي په تود والي کښي سوږ والي نه راته د هر لوري اوهر يوي لاري نه پري سخته راغله د خان د خلاصي بل څه علاج نه ور تللو شپه په شپه دوا ڼه د قلعه نه ووتل چه په تيښته دمغول کوټ قلانه خان ورسوو. بل خوانه غازيان هم په دې پوه وو چه دشمن به په تيښته خان وباسي هڅه ئي وړپسي وکړه منډه ئي وړپسي ووا هه او د مغول کوټ نه ئي گيره واچوله فلاندي گير

دپرتگيزانو کوم لښکر چه په تيښته اوماتي دواڼه نه مغول کوټ ته را نښتيدلي او دلته فلاندي شوي وودري شپي اوورځي په مغول کوټ کي فلاندي کړي وه په څلورمه شپه ئي دمغول کوټ نه هم دتښتيد لو بناء وکړله د قلا دروازه ورته غازيانو نيولي وه انگريزي پوځ دومره بدې ورځي راخيستي وه چه شاطرف ته د قلا ديوال ئي سوري کړ او په هغې وو تل.

کومو غاز يانو چه د (مغول کوټ) فلا بندي کړي وه هغوي پري پوه شوي و چه انگريزي پوځ به خامخا نښتي . لاري گودري ئي ور ته نيولي وي چه د کوټ نه دانگر يزانو لښکر را بهر شو غاز يانو پري شروع وکړ له سخته جگړه وشوله دپرتگسي د پوځ (۸۹۷) پوځيان سپا هيان او ديوارلس کسان انگر يزان افسر ن پکښي قتل شول . په دې جنگ کي د انگريزي پوځ يو لوي افسر چه دخان بهاد رحمد نواز خان پو ليتکل ايڅنټ پلار وو محمد يار خان نوم ئي وهغه هم د غاز يانو د لاسه قتل شوي وو دادو مړه سخته جگړه وه چه په دې کښي د انگريزي پوځي افسران قتل شوي وو يوهم نه وه بچ شوي په غيرديو انگريز پوځي افسر نه چه کرنل ډالن نوم ئي وه هغه په تيښته خپل سر قدر ته بچ کړي وو او دا پوزي کيمپ ته ژوندي رسيدلي وو

د تانك غزا

په مغول كوت چه د پرنګي پوځ تباه كړي شونو غازيان په تانك وړ پر يوتل او د تانك په ځمكه دمنځي په پوځي كيمپ ئي حمله و كړله .

پسې كيمپ كښي چه كو موزير او مسيد خاصه داران و هغوي دغاز يانو ملترتيا وكړ له په نيمه شپه كښي ئي د قلا دروازه غاز يانو ته خلاصه كړله . غاز يان په قلاورغلل په در وازه كښي چه كوم سيكان او گوركا خوكيداران و هغو وژل او په چو ئي وړ ننو تل . په دې جگړه كښي دپرنګي دپوځ (۵۸۶) پوځيان او (۷) تنه پوځي افسران ووژلي شول .

كومو وزيرو او مسيدو خاصه دارا نو چه په دې غزا كښي د غاز يانو سره مرسته او امداد كړي و په هغوي كښي د سائیده خان زلي خيل احمد زي وزير نوم د ياد و لووړ دې چه دده په مړانه او همت غاز يان په ډيره اسانه پوځي كيمپ ته ورننوتلي وو .

داپوزي غزا

مخكښي دا ذكر شول چه په مغول كوت كښي ټول انگر يزي پوځي افسران وژل شوي و نو په هغوي كي يو پوځي مشر افسر کرنل ډالن په تښتته ژوندي د پوزي كيمپ ته په رسيدلو كښي كامياب شوي وو . بل خوانه هر كله چه غاز يانو په مغول كوت او ورپسې په منځي كښي د پرنګي پوځ او پوځي كيمپو نه ووهل نو دا حمد زو وزيرو شاه ځلمسي خوانان را ټول شول لښكر ئي ساز كړ او په اپوزي با زار او د اپوزي په انگر يزي قلائي د پيرنګي په پوځ حمله وكړ له خو نړي جنگ وشو په نتيجه كښي د فرنګي د پوځ نه (۲۵۴) سپا هيان او پنځه انگر يزي پوځي افسران قتل شول اود مخكينودواړو غزا گانو نه چه په مغول كوت اومنځي كښي شوي وي . دا پوزي په غزا كښي ډير زيات مال غنيمت وسله او نور سامان غاز يانو له په لاس وړ غي او دا قلعه هم ووهلي شو له .

په دې پور تنو دري واړه غزاگانو كښي د پښتنو مسلمانانو د لښكر (۱۱۳) غاز يان شهيدان شوي وو اود دوي په مقابله كښي په دې دري

واړو غزا گانو کښې د فرنگي دېوځ د مړو مجموعي تعداد (۱۷۶۲) وو

د توچی غزا

د سنه ۱۹۱۹ د غزا گانو په سلسله کښې یوه اهمه وا قعه چه ذکر کول
ئی ضروری دی هغه داده چه هر کله په دی کال انگر یزا نو په
وزیر ستان باندی دا سی بله ورځ جوړه کړه چه هغه د چا خبره هسی
خوله ئی ولگوله اوداسی معلومیدله چه انگر زان دا غواړی چه په هر
قیمت چه کیری په وزیر ستان کښې هیڅ یو پښتون غازی ژوندی پاتی نه
شی ژمونډ ددی خبری په تائید کښې هغه نقشه دی وکتله شی کومه چه
مونډ ددی بحث په اول سر کښې درج کړی ده چه یواځی په سنه
۱۹۱۹ کښې انگریزا نو په وزیرستان باندی (۶۱۱) حملی کړی وی
انگریزا نو چه په وزیر ستان باندی دومره تباھی را وستلی وه دا په
حقیقت کښې د ټول وزیر مسید او داوړ قوم په خلاف مهم وو او قدرتی
طور هر یو وزیر ستانی پښتون بچی که هغه هر څوک چه واو هر چیر ته
چه وو هغه له دقام په ننگ راپور ته کیدل پکار وو او د انگریزا نو په
خلاف د جنگ میدان ته وتل پکار وو چنانچه د دی وجو ها تو له مخه د
شمالی او جنوبی وزیر ستان په ملیشیا او سکا و ټس کښې چه کوم
وزیر ستا ئی زلمیان نو گران و یا افسران او عهده داران و هغوی سره
د خپلو ملگرو او ټو پکو او وسلو د غاز یانو ډلی ته واوختل او په
انگریزا نو ئی حملی شروع کړلی . ددی نمونی په ننگیا کو زلمو کښې
دغازی پت خان مده خیل وزیر چه په ملیشیا کښې صوبیدار وو او د
غازی ترین خان توری خیل اتمانزی وزیر چه په ملیشیا کښې جمعلا ر وو
ددوی نومونه دیادولو وړدی چه په سنه ۱۹۱۹ کښې سره د خپلو ملگرو
او سر کاری وسلی د انگریزا نو دېوځی کیمپو نونه وتلی وو د غازبانو
ملگری شوی وو او د سنه ۱۹۱۹ نه وروسته په نورو ټو لو غزا گانو کی
د غاز یانو ملگری وو .

هر کله چه د مغول کوټ ټانک او اپوزی په دری واړه غزا گانو کښې
کښې زیاته فتح حاصله کړه نو دغازی ترین خان توریخیل اتما نزی
وزیر په مشری کښې د توچی د علاقی د محمد خیل کلی ته په پلسین
نومی ځای کښې دېرنگی په یوځ او یوځی کیمپ باندی یرغل وکړ دی
جگری دومره زور واخیست چه غازیان او انگر یزی یوځ سپا هیان د یوبل

سره گم وچ شول . لاس په لاس او برچه په برچه جنگ وو او د حقه خبره داده چه د دواړه طرفه ز لموهغه غازيان وو که د برنگي پوځيان بنه په نره ئی جنگ وکړ په دی خونړی جنگ کښی د فرنگی (۲۶۲) پوځيان او (۳) تنه انگریزان پوځی اشيران قتل شول او بل خوا ته (۱۳) مسلمان شهیدان شول .

دا جنگ په سنه ۱۹۲۱ کښی شوی وو او د وزیرستان په جنگو نو کی اهم جنگ وو

غازی ترین خان

لکه چه ذکر وشو غازی ترین خان په قام توری خیل اتما نزی وزیرستان د خوشحالی نو می کلسی او سیدو نکي و دا کلی په شمالی وزیرستان کښی دمیرعلی په تحصیل کښی دی په ژمی کښی به په میرعلی کښی او په اوړی کښی به په زرمتم کښی او سیده هر کله چه انگریزانو د وزیرستان تپاه کولو مهم په لویه پیماننه شروع کړه نو ترین هم دخپل کیمپ میران شاه ته سره د خپلو ملگرو چه پوپک . میگزین او مشینونه ورسره وو د غازیانو سره شامل شو د میران شاه په خوا و شا عرونو مور چه شول . رو په رو که ئی زیا تید له څه غازیان او څه د پوځی کیمپو نو نوکران ورته راغونډ بدل لښکر ترینه جوړ شو او دجنوبی او شمالی وزیرستان په دته خیل میران شاه سپین وام مغول کوټ ، ټانک پوزی ، توجی او نوری حملی شروع کړی .

ترین خان یو تعلیم یافته ځلمی ووپه میلشا کښی جمعدا روپه ډا گه په ملیشیا کښی جمعدا ر و د ر ننگ او ټانو گمان ئی کولو او چه کله د غزا میدان ته راوو تلو نو دیو بهترین جرنیل په شان د انگریزا نو مقابله ئی په ښه پوځی صلاحیت او بهادری سره کوله آخر دا چه په سنه ۱۹۲۱ کښی د توجی په علاقه کښی د محمد خیلو نه بره د سپینکی خلی سره د خپلو نورو غازیانو په ملگرتیا کښی داتو ریالی شاه ځلمی شهید شو او د بها دری نوم ئی یاد گار پاتی شو

د کلسی غره جهاد

د پښتنو سره د پرنګی چه هرڅومره جنگو نه په دغه زما نه شوی وو په هغی کښی به انگریزا نو دپوځ راسن . وسله او نور جنگی

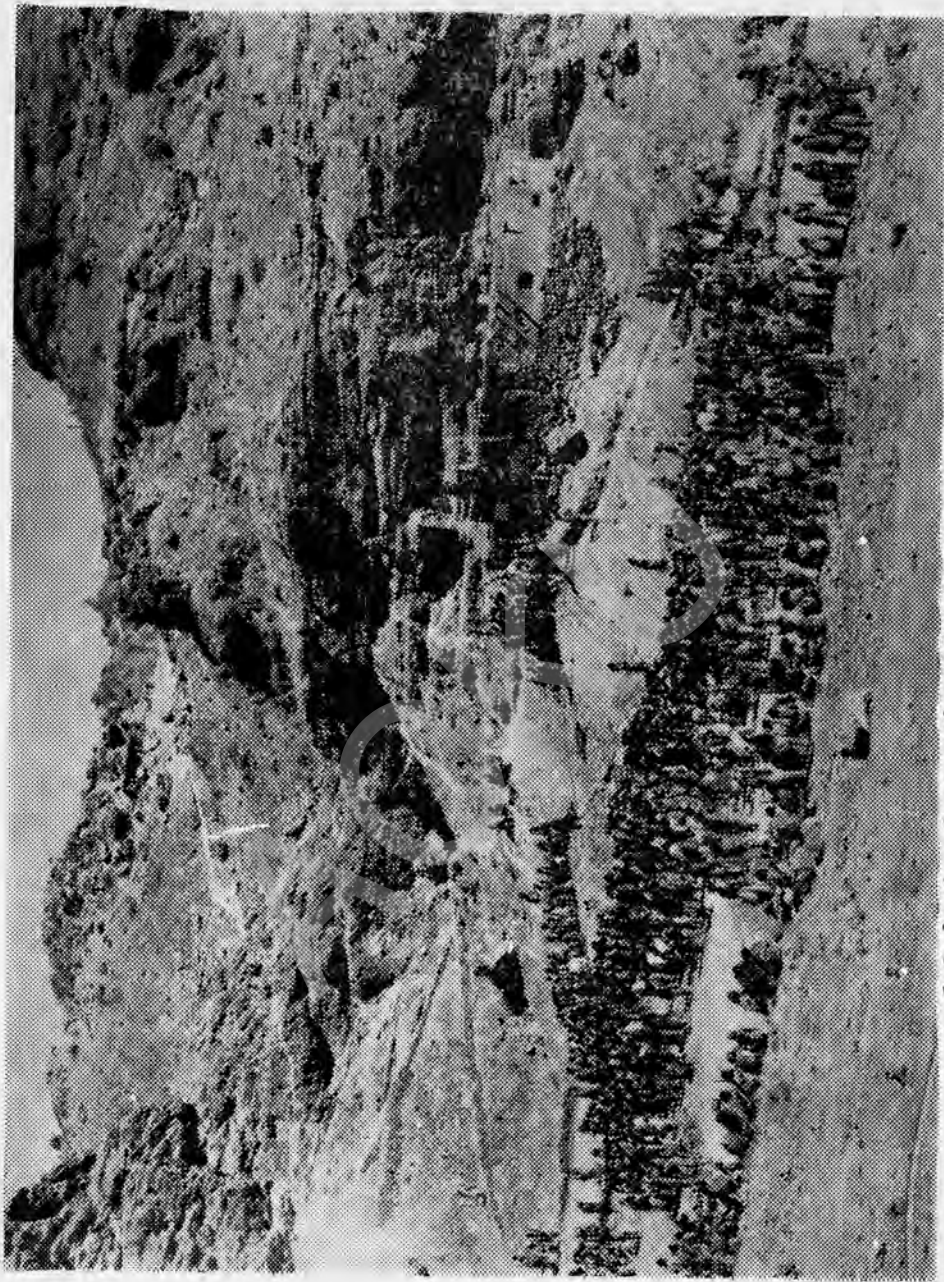

دمنځنی پښتونستان مرکز گروپک پلسی عکس کی لیڈل کپڑی

سامان او نور د جنگ مور چو او پوځي کيمپونوته په خرو چچرو .
 غوا يانو . او بنا نو په ذريعه رسوويوتر دغه وخته پوري ئي پاڅه سر کونه
 هم نه وو او پوځي لاري هم دو ه ره نه وي چنانچه په دغه شان حا لاتو
 کښي يو ځل داحمد زو وزير يسوي مضبوطي ډلي د کسي غره او اپوڅي
 تر منځه د پرتگي په يوه جوپه باندي عدي و غور خوله په دي جوپه کښي
 غله ، جامي او وسله بار وه د دي جوپي د حفاظت د پاره کوم پوځ چه
 ور سره روان وو هغوي ډير کوشش وکړ ، ليکن بل خوا غاز يانو دافيصله
 کړي وه چه خامخا دا جو په تالا کوي جنگ وشو ليکن دانگريزا نو پوځ
 د غاز يانو د مقا بلي په ځاي د جوپي د سازو سامان د حفاظت په فکر کښي
 وو نتيجه دا شوه چه ډير زيات پوځيان ئي قتل شول
 په دي جنگ کښي (۷۳۸) پوځيان او (۱۷) انگر يزان پوځي افسران
 قتل شول او ددغي نه علاوه دوه نو بو نه (۳۴۱) ټو پک (۳۷۰) چچر
 او بښان او ټټوان او نور بي شميره مال غنيمت غاز يانو له په لاس ورغلي
 او د مسلما نانو د طرف نه (۷۲) غاز يان پښتا نه پکښي شهيدان
 شول .

د کاوړ برج غزا

په سنه ۱۹۲۰ کښي د احمد زي وزير قبيلي خوا نانو د کاوړ برج او
 مانري نومي پوځي کيمپ ترمنځه د پرتگي په يوه پوځي دسته حمله وکړه
 او په هغې کښي دري پرتگيسان او څلور نور پوځي افسران قتل کړل
 او چه ور سره وو هغه ئي ترينه واخيستل .

د مانجی گری غزا

مانجی گره د تانک په علاقه کښي ديو ځای نوم دی . په دي مقام په
 سنه ۱۹۲۰ کښي غزا شوي وه داحمد زي وزير شاه څلمو غاز يانو
 په دي ځای کښي د انگر يزانو په يوه پوځي رساله باندي حمله وکړه
 له سخته جگړه وشوه اوچه د جنگ دوپړه خوره شوه . نو معلومه شوه چه
 د فرنگي دري سوه نهه کسان پوځيان او دوه پوځي انگر يزان افسران
 پکښي قتل شوي وو او بي شماره ټوپک او نور جنگي سامان هم غاز يانو
 له په لاس ورغلي وو د مسلما نانو د طرف نه فقط اوه هزاريان شهيدان
 شوي وو

دژړی قلا غزا

د ژړی قلا د گومل درې په غاړه پرته ده او د پرتگی پوځ پکښې پروت وو. د وزیرو او مسیلمو غازیانو په سنه ۱۳۳۹ هـ مطابق سنه ۱۹۲۰ کی په دی قلا حمله وکړله خو نږدې جنگ ونښت ټوله ورځ جنگ وشو (۱۳۶) انگریزی پوځیان او دوه انگریزان افسران پکښې ووژلې شول بل خواته غازیانو پکښې دوه څلوېښت ټوپک مال غنیمت په لاس ورغی او (۷) غازیان پکښې شهیدان شول.

ددې جنگ په سبا له داسې وخت چه لا غازیان د ژړی قلا د جگړې نه را ستانه شوي نه وو چه د ژړی قلا انگریزی پوځ ملا تې او مدد را ورسیم اودو باره کلک جنگ ونښت لاس په لاس جنگ وشو او ننگیالیو پښتنو غازیانو پکښې په دوه لاسی داسې توری و چلولی چه په دښمن کښې ښی پری اولاری وښکلی چه جنگ سوړ شو او د مرو ژوندو حساب وشو نو معلومه شوه چه د پرتگی (۱۳۷۱) پوځیان (۱۷) کسه انگریزان افسران پکښې وژلې شوي دي. دولس نیم شله ټوپک ټی غازیانو له په لاس ورغلي دي او نور جنگی سازو سامان رسد او خوراک او نور هرڅه ټی لوټ اوتالاشوی و د هغی شمار نه وو په دی دویمه جگړه کښې (۱۷) غازیان شهیدان شوي وو.

د درابن غزا

د درابن د کوه سلیمان (دا غر په کوه کال او کسی غر په نوم هم یا د پرتگی) په لمنو کښې یو مشهور مرکزی مقام دی. په دی ځای کښې د پرتگی د پوځ مور چه او کیمپ و په سنه ۱۳۴۰ هـ مطابق سنه ۱۹۲۱ کښې د وزیرو او مسیلمو غازیانو د درابن په پوځی کیمپ حمله وکړله او ټوله ورځ ددواړه اخوا اوسخته جگړه وشوه چه په دی جنگ کښې د پرتگی پوځ درنی وسلې توپي او ما شین گڼو نه استعمال کړل لیکن پری ټی ونه موندله (۲۳۲) پوځیان او درنی تنه انگریزان افسران ټی ووژلې شول اوددغی نه علا و (۳۵) ټوپک ترینه غازیانو ته په لاس ورغلل او د مسلما نانو د طرف نه (۵۳) غازیان هم پکښې شهیدان شول.

دقلعه دوه جگړه :

قلعه دوه دوزير ستان اوبلوچستان په سرحد باندې دپرتگيانو پوځي کيمپ دوزيرومسيلو . بيتنو ۱ وسيراني قبيلي غازيانو په سنه ۱۳۴۱ هـ مطابق سنه ۱۹۲۲ع کښې ددوه په پوځي کيمپ حمله وکړله دامور چه تر ډيره حد پخه او تلکه وه . ډيرزيات زورئى وغوښت ټوله ورځ جنگ وشو او د دواړه طرفه نه مړي پکښې وشول.

د انگرېزا نو له طرفه (۳۷۲) پوځيان او پنځه انگرېزي پوځي مشران پکښې قتل شول او علاوه د نور جنگي سازو سامان نه پنځه ډيرش ټوپک غازيانو ته په لاس ورغلل .

دترکي غزا

په سنه ۱۳۴۳ هـ مطابق سنه ۱۹۲۴ع کښې چه د جنوبي وزيرستان دتمتړ کي او تره کي په مقام کومه تاريخي غزا شوي وه ددې جنگ په پس منظر باندې يو هيدل ضرور رى معلومېږي .

واقعات داسې پيش شول چه دپرتگي پو ډير لوى او دډو ند پوځ دنوپو او مشينو نو سره جنډو له کيمپ ته د جنرال کرسو پټ په کمان کښې را ور سيده دا جر نيل يوسياسى لوبغاړى هم وو دا خيال ئى وکړ چه دجنوبي وزيرستان احمدزى وزير او ميلوزير دواړه قومو نه که په يو اتفاق وي لکه چه اوس دى نوانگرېزي پوځ له د متحده او لسى او فومى طاقت مقابله گرانه ده ددې خيال په بناء جنرال کرسو پټ دا تجويز جوړ کړى وو چه په سياسى چالبازي مسيد پښتانه د احمد زى

وزيرو د املاد نه قلاز کړى . او چه يو ځل احمدزى وزير ووهى نو بيا د مسيدو وزيرى قوم سره ځان له خپل حساب کتاب وکړي .

چنانچه څه وخت جنډو له کيمپ نه جنرال کرسو پټ را ور سيده نو د حوا و شا سيمو مسيدو مشران ئى راوغو بښتل جرگه ئى کړل او دخوږو پستو خبرو اوڅه طمع طمائي او غورځالي په ذريعه مکر او فريب شروع کړ د مسيد مشرانو ته ئى وويل چه احمد زى وزير چه څر نگه ستاسو دشمنان دى دغه شان زمونږه دشمنان دى زمونږه جنگ د احمد زى وزيرو برخلاف ستاسو برخلاف نه دى . په دې وجه زمو نږ پوځ چه په

احمدزی وزیر باندی د حملی د پارمروان دی هغه ستاسو په علاقه کبسی هیخ دخل به نه ور کوی په تا سوبه خه عم غرض نه ساتی صرف ستاسو په زمکه کبسی به وړاندی تیرشی او په احمد زی وزیرو به حمله وکړی چونکه لاره ستاسو په ځمکه کبسی تیره شوی نو تا سوبه د اسی و کړی چه ز موبن کوم پوځ ستاسو په علاقه په سر ویکی درکئی (او سره منځه) کبسی تیر یزی نو ستاسو کاردی چه خپل خلق پوه کړی چه هغوی په دغه علا قو کبسی زمونږ د لښکر مخی ته را نشی او زمونږه په پوځ ونه بلسیزی.

دمسیدو خواب

دجنرال کر سو پت د دی سوال نه وروسته د مسید قوم مشران جرگه شول او د هغی نه وروسته ئی پرنگی ته دا جواب ور کړ .
 که چیری موبزه خپل وزیر ستان وروپه تاسو ته په جنگ ځان ته پریږدو تاسو پر نگیانو ته خپل وواړو او هغوی اته دښمنان وودبو .
 نو یواځی دا خطر نه ده چه وزیر ووهی نومونږ به درته . یواځی شو او بیا چه ستاسو خه خوښه وی هغه به را سره وکړی . بلکه مو نږ دا کار په دی وجه هم نه شو کولی چه دا کار دپښتنو لی نه خلاف دی .
 د اسلام نه خلاف دی تر دی حده چه زمونږ دخدای ناز ولی پیغمبر به آن په مدینه منوره کبسی زمونږ نه ناراضه شی او بل خوا زمو نږه ننگیا لو ته به په هدیره کبسی مری پیغور ونه کوی .
 دا قسم په مزه او په قراره ښه په حوصله د پښتو او غیرت نه ډک جواب مسیدو مشرا نو د ننگیا لی غازی ملک بها در دیو مسید په خوله ور کړی هر کله چه د جنرال کرسویت مکر او فریب کا میاب نه شو . جرگه وړانه شوه . نو پرنگی جریبل باندی د قهر اور بل شو او د احمد زی وزیرو په ځای په مسید وزیرو دحملی تایا وکړه .
 پرنگی مسید قوم له دسزا ورکولو په خاطر په (ساپه راغه) او (کوټکی) باندی حمله وکړله . بلخوا چه احمدزی وزیر ددی نه خبر شول چه مسید قام په احمد زی قام باندی ننگ خوړلی دی . او د پرنگی جرگه ئی نه ده منلی . نو په دی باندی احمد زی وزیر که لوی وو که واپه په یوه چغه او نفاړه را ووتل . دجنگ میدان له ئی ځان را ور سو لو د وزیرو او مسیدو دواپه قومو نولښکری په ډیر جوش یو ځای شوی

په تمڼې کې او تره کې مور چه شول او په انې تنگه باندي ئې خپل اولسي او اسلامي سلی ودراره.

دانگریزانو حمله

چنانچه ددی تاریخی پس منظر مطابق په سنه ۱۳۴۳ هـ مطابق سنه ۱۹۲۴ کښې په تمڼې کې او تره کې مورچه باندي دوزیرو او مسیلو په شریک لښکر باندي حمله کړې وده جنګ دنورو جنګو نو نه ډیر زیات سخت وو پښتا نه غازیان او دانگریز پوځیان گوره سکان او گور کهه یو بل نه غیږ په غیږ ور غلی و. لاس په لاس جنګ وو. د تورو وهلو پیش قبضو، چرو او برچو جنګ وو او یو ډیر لوی تاریخی دیاد ساتلو جنګ وو دوه ورځې سر په سر په دغه ځمکه جنګ و شو. وینی پری وپیدې. دانگریزانو له طرفه درې زره څلور سوه او یا پوځیان او در ویشته لوی انګریزان افسران پکښه مړه شول او د مسلما نانو د طرف نه درې د پاسه څلور سوه نکیالی غازیان شهیدان شو.

ددی غزابل اهمیت د اوچه غازیانو د خپل دشمن نه اوه کم شپږ سوه پوپک او بی حساب زیات پوځی سازو سامان قبضه کړې وو او بله خبره داده چه په دی کښې چه کوم غازیان شهیدان شوی وو هغه زیات په قام مسید وو.

تمڼې کې یوانگریزی مور چه د هچه د تره کې او چنا ولی د مور چو په ځمکې وه او تره کې دیوی غونډی نوم دی چه د ساړه راغه او تمڼې کې نر منځه ده.

د انې تنگی غزا

په سنه ۱۳۴۴ هـ مطابق سنه ۱۹۲۵ کښې د وزیرو او مسیلو یو شریک په انې تنگی باندي ډیرنگی په پوځی کیمپ حمله وکړه او له ورځ جنګ روان وو او د دواړو طرفه نه جنګیدونکو خوا نانو دا کوشش کولو چه خپل دشمن رالاندي کړې مگر ډیرنگی پوځ بدبد ووهلی شو د فرنگی په پوځ اوه کم اته سوه پوځیان او دیار لس کسان انگریزان افسران قتل شوی و او د مسلما نانو په ډډه کښې درې کم سل کسان شهیدان شوی وو.

او د پرتگی بی شمیره پوځی وسله . ټوپک کار توس او نور
 غاز یانو له په لاس ور غلی وه
 تمڼکی . تره کی او اوسنی تنگی په دری واړه غزا گانو کښی په شمار
 پوره پنځه سوه غازیان شهیدان شوی وو .

دساره راغه غزا

په سنه ۱۳۴۸ هـ مطابق سنه ۱۹۲۹ ع کښی د وزیرو او مسیلو
 لښکری را ټولی شولی او د ساره راغه په پوځی کیمپ ټی حمله وکړه
 ددی حملي نهڅه ورځی وړاندی غازی رمضان خان شمن خیل مسید یوتوپ
 جوړ کړی وو غاز یانو په جنگ کښی هغه استعمال کړ لیکن داوولنی ډز
 سره و چاوه او په هغی کښی دوه غازیان هم شهیدان شول .
 د انگریزا نو د پولیتکل ایجنټ د (برم ن) نوم وو هغه څوار لس
 هواتی جها نو نه را وغوښتل . بمباری ټی شروع کړه او دوه دیرش
 غاز یان پکښی شهیدان شول . اوددغی نه علاوه دغاز یانو اته سوه
 کورونه په بمبونو وران شول اووسوزیدل . او په خصوصیت سره
 دشمن خیلو او بېلول زومسیلو ډیرخار وی هم پکښی هلاک شول .

د دته خیلو غزا

په کال سنه ۱۳۵۰ هـ مطابق سنه ۱۹۳۱ ع کښی د لوی اختر په ورځ
 وزیر ی قام ډیر خلک د پیر ماما په زیارت را ټولی شوی وو په دغه موقع
 عالما نو دغزا او جهاد په باب کښی ډیر اثر ناک تقریرونه وکړل په
 خلقو کښی جوش او جذبه پیدا شوله په هم هغه ځای جریمه وشوله تر ه
 ټی و کړه او چت شول او د دته خیلو په کیمپ ټی حمله وکړله .
 د دته خیلو دقلانه چار چا پیره خار دار تارو نه تاو وو ورختل پری
 کران وو بیا هم پښتنو ځلمو پری سترگی پتی کړی او دوه سوه شاه
 ځلمی غازیان پری ور وختل د قلادروازی نه ورسیل .
 بل خواته د پرتگی پوځو نو غاز یانو له د هو که ور کړه او هغه
 داستی چه یو خواته ټی میران شاه ته تلکراف ور کړ چه د انگریزی پوځو
 نو د امداد دپاره هواتی بمبا ردهجا زونه را ولپړی او بل خواتی
 پښتنو غاز یانو ته خوله پسته کړه چه مونږ درته قلاخوشی کوو هر څه

تاسو ته حواله کوو . فقطچه دسرامان مورت ته را کړی شی په دی هغه دغه او لم لیت ئی وخت واپره وگو . پښتا نه غاز یان د اعتبار نامی په لیکلو لگیا شول د قلا د دروازی نه وړاندی شول چه په دغه منځ کی هوا ئی جها زونه را ورسیدل او په غاز یانو ئی بمباری شروع کړله حالت دا شه چه دیو خوانه د هوائی جهازو نو د بمبو نوباران وواو دبل طرف نه دجاوئی پو خیانو پری د توپکو او مشین گونو باتونه چلول شروع کړل تر مانسام پوری دغه شان خونړی جگړه روانه وه چه په پښتنو غاز یانو ئی ځمکه او آسمان یو کړی وو په دی جگړه کښی فقط پنځه کسان دانگریز د پوځ نه قتل شوی وو او دمسلمانانو د طرف نه دیرش تنه غاز یان شهیدان شوی وو .

په دغه ورځ که د غاز یانو یو ی مضبوطی ډلی ددته خیل قلاته مخامخ په یو اوچت سر بانندی مورچه نه وی نیولی او دفرنگی قلائی سخته ډزولی نه وی نو پښتا نه غاز یان به دو مه شهیدان شوی وی چه یو به هم ژوندی نه وو پاتی .

په دی سخته جگړه کښی غاز ی ملک ار سلا خان چه کومه بها دی کړی وه هغه دیاد وگو وږده ، دی ننگیالی غازی دولس شلی گنئی کارتوس په غازیانو وویشلی او د هغی په امداد د غاز یا نو متی مضبوطی شوی وی او غاز یانو خپله مورچه ټینگه کړی وه . بل خوا ته دانگریزا نو خوار لس جهازو نه لگیا وو بمباری کوله دپاره ددی چه قلا بندی ماته کړی لیکن کامیاب شوی نه وو آخر چه انگریزا نو شپاړس مینو بانندی بمباری شروع کړله چه هوایی جهازو نه را وغوښتل او هغو دغاز یانو په کورو نوا وژر گونو خاروی ئی مړه کړل او اوه دیرش بی گنا مسلمانان ئی هم پکښی شهیدان کړل . په دی خبره پښتانه غاز یان مجبوره شول چه قلا بندی ماته کړی ځکه چه د هر سړی سره دخپل بال بچ د خلاصون غم ملگری وو

د بویه غزا

د دته خیلو د جنگ دغه حال ووچه بیان شه لیکن اتفاق ته موره چه یو سړی د داوړو قوم د محمد خیلو په منډه منډه وگرځیده او اوزه ئی خوره کړه چه مده خیل وزیر فتح حاصله کړه ، ددته خیلو قلائی ووهله

د برنگی وسله او مال هر څه ئی لوټ او تالا کړل ددی اواز په او وید لو د
وړ هم په سیالی را پور ته شول دبرشی په چاو ئی حملہ وکړه
ترینه تاو شول په لږ ساعت کښی خونړی جنگ وشو اوه کسان شاه
خلمی غاز یان پکښی شهیدان شول .

دشاه ولی زیارت غزا

دا واقعه داسی پېښه شوی وه چه انگریزا نو په سنه ۱۳۳۲ هـ مطابق
سنه ۱۹۲۳ ع کښی په زرمک قبضه لگولو کښی کامیاب شوی وو . ددی
قبضی د پخو لو او بر قراره ساتلو دپاره به د انگریزا نو پوځی دستی .
د زرمک کیمپ نه با هر په گشت وتلی او د خپل طاقت مظاهره به ئی
کوله . چنانچه په سنه ۱۳۵۲ هـ مطابق سنه ۱۹۳۲ ع کښی دخپل
دستور مطابق د انگریزا نو د پوځ یوه د سته دگشت دپاره وتلی وه او
د زرمک کیمپ نه لس میله لری لمرخا ته طرف ته د شاه ولی زیارت مقام
ته رسیدلی وه په دغه خای کښی پښتنو غازیانو پری حملہ وکړه د
فرنگی پوځ تیبسته وکړه دغره په لور و ژورو کښی ئی خان خنگ او
پت کړ البته په لومړو ډزو باندی یو فرنگی افسر او یو څو پو خیان
قتل شوی وو او غاز یان بر یالی شوی وو .

دریمه برخه:

الحاج میرزا علیخان:



د الحاج میرزا علی خان فعیر ایبی هر حوم شهرت . او دهقی دپرنگیانو
سره د دین او وطن د آزادی په لاره کښی دجهاد کار نامی :
الحاج میرزا علی خان د ار سله خان زوی او د محمد ایاز خان لمسی
په فام توری خیل اتمان زای وزیر شاخمدی خیل وپوکی شاخ بنګال خیل او

د هغی د قبیلې نوم خټک خیل دی . حاجی صاحب دخپل تحصیل دوره بهعیدر خیل دوږ ، بنو ، گوهاټ ، پېښور ، خوست او میان خیل کښی پایه تکمیل ته ور سوله .

مرحوم فقیر صاحب ایپی د فقه دینی علوم نه علاوه په دری ، په پښتو ، اردو کی پوره مهارت درلود . حاجی صاحب د تعلیمی دوری نه پس د خپل کلی مدی خیل څخه چه د کجوری قلعه سره په یو کیلو متر کښی وو د هغی نه دایپی د وږ کلی ته چه د کجوری او میر علی تر منځ واقع دی راغی او یو کور او جومات ئی جوړ کړ او په دغه کلی کښی ئی استو گنه اختیار کړه .

حاجی صاحب میرزا علی خان دوږو کوالی نه متقی ، رحمدل ، او متفکر وضعیت در لود د خوا ئی په عمر کښی ئی دالله تعالی عبادت او دخلکو د خدمت طریقه جاری ساتله . هغه د بیهارانو ، غریبانو ، مسافرانو او غمجنو خلکو سره همیشه همدردی او مرستی کولی . او د اسلام د پاکو اخلاقو پیروی ئی کوله .

حاجی صاحب د ټیل د لاری دوړگزانی او اړینو له لاری جلال آباد ته راغی او د مرحوم نقیب صاحب څخه ئی لاس نیوی وکړ . هر کله چه حاجی صاحب واپس وزیر ستان ته راغی نو په هغه وخت افغانستان کی د پرنکیا نو په تحریک انقلاب را ولاړشو

حاجی صاحب او ئنی شخصیت وچه په وزیر ستان کی ئی د فرنگیانو او په افغا نستان کښی د انقلاب په ضد تبلیغ شروع کړ . او د وزیرستان د لښکر و سره د پکتیا ولایت اریوپ پوری راغی چه د فرنگیانو د دغه سازش لار ووهی . او د افغا نستان ورور ملت لپاره یو تاریخی خدمت وکړی مگر له بد مفرغه چه حاجی صاحب په اریوپ کی سخت مریض شو او واپس وزیرستان ته راغی

هر کله چه په افغا نستان کښی شورش خاتمه وموند له او پدی وخت کښی فرنگیانو د باجوږ ، مومندو - افریدو ، او د وزیر ستان په خاوره نیری او د قبضه کولو کوششو نه او ظلمو نه شروع کړل نو حاجی صاحب د کربوغي حاجی صاحب ته ورغی او د فرنگیانو خلاف ئی د جهاد په متعلق صلاح او مشوره وکړه . او د کربوغي حاجی صاحب دموا فقی نه پس د شوی فقیر صاحب شوه ته راغی او د جهاد په متعلق ئی ورسره صلاح وکړه . بیا د لښکر رو پیر صاحب نسیم شاه چه دمقتداء صاحب

پلار دی حاجی صاحب ور سره د جهاد په متعلق مشوره وکړه د دغه درې واړو بزرگانو موافقی نه پسئی د وزیر ستان د علماء او مشرانو سره په ایپی کلی کښی حصو صی جړگی او د جهاد لپاره نوښتو به جاری وساتل .

محترم لوستو نکيو ته پته ده چه لا دی نه پخوا خرنگه فرنگیا نو په بنو اوږیره اسمعیل خان د پښتنو د سختو جنگو نو او مبارزو به پس قبضه وکړه . او فرنگیانو د وزیرستان په خاوره د قبضی کوښښو نه جاری کړل نو د وزیر ستان علماء ، مشرانو او ننگیا نو خوا نانو د بادی سعیر محمود خان اتمان زانی وزیر او مولانا کلاب الدین ، مشهور په وزیرو مه صاحب ، احمد زانی وزیر ، او مولانا محی الدین ، مشهور په پیونده ملا صاحب ، شابی خیل مسعود . او مولانا همز الله خان احمد زانی وزیر . او فاضی حاجی محمد احمد زانی وزیر او کاکا صاحب اتمان زانی وزیر تر فیادت لاندی د انگریزا نو سره داسی غزا گانی او خونری جنگو نه کړی وو . چه په زرگونه د انگریزا نوپو خو نه ختم سوی وو . او په زرگو نه د وزیر ستان ننگیا لسی خوا نان په شهادت رسیدنی وو . او وروسته فرنگیا نو په وزیر ستان د ډیر مالی او چانی تلفاتو خخه کښی په توچی ، میرام شاه دته خیل رزمک ، وانه ، جنپو له ، قبضه ، کړه اوله دی نه پس انگریزا نو د وزیر ستان خلکو ته وعده ور کړه چه انگریزان به د وزیر ستان نوروسیمو ته پیش قدمی نکوی . او د وزیر ستان خلک هم د وخت دمصلحت او آینده تنظیم لپاره خه موده قرار شول .

خرنگه چه فقیر صاحب ایپی او د وزیرستان عالمانو ، مشرانو ، غازیانو د فرنگیا نو عام طور په مسلما نانو او خاص طور د پښتنو په خاوره او مذهب تیری خار لو او دی نه پخوا هم انگریزانو د وزیرستان په زرگونه ننگیالی خوا نان په شهادت رسولی وو . د فقیر صاحب ایپی او عام طور وزیر ستان دخلکو هغه درداو غصه پت په زړو نو کښی موجوده وه چه ناخاپه په بنو کښی یوه هندوه مسلمانان شوه چه دهغی نوم (لاپی) وو دغه هند وه د محرم په پنجم تاریخ ۱۳۵۵ ق . او د مارچ ۲۹ تاریخ ۱۹۳۶ ع کښی مسلمانان شوه او نوی نوم نی شیخه (اسلام بی بی) کیښو دلی شو نوپه دغه وخت کښی بنوخی ، مروت ، خټک ، بیتهنی ، مسعود ، دوږ او وزیر په بنو کښی را جمع شول او شیخه اسلام بی بی

ئی یو سید میر نور نومی بنوخی ته په شرعی نکاح حواله کړه څرنگه چه د فرنگیا نو همیشه دا پا لیسې وه چه دوه قومو نه په څه دسیسه سره په جنگ او جگړه بوخت کړی او وخیل ناچا یز سیاسی اغراض لاس ته را وړی نو د فرنگیانو دا پالیسی وه چه د هند وانو او مسلمانو تر منځ اختلاف او جنگ را پیدا شی او انگریزا نو لپاره به کچه وی .

نو فرنگیا نو شیخه اسلام بی بی دسید میر نور بنوخی څخه په زور هند وانو ته حواله کړه . نو په همدغه وچه د بنوخی ، مروتو ، خټکو ، بیتو ، دوړو ، مسعودو ، او وزیرو په بنو کبني یوه لویه غونډه وکړه چه فرنگیا نو د مسلمانانو او پښتنوسره د دښمنی په بنیاد زمونږ په مذهب او خاوره تیری کوی او دغی جرگی دا قرار داد منظور کړو چه مونږ دغه قومو نه به په متفقو طور انگریزا نو سره د جهاد لپاره په سر او مال تیاری کوو او د جهاد له پاره به خپل مشر ټاکو .

نو هغه وو چه د بنو او وزیرستان علماء توجی کبني دالحاج میرزا علی خان فقیر ایپی کلی ته را غلل او دفقیر ایپی سره د جهاد او مجاهدینو دتنظیم په حقله صلاح او مشورموکړه . په نتیجه کبني فقیر صاحب ایپی د جهاد او مجا هدینو مشر مقررکړی شو .

او د بنو او وزیر ستان علماء فقیر صاحب ته د هر قسم مالی او جانی مرستی وعده ور کړه .

نو هغه وو چه الحاج میرزا علی خان فقیر ایپی د صفری دمیاشتی په ۲۹ نیټه سنه ۱۳۵۵ ق کبني دتوجی ایپی کلی نه د خیسور خواته هجرت وکړ . هر کله چه انگریزان د فقیر ایپی په هجرت خبر شول نو پرنکیانو ته سخته غصه ورغله او فوبه ایپی دوړو او انما نرائی وزیر میرام شاه ته وغوښتل او ورته ئی واضح وویل چه که تاسو فقیر ایپی له خپلی دغه ارادی څخه وا پس ایپی کلی ته را نه وستلو نو حکومت مجبور دی چه د وزیرستان په خاوره عام پوځ کشی او بمباری وکړی .

نو هغه وه چه دوړو او اتمانزائی وزیرو ، یوه جرگه د خیسور په طرف لاره او د درو زنده په مقام ئی دفقیر ایپی سره جرگه وکړه چه پرنکیان په وزیر ستان دعام لام بندی او بمباری په تکل کبني دی نو آیا د وزیرستان خلک به دانگریزا نو لوی طاقت سره مقابله وکړی شی ؟

نومونږ تاسو څخه خواهش کوو چه تاسو د روغی او جوړی لپاره تیاری او خپل کلی ته وا پس شی .

نو الحاج میرزا علی خان جرگی ته په ځواب کېښی وویل چه انگریزا نو عام طور د مسلما نانو په مذهب اود پښتنو او وزیرستان په خاوره تیری کوی او په پښتنو نی د مظا تمسلسله شروع کړیده نو نه صرف زه بلکه هر مسلمان او تاسو هم سرعا او سیا ستا مجبور او مکلف یاستی چه د خپل مذهب او خاوری لپاره دپرنکیا نو خلاف جهاد ته تیار شی .

دویمه دا چه ما دینو خو . مروتو څنکو ، بیتنو ، دوړو . مسعودو او وزیرو علماء او مشرانو په صلاح له کوچی څخه خیسور ته هجرت کړی چه د انگریزانو خلاف په جهاد لاس پوری کړم . هر څه چه کینی زه به دپرنکیانو سره تر هغه برسریکاروم چه خو خپل مذهب او خاوره د انگریزانو څخه آزاده یا په شهادت ورسیرم .

دغه جرگه د فقیر ایپی د کلک عزم او پر جوش تقریر څخه دومره سخت متاثر شول چه په ځای د دی چه فقیر ایپی خپل کلی ته واپس بو ځی دوی هم د فقیر ایپی سره دپرنکیا نو خلاف وعده وکړه چه مونږ هم په دغه ملی او مذهبی مبارزه کېښی په سر اومال د تاسو ملگری یو . نو هر کله چه دغه جرگه واپس د میران شاه پرنکی پولیټیکل ایجنټ ته را غله او د فقیر ایپی سوال او ځواب نی ورنه ورسولو نو د انگریزا نو غصه د اور د لمبی په شان په غر غنډو شوه . چونکه په دغه وخت یعنی سنه ۱۳۵۵ ق . کېښی کنگړم پرنکی دمرکزی پښتو نستان پښور صو به کی گورنر وو او ټینگو پرنکی د هند وایسرا وونو دمیرا مشاه پولیټیکک دوی دواړه دالحاج میرزا علی خان اودوزیرستان د خلکو د دغه کلک عزم څخه خبر کړل او بل طرف ته حاجی صا حب دخیسور . شکتوی . شام ، شاهولی او رزمک په علاقو کېښی د مسید ووزیرو ، دوړو او بتنو اقوا مو سره دانگریزا نو په خلاف د جهاد په منعلق جرگی او هرکی شروع کړی چه په نتیجه کېښی د وزیر ستان نوموړیو اقوا مو وار په وار فقیر صاحب ایپی ته وعده ور کړه چه مونږنر او ښځی د انگریزانو په خلاف د ملی او مذهبی جهاد لپاره په سر اومال تاسی سره تیار یو ، په دغه وخت کېښی به حاجی صاحب اکثر استوگنه په کرکښی ، شام او گریوم کېښی دتور یخیل په کلیو کی کوله .

نو د همدغه کش او گیر څخه شپږ میاشتی وروسته بیا دمیران شاه پرنکی پولیټیکل د اتما نرو او دوړو د ملکانو یوه دوه سوه کسیره

جرگه میران شاه ته وغوښتله او دغه الفاظ ئی ورته وویل چه زه خبر پرم چه فقیر ایپی په وزیرستانی اقوام کښی دوری په دی غرض کوی چه خلک د حکومت خلاف مبارزی ته شویق او تیار کړی . او په دی هم خبر یم چه وزیر ستانی اقوام ورسره د جهاد لپاره وعدی او تیاری څرگندوی بو په دی لحاظ حکومت د ډیر صبر او حوصلی نه پس تاسی ته او تاسی په واسطه فقیر ایپی ته دا خبر داری در نوی . چه که تاسی فقیر ایپی او د هغی ډله له دغه جر کا تو څخه منع نکړی شول نو حکومت مجبور دی چه د وزیرستان په خلکو داسی پوځ کښی او بمباری و تپری چه په هغه کښی به د وزیرستان تر او بنځی واړه او نوی معاف نکړی شی . نو تاسی یوه جرگه بیا هم فقیر ایپی ته ورشی او بنه ئی پوه کړی چه که انگریزا نو له یوی خوا په وزیرستان اور و لگول شی نو ذمه وار به ئی فقط فقیر ایپی او د وزیر ستان خلک وی

نو ددغه ملکانو یوه جرگه په خیوړ کښی د (ډکی) خونه ته را غله او د حاجی صاحب سره مرکه او د پرنګی پولیټیکل هغه د پکړنی ورته واورو ئی په مقابل کښی حاجی صاحب ور ته وویل چه چونکه اسلام د کفر د پکو ته سر ټیټولی نشی نو د وزیر ستان پښتانه مسلما نان د پرنګی دغه تهدید هیڅ کله هیر ولی او له خپلی ارادو څخه اړ ولی نشی . نن ورځ د وزیر ستان غیور اقوام د خپل خدای په امر او د ملی افتخار اتو په اجازه د انګر یزانو د تهدید ولو په مقابل کښی دیو فولادی غر په شان ولاړ دی . د وزیر ستان تر او بنځی واړه او لوی انگریزا نو څخه دخپل مذهب او وطن د دفاع او حفاظت په لار کښی هیڅکله هم معافی نه غواړی . او تاسی هم اگر چه د حکومت ملکان او دهغی د جرګی په حیث را غلی یو ، خو بالا خره مسلما نان او زمونږ وروپه وزیر ستا نیان یاستی نور اخی مونږ سره داسی وعده او قول وکړی چه مونږ او تاسی به د خپل اسلام او وطن د آزادی لپاره په سر او مال دانگریزی ظالم او متجاوز حکومت سره تر آخری سلګی داسی جنگیزوچه یا خو مونږ او تاسی ټول شهیدان او یا انگریزی استعمار او تسلط د وزیرستان او عموماً مسلمان ملت له سر څخه ټول کړی شی . نو هغه وه چه د وزیر ستان دملکانو دغه عیور جرګی هم ور سره وعده وکړه چه مونږ تاسی سره د هملغه ملی جهاد او عمومی قیام لپاره په سر او مال تیار یو نو هر کله چه دغه جرگه له فقیر صاحب له خوا رخصت او د میران

شاه پولیتیکل ته ور غلل نو بی له دی چه جرگه اول څه ووائی میران
شاه پولیتیکل ورته وویل چه زه ستاسو له اجرا آتو څخه پخوا د دی
چه تاسی څه ووائی خبر یم .

او تاسی او ستاسی څخه پخوا دیوی بلی جرگمی هم فقیر ایپی سره
وعده او قول کړی دی چه موږهم تاسی سره په دغه مبارزه کی په سراو مال تیار
یو

اوس د دی په مقابل کښی حکومت هم دا فیصله وکړه چه انگریزان به
دخیل طاقت یوه داسی نمونه تاسی ته ښائی چه دتور یخیل قام چونکیء
انگریزی پوځیان سره راولی چه فقیرایپی او وزیرستان څخه د شیخی
اسلام بی بی او د وطن د حفاظت ا، مذهبی جهاد نوم هیرشی .

نو د میران شاه پولیتیکل ته دتور یخیل قام یو مشر ملک شاه زر
خان اصراف په دغه مختصر الفاظو کښی داسی ووايه .

چه نواوس دی نه پس به همدغه دخدای رضا او ژمونز او
تاسی قضاوی جرگه رخصت شوه .

اوس د میران شاه پولیتیکل دمنگم گور نر په اجازه د میر علی د
دوو لسو زرو پوځ جرنیل او دپمپول د پوځ جرنیل ته داسی امر
ور کړو چه د میر علی فوځ دنیستاسی او جلیرو له لاری او د پمپول فوځ
داتی بابا او تنگری له لاری په خیسور داسی حمله وکړی چه په دوو لس
ساعته کښی دواړه فوځو نه په خیسور کښی دمرغی په مقام سره یو ځای
شی .

بل خوا فقیر ایپی دپرنگی د دی حملی له پروگرام څخه لږ پخوا خبر
وو نو په دغه نسبت ئی وزیر ستانی اقوام ته خبرو نه لیرلی وو چه
انگریزان د فوج کشی پروگرام ئی فوراً عملی کول غواړی . سر تیر
عازیان دی په خیسور کښی د(زرپ ینی) توری خیل کلی ته ځانونه
را ور سوی په دغه وخت کښی حاجی صاحب د (زرپ ینی) په کلی کښی
او سیدو . نو په بله ورځ د خیسور محاذ ته د وزیرستان دننگیا لو
غاز یانو لښکری را توی شوی . دغلته فقیر ایپی د غاز یانو لښکر په
دوو حصو تقسیم کړو یوه حصه دپمپول د فوځ د مخنیوی له پاره د
د نیستاسی او جلیرو په مقام .

د پمپول او میر علی فوځو نو دشبې په دری بجی په خپلو لارو خیسور
حواته پیش قدمی شروع کړه .

دلهر خاته نه لږن پخوا دېمپول فوځ اتی بابا زیارت ته او د میر علی فوځ د نیتاسی مقام ته د رسیدو سره سره وزیر ستانی سرتیرو پری حملی شروع کړی .

ددی جنگ صحنه دبشریت د زړه بویه لږ وونکی ننداره وه . ځکه چه له یوی خوا جنگ صرف دېو پکو . توراوا پیش قبضو په خلووو . او انگریزی فوخیانو له خوا د طیارو . بمونو . توپو نو ، مشیندا رو او توپکو د اور په لمبو اجرا کیلو . دستر گو دهرپ سره به سره او تور گوره به ځمکه را غور زیدل . او ساعت په ساعت به د وزیر ستانی شپیدا نو او زخمیانو جنازی له میدان څخه د پخوا را ایستی شوی . په دغه وخت کبسی د الله اکبر ژوندی دی وی وزیرستا نی ځوانان ، مر دی وی انگریزی استعمار نغری چه دغاز یانودتوپکو د اوازو نو سره ملگری کیلی نو د آسمان ملائکو به ئی تما شی ته رقصو نه کول . غرض دا چه د وزیر ستانی غاز یانو او یرنگی فوخیانو تر منځ ټوله ورځ جنگ وشو خو په دغه ورځ کبسی به دواړه فو ځو نو نه دمرغی په گیمپ کبسی سره یوځای کیری بلکه داسی وشول چه د میر علی فوځ فقط دجلیری وادی ته را ورسیدو . او دېمپول فوځ داتی بابا د زیارت په خوا او شا کبسی ایسار شو .

ددغی ورځی د جنگ شور ا و آوازی نه صرف د وزیرستا ن دلرو لرو خلکو غورونو ته ورسید و بلکه دافغانستان اومحکوم بښتو نستا ن هر قام او قبیلی ته هم ورسیدو نوپهغه وجه چه بله دوزیرو . مسیدو . بیتو دوپرو دغازیانو نه علاوه د پکتیا دقا موونو یعنی ټپی . ځلران خوستوال صبری ، منگل او د محکوم بښتونستان د خلکو لکه دگرم بنگنس خټک ، بنوخی او مروتو لښکری هم د جنگ میدان ته را ورسیدی .

جنگ خویه اصل کی په دواړو محاذونو د شپې او ورځی بلاوقفه جاری وو خو په دریمه ورځ چه پراتی بابا زیارت ایسار پوځ بیا د خیسور خوانه حرکت وکړ او د امداد لپاره جلیرو فوځ هم د خیسور طرف ته پیش قلمی وکړه نوپه دغه ورځ جنگ دومره سخت وو چه د خیسوره فضا دغاز یانو او انگریزا نو فوځ دتوپونوماشین گڼو توپکو . هوائی جهازونو او ټانکو نو ، تکه توره شپه وه .

په دغه ورځ گرچه دواړه پوځو نه دخیسور مرغی مقام ته ورسیدل خو د غاز یانو د لښکر و د ډیر والی او گڼو حملو په وجه دغه دواړه پوځو نه

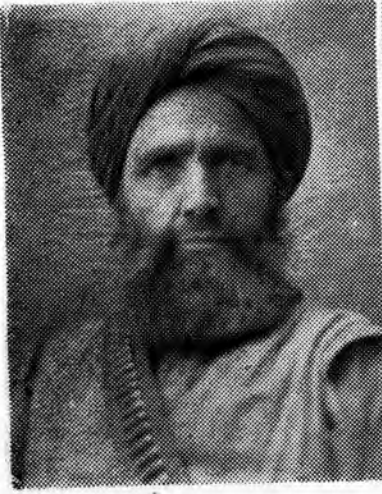

مر حوم رمضان خان مسعود . مولوی ظاہر شاہ وزیر



سنا غلی ظہرالدين خان رمضانى . سناغلی علی محمد خان بیٹنی مسعود .



تورن جنرال بچان خان وزیر ۴. نایب سالار عیدا لهخا نوزیری.



برید جنرال شہرام خان مسعود۵. برید جنرال میران خان وزیر ی.

د مرغی په کیمپ کښې محاصره شول، نتیجه دا شوه چه اوس دغه دواړه فوځو نه نه مخکښې پېش قدمې کولای شوه او نه وایس میر علی او ډم ډول ته رسیدې شي ځکه چه هغه دواړه لاری کوم چه انگریزی فوځو نه مرغه ته په ډیر تکلیف او زیار رارسیدلې وو. دغه دواړه لاری د غازیا نو مورچی او سنگرو نه شول نو په دی موقع دمیرام شاه فرنگی پولیتیکل د وزیرو ملکان د جرگی له پاره وغوښتل. چه تاسو فقیر ایبی نه لار شي او دا خبره ورته وکړی چه مونږ به ددوی خلاف نور خدمت به کوو او تاسی کوښښ وکړی چه انگریزی فوځو نه په حفاظت وایس شي. ملکا نو په ځواب کښې وویل چه مونږ دا نشو کولی چه په دغه جاری جنگ کښې د فقیر ایبی سره جرگه وکړو.

انگریزی پولیتیکل د ملکانو په دی ځواب سخت خفه او غصه شو. او ملکا نوته ئی وویل چه اوس به زه ددی علاج په خپله وکړم. فرنگیانو د نوری خیلو په لاندی علاقو د هوائی حیا ژونو بيماری شروع کړه. د خیسور علاقہ، شکتوئی علاقہ اوسین وام، او د وزیرستان خلکو باندی ئی د خوراکي او نورو شیانو بندیزو لگولو او په زرگونو خلک ئی گرفتار کړل. او یو سل او پنځه لس کلی ئی وران کړل.

او انگریزی فوځو نه د مرغی څخه د شکست په صورت کښې د میر علی خواته حرکت وکړ او په لار کښې د سخت جنگ نه پس بیا د جلیرو اومیتاسی په لار میر علی ته را ورسید.

په دغه اوه ورځنی جنگ کښې له مالی تلفاتو څخه علاوه یو زرو پنځه سوه انگریزی فوځیان مړه شول او درې شپيته انگریزان افسران مړه شول. او یوسل دوو لس غازیان د لاندی قومو نو، دور، مسعود، احمد زائی، وزیر، اتمان زی، وزیر په شهادت ورسیدل.

د فرنگیا نو د فوځ نه د غازیانو پلاس دوه سوه ټوپک او اته مشین دار د عنیمت په طور ور غلل او درې پنځوس او ښان او کچری ئی هم ور څخه ونيولی. ددی جنگ نه پس فقیر ایبی د مسعودو علاقې ته لار او دی څه مودی نه پس د شکتوئی په علاقہ کښې د ارسل توری خیل چه په ارسل کوټ مشهور دی په کلی کښې خپل مرکز وټاکه او په دځکه کښې ئی سمخی جوړی کړی. ددغه خونړی جنگ په وجه د وزیرستان خلکو په ځای ددی چه سست او بزدل شي حوصله او جرئت ئی لاهم پسی قوی او آینده جنگ لپاره ئی په تر تباتو شروع وکړه فرنگی

حکومت ددی جنگ نه پس د خیسوراو شکتوئی په علاقه شپږ میاشتی مسلسله بمباری جاری وساتله . او بل طرف ته به ئی د وزیرستان خلک روزانه په سوونو بند یان کول بل طرف د وزیرستان خلکو په هر محاذ د گوریلا جنگ په شان حملی کولی . په وانه ، جنپو له ، ټانگ ، سرویکی لده ، شراونگی ، مکین ، رزمک ، دوسلی ، ډمپول ، دته خیل ، میرام شاه ، میر علی ، کجوری ، سپین وام شوه ، بنو ، کوهان او ډیره اسمعیل په علاقه کښی د فرنگیا نوخلاف خفیه غاز یانو داږی او ناخاپی حملی شروع کړی ، ډیر څه وشول . خو د فقیر ایپی او د وزیرستان د خلکو قهر او حملی ورځ په ورځ زیاتی دی .

دانگریزانو څخه دد وست اودښمن فرق ورک شو .

اوس فقیر ایپی د غاز یانو لښکری په وړو وړو ډلو چه غدی ورته وائی تعینات کړی . او د شپی او ورځی په انگریزی کمپو نو ناخا پی حملی کولی یو طرف انگریزانو د وزیرستان په کلیو بمباری کولی . خوبل طرف په د وزیرستان غاز یانو په عسکری کمپو نو حملی کولی چه دی نه فرنگی فو څو نه یو وخت هم په امن او آرام نه وو . په دغه وخت کښی داسی حالات را پیدا شول چه د فرنگیا نوڅخه هر قسم حکمت عملی ورک شو نو گنگم پینور گور نروايسرائی هند ته داسی ولیکل چه اوس په وزیرستان کښی حالات ډیر خراب او سنگین مرحلی ته ورسیدل . په وزیرستان کښی مقیم انگریزی فو څو نه د وزیرستان د غاز یانو مقابله او مقاومت نشی کولای . نوښه به داوی چه د هند نه تازه دم فو څو نه او جنگی ساز او سامان په لویه پیمانه وزیرستان ته را ولیری نو د گنگم گور نر د خوا هس په انر د هند وایسراء دجنوبی وزیرستان جنپوله وانه ، سرویکی ، ساپه روغه لده ، مکین ، ته ، اوشمالی وزیرستان رزمک ، گردی روغه ، دوسلی ، ډمپول ، دته خیل ، میرام شاه ، میر علی ، کجوری ، سیدگی ، سپین وام او ټل ته ثقیل ټانکو نه جهازو نه او هر قسم جنگی ساز او سامان نه علاوه څلور ویشت زره فوځ راولیره چه د وزیرستان سمه او غرونه ئی ولې زول .

څلور میاشتی نه پس د دویم جنگ له پاره چه تازه دم فوځونه راوړیدل او په دغه وخت کښی د فقیر ایپی مرکز د ارسل کوټ په مقام په شکتوئی کښی وو ، نوانگریزا نو په خیسوراو شکتوئی د برغل او جنگ داسی نقشه جوړه کړه .

دواڼه او جنپو له فو څو نه مکين او رزمک ته راورسیدل . او انگریزانو فوځ په څلور لاری د خیسور او شکتوئی په طرف پیش قدمی شروع کړ . رزمک کیمپ نه د شاه ولی په لار . د گردی روغه او ډمپول فو څو نه د وسلی او ابلنکی . او شام په لار . دمیرام شاه او میر علی نه دمیتا سی او جلیرو په لار . او د بنو اوسیدگی فو څو نه تنگی په لار روان شول .

په دغه دوم جنگ کبسی دوزیرستان د خلکو نه علاوه ځدراڼی . منگل ، تنی ، ځاځی ، صبری ، خوست وال علجوئی ، او د افریدو ، ورتزو ، بنکنبو ، خټکو ، بنوڅو ، مروتو ، لښکری هم را رسیدلی وی . اوفقییر صاحب ایپی د پښتنو دغه لښکری هم په دغه څلور لارو کبسی تقسیم چه دا څلور جنگی محاذو نه دوزیرستان تخمیناً دوه سوه میله مربع سیمه ده .

نو هر کله چه انگریزی فوځو نه له خپلو کمپو نو څخه حرکت شروع کړو نو غازیانو هم ور سره حملی شروع کړی د رزمک فوځ چه د شاولی علاقی ته را ورسیده نو په هم دی ځای کبسی ډیری ورځی د غازیانو دستخو حملو او د باؤ له کبله پاتی شوه ، ډمپول ، گردی روغه او د وسلی فو څو نه د ابلنکی په مقام کی ډیری ورځی ایسار شو . او دا بلنکی په غونډی کبسی د فوځ یو جریل قتل کړی شو .

دمیرام شاه او میر علی او کجوری فو څو نه په لس میله کبسی دمیاشتی په مقام محاصره شو . البته بنو اوسیدگی فوځ چه د سپین په تنگه رانلو هغه د سخت جنگ او تلفا توپس په همدغه ورځ خیسور ته را ورسیده . دپښتنو د ننگیا لوی دخوا نانو او فرنگی فوځ تر منځ ددغه جنگ مثال په الجزایر او ویتنام کبسی نشی پیدا کیدی خلاصه دا چه ددغه څلورو لارو فو څو نه د سخت جنگو نو او مشکلا تو با وجود د څلو یښتو ورځو نه پس ارسل کوټه نه را ورسیدل او دخیسور او شکتوئی ، زیانندی ، محاذو نو بانندی ئی قبضه وکړه ، او دوه میاشتو نه پس دغه فوځو نه وا پس بنو ، میر علی ، میرام شاه ، ډمپول گردی روغه ، رزمک ، واڼه ، جنډوله ته لاړل .

په دغه جنگ کبسی اته سوه فوځیان مړه شول او دری سوه پنځوس ټوپک او مشین دار د غازیانو په لاس ور غلل او په دغه جنگ کبسی دوه جهازونه غازیانو په ټو پکو راوغور زول . او دوه پیلو ټان ئی هم

بند يان کړل . او درې مياشني په دوران کښې د مختلفو قو مونو د لښکرو څخه نه څلو يښت کسان په شهادت ورسيدل .

ددوی مياشتمو جاني او مالي تلفاتو او خو پړې جنکو نو نه پس کله چې انگرېزي قو خو نه دخيسور شکتوئي رپاندي . او ارسل بوټ په بيونو ئې کامياب شول نو حاجي صاحب ميرزا اعلي خان بيا د مسعودو عاينه رسو نه لار فرنگيانو بيا د شو بي خيل مسعود و په تليو بيماري شروع کړې . ديوي مياشتي نه پس فقير ايبي د سا ولي په لار د شهزاده فضل الدين خای لټکه ته راغي دی دواړه منسوبو د ترينيانو حراف د جنک په متعلق صلاح او مشوره وکړه او بيا شهزا ده فضل الدين فقير ايبي ته د مجاهدينو لپاره دوه ماشين دار خلويښت پوپک حنور لکه افغانۍ ورکړې او شهزاده فضل الدين د سر کرمې په وجه په لټکه شپږ مياشتي مسلسل بيماري وکړه چه خلور اتيا تورو نه او کلي خراب تول فقير ايبي په لټکه کښې د خو ور خو پس په مکين کښې د موسی خان نائب سالار کلي ته راغي د نائب سالار موسی خان فرقه منسر شهپر ام خان ظهر الدين خان او مسعود ومنسرا نو سره ئې د آينه جنک په متعلق صلاح او مشوره وکړه . پدې وخت کښې فرنگيا نو بيا دمکين منديچ دره باندي دوی مياشتي سختي بيماري وکړې چه د هغې په اثر د مسعودو يو سل کلي له منځه لاړل . د خو ور خو نه پس الحاج ميرزا علي خان د سپين گهر د لاری دشوال په شمالي ډچه کښې د غمبکي مقام دمدا خيلو علاقې ته راغي . او په دغه خای کښې ئې د مجاهدينو لپاره مرکز وټا که .

محترم لوستو نکو ته به معلومو چې فقير صاحب ايبي چه په هر خای کښې به وو ، که په دوره وو ياپټ خو په وزيرستان ، بنو ، کوهات کرم ، ډيره اسمعيل خان کښې دانگرېزي قو خو نو او غازيانو تر منځ په هر محاذ دشپي او ورځي ناخايي حملې او سختي جگړې روانې وې تر دی چه ملکانو او خاصه داروبه هم دشپي ور باندي حملې کولې . هر کله چه حاجي صاحب ميرزا علي خان غمبکي کښې د مجا هدينو مرکز وټاکه نو فقير ايبي او د هغه ملگريومولا نا محمد ظاهر شاه محمود خيل وزير مولا نا محمد وارث شاه منظر خيل ، مولا نا عبد الر حمن دوې ، مولا نا پير حسين ايبي ، ملک گلاب خان توري خيل ، مولا نا گلين مسعود جنگي ملا شير علی خان ، مولا ناغازي مرجان توري خيل ، دا فيصله وکړه

چه باید مونږ یودویم مرکز په شمالي ډډه کښی هم جوړ کړو چه دفرنگیانو طاقت په دوو حصو تقسیم سی ، نوهغه وه چه فقیراییی خیل نائب خلیفه غازی میر جان مقرر کړ ونو د محمودخیلو او توری خیلو دوړو ، مچا هدین هم ور سره وو او په موسی تربل کښی ئی دویم مرکز وټاکه او د پرتگیانو خلاف ئی په توجی دوړ ، سپین وام او بنو علافو کښی گوریله یعنی ناخایی حملی شروع کړی ، اومولوی محمد ظاهر شاه ملک کلا خان خلیفه کل نواز خان بنوخی . خلیفه میر دل خان خټک ، او خلیفه شیر علی خان مروت . خلیفه مستک عالم خان د مانی کاتا لمسی د بنو احمد زامی وزیر دغه مشران هم د خلیفه غازی مرجان سره په موسی تربل کی دفرنگیانو سره په جنگ بوخت ووهر کله چه فقیر اییی غمبکی کښی د مچا هدینو مرکز وټا که څرنگه چه دغه خای د مدا خیلو وو . نو انگر یزا نو نائب سالار عبد الله خان ملک چاندان خان ملک ډنډی خان ، ملک ارسله خان او د مدا خیلو ټول قام ته داسی اخطار ور کړ و چه که ناسی فقیر صاحب اییی د خپلی علاقی څخه ونه باسی نو حکومت به دتاسو په ډله علاقه بمباری وکړی

دوی په خواب کښی فرنگیا نو ته داسی وویل چه د وزیرستان غرونه مشترک دی او فقیر اییی دو وزیرستان یو فرد دی . او بل خپل ملی او اسلامی غیرت اجازه نه را کوی چه حاجی صاحب له خپلی خاوری په زور وشړو . د انگر یزانو اختیار دی چه هر څه کوی . نوهغه وه چه د میرام شاه فرنگی پولیتیکل د شیرنی میزر، کبزه، مداخیل اوننگی اولټکی مچه د قومو نو لپاره ئی اته لس هوائی جهازو نه مقرر کړل او خلور میاشتی پرله پسې بمباری ئی وکړه ، اونتیچه دا شوه چه د مدا خیل قام اته سوه کورونه او کوټونه ئی دځمکی سره برابر کړل او ددی نه علاوه د مداخیل قام د رویشت کسان او واره ماشو مان او ښځی د بمباری په دوران کښی شهیدان شول .

بل خوا په همدغه دوران کښی په جنوبی او شمالی وزیر ستان بنو او ډیره اسمعیل خان کښی د مجاهدینو گوریله جنگ ډیر په شدت روان او جاری وو او هره شپه او ورځ به مرگ وژوبله کیده .

دوی میاشتو نه پس حاجی صاحب میرزا علی خان د غومبکی نه سوال ته راغی او د شوی فقیر صاحب په خای د مسعودو د وړو ، وزیرو ، بیتنو اقوامو ، یوه لویه جرگه راغونډه شوه چه د فرنگیا نو خلاف نوی تنظیم

جوړ کړی او د وزیرستان په قو مونو کښی دوری وکړی د وزیرستان دغی جرگی فیصله وکړه چه مونږ به دی فرنگیانو خلاف نوی تنظیم جوړ کړی او د وزیرستان په قومو نو کښی دوری وکړی د وزیرستان دغی جرگی فیصله وکړه چه مونږ به دی فرنگیانو خلاف تر هغه وخته خپل جهاد ته دوام ور کړو تر څو چه فرنگیان د پښتنو خاوری څخه وباسو په دغه جرگه کښی دغه مشران موجود وو د شوی فقیر صاحب ، شهزاده فضل الدین مسعود ، نائب سالار عبد الله خان وزیر مداخیل ، ملک پښوی خان وزیر مداخیل . نائب سالار موسی خان مسعود ، مولوی محمد ظاهر شاه محمود خیل ، مولا نا غازی مرجان توری خیل ، ملک گلا جان توری خیل ، مولانا محمد وارث خان منظر خیل وزیر ، مولانا عبد الرحمن عیدک دوپ ، او دکربوغي صاحب زوی اخوند زاده عصام الدین ، مولا نسا محمد گلین مسعود ، قاضی مولا ناشیرزاد خان بنوخی د موسکی فقیر محمد خون دوپ فقیر میر قلم خان دبادی فقیر لمسی محمود خیل ، فقیر دین محمد خان بیبی . او د وزیرستان نور علماء او مشران هم پکښی شامل وو .

دی نه په حاجی صاحب میرزا علی خان د علماء او مشرانو په ملگر تیا دموسی نیکه احمد زائی وزیر ته راغی او د احمد زائی د مشرانو سره ئی د موسی نیکه په مقام یوه عمومی جرگه وکړه او بیا د موسی نیکه او واڼه د علاقی احمد زائی وزیر د جرگی او مرکی له پاره د موسی نیکه زیارت کښی د یوی میاشتی پوری وا تلل .

او د فرنگیانو خلاف ئی په وا ڼه کښی داسی ناڅاپی حملی شروع کړی خو هغه وه چه دواڼه فرنگی پولیتیکل احمد زائی وزیر ته خبر داری ور کړه چه تاسی فقیر ایپی د موسی نیکه څخه ونه باسی نو حکومت به دی احمد زیو په ټوله علاقه بمباری وکړی . د واڼه څخه د واڼه د احمد زیو د ملکا نو یوه جرگه موسی نیکه ته را غله چه د فقیر ایپی سره جرگه وکړی . او د موسی نیکه څخه لارشی فقیر ایپی ته د موسی نیکه ، شکي مشرانو وویل چه تاسو به جرگی ته راځی مونږ به په خپله دوی ته ځواب ور کوو د واڼه د ملکانو سره لاندی مشرانو جرگه وکړه .

غازی عبد الله خان فرقه مشر شیر محمد خان ، فرقه مشر انگور خان ، فرقه مشر دلپاز خان ، فرمان الله خان ، قام زلی خیل .
 ملك غلام خان، حاجی زربت خان ملك گمت خان قام ناجی خیل ، حاجی

بهرام خان ملك ميته خان ملك ابو خان ملك راجي خان ، ملك محمد جمين خان
قام گنگي خيل ، ملك علي باز خان ، ملك مو تل خان . ملك شير جان
قام خو جل خيل .

جرنيل گلا خان ، غند مشر اصيل خان غلام قديم د مو لا نا همزالمه خان
زوی ، کلام الدين ، فقير محمد سليم د قاضي حاجي محمد زوی ، نجيم خان
دشکی دغو مشرانو په خواب کښی ورته وويل چه موسی نيکه د ټول
وزیر ستان شريك نيکه دی فقيرايی هم د هغه لمسی دی نو خوک د خيل
نيکه د زیارت څخه منع کولی نشی . او بل مونږ ته خپل ملی او اسلامي
غيرت اجازه نه را کوی چه فقيرايی دموسی نيکه څخه وباسو . نو د
فرنگيانو چه څه خو ښه وی هغه دوگری .

کله چه جرگه وا پس وانه ته ورسیده او د احمد زایو خواب نی
ور کړو . نو په بله ورځ د وانه فرنگي پوليتکل (۲۴) طياری مقرری
کړی او احمد زایو په علاقه ئی تردیری مودی پوری داسی بمباری
وکړی چه ددغه بمباری په دو را ن کښی ئی د ۱۰۰ بزیو (۸۰) گورو نه
د ځمکی سره سم کړل او نور وچایدا دو نو ته ئی سخت تاوا نو نه
ورسول . او په سوونو خلک تر ښځی نه علاوه ما شو مان شهیدان
شول . او بل داچه د موسی نيکه په مزار ئی بمباری وکړه اودری بمو نه
ور باندي ولگیدل او دموسی نيکه مزار ئی شهید کړه ، پدی وخت کښی
د احمد زیو په اتفاق دواڼه په محاذ فرمان الله خان فقير ايی خپل خلیفه
مقرر کړو هر کله چه فرنگیا نو په ډیره بی رحمی سره د موسی نيکه
زیارت شهید کړو نو دغه زړه دردوونکی واقعی دوزیر ستان نراوښځی
جذبات داسی راوپاول چه دوزیر ستان ټول غمونه او دردونه یو خوا او د
موسی نيکه دزیارت شهادت بل خوا سره برابر شول .

خو خیر یوه مفیده نتیجه دا شوه چه د وزیر ستان په گور گور کښی
دانگریزا نو خلاف داسی جوش ا وجدبات را ولاړ شول چه تر او ښځی
دشهادت مرگ ته تیار شول . نونتیجه دا شوه چه د وزیر ستان
غازیان راپاخیدل په وانه . ټانگ بنو ، ټل ، میرام شاه او نورو علاقه
کښی ئی دهغو انگریزی منصب دارانو قبرو نه او هدیری په بمونو والوزولی
کوم چه په دغه جنگ کښی او یاددی نه پخوا مړه شوی وه ، یعنی یو زر
سل او دیرش نفرو قبرو نه خراب شول .
هر کله چه فقیر ايی د یوی میاشتی نه پس راغی نو فرنگیانو په

غومبکی بمباری شروع کړه او فقیرایي د غومبکی څخه میزر مدا خیلو ته راغی او دا مر جان ، خونائی حاجی شېزان خان او صالح گي په کلی کی پټ شو خو آخر فرنگیان ورباندی خبر شول او په میزر مدا خیلو کی بمباری شروع کړه او تر دوو میاشتو پوری ئی دوام ورکړ بیا فرنگیا نو داسی نقشه جوړه کړه چه د میر علی میرام شاه فوځو نه د دته خیل په لار او د رزمک او ډمبول او کړدی روغه فوځو نه د منظر خیل د دری په لار دته خیل ته را ورسی نو بیا په شیرانی او میزر حمله وکړی ، چه فقیر ایبي او د وزیرستان د غازیانو دتم خای ورکشی هغه وه چه د میر علی او میرام شاه فوځو نه د سخت جنگت نه پس دته خیل ته را ورسیدل او د رزمک ، ډمبول ، گردی روغه فوځو نه کله چه د منظر خیل دره ته را ورسیدل نو د وزیرستان دغاز یانو پراڼه پسی حملی په اثر دوی میاشتی پس فقط لوارگی ته را ورسیده دمسعودو ، وزیرو ، دوپو ، لښکری په دوو حصو تقسیم شوی چه دته خیل او لوارگی فوځو نه مقابله وکړی لڼده دا چه د شپږو میاشتو نه پس د فرنگیانو فوځو نه واپس ولاړل په دغه جنگت کښی د فرنگیا نو دوه سوه بوخیان او پنځه انگریزان مړه شول . او د وزیرستان د مختلفو قبیلو دری څلویښت کسان شهیدان شول ، دغه د فرنگیا نو دریم لوی جنگ وو .

هر کله چه په میزر بمباری شروع شوه نو پدی وخت کښی فقیر ایبي د گل مات شاه کلی مچه ته لاړشو او دوی میاشتی پدغه خای کښی پټ و هر کله چه انگر یزان خبر شول نویائی د گل مات شاه په کوټ بمباری شروع کړه او څلویښت ورځی دوام ئی وکړه نو بیا د فقیر ایبي مشر ورور مولانا شیر زمان خان او قاضی شیر زاد خان بنوخی چه د فقیر ایبي خسردی د خپلو کپو سره دگرو یکنگرو نو ته لاړل او فقیر ایبي دمزدک غر چه دمدا خیلو علاقه ده او دخوست دتپی د سر حد سره واقع دی لا پر شو او د مجا هدینو مرکز ئی وټاکه .

دخړی او مزدک څلورم جنگ

هر کله چه حاجی میرزا علیخان په مزدک کښی مرکز جوړ کړو نو فقیر ایبي دپکتیا ولایت قومو نو سره د فرنگیانو دجهاد په متعلق صلاح او مشوره وکړه د پکتیا خلکو اطمینان ورکړو چه څرنگه همیشه دوزیرستان

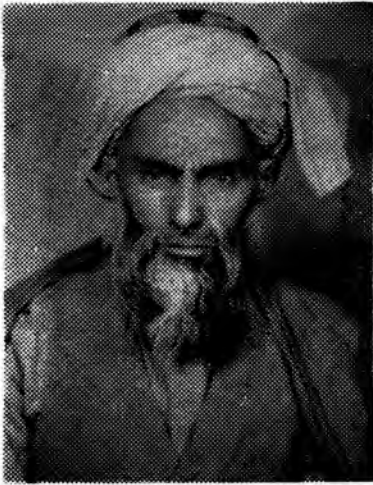

مولوی شیر علی خان مسعود .

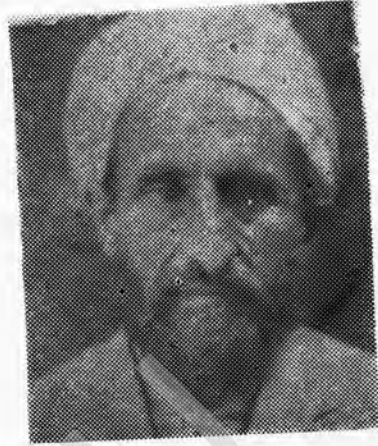

برید جنرال دلہباز خان وزیر .

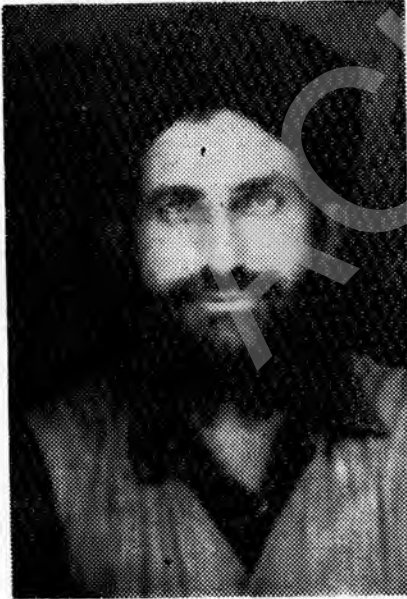

نساغلی حبیب الہ خان وزیر .



اصل خان وزیر .

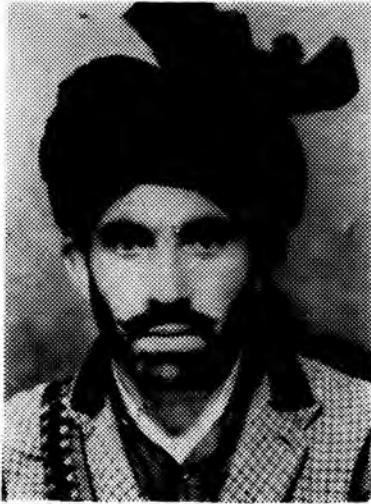

بناغلی خیر محمد خان مسعود . بناغلی حاجی عبدا لیز خان
وزیری.



بناغلی محمد اکبر خان وزیر

حاجی کلام خان وزیر .

او پکتیا خلک د سر دسمن په مقابل په شریکه جنگیدلی دی نو بیا تیار دی چه د فرنگیانو خلاف دوزیرستان دخلکو سره په جنگ کښی شریک شو نو پدی وخت کښی فقیر ایبی د وزیر ستان او پکتیا دخلکو دلنبرو په تنظیم بوخت وو .

چه فرنگیا نو بیا د لام بندی لپاره خپل فو څو ته حکم ور کړو چه د محمد خیل دوږاو خرې کمر دلاری ، اوږگی ، او جنگوټی ته ځان ورسوی او بیا په مزدک کښی دفقیر ایبی اووزیرستان دغاز یانو پمرکز حمله وکړی نو هغه وه چه د انگریزا نوڅلور ویشته زره پوځ په ډیره چټکی سره د محمد خیل او خرې کمر مقام ته را ورسیده . بل خوا د وزیرستان او پکتیا غیورو اقوا مو یو درو ندلنبر پری را مات شو چه انگریزی فوځ ئی تر پنځه شپو پوری دخړکمر او شپا نه خیساری په مقام ایسار کړو ، پنځو ورځو نه پس چه درزمک دمبول ، گړدی روغه فو څو نه را ورسیدل . او ۳۶ طیاری د کوهات څخه میرا مشاه ته را ورسیدی نو فوځ دمزدک په طرف پیش قدمی شروع کړه . هر کله چه انگریزی فوځ دمزدک په طرف پیش قدمی د لسو میلو په فاصله اوږگی او جنگوټی ته ورسیدو ، نو د غاز یانود سختو حملو په وجه ایسار شو .

د دوی ورځی نه پس چه دغاز یانوله خوا اتیاکسان په شهادت ورسیدل او شپینته نفر زخمیان شول اوغازیانو خپل هرې او زخمیان باندی مصروف شول او بل طرف کار طوس په ختمیدو شول . نو انگریزی فو څونه کامیاب شول او مزدک ته ورسیده اودفقیر ایبی هغه سمخی چه دمجاهدینو له پاره ئی جوړی کړی وی په بمونو خراب کړی او په دویمه انگریزی فو څو نه وا پس شول .

په دغه څلورم جنگ کښی دفرنگیا نو پنځه سوه شل کسان فوځیان او پنځه لس کسان انگریزی منسبدار مړه شول او دری جها زونه غاز یانو په ټوپکو را وغور ځول .

یوسل او څلو ویشته ټوپک او پنځه ماشیندار د غاز یانو په لاس ور غل او یو سل دیرش بگسو نه غاز یا نوومو ندل ددغه څلورم جنگ څخه وروسته د وزیر ستان په خلکو کښی داسی شدید جذبات او جوش پیدا شو چه دوزیر ستان ټوله سیمه په محاذ جنگ تبدیل شوه پدی وخت کښی احمد زایو په واټه ، تنائی ، تیارزه ، زیوب باندی سختی حملی شروع کړی او مسعود و په گوټکی سرویکی ، شرا ونگی ، لده او چغملی

باندی یر غلو نه شروع کړل . او بیتنو په سیمه کښی په جنپو له پانگ پیزو او مستی خیل باندی د بیتنی قوم غاز یانو حملی وکړی او اتما نرو او دورو په دته خیل بو په میراشاء ، میرعلی ، کجوری ، سپین وام ، شوه ، اوپل ډمپول ، دوسلی ، گردی روغه او رزمک او بنو باندی جنگو نه شروع کړل نود وزیرستان دغاز یانو دغه مور یله او ناخا په حملی تر پنځه میاشتو پوری دوام وکړ .

هرکله چه فقیر ایپی په مزدک کښی هم دفر نگیا نو څخه په امن پاتی نشو نو آخر دگر ویک غرو نو ته را غی اودسمخو او عا رو نو په جوړ ولوئی شروع وکړه .

هر کله چه انگر یزان خبر شول چه فقیر ایپی په گرویک کښی خپل مرکز جوړ وی بیائی د ابراهیم خیلو مشران میرا مشاه ته وغوښتل چه تاسو لار شی د فقیر ایپی سره چرگه وکړی او دوی پدی آماده کړی چه د انگریزانو سره روغه وکړی ممکن چه فقیر ایپی پدی پوه شوی وی چه د انگریزا نو سره جنگ نا ممکن دی . که غواړی انگریزان به ور سره با نرت طریقه روغه وکړی . او که نه وی تا سو ئی د خپلی علاقی څخه خارج کړی .

هغه وه چه دجړگی له پاره لاندی مشران گرویک ته راغلل . نائب سالار عبد الله خان ، ملک خاندان خان ، ملک ډنپلی خان ، ملک ارسله خان ، ملک شهزاد خان ، ملک دریم خان ، او نور اتیا مشران دغو مشرا نو فقیر ایپی ته د اصلاح ور کړه چه تاسو به دگرویک نه بل خوانه وخی او مونږ به د تاسو هر قسم مالی او جانی امداد کوو . اگر چه انگریزانو مونږ ته ویلی دی چه ، فقیر ایپی اول په روغه آماده کړی یائی د خپلی علاقی څخه وباسی .

هر کله چه دغه مشران وا پس شول . نو انگریزا نو ته ئی داسی خواب ور کړو . چه فقیر ایپی نه روغه کوی . او د گرویک د تلو څخه ای صاف انکار وکړو اوس دانگریزانو خو ښه ده چه څه کوی پدی وخت کښی فرنگیا نو په گرویک بمباری شروع کړه چه سپین میاشتی دوام ئی وکړ . مگر فقیر ایپی اودهغه غازیانو ته ئی کوم تاوان ونه رسو لو .

هر کله چه فقیر ایپی خپل دایمی مرکز گرویک د خورو کالو سخت جنگو نو پس قایم کړو . نو بیا فقیر ایپی او د وزیر ستان مشرا نو صلاح وکړه چه اوس باید مونږ دفرنگیانو په مقابل کښی د رنده وسله

یعنی توپو نه . او ثقیل مشین دار . او بمو نه تیار کړو . هغه وه چه په ډیر مصرف او مشکلا توئی د ملتان او لاهور څخه ماشینو نه او اوسپنی را پیدا کړی ، او په گرویک کبسیئی دوی کار خانې جوړی کړی . او دتوپو د جوړ وټو لپاره ئی دادم خیل احوار دره څخه اته کسان افریدی مستریان په خصوصی طور گرویک ته را وستل او دغو مستریانو د څلور لوئی توپو نه ، او دری طیاره شکن ثقیل مشین دار جوړ کړل او گل بات مدا خیل ، او گل شاه منظر خیل ور سره ملگری وو ، پدی وخت کبسی فرنگیا نو ته دا فکر پیدا شو چه یو طرف په وزیرستان کبسی شور شو نه او جنگ ورځ په ورځ ټیږی . او بل طرف په گرویک کبسی توپو نه ، مشین دار او بمونه جوړی ټیږی تر څو چه د گرویک مرکز له منځه لاړ نشی دغه شور شو نه او جنگ به دوام وکړی نو انگریزانو د رزمک ، گړدی روغه ، او ډمپولفو څو نه دمنظر خیل کانی روغه په لار . او د بنو میرعلی . او میرام شاه فوځو نه دتوچی بویه په لار ددنه خیل په طرف روان شول . چه د شیرنی او میزر په لار گرویک ته ور شی .

نو په دغه وخت کبسی فقیر ایپی دهری خوانه فو مو نه را وغو بښل . او غاز یانو په دوو حصو کبسی خپل سنگرو نه او مورچی جوړی کړی . چه یو لښکر دمامی روغه منظر خیل دلوای گي په مقام . او بل لښکر د خپر کمر او دته خیل په مقام مور چی ونیوی او سپرکو نه ئی بند کړل . دانگریزی فوځ او غاز یانو ترمنځ پنځه ورځی سخت خونړی جنگ وشو او فوځ ځای په ځای ایسار شو . ددی فوځ دکمک لپاره د پښور او کوهات نه تازه دم فو څو نه هم را ورسیدل او اته څلویښت جها زو نه او ټینکو نه هم را ورسیدل نو په شپږمه ورځ فوځ دته خیل طرف ته حرکت وکړو دغه فوځ د سیلاب په شان روان ووجنگ شروع شو ، بمونه او توپو نه دباران په شان وریدل او په غرو نواو کلیو ئی داسی اور بل کړ و چه ددغی علاقی خلک ټولو په غرو نو کی پنا وا خیستله . انگریزی فوځ په لار کبسی دری ورځی ایسار پاتی شو او آخر دته خیل ته را ورسیده . پدی وخت کبسی دغاز یانو تازه دم لښکر هم را ورسید او بل طرف په اول ځل دگرویک څخه څلور توپی اومشیندار د دته خیلو جنگ ته را ورسیدی .

پدی وخت کبسی غاز یان د فوځ دمحا صری لپاره په پنځه محاذو نو

کښی مورچی او سنگرو نه پدی ډول جوړ کړل ، چه دی پکتیا قو مو نو
 لښکر د خلیفه گلات شاه خد ران په مشری په شمال مغرب کښی ، او
 احمد زائی وزیر په مغرب کښی ا ومسعود په مشرق کښی د خلیفه شیر
 علی خان په مشری اتمان زائی وزیر په جنوب کښی د خلیفه شیر زمان
 د اخیل په مشری او د وږ په شمال کښی د خلیفه مدراز خان او دلت خان
 په مشری جنگیدل ، د دغه پنځم جنگ دري میاشتی دوام وکړ . هر
 کله چه فرنگیانو د خان سره حساب وکړو چه په دغه دري میاشتی کښی
 اته سوه فوخیان او ۱۹ انکر یزان مړه شوی وو . او زیات مالی تا وان
 رسیدلی وو . او د پښتنو لښکری ورځ په ورځ زیاتی کیری او جنگ
 په شدت روان وو . پدی وخت کښی فرنگی حکومت د گرویک د نیولو
 پرو گرام منسوخ کړو او د سخت شر مناک شکست نه پس فو خو نه
 رزمک ، بنو ، میرام شاه ، کوهان او پښپور ته وا پس شول .
 په دغه پنځم جنگ کښی دغازیانوڅخه پنځه شپيته کسان په شهادت
 ورسیدل . او اتیا کسان ز خمیان شول سل ټوپک اونورد جنگ سامان
 دغاز یانو په لاس ور غلل .

د سپین وام شپږم جنگ

خرنگه چه مونږ مخکښی لیکلی دی چه هر کله فقیر ایپی دغو مېکی په
 مقام یو بل مرکز په موسی تر بل کښی تعین کړو او ددغه مرکز د
 تنظیم امور ئی خلیفه غاز یهر خان توری خیل ته ورو سپارل . اومولوی
 محمد ظاهر شاه مهمت خیل . ملک گلاجان توری خیل ، خلیفه مشک عالم
 خان احمد زائی وزیر ، خلیفه گلنواز خان بنوخی ، خلیفه مېر دل خان
 خټک ، خلیفه شیر علی خان مروت ئی د جنگ او لښکرو د تنظیم لپاره
 تعین کړل . او ددته خیل د جنگ نه پس فقیر ایپی موسی تر بل ته
 دوی توپی اویو طیاره شکن مشین دارولیرل چه د سپین وام په چونی حمله
 وشی چه دفرنگیانو خیا لات دگرویک دنیو لو څخه بدل شی . نو هغه وه
 چه پاس ذکر شوی مشران د یودروند لښکر سره دسپین وام په
 چونی ئی د توپو حملی شروع کړی او سپین وام چونی اته ورځی محاصره
 شوه . او د سپین وام او ټل تر منځ او میر علی سپین وام تر منځ پنځلس
 پلو نه او سړک په بمو نو خراب کړی شو او د ټلیفو نه مزی یووړی شو .

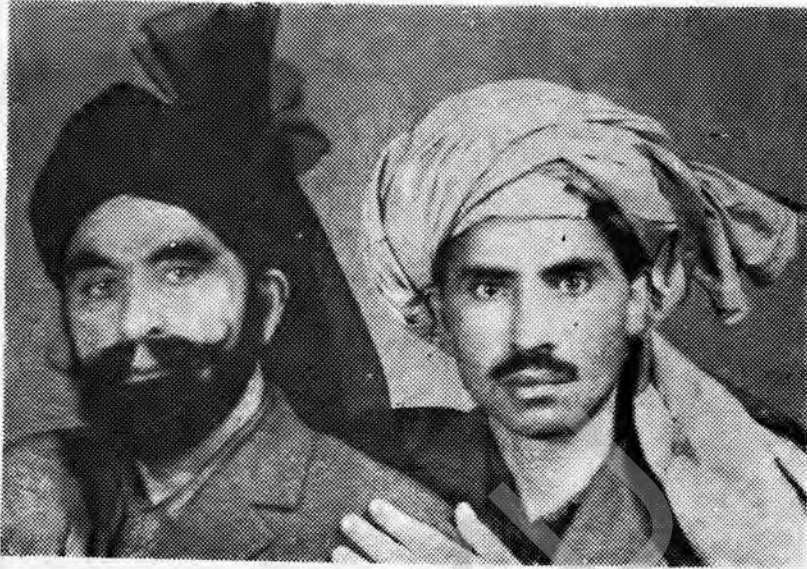

• نساغلی خو جان وزیر اوزوی کمال خان .



نساغلی ملک دینپه خان ، غلام محی الدین
خان، تارین خان، محمد جان وزیر



نساغلی غلام محی الدین - حاجی
عبدالهادی او حاجی عبدالعزیز خان
وزیری .



• نساغلی حبیب الرحمن دور.

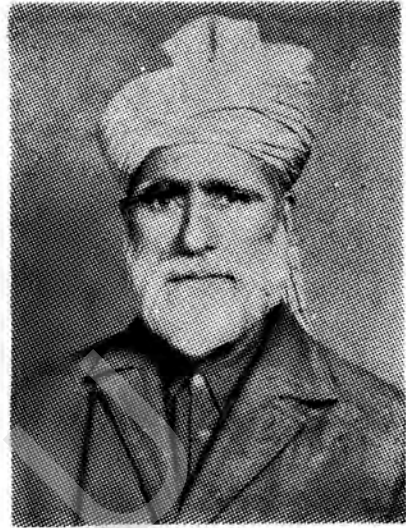

• نساغلی حاجی میرزا خان .

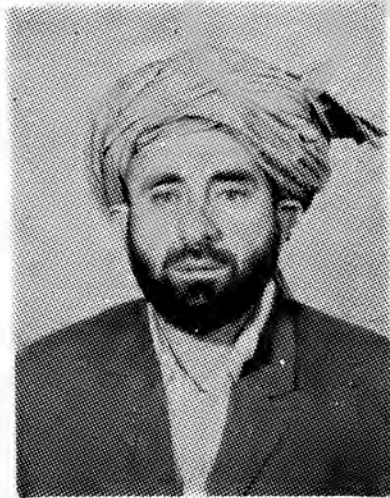

• نساغلی علی مرجان خان وزیر .

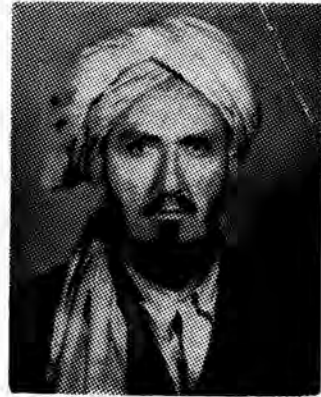

• الحاج رسول خان وزیر .

نو بيا فرنگيا نو د سپين وام دفشلی د خلا صولو لپاره د رزمک بنو او ميرامشاه فو څو نه د مير علی په لاره اودکوهاپ اوپل فو څو نو د گرم شوی په لار پيش قدمی شروع کړه پدی وخت کښی د پکتيا خلک دغلجو ، منگلو ، صبريو ، خندا ټواو تنيو لښکری هم سپين وام ته را ورسیدی . بيا د جنگ نقشه بدله شوه غاز يانو په دري محاذ و نو جنگ شروع کړو چه يو محاذ ئی دشيراتله تابی . او بل محاذ ئی کرم او د شوی علاقه وه او دريم د سپين وام په چوڼی دتوبی حملی وی چه دتوبو دگولی په اثر چوڼی ته سخت تاوان ورسیده .

انگریزی حکومت خپل فوڅو نوته امر ور کړ و چه په هر صورت وی دسپين وام او سرک د خلا صون لپاره فوری پيش قدمی وکړی . د سخت جنگ نه پس فو څو نه سپين وام ته راورسیدل جنگ اتلس ورځی دوام وکړ او د سپين وام محاصره ئی ماته کړه پدی جنگ کښی دوه سوه پنځلس ټوپک او مشين دار دغازيانوپه لاس ور غلل . او د فرنگيا نو دوه سوه څلوېښت فو ځيان او يو لس کسان انگریزان مړه شول او شپږ څلوېښت کسان غاز يان په شهادت ورسیدل .

دبنو او گمبتي اوم جنگ

هر کله چه د سپين وام جنگ خاتمه ومونده نو بيا دري زره غازيانو د خليفه مشك عالم خان خليفه مهربدل خان ، خليفه گلنواز خان او خليفه شيرعلی خان پمشری دبنوپه ښاردسهارپه وخت کی حمله وکړه دانگریزانو پوڅو نه را ور سیدل او د غاز يانواو پوڅ تر منځ دبنو په شهر کښی د سهار شپږو بجو نه تر ما ښا مپوری داسی خونړی جنگ وشو چه د دوست او دښمن پته نه لگیده د اښکونو او هشینگڼو او ټوپکو او بر چو لاس په لاس جنگ وو . دبنو بازار لوټ شو او شپاړس پوڅی ټاپو گان وسوز ولی شول . او دفرنگيانو دوه سوه پنځوس پوځيان مړه شول او سخت مالی تلفات ورسیدل . او د غاز يانو دري اويا کسان په شهادت ورسیدل او د شپي غاز يان د بنو شهر څخه گمبتي مقام ته ورسیدل او په گمبتي کښی ئی خپل مرکزيت قايم کړو . گمبتي د هغه غره نوم دی چه په لس ميله کښی دبنو شمال مغربی اړخ ته واقع دی . او د احمد زائی وزيرو ملکيت دی .

دگمبتي څخه به غاز يانو دبنو اوکوهان په علاقې نا ځايې حملې کولې
 دبنو اوس ورځو پس فرنگيانو په گمبتي باندې دبنو فوځ دکرم احمد زايو په
 لار گمبتي باندې په څلورو لارو پوځ کشي وکړه. دکوهان فوځ دخپکو په
 لار د ټل فوځ د خپري احمد زايو په لار او د ميرام شاه او مير علي او
 سپين وام فوځو نه دگوسي په لار په گمبتي حمله وکړه درې ورځي
 غاز يان محاصره وو .

هر کله چه د وزير ستان او بنوخلکو ته خبر ورسیده چه غازيان په
 گمبتي کې محاصره دي نو د خټکومرو تو ، بنو څو او احمد زائي وزيرو
 لښکري راغلي او د مشرق طرف ته ئې د شا طرف نه حملې شروع کړې
 او د وزير ستان او کرم لښکري دمغرب له طرف نه حملې شروع کړې
 نتيجه دا شوه چه درې ورځي سخت جنگ نه پس د غاز يانو د گمبتي
 محاصره ماته شوه او د فرنگيانو دوه سوه اتياوه پوځيان مړه شول .
 او درې ديرش غاز يان هم په شهادت ورسيدل . يوسل ټوپک دوه ماشين دار
 دغاز يانو په لاس ورغلل .

هر کله چه غاز يان د گمبتي نه دموسي تر بل دتلو په اراده شول نو
 درې سوه غاز يان د جرنيل سر دارخان مهمند خيل وزير . او جرنيل
 ايوب نواز خان بنوڅي . او جرنيل بوبرائي گنگي خيل او جرنيل
 رب نواز خان بنوڅي په مشري دکرم گوري په مقام د فرنگيانو په فوځ
 په يو ټاپو حمله وکړه چه اتيا کسان فوځيان مړه او دوه ديرش کسان
 فوځيان ئې بند يان کړل . او يو سل شل ټوپک ئې ور څخه يوپل ، او د
 غاز يانو څخه جرنيل دين بوبراي گنگي خيل او ديار لس کسان په
 شهادت ورسيدل غازيان دجرنيل دين بوبراي په مرگ سخت غم مين شول
 نو بله ورځ غاز يانو د جرنيل سردارخان او جرنيل رب نواز خان په مشري
 دبنو دکيمپ سره نژدې د سپرک په دواړو غاړو مورچي ونيولي چه ددين
 بوبراي بدل واخلي هغه وه چه دبنو څخه د مير علي په طرف د انگرېزانو
 څلور موټري رواني وې او غاز يانوور باندې حمله وکړه او په نتيجه کې
 ديارلس انگرېزان افسران او درې پنځوس فوځيان مړه شول . او درې کسان
 غاز يان په شهادت ورسيدل .

او د غاز يانو لښکري موسي تربل ته وا پس را ورسيدې .

د بیټنو اتم جنگ:

خرنگه چه مونږ پخوا لیکلی دی چه کله انگریزان له څلورو لارو نه د شکتو او اوځیسور په نیولو بریالی او فقیر ایپی د مسعود علاقه (شو) او د (سمل) غرو نو ته لاړ شو. نو په دغه ضمن کښی فقیر صاحب ایپی د سمل په غره کښی د فقیر دین محمد خان اود بیټنو د علماء او مشرانو سره په دی غرض جرگه وکړه چه بیټنی قام د فقیر دین محمد خان د مشری لاندی د بیټنو د علماء په علاقه او خوا و شا کښی دانگریزانو خلاف جنگ شروع کړی نو ددی موافقی له مخه فقیر دین محمد خان او د بیټنو نور علماء او مشرانو په بیټنی قام کښی د انگریزانو خلاف د جنگ اعلان وکړو. نو هغه وه چه د بیټنو غیور قام لښکری جوړی شوی د ټانک، چنډو له، اپوزی او تاجوړی په عسکری قشله او کیمپو نوئی داسی حملی شروع کړی چه فرنگیان مجبور شول چه د دری بیټنو په ټوله سیمه بمباری وکړی نو هغه چه انگریزانو نو دری بیټنی یعنی ټول بیټنی قام ته خبر ور کړ و چه که تاسی په څلور ویشتمو گټو کښی د فقیر ایپی له تحریک څخه لاس وانه خیسست او فقیر دین محمد خان او نور مشران مو حکومت ته تسلیم نکړل نو د حکومت فوځو نه به دیو لږ سختی بمباری نه پس ستا سوپه علاقه پیش قدمی وکړی. فقیر دین محمد خان او د بیټنی عمو می قام د فرنگی له دی خبری د منلو نه انکار وکړو. نو انگریزانو د دوی ټولی علاقی د بمبار کولو لپاره شپاړس جنگی طیاری مقرر کړی اود بیټنی په کلیو بمباری شروع کړه د بیټنی قام ټو لو کلیو د مسعود و. سمل او سیو په غرونو کښی پناه واخسته، دا بمباری څلور میاشتت متواترو شوه د بیټنی قام ټول کلی، کورو نه، کوټو نه او فصلو نه ئی تباہ کړل، او د بمباری په اثر څلور نیمځی او اته ماشو مان هم شهیدان شول.

د څلورو میاشتو سختی بمباری نه پس له بنو نه دوولس زره فوځ او جنډولی نه شپږ زره فوځ په دوی لاری د گبر مومند او نورو سیمو د نیولو له پاره روان شو د بنو فوځ د تا جوړی او تنگ له لاری، اود جنډولی فوځ د سپین لندی له لاری را روان شول. بل فقیر صاحب ایپی د بیټنی قام د کمک لپاره د مسعود او وزیرو لښکری هم د جنگ محاذ ته ور ولیرلی دواړو فوځو نو او دغازیانو تر منځ داسی خون ریز

جنگ شروع شو چه ساری ئی نه وُ دینغو ورغو له جنگ خخه پس دواپه
 فو څو نه د گبر په مقام سره یو ځای شول او د کوټ په مقام فرنگیانو یو
 عسکری کیمپ او یوه قشله جوړه کړه دی فرنگی فو څو نو بنو لیخوا
 دتا جوړی او تنگی له لاری گبر ته سپرک را جوړ کړ . په گبر کښی چه
 د بیټنی قام مرکزی حیثیت لری انگریزی فو څو نو د غلته شپږ
 میاشتی تیری کړی نو بیا انگریزی فو څو نه د بیټنو او وزیر ستان
 لښکرو د شیو ورغو له حملو خخه تنگ شو نو فو څونه بنو او چنډولی
 خواته ولیرډول ، بیا دغاز یانولښکری را غلی په گبر کښی د کوټ
 دمقام کیمپ او قشله په اور وسوزاول او انگریزی فو څو نه د شکست
 فاحش سره دبیټنو علاقه خالی کړه .

پدی جنگ کښی دوزبرو مسعود بیټنو ، اتیا کسان غاز یان په شهادت
 ور سیدل او انگریزی فو څو نو خخه دری سوه لس
 فو اخیان مړه شول او دغاز یانو په لاس زیات مال او ټوپک ورغلل .

دډمه ډولی جنگ :

د ډمبول جنگ هغه وخت جوړشو چه فقیر ایبی د ما میت خیل قام
 د مشرانو . بنا غلی خلیفه زاریم خان ملا ظاهر شاه ، گوپی خان . خلیفه
 سلطان جان . امان گل . لیوانک خان جمعه دار خان . شوپر خان ، دورخان
 ولی محمد خان ، میادین خان ، دغزلی خان ، دادک خان ، اسیپ خان
 مشری یو د روند لښکر د زرمک او میرام شاه ، تر منځ دهمومی سپرک د
 خراب کولو او ډم ډول او گړدی روغه دکمپو نو د محاصرو له پاره ولیرډول .
 هغه و چه د مامیت خیلو لښکر ډم ډبول د وسلی او گړدی روغه
 کمپو نه محاصره کړل او اته لس لوی پلو نه ئی په بمونو والوزول او
 سپرک دری ورځی بند شو . نوانگریزی فو څو دوی ورځی پرله پسې
 جنگ او کوشش وکړ چه سپرک خلاص کړی مگر انگریزی فو څو ناکام شوبله
 ورځ د بنو ، ټل او میرام شاه فو څونه ډم ډبول ته او درزمک فو څو کړی دی روغه
 ته را ورسیدل .

په دغه ورځ د مسعودو یو لوی لښکر د راجی گل ، خونې ، ولگی
 خان او منگی خان په مشری او دتوری خیلو یو لښکر د عید حسن ،
 میرخان گل ، بخته جان ، جی خان لمبی خیل ، لاهور خان ، مټی خان
 گامو خان ، جنت میر خان او ازلمیرخان په مشری دمامیت خیلو دلښکر



بناغلی محمود روشن بنوخی . بناغلی گل محمدخان سپینوامی .



بناغلی میر محمد بلال .

بناغلی محمد اعظمخان

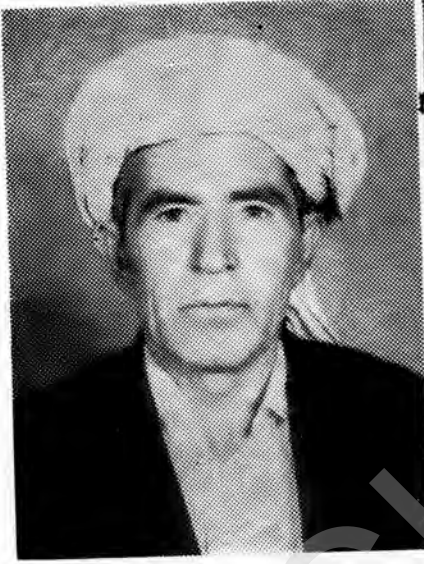

بناغلی عبدالباقی اخکزی

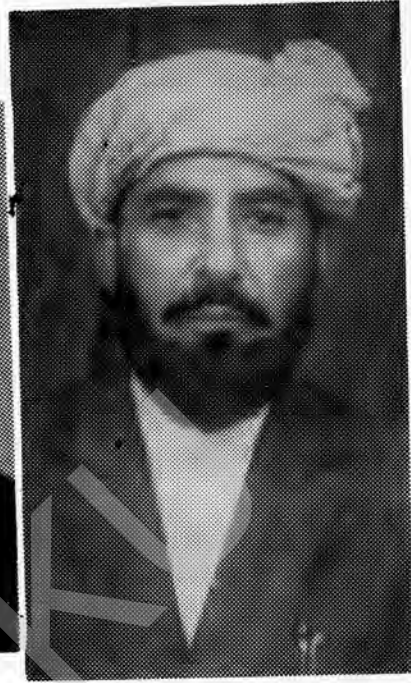

بناغلی مولوی غلام خیر خان
نوشکوی بلو ش.



بناغلی ملک وصلی خان اتمانخیل.

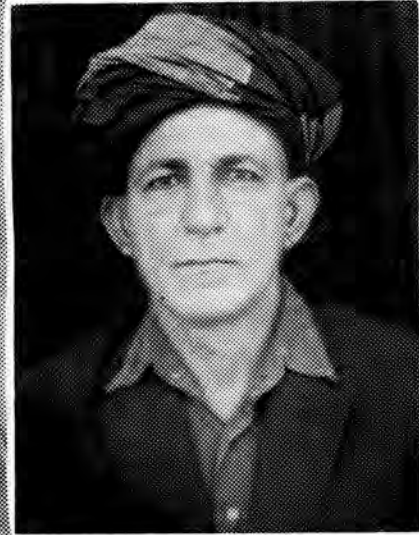

بناغلی حاجی فیض محمد خان.

د کمک لپاره د دم ډول مقام کښی جمع شول .
او بل طرف د مدا خیلو او منظرخیلو یو لوی لښکر د مولوی وارث
شاه خلیفه فاتح خان ، ملک زر قدم خان او ملک پلنډی خان په مشرۍ
دگردي روغه مقام ته را ورسیدل .

سپار له اخلورو بچو څخه جنگ په ډیر شدت شروع شو دا جنگ د
دم ډول نه تر رزمک پوری دشلومیلو طول او فاصله کښی روان وو .
انگریزی فو احو نو سره خلویشت هوایی جها زونه او شپيته ثقيله
ټانکو نو کمک هم ملگری وو . دغه داسی جنگ وو چه انگریزی طیارو او
توپ چیا نو په سو نه خپل فوخیان مړه کړل . ځکه چه غازیان دگورکانو
په صفو نو کښی ور ننو تلی وو . اودا جنگ په غرو نو او غونډیو کښی
نه وو بلکه د کیمپو نو په دروازو او پاخه سړک په غاړو غاړو کښی
لاس په لاس جنگ وو . ډیر غازیان دپیتونو دپیرو نولاندی شهیدا ن
شول . غازیانو ددری انگریزی افسرانو او یولس گورکانو سرو نه په چارو
پری کړل او د خان سره ئی یو وړل ځکه چه انگریزا نو د دوسلی قشلی
نه لاندی په یو پل کښی ۱۹ کسان غازیان ژوندی په اور سو زولی وو
حاصل دا چه جنگ تر نما زدیکر پوری جاری وو . با لاخره غازیانو
د خیلو زخمیانو او شهیدا نو د جنازو په وړلو بوخت شول او جنگ ختم
شو .

پدی جنگ کښی شپږ دیرش انگریزی افسران او یو زرو څلورسوه
پنځه او یا فوخیان مړه شول . دوه اتیا غازیا ن شهید او دری پنځوس
کسان زخمیان شول .

دوه سوه څلویښت ټو پک اته شیندار او دری سوه کار تو سو
بکسو نه او دری سوه پنځوس چچری او او ښان د غازیانو په لاس
ور غلل .

دمسعودو دسره روغه او مکین جنگ :

دپیتنی قام په علاقه کښی ددروندجنگ له خاتمی نه پس د مسعود قام
دعلماء مشرانو او غازیانو دصلحت په اثر دوه سر تیر یو مشرانو یعنی
ملک حیات خان او ملک والیخان مسعود فقیر ایپی څخه دوه توپونه
د دوړو ، اتما نرائی ، احمد نرائی او پیتنو اقوامو دیو دروند لښکر
سره دلدی اوومیری عسکری قشلود محاصری او حملی لپاره را غلل .
وزیر ستانی غازیانو دغه دواړه قشلی داسی محاصره کړی .

مکمل یوه میاشت دډیره اسمعیل خان . وانه او رزمک له خوا ورته
موسی نیکه زیارت هم بمباری کړی و . ددی بمباری په دوران کی په موسی

هیڅ قسم کومک نه رسیده او په غازیانو به له دغه دوه قشلو د توپونو او ټینکونو په ذریعه مسلسل حملې جاري ساتلې او د غازیانو په سنگر ونو او د مسعود قام په عمو می علاقو او کلیو د اتلسو جنگي طیارو په ذریعه داسې بمباري شروع وچه د مسعود قام عمو ماءکلی په غرونو کې پناه اخیستی وه چه تقریبا ددی بمباري په اثر د مسعود قام یوسل څلوېښت کلی. گورونه او کوټونه پناه کړل شول. خو بالاخره ددی دواړو قشلو عسکرو دوا ښه پولټیکل او د میرا نشا پوليټیکل ته اطلاع ورکړه چه که مونږ ته په پنځه ورځو کې د ننه کمک راونه رسی نومونږ به دوه څېرونه یوی ته ضرور مجبور شوچه یا قشلي خوشی کړ او یا پخپله مخه هر خوا چه وی وتښتو او یا وزیرستانی غا زیا ن ته سلامی شو .

نو هغه وه چه ددی خبر په اثر ددی قشلو د خلاصولو لپاره د مسعود قام خوا ته په دری لارو فرنگي فوځونه را ما رش شول دوا ښه له خوا د ټانک او جنپولي لخوا او د رزمک لخوا همدغه شان وزیرستانی لښکری هر په دری حصو تقسیم شوی وی یوی کلی دوا ښه د فوځ په شراونگی لار ونیوله او بله حصه د کوچکی جنپوله بمقام سرک ونیولو . دریمه حصه لښکر په توده چینه او سورو غه کې د رزمک د فوځ لاری بند کړی . بدغه دری محاذونو د وزیرستانی لښکرو او انگریزی فوځونو تر مینځ داسې خونړی جنگ و نه وشول چه هیڅ ساری او مثال ئی نه پیدا کیری بالاخر صرف په لسمه ورځ ددري لارو فوځونه . لښکر او مومیري قشلو ته را ورسیدل او دغا زیانو محاصره ئی ماته کړه په دغه جنگ کې یوسل دری پنځوس دفرنگیانو عسکری سپاهیان مړه او یولس کسان انگریزی منصبداران قتل کړی شول .

دري اتیا ټوپک شپږمیشتمنداردغازیانولاس ته ورغلل او دری طیارې دغازیانو لخوا په زمکه داپریوتی او غا زیانو څخه دپولس کسان شپیدان شول .

دوا ښه جنگ!

څرنگه چه مونږ پخوا لیکلی د ی چه حاجی صاحب له غومبکی نه د سوال په لار موسی نیکه ته راغی او احمد زائی یوه لویه او تاریخي جرگه وکړه نو په هغه وخت کې احمد زائی وزیر و له فقیر ایبی څخه وغوښتل چه زه مونږ د قام لښکرو د نظم و نسق او دوا ښه په علاقو کې دفرنگیانو په فوځونو د حملې د رهنمائی لپاره زه مونږ په قام کې فرمان الله خان خلیفه وټاکي نو هغه وه چه فقیر صاحب ایبی نوموړی ځوان د قام په خوښه له خپلی خوا خلیفه وټاکه .

بیرغونه و سپارل او د مرکزونو د جوړولو امرنی ورکړو. او بیا د مسعود و ننگیالو قومونو خپل مرکزونه په لاندی ډول جوړ او د پښتونستان سره بیرغونه ئی پری وریول.

د بېلو زاتی قام مرکز په (مکین دره) کی .
د شمن خیل قام مرکز په (سلطانانه میدان) کی .
د منزائی قام مرکز په (اس پاس) کی چه د بناغلی شابهرام خان فرقه مشر د قبیلې ملکیت دی .

د شموبی خیل قام مرکز په (شوشو) کی .
او همدغه رنگه الحاج میراعلیخان اتمانزائی وزیرو ته د مرکزونو ۱ و بیرغونو ۱ ورورکړو چه په لاندی ډول مرکزونه جوړ او بیرغونه ئی پری وریول .

- ۱- د کابل خیل قام مرکز په کرم میدان کی
- ۲- د محمود خیل قام مرکز په (شنکی غوړو شتی) کی .
- ۳- د توری خیل قام مرکز په (کړه خیسمور) کی .
- ۴- د مناخیل قام مرکز په (مزد لکی) .
- ۵- د منغر خیل قام مرکز په (لواړگی) کی .
- ۶- د دوړ قام مرکز په (کنجه) کی
- ۷- او بیتهنی قام مرکز په (مرمند) کښی .

۸- او د کرم توری او بنگښ قامونو مرکز په (شوبک) کښی .
هر کله چه د وزیرستان په هر قام کی ۲ تلس مرکزونه جوړ شول او د پښتونستان بیرغونه پری وریدل او د پښتونستان د آزادۍ تحریک شروع شو. نو ددغه منظم تحریک او د وزیرستان د خلکو ملی اتحادیه په وجوده د پاکستان حکومت احمد زومسعود، اتمانزو دوړ او بیتو قومونو نه دا خطار ورکړو چه که تاسی له خپلو علاقه څخه دغه مرکزونه او د پښتونستان بیرغونه په اته څلویښت ساعتو کی ختم اولری نگری نو بیا به پاکستان حکومت د تاسو په کلیو داسی بمباری وکړی چه پښتونستان درڅخه هیر شی .

خو د وزیرستان غیور او باتورا قو ۱ مو به یوه خوله داسی خوا ب ورکړی چه مونږ به تر هغه مبارزه کو و ترڅو چه خپل ملی مرام ته ورسو .
نو هغه وچه د پاکستان حکومت دا حمدزو او مسعودو په مرکزونو او کلیو داسی نازسه بهباری وکړی چه ډیر کلی او فصلونه او جایدا دونه ئی تباہ کړل او خلکو دری میاشتی غرونو ته پناه یوړه پاکستانی طیارو د

نيکه او مکين دره کی داحمد زايو او مسعودو د يارلس کسان ماشومان او ښځي په شهادت ورسيدل بل خواداحمد زائي او مسعود قام لښکري د وانه . جنپوله ټانگ ډيره اسمعيل خان باندي متقابله حملې شروع کړي سرکونه ، پلونه خراب شو لټيلفون مزي له منځه يووړل اوناڅاپي حملې تر دري کالو پوري دوام وکړو .

بل خوا د پاکستان حکومت همدغه رنگ په شمالي وزيرستان کې د اتما نرائي او دوړو او بيتونو په مرکزونو بمباري او پوځ کښي شروع کړي او په مقابل کې مچا هدينو په ميران شاه په کمپونو او عسکري تاسيساتو توره شپه راوسته . چه په هغه کې د ملک اشتر زيارت خونړي واقعه قابل ذکر ده چه مسعودو وزيرو ، دوړو ، بيتنو ، بنو خو ، مروتو خټکو يو عظيم الشان جرگه راغونډه شوي وه او د پاکستان حکومت څخه ئي د پښتونستان د آزا دي او خپلواکو وکو مطالبه کوله چه نا څاپه د پاکستان حکومت پري داسي بمباري وکړه چه په هغې کې پنځه ديرش کسان په شهادت ورسيدل او درويشت کسان زخميان شول . او بل طرف د مچا هدينو لښکري د ميرام شاه سپين وام ، ميرعلي ، کچو ري ټل او بنو په عسکري کيمپونو داسي حملې وکړي چه په سوونه پاکستانی عسکر مړه او زيات مالي تلفات ورسیده .

نوپه عمو ماء وزيرستان کې داسي غمجن حالات راپيده شول چه انگریزي فوځونو او وزيرستان غازيانو تر منځ خونړي يا د پاکستان استعماري حکومت بيا تازه کړو .

بل خوا د يولس کالو پس په وزيرستان کې د غم يوه توره شپه جوړه شوه ، چه مچا هدينو اعظم الحاج ميرزا عليخان فقير ايبي وفا تشو . دا غم عمو ماء وزيرستان لپاره دوهمه دروندو چه د فرنگيانو او پاکستان له لاسو څخه د وزيرستان لس زرو شهيدانو غم يو طرف او د فقير ايبي وفات بل طرف سره يو ځای شول .

خو د وزيرستان خلکو د همت اولي وحدت توره له لاسه ورنکړه د وزيرستان عموم اقوام بنوځي مروت ، خټک بنگښ ، د مرحوم فقير ايبي په جنازه را جمع شول . او د مرحوم فقير صاحب ايبي ځوان عمرو راره ښاغلي نياز علي خان د هغې جانشين او خپل مرکز ئي گرويک وټاکه . ښاغلي نياز علي خان د وزيرستان د خلکو په مرسته د قومونو اصلاحات او تنظيم او پښتونستان د آزادي پلار کښي زه هيريونکي ځلمتونه وکړل او بوخت دي کوي ئي .

په تاريخي برخه کې د پېښور چاپ زمونږ مجاهدین د قاضي عبدالکريم افغاني د کتاب څخه هم استفاده شوی ده .



ACKU

دولتی مطبعہ