

Ketabton.com

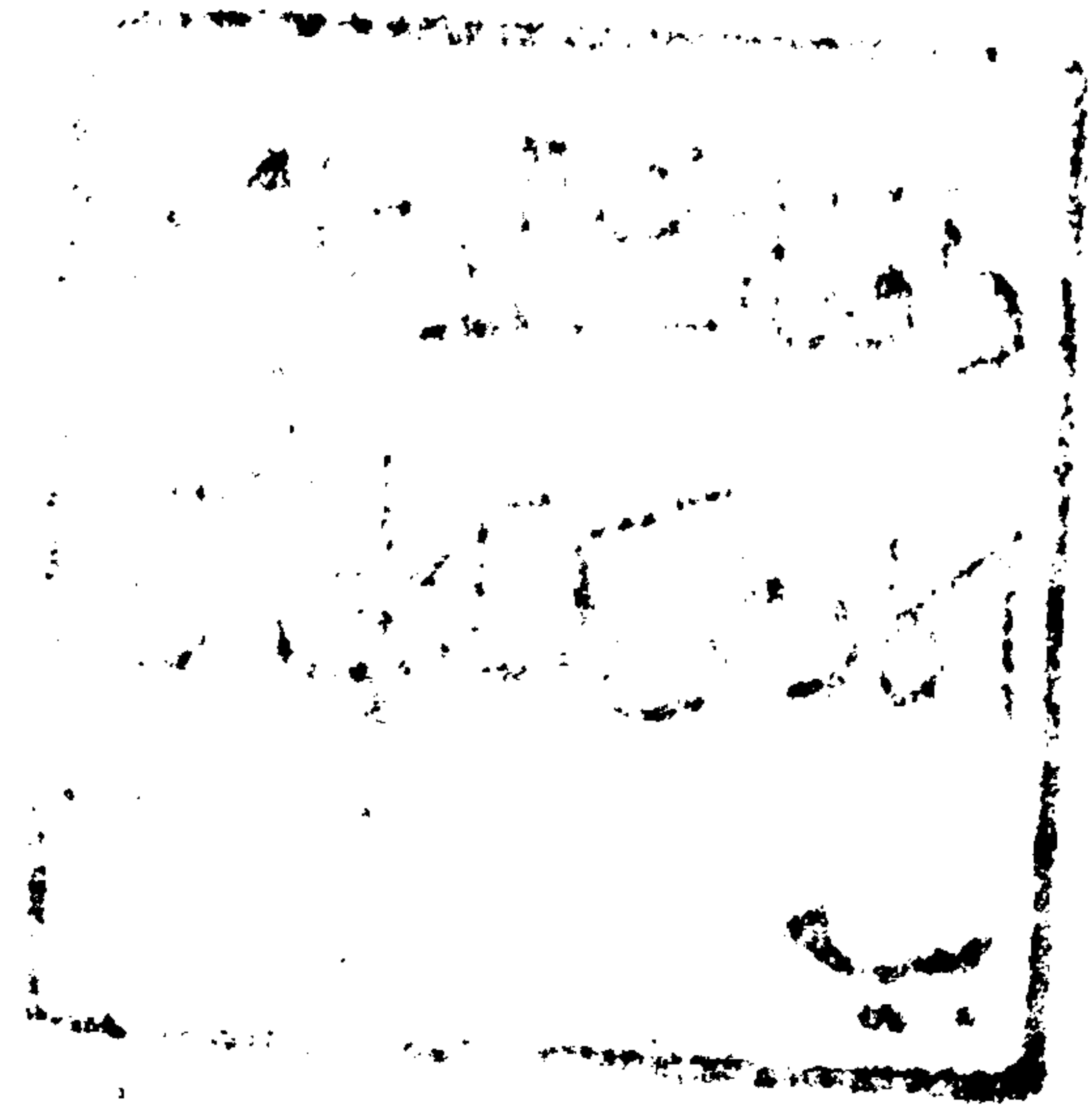

پستہ پستی قلمی

لیکوال

محقق عبداللطیف طالبی

انجمن علمیہ جامعہ پستہ پستی
پستہ پستی پستہ پستی
کابل ۱۳۶۰

سبستی قبیلی
عبد اللطیف طالبی
دہنوونی اور روزنی مطبعہ
۱۵۰۰ توکہ

دس محقق مرستیال عبد الجبار نادر

پستون

دکتاب نوم
لیکوال
چاپ خای
چاپ شمیر
مہتمم
دیوینو خطاطی

اهلء :

دینتو نخواستو انا متوا وینا غلی مؤخ
سیدرهادر شاه ظفر کا کا خیلته .

چر دینتو تاریخ په رو بنانو لو کسیر د قدر و خدمتو نه د کسیر

د عناوینو فهرست

مخونه	عنوانونه
الف	دلار شهود استاد نظر
ج	تقریظ و نثه
لومړی	دلایکو ال سریزه
۱	ابد الیان
۵	ابراهیم خیل
۵	اپریدی
۸	اتوال
۹	اخکزی
۱۳	احمدزی
۱۵	ادوزی
۱۵	ادین خیل
۱۶	اسماعیل خیل
۱۶	اسحقزی
۱۸	اکاخیل
۱۸	الکوزی
۲۰	الیزی (علی زی)
۲۱	الیاس خیل
۲۱	امر خیل
۲۲	اندز

مخونه

۲۵

۲۹

۲۹

۳۳

۳۶

۳۶

۳۸

۳۸

۴۰

۴۱

۴۱

۴۲

۵۱

۵۱

۵۵

۵۸

۶۵

۶۵

۶۶

۶۸

۶۹

۶۹

۷۱

۷۲

۷۲

عنوانونه

اتمانخیل

اتمانزی

اورکزی

اورمر

اوریاخیل

بابر

بابکرخیل

بابی

بارکزی

بامیزی

بختیاری

بریح

بلخ یا بلخ

بنگنیں

بنوخی

بیتنی

پره خمکنی

پربہ

پر ملیان (فرملیان)

پرانگیان

پنج پای

پنسی

پوپلزی

پیار و خیل

زارن

<u>مخونه</u>	<u>عنوانونه</u>
۷۳	تتا
۷۳	تتور
۷۴	ترکلائی (ترکائی)
۷۷	توره خیل
۷۷	توره کی
۸۰	ترین
۸۰	تور ترین
۸۲	تسی
۸۵	توخی
۸۸	توری
۹۰	تیج
۹۱	تیمنی
۹۱	تیموری
۹۲	تیمتی مده خیل
۹۳	تغر
۹۳	جبارخیل
۹۳	جدون (گدون)
۹۶	جلال زی
۹۶	جاوانی
۹۶	جمربانی
۹۷	خاخی
۹۸	خدران
۱۰۱	محمد
۱۰۲	خمکنی (خوکنی)
۱۰۵	خولیزی
۱۰۵	خینزی

<u>مخونه</u>	<u>عنوانونه</u>
۱۰۶	حسین خیل
۱۰۶	خانی خیل
۱۰۸	خاکوانی د خوگیانی
۱۰۹	ختک
۱۱۷	خدرزی
۱۱۷	خرخین
۱۱۸	خروتی
۱۲۱	خایل
۱۲۱	خوگیانی
۱۲۴	خوندی
۱۲۴	خویشکی (خیشکی)
۱۲۷	خوسور
۱۲۷	داوی
۱۲۹	داودزی
۱۳۰	درانی (درانیان)
۱۳۲	درمان یا عبدالرحمن
۱۳۳	دری کوتی
۱۳۳	دفتانی (دوتانی)
۱۳۴	دلازاك
۱۳۶	دور
۱۳۹	دستوخیل
۱۴۰	دولت خیل
۱۴۲	دولتزی
۱۴۳	دینار خیل
۱۴۳	رنزی

مخونه

عنوانونه

۱۴۳	رخبر
۱۴۴	زاخيل
۱۴۶	زموخت
۱۴۶	زيرك (خبرك)
۱۴۸	زيرمانى
۱۴۸	زيرانى
۱۴۹	ساپى
۱۵۴	سالارزى
۱۵۵	ساك (سهاك)
۱۵۶	سبرى
۱۵۷	سپنامزى
۱۵۷	سپين قرين
۱۵۸	ستاگزى
۱۵۸	ستانى زى
۱۵۸	ستورىانى
۱۶۰	سلدوزى
۱۶۲	سرکاسى
۱۶۲	سروانىسى
۱۶۴	سريپال
۱۶۵	سپبى
۱۶۶	سلطان خيل
۱۶۸	سليمان خيل
۱۷۲	سنتيا
۱۷۲	سنخرخيل
۱۷۳	سورى

مخونه

عنوانونه

۱۷۶
۱۷۸
۱۷۹
۱۷۹
۱۸۲
۱۸۳
۱۸۷
۱۸۸
۱۸۸
۱۸۹
۱۹۰
۱۹۰
۱۹۱
۱۹۲
۱۹۴
۱۹۷
۱۹۸
۱۹۹
۱۹۹
۲۰۰
۲۰۱
۲۰۷
۲۱۰
۲۱۳
۲۱۳

سیدگی (سادات)
شامانی
شمل زی
شیتک
شیرانی
شینواری
طوطاخیل
ادریمزی (عبدالرحیم زی)
عای خیل
عمر خیل
عیسی خیل
عیسی خیل
غوشین
غر غنبت
غلاجی
غوریا خیل
قاضی خیل
قلندر خیل
قوال خیل
کاسی
کاکر
کرلانی
کروخیل
کسابی
کوئی

مخونه

عنوانونه

۲۱۳

کورم خیل

۲۱۴

گاری

۲۱۴

گبری

۲۱۵

گگیانی

۲۱۷

گنپاپور

۲۱۹

گوربز

۲۲۲

لیلی یالالی وزیو

۲۲۲

لوانی (لوهانی)

۲۲۴

لودیان

۲۲۶

لودین

۲۲۶

ماکو

۲۲۶

ماموند

۲۲۸

متون

۲۲۹

متی زی

۲۲۹

محمد زی

۲۳۱

مروت

۲۳۷

مسعود (مسید)

۲۴۱

مشوانی

۲۴۴

مشیان

۲۴۶

معروف خیل

۲۴۶

مقبل

۲۴۷

ملاخیل

۲۴۸

ملکزی

۲۴۸

ملاگوری

۲۴۹

مند

<u>مخونه</u>	<u>عنوانونه</u>
۲۵۱	منه و خپل
۲۵۲	منه و زى
۲۵۲	موسى خپل
۲۵۲	مو منه
۲۵۸	مهمن زى
۲۶۰	ميا خپل
۲۶۱	ميچن خپل
۲۶۲	ميانه
۲۶۳	منگل
۲۶۵	ناصر
۲۶۷	ناغر
۲۶۸	نور زى
۲۷۰	نيازى
۲۷۲	وردگ
۲۷۴	وزير
۲۸۴	هر پيال
۲۸۴	هزار بز
۲۸۴	همه
۲۸۵	هنى
۲۸۷	هو تک
۲۹۱	هرد
۲۹۲	هرد خپل
۲۹۲	يوسف خپل
۲۹۲	يوسف زى
۳۰۲	نتيجه گيرى
۳۰۴	ماخذونه او منابع

دلار بنود استاد نظر

دمحترم لطيف طالبې ددغې ډيرې مهمې پروژې په تكميل سره د آسيا په زړه
كې د يوه مهم نوكم يعنې پښتنو د پيژندنې د كتاب يو بل پاركي بشپړشو.
په آسيا كې به داسې نوكمونه نه وي چې د پښتنو په څير يې هم د پښتنو نسب پوها نو
او مورخين او دبهرنيو نوكم پوهانو او مؤرخينو له يوې خوا نه ژوره او جدي توجه
اوله بلي خزانې د تاريخ په پوړيو كې د نظرياتو مختلف متناوب توپيرونه را
منع ته كړي وي. ديروخت د انظر مسلط وچې گڼې پښتانه د سامي نوكمونو څخه دي
د خواجه نعمت الله هروي دمخزن افغاني (۱۰۲۰ هـ. ق) نه نيولې لاترنه پورې
دغه نظر ته افسانوي نسبلي كو نه جوړ شوي، افسانوي روايات ورته خالق شوي او
حتي په تاريخي ايتمو لوږي كه ژب پوهنه كې ورته د اسنادو جوړولو كو شش شوي دي
چې د كوثر صاحب طرفان او يوريشيايي ژبې يې ښه مثالونه دي. د تيري ميلادي
پيرې په نيمايي كې د پښتو د سامي توب موضوع ته د پوښتنې غټه زخنيه اړه پايي
پوها نو كنيښده بيا د سرالیه پوښتنې ځای وروپه ورو د چلپا زخني ونيو. بيا هم
چا د قنماز د نوكمونو سره، چا د البانيا نوكمونو او بالاخره د چا د هندی الاصل نوكمونو سره
ارتباط وركړ خو بالاخره دا وزدو څير نو په ترڅ كې روښانه شو چې پښتانه آريايان
او پښتويوه آريايي ژبه ده.

د پښتنو قبایلو په باب خصوصاً د لويديځو محققينو د اټكل بيخي په ځای ښكاري
چې څه په دي خيال چې پښتانه قومونه له سامي نوكم څخه وي او څه له دي امله
چې د بنو زخيو دا بجا د تر وخته قلم دهغو كسانو په لاس و چې د عربي ژبې تر سلطې

لاندی وو زیات پښتنی قبایلی نومونه اوښتی او د عربی خوانه را کښل شوی دی .
 نو اسپزی په یو سنځزی اږیتی په افریدی لوهانی (لوهه = شوق ، اشتها) په لوحانی او داسی
 نوز په نور واوښتی دی چی اوس یی د دغسی اصالت په تیر و او د وړو کی اچولی دی .
 همدارنگه د پښتنو په باب یو بل حقیقت هم زیاته خیر نه او په حقایقو اسناد غواری چی
 د سلیمان د لرغونو اوسیدونکو چی په اوستایی عصر کی د سیویمان په نامه یادیدل او دامورگه
 سا کی قبایلو چی د پښتنی تورلنی د تعمیر یوه بله ډیره مهمه خښته ده سره پوره توپیر وشی .
 ځینی کسان چی د پښتنو په خیر نه بوخت وو او یادی داسی منظور کوی چی
 پښتانه دخو محدودو برخو څخه خپاره شوی دی مثلاً امو مند ، ترکلابنی ، یوسفزی
 د غوری مرغی نه د غزنی او ننگرهار له لاری د پښور په وادی کی خپاره شوی چی هلته
 دمخه نه وو او په دی توگه دا هغه سیمی دی چی پښتنو نیولی دی . دغه محققین ډوله
 دی ته نه گوری چی له چایی نیولی دی ، دلته چی دمخه د لالاک پراته وو هغه
 څوک دی . همدارنگه د هغو سیمو ډیر پخوانی اوسیدونکی سلیمان نیان څوک وو ؟ دغو
 پوښتنو ته ځواب ور کول دیوی بلی پروژی ایجاد کوی چی که د دغه مرکز د موه
 توفیق په برخه شی دا پروسه به هم د کوم محقق په ذریعه بشپړه کری چی د پښتنو
 قبایلو تاریخ چی میشت ځایونه ، د ایزد تاریخونه ، عوامل ، په اجتماعی گروپونو
 دویش موجبات او داسی نور راوسپری .

زه چی د محترم لطیف طالبی د دغی علمی پروژی لارښود مشریم ، دغه اثر ته په
 ډیره درنه سترگه گورم . ډیری پوښتنی به له محترم مو اوستونکو سره پیداشی او د ډیرو
 پوښتنو ځواب به هم خپله په دغه اثر کی مخصوصاً دهغه په سوزیه کی ومو ندل شی .
 لطیف طالبی یو زیار کښ ، دراک او د خیر نی له عهدی وتونکی زلمی دی دده
 زیار او زحمت د زیاتی ستاینی وردی - زما هم چی د لارښود په حیث څه د لاسه پوره وو په
 دی برخه کی می تری نه دی سپمولی .

زه دده اثر د محقق علمی رتبی ته د توفیق وړبولم د دغی اثر د لیکلو تبریات
 ور کوم او زیات بری یی غواړم .

سر محقق دوست شینواری

تقریظ

د علومو اکاډمی د پښتو څیړنو د بین المللی مرکز محترم ریاست ته!

اول- ددغی پروژې ضرورت:

انسانی ټولنه یوه متحرکه ټولنه ده. په هغی کی د زمانی په تیسرید و سره بنسټیز تحولات او اوښتنی رامنځته کیږي. دغه تحولات او اوښتنی په ټولو اقتصادي، اجتماعي، کلتوري، سیاسي، دیني او هنري چارو او برخو کی پېښیږي. اجتماعي- اقتصادي تحولات او اوښتنی هغه وخت چټک او بنسټیز گامونه اخلی چې په ټولنه کی اجتماعي انقلابات رامنځته شی.

په همدی دلیل زموږ په هیواد کی هم بنسټیز تحولات او اوښتنی د افغانی ټولنی په بیلابیلو قبیلو، قومونو او ملیتونو د هغوی په عرفونو، عادتونو، دودونو او ټولنیزو ارزښتونو کی رامنځته شول. دغه اوښتنی او تحولات ډیر سریع او چټک هم دي. نو ځکه اتنوگرافیک او اتنولوجیک څیړنی په خاصه توگه زموږ د سپیڅلی هیواد په دغه اوسنی تاریخی مرحله کی د اتنوگرافانو او نورو اجتماعي علومو پوهانو ډیره عمده دنده جوړوي. دا ځکه چې مخکی له هغه څخه چې زموږ د گرانورو ملیتونو، قومونو او قبیلو، عرف، عادات، خوږونه او دودونه او اجتماعي او کلتوري ارزښتونه بدلون ومومی اوله منځه لاړشی لازمه ده چې هغوی په کره او دقیقه توگه وڅیړل شی او زموږ د هیواد دویار نه دک تاریخ پانوی ته وسپارل شی. برسیره پردی دنړی هر وگړي په خاصه توگه ټول افغانان هیله من دي چې خپل لمان، خپله رینه، خپل نسب او شجره وپیژنی او د خپلو او پردیو ترمنځ فرق وکړي او ځان پری پوه کړي.

له بنه مرغه د علومو اکاډمی د پښتو څیړنو بین المللی مرکز په دغه مشخص مورد کی د موقع سره سم یو اوچت او معقول گام مخ په وړاندی کیښود او د څیړنو

د ديارتمنت علمي غړي محترم دمحقق مرستيال عبداللطيف طالبی ته دمحقق علمي
رتبې ته دترفيح له پاره د(د پښتني قبيلې) تر عنوان لاندي يې ددوه کلنه تحقيقي پروژه وټاکله
چې دادي اوس بشپړه شويده او موزاوتاسو ته يې وړاندي کړي ده زه دغه کار په موقع
او گټور عمل گنم.

دويم- ددغې پروژې تحليل :

مادمحترم عبداللطيف طالبی اثر له سره تر پایه پورې په دقت ولوست. ماله
هغه سره از شانته کار هم وکړ اولارښوونې می ورته وکړي. مادمحترم طالبی یو پوه،
متحمل او زیار ایستونکی پښتون بیاموند. زمانه تر لارښوونې یسی په ورین
تندی ومنلی اولازم اصلاحات او تعدیلات یسی په خپل اثر کې راوړل.
دغه اثر له یوې سریزې (۸ مخونو)، دمأخذونو او منابعو نه هرست (۴ مخونو)؛ دقبایلو
نومونه (۹ مخونو)، نتیجه گیری (۲ مخونو) څخه برسیره په ۳۴۱ مخونو کې لیکل شويدي.
محترم طالبی په سریزه کې دخپلې مسألې (موضوع) بیان کړي ده اودهغه
حدود او ثغور یې ټاکلی دی. په دغه سریزه کې د موضوع د اهمیت بیان اود دغې
تحقیقی پروژې هدفونه هم راغلی دي. برسیره پردې، څیړونکی هڅه کړیده چې
په سریزه کې ځنې سرألونه مطرح کړي چې په متن کې دهغوي له پاره ځواکونه
لیدل کيږي. په بله وینا، څیړونکی په دغه څیړنه کې ځانته (نوعیې) لري چې
څواري څیړنې په پروسه کې هغه د موجودو شواهدو او معلوماتو پر بنسټ باندي
تایید یار د کړي. په سریزه کې دځنوعنده او مهمو کتابونو او معتبرو منابعو څخه
هم یادونه شويده چې له هغوي څخه ددغې تحقیقی پروژې په اکمال کې گټه
اخیستل شويده. په دغه سریزه کې څیړنې دمیتودولوژي یادونه هم شويده او
دتحقیق هغه روش بنودل شوی دی چې څیړنې په بشپړتیا کې ځنې کار اخیستل
شوي دي او هغه کتابخانه یی څیړن دود دي. څیړونکی لیکلی دي چې د هیواد
داوسنیو شرایطو له امله یی کتابخانه یی متود ځانته غوره کړيدي. نو په تأسف سره
وایی چې دي قادر نه و چې دځینې پښتني قومونو او قبایلو، خیلو او ښاخونو، کلیو،
بانډو او استوگنځیو ته لارشی، له نژدې نه یې وگوري اودخلکو او سپین زیروسره

مخبري و کړي اوله هغوي څخه لومړي لاس (دست اول) معلومات راغونډ کړي: دسویزي څخه مخکې د پښتنې قبایلو نومونه په (۹) مخونو کې په الفبا یی سیستم تنظیم شوي دي. په متن کې د قبایلو، قومونو او خیلو نومونه، دهغوي منشأ، د تسمیې وجه، نسبی شجرې، دهغوي استوګنځی، شمیر، ځینې فوکلوریکې افسانې چې د ځینو قبایلو منشأ یی راغلی او په ځنومو او دوی کې دهغوي دودونه، کسب کار او شغل څیرل شوي دي. په نتیجه کې محقق په حقه سره د دغې څیړنې د بڼه بشپړتیا د پاره د ساحوي تحقیق سپارښتنه کوي. په دغه برخه کې د متن پر بنسټ پاندي د پښتنو قبایلو د پښتو موشاخونه ایګالوژیکي، حرفوي او تجارتي خصلتونه ښیي او په پای کې په یو لړ پېشنهادونو لاس پورې کوي.

دریم- د اثر ارزښتی او د کاندید ترفیع:

۱- دغه اثر په روانه پښتولیکل شوي ده او عبارتونه یی ابهام او تعقید نلري.
 ۲- دغه اثر د کافی فوټوټونو او اوماخذونو لرونکی دي چې په معیاري او منلی شوي اصلوب لیکل شوي دي.

۳- په دغه اثر کې له مهمو او معتبرو منابعو او آثارو څخه ګټه اخیستل شوي ده.
 ۴- دغه اثر د یوې علمي-تحقیقي رسالې په ډول سریزه، متن او نتیجه ګیري لري.
 ۵- په دغه اثر کې د یوه علمي-تحقیقي منل شوي څیړن دود څخه کار اخیستل شوي دي.
 ۶- دغه اثر د پښتنې قبایلو عمد ه شاخونه او خیلونه او دهغوي منشأ، شجرې، استوګنځی، کسب او شغل او ځینې دودونه ښیي.

نو دا اثر د پورتنيو خصوصیاتو د درلودلو سره که چیرې محترم عبداللطيف ظالبي د محقق علمي رتبې ته د ترفیع د پاره نور ټول شرایط د علومو د اکاډمۍ د قانون او مقرري سره سم پوره کړي وي زه دغه اثر د هغه د ترفیع د پاره د محقق علمي رتبې ته کافی ښولم او د هغه د ترفیع په پارښتنه کوم.

پوهاند ډاکټور ائف شامخدا رانا
 د کابل پوهنتون د علمي چارو مرستیال

تقریظا

د پښتو خیرنود بین المللی مرکز محترم ریاست ته ا

مناسی د رسمی لیک په اساس می د ښاغلی عبداللطیف طالبی کښلی اثر
(پښتني قبیلې) وکرت تردی کتنی وروسته وایم چی :

د پښتو قبایل خیر نه له کابو څلوروسو کالو راهدی خواد پښتنو نسابانو ، مورخینو ، دسیمی د مورخینو اوهم د ځینو ختیځ پوهانو له خوا را روا نه ده په لس گونو کتابونه اور سایل په دی خصوص کی په پښتو ، پارسی ، عربی ، اردو ، انگریزی او آلمانی ژبو کښلی شوی دی او لاپه دی لاره کی نور کارونه هم پاتی دی چی د پښتو خیرنود بین المللی مرکز خوندي پوه علمی موسسه باید ددی ساحی د کارونو پاتی برخی د نوي میتود ولوژی په رښا کی وڅیری او تیرو کارونو ته په انتقادی نظر وگوری او د کارونه د علم له غوښتنو سره سم د تاریخی واقعیتونو پر بنا بشپړ کری .
د تیرو کارونو انتقاد دی څیر نه ځکه ضرور ده چی د پښتو د تاریخ او نسابو په زړو کتابونو کی د پښتو د نسابو په باب راغلو خبرو کی واقعیتونه په افسانو کی داسی سره مروړل شوی دی چی د سمو او ناسمو بیلول یی سره گران کری دی .

زموږ د پخوانیو نسابانو یوه غلطی داهم ده چی دلومر بودریو اسلامی پیریو روحانی مشران بیتنی ، سره بن او اسماعیل یی د پښتو د زیاترو قبایلو نیکونه گڼلی دی حال داچی د تاریخی اسنادو په بناد پښتو د سیاسی شهرت آغاز له اتمی میلادی سدی څخه د مسخه دی نو ځنگه کیدای شی چی د اولادونو د سیاسی شهرت رښی دی

یې ترا تمې هجری پیری دمخه تسللی وی او پلرونه نیکه گان دی یې په کابولسمه
هجری سدی کی پیدا شوی وی ؟

دغه بیتنی ، اسماعیل اوسره بن چی پار کی یې تذکره الاولیا او پتی خزانی راوری دی په
هیخ منطقی دلیل دتو لومو وجودو پښتنو نیکه گان نه شی بلل کیدای بلکه کی داخلک داسلام
په صدر کی دپښتوروحانی مشران دی چی پښتنانه احترام ورته لری . که فرض
کړو چی موز ددغو موجودو زیاترو قبایلو لری په دغو دیوتنو پوری ونښلوونوایا دا
په زرها ووقبیلی اوخیلونه چی اوس په پښتنو کی شته داگورد په دی زرو کالونو کی
راپیداشوی دی ، دومره انکشاف یې کړی دی له افغانستانه سو بیرهدمنطقی په هیواد-
ونو کی تیت شوی دی؟

د پښتنو نیکه گانو بیتنی ، سره بن او غرغښت نومونه دیو پخوانی اوله اسلام نه په
دیرو دمخنیو زمانو پوری اړه لری چی نسابانو په غلطه داسلام دصدر زما نوخلک
بللی دی او په لومړیو اسلامی پیریو کی یې دپښتنوله روحانی مشرانو شیخ بیتنی ،
اسماعیل اوسره بن سره گد کړی دی نه شیخ بیتنی بیت نیکه دی او نه دپښتنو دومره
قبایل پری پوری تړل کیدای شی .

له لوری تشریح شیخه زما مقصد دادی چی دپښتنو قبایلو دخیرنی په خصوص
کی لادیر کارونه زموزمخی ته پراته دی او دیری مغلقی او پیچلی موضوع گانی لاشته
چی موز یې باید حل کړو . زه اوس په دا ده زره داویلا ی شم چی دښاغلی طالبی اونورو
دغسی پروژو تکمیل ته ضرورت شته اونوری دغسی پروژو هم باید په کامل دقت
دساحوی ریسرچ له لسیاری بشپړی شی . دحاضری پروژی شا نگر نی داسی
ښودلای شم :

۱- دا کتاب چی پښتنی قبیلو معرفی ته وقف شوی دی په دی معرفی کی ددوو سوو
په شاوخوا کی پښتنی قبیلی ښوول شوی دی . دښوونه دغه لاندی مزایانور هم لری :

الف - دهری قبیلی دنسبی اړیکو په باب خیرنی شوی دی .

ب - دقبیلی داوسیدو مخای او جغرافی موقعیت یې پکی ښکاره کړی دی .

ج - دامکان ترحده دهری قبیله دخیلرونو یادونه شوی ده .

۲- د کتاب بحثونه له نسبی څیر نوسر بیره د تاریخی اسنادو او جغرافیایی معاوما تو د راغونډ واوله پلوه هم په زره پوری دی او ځینی داسی جغرافی معلومات یی هم پکی راوری دی چی عامو څیرونکوته یی پیدا کول گوان وو .

۳- د پروژي د تحقیق میتود په زره پوری دی ، ساخذ ونه او منابع یی په خپل ځای بنوولی دی له ماخذ و او منابعو څخه یی د مواد و په اخیستنه کی د معاصر تحقیق له روش نوسره سمه استفاده کری . ده د تحقیق د روش له پاوه هم دا اثر موز په بنو آثارو کی درولای شو .

۴- د پښتو قبا یلو د څیړنی او معرشی په باب خو په نورو ژبو پښتو پښتو کتابونه لیکل شوی دی په پښتو کی که له ترجمو تیر شو نو په دی خصوص کی تالیف شوی پښتو ساین او کتابونه په دیرو محدودو معلوما تودی او یا په څو مقالو پوری محدود دیزی نودا کتاب په خپل دغه حجم . ره په دی خاصه موضوع کی په پښتو ژبه غټ او منسجم تالیف شوی کتاب دی .

۵- د ښاغلی طالبی پروژه د پښتو څیړنود بین المللی مرکز له ضرور تو نوسره سم د مرکز له تحقیقی پروگرامونو سره سم کښل شوی ده .

په پای کی زه ددی پروژي کارونه ښه او په زره پوری ارزیابی کوم او ښاغلی طالبی پوری د محقق علمی رتبی د ترفیع مستحق بسولم .

د پښتو څیړنوله بین المللی مرکز څخه په درناوی هیله کیزی چی له ښاغلی طالبی څخه مننه وکری چی په بکر ځان یی دومره لویه پروژه په بریالی ډول سر ته رسولی ده .

په درناوی

معاون سر محقق زلمی هیو ادمل

د ليکوال سر يزه

په دغه اثر (پښتني قبيلې) کې دهغه سترمليت په باب اتنيکه څيړنه شوي ده چې د يرارغوني او بلهاي تاريخي سوابق لري او موزيبي د پخوانيو اوزرو متونولسه مخي دکهت په نامه پيژنوچي يو آريايي قوم دي او ژبه يي هم دهندواروپايي يا آريايي اويا په بل عبارت د لويديو آريايي ژبو په کورني کې داخله او په هغو کې د باختري ژبو په جمله کې يوه ژوندي ادبي ژبه ده.

آريائيان دانسانانو يوه خورامهمه ډله ده چې له پير يو پير يورا هسي د اورمدنيت خاوندان دي اودختيز او اويديز لوي ملتونه ددوي له پښت څخه راوتلي دي .
د آريائيانو اصلي تاتوبي آريانا ويجه بنودل شوي ده چې د پامير او پري ځمکي اود آمو سرچيني وي چې د آريانا ويجه مانا د آريائيانو ځمکه ياداييلانو او نجيبانو هيواددي .

دغه آريائي قومونه وروسته له خپل لرغوني آريانا ويجه څخه خپاره او په بخدي او باختري يي يونيکلي مدنيت جوړکړي چې ددغه ليزد زمانه تاريخ پوهان د ميلاد څخه (۴۰۰۰) کاله دمخه اټکلوي .

څرنگه چې د زماني په تيريدو سره ددوي شميرزيات شواودغه ځمکي هم ورباندي تنگي شوي نو آريايي قومونوله بخدي اويا باختري څخه ختيز اولويديز ته سره خپاره شول چې موزد امرکزي آريائيان پودري برخو ويشلاي شول .

۱- مرکزي او باختري آريائيان چې دوي دهندو کش په شمالي او جنوبي لمنو کې استوگنه درلوده اوز موزدهيواد په غرو اود پښتو کې سره خپاره شول چې لومړي

د اباسين له څخه د آمو او د خراسان تر دښتو پوري د دوی ادلي مرکزى هيواد و
اوبلخ، تخارستان، هرات، اراکوزيا، کابل، کندهار، مښگان او خراسان د دوی
دمرکزي هيواد مشهورى برخى وى. دغه قبايل د مرکزى او باختوى آريائيا نو په
نامه سره ياديزى.

۲ - د آريائيانو يوه بله ډله له بلخه د جنوب لويديز خواته د هريوا (هرات) پرخوا
له خراسانه تيره شوه، د پارس خاورى يى ونيولى او اوسنى ايران يى تشکيل کړ چى
دوى د ميلاد څخه د مخه په ايران کى د ماد په نامه سلطنت جوړ کړ.

د آريائيا نو دريمه ډله د باختراو هند کش له شا اوخوا څخه د کابل، خيبر او نورو
لارو څخه تيره شوه او د اباسين او گنگا تر منځ يى يو ځلانده مدنيت جوړ کړ. د د
خو هندی آريائيانو ليز ديدنه هم له څوار لسم قبل الميلا د پيرى څخه پيل کيزى.

د دوى يو مشهور دينى کتاب (ويدا) تر اوسه پورى پاتى دى چى د آريايى قومونو
په تاريخ کى د يو اهميت لوى. دغه کتاب چى د ميلاد څخه (۱۴۰۰) کاله د مخه ليکل
شوى دى د پښتون قوم د پيژندنى په باب بى گتمى نه دى.

په غوآريايى قبيلو کى موزيو ازى د پکښت د قبيلى سره سواو کار او وچى نوم يى
په ريگو ويدا کى راغلى دى او دا څرگندوى چى دا اولس د ميلاد نه (۱۴۰۰)
کاله پخوا هم موجود و. په ويدا کى پکښت د پښتنو د پاچاه ډول او د پکښت د قوم نوم
څو ځايه او په پرله پسى او مکرره توگه راغلى دى چى دلته د مثال له پاره دويدا
مخينى قترى او جملى راوړو چى په هغو کى د پکښت = پښتون نوم ياد شوى دى.

د اى اندرا! ته د يرلوى يى له تا څخه غواړم چى موزته پيورى غواړى را کړى
لکه مده پاتى تيا ونى پاتى تيا (د دوى شاعرانو نومونه دى) ته چى دى ورکړى دى هغسى
چى د کنوا تير او د تر اسناد سيو شهزاده او پکښت او داسا وراجاته دى چى ورکړى دى.

ياد ويدا په يوه بله سند ره کى چى راغلى دى:

د اى اسونانو او زرخپلو و جنگى را بوسپاره شى، پر خپل طلايى پلاز کښينى
اى هغو خلكو چى تاسو بديان ياست هغه مرستى چى تاسى د پکښت او ادريگو سره

و کري نوبابهروله خپلو دوستانو څخه بيان شو .

په پورتنیو دوو مثالونو کې د پکټت نوم په څرگند ډول ذکر شوی دی .

هغه وخت چې د پکټت قبيله دخپل لومړنی ليزد په وخت کې دهندو کش سهيلي برخه ته را کوزه شوه نو ورو ورو داريانا په جنوب ختيزو سيمو کې ميشته شول چې ددوی سيمه په پکتيا ، پښتيا ، پختيا ، پختينبا ، پښتنخا ، پښتونخا او پښتونخوا په نومونو سره ياده شوه . که چېرې د يونان مشهور مورخ هيرودوت (۴۸۴-۴۲۵ م) هم پخپله مشهوره جغرافيا کې د پښتون د کري او د پښتنو هيواد د پکتيا په نامه يادوي چې د انډوس پر غاړه واقع دی او خلک يې د پښتلي او ميرني دي .

د يونان يوه بل جغرافيا لیکونکی بطليموس کلو د پکتيا هم د پښتنو هيواد « پکتين » ياد کړی دی . دی وايي چې پکتين د پارو پاميزاد جنوب ته دی او داځای د پکتيا نړا صلی مسکن دی .

بطليموس چې تر هيرودوت را وروسته د دوهمې ميلادي پيرې په لومړي نيمايي کې ژوندی و په څرگنده توگه د پښتنو هيواد رانښی او داځينی ښکاری چې په دغه وخت کې هم د پښتون شهرت په نړی کې د يرو او دا قوم هر چاپيژانده . د اسلام په واک کې د پښتنو د هيواد په باب بارتولد وايي :

سلمانا ساردا ثور دوهم پاچا په (۸۴۲ - ق . م) يوه مخروطی ستنه جوړه کړی وه چې پر هغی ستنی تر اوسه د پختيا او ښانو انځورونه شته او د پارس د تخت جمشيد په ډير ليک کې هم د دغه پختيا اوسنه سره ليدل کيږی چې دلته د پختيا څخه مقصد د پښت کلمه ده چې پښتنو باندی اطلاقيږی . (۱)

د پښت ، پخت ، پکتيا ، پښتيا ، پختيا ، پښتنخا ، پښتونخا ، پښتونخوا او پښتونخوا نومونه د پښتو په کلاسيک ادبياتو کې هم لرغونو ب لری چې په دغه باب لومړنی اثر د ښکارندوی غوری (۳۶۹-۶۰۲ ه . ق) قصیده ده چې هلته د پښتو زخا په ليک دود راغلی دی . که چېرې وايي :

(۱) عبدالحی حبيبي ، د پښتو ادبياتو تاريخ ، لومړی ټوک ۱۹-۴۷ مخونه .

پښتونخوا بنګالی زلمی چی زغلی هندته

نراغلیه پیغلی کاندی اتنونه (۱)

همدارازد سلیمان ماکو په تذکره الاولیاء کی دغه کلمه د پښتنخوا په بنه راغلی ده
لکه چی وایسی:

«په سن دولس شپږسوه دهجری تلمی وم اود پښتنخوا په ر اغواو کلیو گرځیدم
اومراقده اولیا او واصلمینومی پلټل» (۲)

همدارازد پتی خزانی په سریزه کی د پښتنخوا اود بابا هوتک (۶۶۱-۵۷۴۰ ق) په
اشعارو کی هم دری څایه د (پښتونخوا) په لیک دود راغلی دی (۳).

همداراز نور داسی ډیر مثالونه په لاس کی لرو چی زموږ د پورتنی ادعا اوله پاره
بنه ثبوت کیدای شی.

وروسته تر هغه چی تولیدی قواوو پر مختګ وکرله بلی خوا دغو پښتنو په
شمیر کی زیاتوالی راغی نو ددوی یو شمیر ډلی په غور اود سلیمان په غرونو او هم ددوی
ګڼ شمیر دهیواد په بیلابیلو برخو کی میشته شوی. همداراز یو شمیر پښتانه په دیار اسمه
عیسوی پیری کی دغزنی، پینور، کوهات، بنواو کابل په شاوخوا کی میشته شول
او حتی ځینی یی د اوسنی پاکستان نه تیر شول او دهند په پراخو اوارتو ورشو.
ګانو کی تر بنګاله پوری ورسیدل چی ددغو پښتنوله جملی څخه یی ځینو په هند کی
پیاوړی پښتنی دولتونه جوړ کړل چی دسور یانو، لودیانو، غلجیانو او کرلا نیو
دولتونه دهند په تاریخ کی مشهور دی.

پښتنو چی دتاریخ په بیلابیلو پراوونو کی یی بیلابیل قبیلوی جوړښتونه درلودل
په عنعنوی توګه په لاندنیو پنځو سترو توپونو وګرو نو ویشل شوی دی چی دغه پنځه

ستری ډلی عبارت دی له:

۱- غوغښتی پښتانه:

(۱) محمد هوتک پته خزانه، دادبیاتو او بشری علومو پوهنځی د کابل پوهنتون، ۱۳۵۶ کال-۲۷ مخ.

(۲) سلیمان ماکو تذکره الاولیاء ۱۹ مخ

(۳) محمد هوتک بن داود، پته خزانه ۵-۶ مخونه.

۲- سربني پښتانه .

۳- کرلاشي پښتانه .

۴- پښني پښتانه .

۵- متوزي پښتانه چي غلجي اولودي، پښتانه تری مقصدی .

دغه پنځه ډلې په ډيرو ښاخونو، څانگو او خپلوانو باندې ويشل شوي دي چي په متن کي د هريوه تو لنيز گروپ په ښاخونو، څانگو او خپلوانو باندې بشپړ او مفصل معلومات وړاندې شوي دي .

که څه هم د پښتنو قبایلو په باب دهيواد په دننه او دهيواد څخه بهر داوز دو کالونو راهيسي څه ناڅه څيرني رواني دي، خو دغه څيرني په تيت او پرک ډول سرته رسيدلي دي او منظمه بڼه نه لري : په دغه برخه کي ځينو پښت پوهانو (نسب پيژندونکو) تریوه حده پوري کار کړي دي چي زه د مثال په توگه د دپتي محمد حيات خان د تاريخ حيات افغاني، د حاجي زردار خان ناغردصولت افغاني، د شير محمد خان گنبداء پور د تواريخ خورشيد جهان، د سيد بهادر شاه ظفر کا کاخيل د پښتانه د تاريخ په رڼا کي، د حافظ الملک نواب حافظ رحمت خان بيريخ د خلاصه الانساب او ځينو نورو کتابونو يادونه کوم چي تریوي اندازي پوري يي په دغه برخه کي رڼا اچراي ده، خوددوي کار منظمه بڼه نه درلوده .

ماپه دغه پروژه کي د ساحوي ريسرچ (څيرني) دامکان د نشتوالي او محدود پتونو سره سره ه څه کړي ده چي زموږ د گوراو هيواد د يوه متر مليت يعنې پښتنو او د هغوي د اتنوگرافيکو خصوصياتو په باب هر اړخيزه څيړنه وکړم. څرنگه چي د پښتو څيرنو بين المللي مرکز د پښتو د فرهنگ، ادب، تاريخ او اتنوگرافي په باب څيړني کوي نو له دي کبله د پښتني قبيلي هم يوله هغو عمده او غوره پروژو څخه دي چي په هغې کي د پښتو بيلابيلي قبيلي، خپلونه او څانگي، ددوي د استوگني ځايونه، شمير او تر ممکنې اندازي پوري دودونه پيژندل کيدای شي او څرنگه چي د نوي عصر د بدلونو سره سم زار د قبيلوي مناسبات له مينځه ځي نو له دي کبله چي د پښتني

قبیلو نومونه اوتاریخی پس منظورخوندی پانی شوی وی نودا کارگتور و گنجل شو
اودیوی علمی - تحقیقی پروژی په توگه ترلاس لاندی و نیول شو.

که څه هم تریاتی اندازی پوری دپښتنی دقبیلو د بشپړ ولوله پاره د اخیرنه په
کتابی او کتابخانه بی تحقیقاتو او پلټنو ولاړه ده خو د ځینو هغو موادو څخه چی ساحوی
ریسچ پری شوی دی هم گټه اخیستل شوی ده اودهغو موسسو څخه هم مرسته
غوښتل شوی ده چی په غیر مستقیمه توگه ددغی پروژی مواد برابر وی.

دغه اثر دالغباء په ترتیب منظم شوی او تقریباً د (۲۰۰) په شا اوخوا کی دهغو قبیلو
ذکر پکی شوی چی په لره او بره پښتونخوا کی اوسیزی. همداراز ددغو قبیلو څیر نه
دپنجو پښتنی تر لڼیز وگرو پونو په چوکات کی ترسره شوی ده. په همدی ډول هڅه
شوی ده چی ددوی دنسب شجری هم ذکر شی چی په دغه باب د ځینو قبیلو د سپین زیرو
او مشرانوسره د نژدی څخه اړیکی نیول شوی دی همداراز دپښتنی کوچی قبیلو
ذکر هم په کی راغلی دی اوتر ممکنی اندازی پوری دقبیلو د تسمیی وجه هم په پام
کی نیول شوی ده. که څه هم په پښتنی قبیلو کی دانومونه اکثره یا داسلامی دوری
دی یا پخوانی نومونه په اسلامی نومونو بدل شوی دی خو یوشمیر داسی نومونه هم
شته چی بشپړه توگه بی دآریایی دوری جوړښت ساتلی دی. په دغه لړ کی داسی
نومونه هم شته چی تراوسه پوری نه دی معلوم چی رینه بی په کومی ژبی پوری
اړه لری او غالباً به ددهغی آریایی ژبی سره اړه لری چی باختوی ژبی بی زیولی
دی. البته دا خبره باید سرسی ونه بلل شی چی دقبیلو نومونه په تصادفی ډول نه
دی اینودل شوی بلکی مسئله په دی برخه کی ډیره ژوره اوجدی ده. دهرخیل
اوپښی نوم ځانته اساس او فولکلور لری او دغه نومونه په ایتمو لوژی که ساحه کی
ځان ډیرولرغونو زمانوته رسوی.

همداراز په پښتنی قبیلو کی دنری دنور و قبیلو څیر د وینی خپلوی هم سپی څلی
بلل شوی ده اونخپل قدسیت بی تراوسه پوری په خپل پخوانی بڼی سره ساتلی
دی. په پښتنی قبیلو کی دوینو خپلوی په بشپړه توگه پالنه کیزی او داپالنه دپلار

واکسی دروا بطو تابع ده یعنی دپلار خپلوان چی دتر پرو نو په نامه یا دیزی یو له بله سره دویښی خپلوان گڼل کیږی او هغه کسان چی د وینسی خپلوی سره لری نودوی دغچ اخیستلو په وخت کی دام کلنیت پر غاړه لری چی دویښی دشریک والی ننگه وکړی.

دپښتنو د قبیلوی اریکو په ساحه کی خپلوی مهم رول لوبوی یعنی یو خیل د بل خیل سره دخپلوی له کبله سره نژدی کیږی لکه په ځینو مواردو کی دیوه خیل د ښځی د بل خیل نارینه ووتی واده شی یاددوو خیلر نو ترمنځ دیری ښځی سره واده شوی دی. نو پردغه اصل دیوه اوبل خیل ترمنځ دخپلوی مزی سره تیننگ شوی. په همدی توگه په پښتنی قبیلو کی د قبیلوی تشکیلاتو دریم اصل گوندی رابطه ده.

گوندی د قبیلوی تشکیلاتو یو خاص سیستم دی په دغه سیستم کی خیلونه پورته له دی چی دخیل یا تیر نسبی اریکی په نظر کی ونیسی په هغه کی داخلیزی چی دوی دغی اتحاد یی ته گوندو ایسی لکه په کرلانی پښتنو کی تر اوسه پوری هم دتور اوسپین او گاری اوسمل په نامه گوندونه موجود دی. په پښتنو کی خو واره گوندونه بیخی زیات حاکم دی: څلورم اصل چی دنری په توالو قبایلو کی مشترک مفهوم لری هغه الحاق یا ادغام دی چی په څه توگه خیلونه یو بل سره گډیږی او په پښتنی خیلونو کی داعرف دیر مثالونه لری لکه چی خیشکی، مهمزی او اتمان خیل سره الحاق شوی دی یا دجدون قبیلای دسالار او منصور خانگی چی دغر غښتو وڅخه بیلی شوی اود یوسفزیو سره ملحتی شوی دی اوداسی نور ...

په دغه څیر نه کی مادیو شمیر معتبرو ماخذونو لکه حیات افغانی، صولت افغانی، تواریخ خورشید جهان، پښتانه دتاریخ په رڼا کی او همداراز د قومونو او قبایلو وزارت دیو شمیر چاپ شوو کتابونو څخه گټه اخیستی ده، خوبیا هم څرننگه چی د ساحوی ریسرچ امانزمینه برابره نه وه نو بنایسی ځینی نیمگر تیاوی په دغه څیر نه کی موجودی وی. هیله من یم چی زما دغه اثر په د هغه محققینو له پاره چی دپښتو د قبیلو دپژندنی په باب څیر نه کوی څه ناڅه مرسته وکړی:

په پای کی زه دخپان لارښود استاد ښاغلی سر محقق دوست شینواری څخه دده
د علمي ارزښتمنو لارښوونو څخه چی ماته یی ددغی علمی پروژی په برخه کی
کړی دی شکریه ادا کوم. همداراز په خپان وار سره د کتاب پوهنتون علمی مرستیال
ښاغلی دوکتور الف شاه خدران او ښاغلی دسر محقق مرستیال زلمی هیوادمل د هغو علمی
مرستو ستاینه کوم چی زما سره یی ددغه کتاب دایه کولو په برخه کی کړی دی.

په درناوی

عبداللطیف طالبی

د پښتو څیړنو د بین المللی مرکز

د ریسرچ د پارتمنت غړی

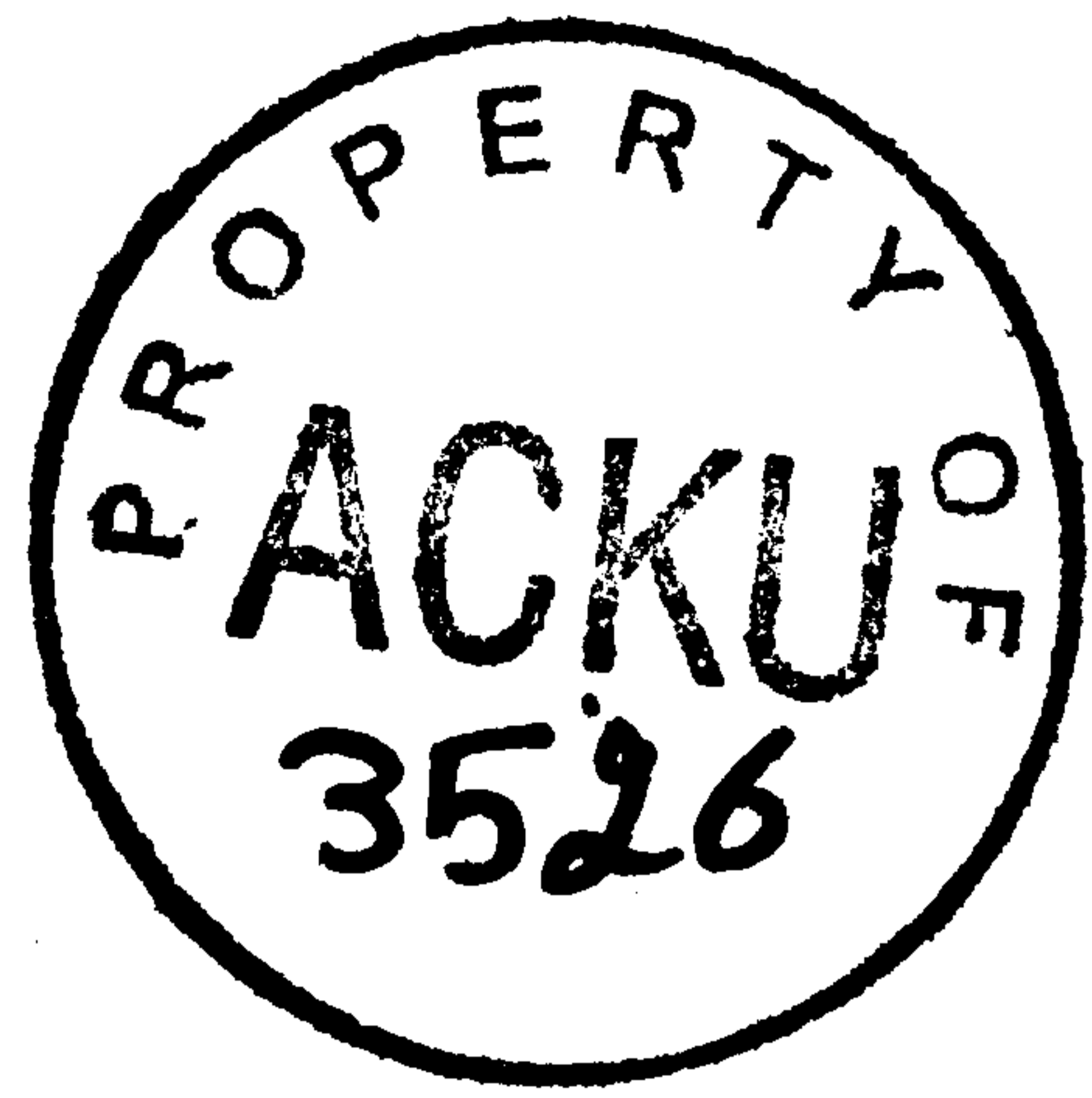

ابداليان

ابداليان دافغانستان په تاريخ كې يو ډير نامتو تېرو دی چې دنامه ريښه يې د (۴۰۰م) شاوخوا كې سپين پوستي آريايي قبيلې ته چې اپتل (Aptal) يا اېپتالسي نوميزي رسميزي چې دغې قبيلې په باختر او تخارستان كې يو غځېتلی دولت جوړ كړی او د برتانوي دايرة المعارف په استناد مورخانويي نوم اابدالوي هم راوړی دی (۱) چې په تاريخونو كې يې بيلابيل شكلونه هپتل (اودل) = ابدل = يفتل ضبط دی.

د ابدال په باب زيات افسانوي روايات هم شته چې دلته يې اخیستل بي خايه له دی : روايتونه وايي چې د اسلامي دورې په تاريخ كې لومړی نامتو سړی چې د (ابدال = اودل) په نامه ياد شوی دی د پښتني قبيلو مشهور نيکه دی چې د خپل نامتو كهول سره د سليمان په غره كې اوسيده . دی د ترين زوی، د شرخبون لمسی اود سربن كروسی دی او دده نوم په پښتو ادبياتو او پخوانيو نسخو كې (اودل) او د جمع منسوب په صورت (اودلی = ابدال) ضبط دی چې د (۴۴۰ هـ) يا (۱۰۴۸ م) كلونو په شاوخوا كې يې پښتانه قبایل پر خټان راټول كړی وو او دده له ټوكمه ملك سليمان دعيسی زوی چې په زيړك سره مشهور و پښتني قبيلې د سليمان له غره څخه د كندهار صيمې ته بوتلی او هلته يې ميشته كړی او دخپل ژوند په پای كې يې خپل زوی ملك بارك پر مشري كڅيښاوه او تر بارك وروسته د زيړك بل زوی ملك پوپل خپل نفوذ (داوسني بلوچستان) تر شمال او ژبه پورې ورساوه او د پښخه شپيته گاوتر مشر توب وروسته د (۸۹) كلونو په عمر مړ شو.

(۱) عبدالروف بينوا، دافغانستان نوميالی، لومړی ټوك ۳۴ مخ .

داسی فولکلوری روایتونه هم شته چی په اومری سر کی دابدال نوم بل شهو، خو کله چی نوموری دخواجه احمد ابدال چشتی حضور ته ورغی اودهغه خدمت ته یی ملاوت تر له نوهغه دابدال لقب ورکړ چی دهغه ورخی څخه په دغه نامه سره مشهور شو چی اولاده یی دابدالیانو په نوم سره یادیزی او پښتانه په خپلی ورمنی محاوره کی ابدال داودل په نامه سره هم یادوی (۱) خوداروایت افسانوی ارزښت اری: داسی روایت هم موجود دی هغه وخت چی دابدال دپلار ترین دمړینی وخت نژدی شو نو ویی غوښتل چی دخپلو دریوزامنو دجملی نه یعنی (ابدال، سپین او تور) له جملی څخه یوه تن دخپل ځای دنیو لوله پاره و تها کی همداو چی دتور او سپین د خپلگان سره سره یی ابدال په خپل ځای و تها که .

په (پښتانه د تاریخ په ریښا کی) لیکل شوی دی چی ابدال یا او دل د (۱۹۲۰ هـ) کال په شاوخوا کی ژوند کاوه.

ویل کیزی چی دابدال تر مړینی وروسته رڅر دخپلی کورنی مشر شو اوده دخپلو زامنو د جملی څخه خپل مشر زوی عیسی په خپل ځای و تها که .

دعیسی د زامنوله جملی نه سلیمان تر توالو پوه او هوښیار سری ونوڅکه دی په (زیرک) سره مشهور شو چی تراوسه پوری هم پښتانه هوښیار سری ته څیرک وایی. که څه هم عیسی دمیرک په نامه مشر زوی درلود، خو سلیمان یی دهوښیاری له کبله په خپل ځای و تها که . دزیرک په څلوروزامنو کی مشر بارک نو میده اوپلار دی دکورنی مشر تها کلی و خوڅه موده وروسته مشری دپوپل لاس ته ورغله. (۲)

احمد شاه ابدالی چی دپوپلز یو دښاخ دسدوزو دڅانگی څخه ود (۱۷۴۷) نه تر (۱۷۷۳) ع کاله پوری یوه اویه امپرا توری جوړه کړه .

درانیان چی دسربن په توانیز گروپ پوری اړه لری په دوو ستروڅانگو یعنی څیرک او پنج پای بانندی ویشل شوی دی چی شجره یی په لاندی ډول ده:

(۱) محمد حیات خان، حیات افغانی، دلطیف طالبی او فرهاد ظریفی ژباړه دقبایلو نشرات،

۱۳۶۲ کال - ۲۰۶ مخ

(۲) حیات افغانی ۲۰۶ - ۲۰۷ مخونه .

قرین

ابدال

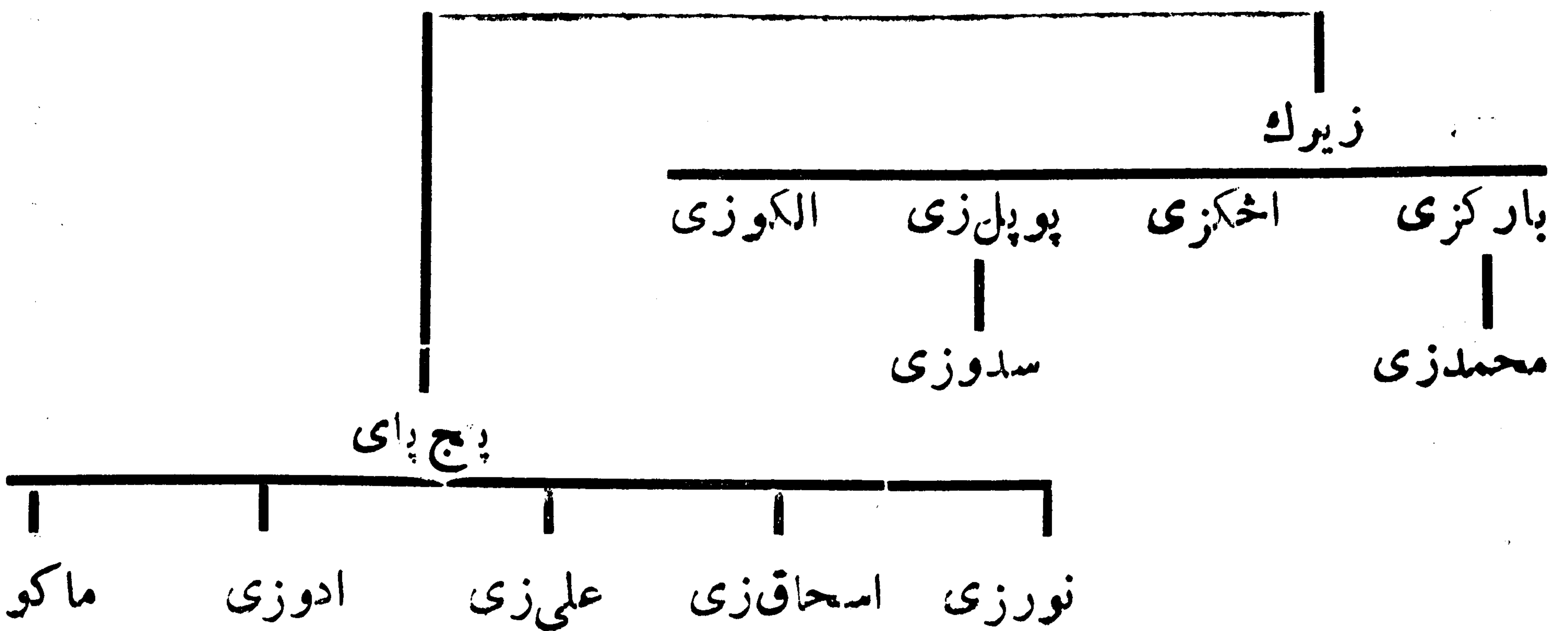

د ابدالیو کورنی د (۱۷۴۷م) زه تر (۱۸۱۸م) پوری (۱) په افغانستان باندی حکومت وکړ چی وروسته بیا حکومت بارکزیو او د هغو دیوی خانگی محمدزیو په لاس کی و (۲).
په ملتان کی همیشه ابدالیان :

هغه ابدالی پښتانه چی د کندهار له شا اوخوا څخه یی مهاجرتونه کړی دی او په ملتان کی همیشه شوی اوس زموږ په زمانه کی د ملتانی پتیها نانو یا افغانانو په نامه بال کیزی . په دوی کی هم د نورو پښتنو په شان د (زی) او (خیل) کلمه موجوده ده . په تاریخ کی ملتان ته د ابدالیانو تگ پوره معلوم نه دی . خود ځینو شواهدو له مخی داسی عقیده څرگند یزی چی دوی ملتان نه د هند مغرلی واکمن عالمگیر اورنگزیب اوشاه عالم په وخت کی تملی دی . داسی روایت هم موجود دی چی د ابدالیانو څخه لومړی ځل په ملتان کی د جمند یازمند بڼاخونه همیشه شول او کله چی دغه پښتانه ابدالیان ملتان ته وکوچیدل هلته په رانگپور گهریان واله کی همیشه شول دوی به د تجارت له لاری خپل ژوند تامیناوه . د ابدالیانو هر بڼاخ چی په ملتان کی همیشه وځان ته یی بیل بیل خانان درلودل . کله چی په ملتان کی د ابدالیانو شمیوزیات او پیاوړی شو نو د ځمنده بڼاخ سویی د زراعتی مسلوله کبله شخړی رامنځ ته شوی او په پای کی

(۱) شیررحمن دور، معلومات مختصر در باره اقوام و قبایل ولایات سرحدی کشور، ۹۴ مخ.
 (۲) سید بهادر شاه ظفر کاکاخیل، پښتانه د تاریخ په رڼا کی، لاهور ۱۹۶۵، زمانه پرنتننگ پرس
 ۱۲۸۱ مخ .

د دوی ترمنځ خونړی جګړې و شوی اود څمندپر بناخ بريالی شول اود جمنند
 پا(زمند) بناخ ډير خلك ووژل شول پاتې يې له ملتان څخه وايستل او په دغه ځای
 باندي ابداليا نوخپله قبضه تپينگه كړه . كله چې د دغو پيښو خبرد ډيلي دربارته
 ورسيد نو له هغه ځا يه يې د ابداليا نو دخارجيدو فرمان صادر كړ هغه وخت چې د ابداليا نو
 دغه خبر واوريد نو هلك پلك شول . ددې خپل دري تنه استازي د ډيلي پاچا دربار ته واستول
 او هلته يې دخپلو گناوو وغوښتنه د ډيلي پاچا دو مړه نرم شو چې ددوي په كور نيو
 باندي يې تيري بند كړ ، خو ابدالي خانان او مشران يې تر دويم امرو پوري بنديان كړل .
 كله چې په دكن كې مرهته وواو نو رود مغولي دربار پر ضد په بغاوت لاس
 پوري كړ او خوځلا يې مغولي لښكرو ته ماتې ور كړې نو په هغه وخت كې د ابدالي
 قبيلې قيديا نوله بندي خانې نه دو تلو غوښتنه و كړه چې دوي ته ددې زمينه برابره
 كړي چې د مرهته وواو نو رو باغيانوسره و جنگيزي هماغه و چې دوخت د ضرورت
 او غوښتنې په اساس ددوي غوښتنه ومنل شوه اود يوه پوخ په ملكورتيا ابداليا ن هم
 د دكن خوا ته لاړل او په نوموړو جګړو كې يې له ځانه دومره زړورتيا او ميرانه
 وښودله چې مغولي واکمن له هغوي نه خوشحاله اودوي ته يې ډير خلع تونه او
 بخشونه ور كړل او بيا بيرته ملتان ته ستانه شول چې له هماغه وخته دغه خلك
 زمكه وال اود ملتان په شا او خوا كې د جا پادونو او څمكو خاوندان دي .
 دنواب مظفر خان په دوران كې چې د ملتان ډير مشهور نواب و د لاهور والي
 رنجيت سنگه په ملتان باندي تسلط وموند او نواب مظفر خان شهيد شو . په ۱۸۷۵
 بګر ما جيتي كال كې سګانو په ملتان باندي تسلط تپينگ كړ او هغه پښتانه چې د سګانو
 له عام قتل څخه خړندي پاتې شوي ووله ملتان څخه وليزديدل اود نواب محمد خان
 پهادر خيل سدوزي سيمو يعنې منګيرا او بګه رته راغلل او كله چې منګيرا درنجيت-
 سنگه لاس ته ورغله هغوي په ډيره جاتو په تيره بيا په ډيره اسمعيل خان كې ميشته
 شول (۱)

ابراهيم خيل

زموز تو کم پوهان ابراهيم خيل د غلجيو پښتوله ټولنيز گروپ په څخه شميری
ددوی زيات شميرد کابل ولايت د پغمان په اولسوالی، دورد گولایت د میدان
ښار په شاوخوا د پکتیا ولایت د گردیز ښار په سهیلی برخه اود افغانستان په څینونورو
برخو کی استوگنه لری.

د لغمان ولایت د قرغیو په اولسوالی کی هم یو شمیر ابراهيم خیل استوگنه لری
چی شمیر یی په نوموړی ولایت کی د مرکزی احصائی د ۱۳۶۰ کال داحصای یی له
مخی د (۱۷۱۹) تنو په شاوخوا کی بنودل شوی دی

داسی ویل کیزی چی ابراهيم خیل د سلیمان خیلود د قبیلی یو خانگه ده (۱)

اپریدی

دوی د کرلان په ټولنيز گروپ کی شامل دی . دپوه افسا نوی روایت مطابق
د اپریدود مشر نیکه نوم عثمان وچی دیوی واقعی په وجه په اپریدی سره مشهور
شو. حقیقت دادی چی دایوه دپوه پخوانی او مشهوره قبیله ده چی د (۵۰۰) ق. م
په شا اوخوا کی یونانی مؤرخ هرودوت چی د پختونود کومو مخلورو قبیلو ذکر
کری دی په هغو کی دیوی قبیلی نوم (ایپی ریتی) هم یاد شوی اود ایپی ریتی
کلمه د اپریدی سره د فقه اللغة په اساس مطابق موندلی شی (۲)

اپریدی په خیبر دره ، کوهاټ اوتیرا کی میشته دی. ددوی دختیخ خواته
پوله د ختکو سره لگیدلی ده، جنوب ته یی اورکزی او بنگینس اود سپین غره
خوکی ، لویدیځ ته یی شینواری او شمال ته یی دمو مندوسیمه پوته ده .

(۱) معلومات مختصر درباره اقوام و قبایل ولایت سرحدی کشور، ۱۵، مخ چارت.

(۲) پښتانه د تاریخ په رښاکی، ۱۳۷۸، مخ .

دخیبر دري په استوگنو قبيلو کې اړيدی ډير زړورا و توريالی خلک دی:

دوی په هروخت کې داستعماری خواکونو پرضد پراخه مبارزی کړی دی.

په اوسنی وخت کې داپريدو قبيله په اتومشهورو بنا خونوباندی ويشله شوی

چی هر يو بناخ يی ډيری څانگی لری او هغه دادی:

۱- ملنک دين خیل: چی په باره، میدان، شولوبر، تند، چوره، کجوری،

دخیبردره اوشدلی کی استوگنه لری:

۲- قنبرخیل: په کاهودره، شولوبر، ناوه، برشولوبر، باره او کجوری کی میشته دی

۳- کو کی خیل:

په دوه توری، تورخپری، راجگل، مخ رینی، لاله چینه او دجورود نه تر

علی مسجدپوری اوسیزی.

۴- زخه خیل:

دخیبر په دره، خپری کدو، بازار، الچه، کرمنه، پراگ، بنگو، شنه کمر،

دوره ویا له، بوکار، سنده پل اوشدلی کی استوگنه لری.

۵- سه پای:

په باره، ترخوکش، سنده پل، لگری او کجوری کی اوسیزی.

۶- کمر خیل:

په گری، څاوخ، تخته کی، غلام علی، بغری، وچ پل، چهل گزی، میرو

دره او کموزی کی استوگنه لری. (۱)

۷- ا کا خیل:

په باره، گلی خیل، وړان، کجوری اودا کاخیلو په میرو کی اوسیزی.

۸- آدم خیل:

په اخوردره او میدان کی اوسیزی. داپريدو قبيله په عمرو می توگه په یوه

اپویدی



غرنی سیمه کی ژوند کوی دغه قبيله په دوو اداري واحدونو کی تنظیمه شوی ده یوه دخیبر ایجنسی چی اکثریت یی اپریدی دی او په ۱۹۶۱ ع کال کی ددوی شمیر (۲۷۵۳۱۲) تنه بنودل شوی دی .

بله دکوهات په ضلعه کی چی هلته آدم خیل اپریدی استوگنه لری اوددوی تخمیني شمیر (۳۹۸۷۵) تنه بنودل شوی دی . همداراز په آدم خیل پوری مربوط بله یوه خانگه حسن خیل د پېښور په ضلعه کی استوگنه لری او په ۱۹۶۱ م کال کی ددوی شمیر (۲۴۰۰۰) زره تنو په شاوخوا کی بنودل شوی دی . (۱)

دلندی کوتل ، باره ، جمرود او اخوردري تجارتي مرکزونه داپريد یو په سیمه کی موقعیت لری اودغه خلك زیاتره په تنگودرو او غزنیو سیمو کی استوگنه لری . ددوی دکرنی حمکی دبری نه دی ، نوځکه اکثره دکابل او پېښور تر مینځ په سوداگری بوخت دی .

ددوی تر مینځ دوه قبیلوی فراکیونونه (گونندونه) موجود دی چی دسمل اوگاری په نامه سره یادیزی : ملک دین خیل ، ذخه خیل ، اکاخیل ، سه پای او کمر . خیل په سمل گوندي او کمبرخیل او کو کی خیل په گاری گوندي او آدم خیل په کوم قبیلوی فرکیون پوری اړه نلری .

په عمومی توگه داپريد یو سیمه په خلورو جغرافیایی برخو ویشلی شوی ده چی دخیبردري ، د بازاردره ، داخوردري او د پېښور د ضلعي اودخېبر دغرو نودلری تر منځ میدان څخه عبارت دی (۲) .

اتـوال

هلجی پښتانه او په اندروپوری یوه ترلی خانگه ده چی زیات شمیری دزابل دولايت ددای چوپان په اولسوالی کی استوگنه لری او شمیری د ۱۳۶۰ کال

(۱) اضلاع ، ایجنسی هاو قبایل ایالت پښتونستان ۶۰ ر ۶۱ مخونه .

(۲) اضلاع ، ایجنسی هاو قبایل ایالت پښتونستان ۴۱ مخ .

د مرکزى احصايى دشمير په اساس د (۱۸۵۰۰) تنو په شا او خوا کې ښودل شوى دى (۱)
 په پخوا وختونو کې د دوى زيات شمير کوچيانى ژوند درلود. دوى به د موسى خيلو
 اند روسره يو ځاى دمنى په موسم کې د ناوړو مالستان له غرونو څخه شلگر او قره
 باغ ته را ښکته کيدل اوله دى ځايه به يې د کندهار خواته ليزد کيږه. (۲)
 خو اوس دوى زياتره کليوالى ژوند غوره کړى دى.

اخکزی

د پښتنى قبيلو په لړ کې يوه مهمه قبيله داخکزیو غيرنى او جنگيالي قبيله ده چې
 زموږ پښت پوهان دوى د سرېن د تېر لنيز گروپ څخه شميرى. اخکزی چې په اصل
 کې درانى پښتانه او د څيرک د لمانگى څخه دى يو شمير يې په افغانستان او بله برخه يې
 د ديورند کرښى څخه پورې، خواړو ند کوى .

اخکزی په لومړى سر کې په دوو ښاخونو وېشل شوى دى چې گوجين او بادين
 نومېزى. د گوجين څانگى په لاندې ډول دى: حميدزى، ملى زى، اشيزى ،
 عثمان زى، على زى، نصرت زى، غنى زى او صالح زى .

همداراز د بادين ښاخ هم په لاندنيو څانگو وېشل شوى دى: کاکوزى، غيبى زى،
 شمشوزى، پيرعلى زى او پانيزى .

هغه اخکزی چې په افغانستان کې ميشته دى نودوى په سپين بولدک، ريگک ،
 کندهار، هلمند، ارزگان او هرات کې او سيزى او هغه اخکزی چې د ديورند د
 کرښى پورې خوا استوگنه لري نوهغوى په گلستان، کوزک ، خواجه عمران او
 غانى، پښين او توبه کې ژوند کوى .

مشهور انگرېزى مورخ مونت ستيوارت الښستن په خپل اثر
 (د کابل سلطنت بيان) کې ليکي: (اخکزی اکثره کروندگر او پوونده دى که څه

(۱) معلومات مختصر درباره اقوام ولايات سرحدى کشور ۱۱ او ۸۷ مخونه .

(۲) آريانا دايرة المعارف، دوهم توک، ۱۳۳۰ کال ۳۹۱ مخ .

هم يوه اندازه ځمکه لری خودخپل ژوند لپاره په مخکې اټکاء نه لری: ددوی
څاروی دخواجه عمران په غرونو او دتوبی په هسکه سیمه کی ساتل کیزی ، په
داسی حال کی چی اوبیان یی د شور اوک دشمال ختیځ په شگلنه سیمه کی پوول
کیزی. اڅکزی پرداسی ځمکه پراټه دی چی یاخولغرغرونه دی اویاسپیوه داگونه
اویاهم خالصی شگی: ددوی کرنی ځمکی ډیری لزی دی .

په کندهار ولایت پوری مربوط اڅکزی دسپین بولدک په اولسوالی ، دریگه په علاقه
داری ، دڅا کریز په اولسوالی ، ددامان په اولسوالی او دکندهار په مرکز کی اوسیزی چی
شمیری په کندهار کی (۱۳۶۰د) کال داحصائی له مخی (۴۲۹۳۸) تنه بنودل شوی دی.
همداراز هغه شمیر اڅکزیان چی دهلمند په ولایت کی استوگنه لری نو دوی دهلمند ولایت
په مرکز دنادعلی په اولسوالی ، دگرمسیر په اولسوالی او دناوه بار کزایی په اولسوالی کی
استوگنه لری او ټول شمیری د ۱۳۶۰ کال داحصائی له مخی (۶۹۶۵) تنو ته رسیزی.
دهرات په ولایت کی اوسیدونکی اڅکزی په انجیل ، پښتون زرغون ،
څاران او دغوریا نو په اولسوالیو کی استوگنه لری چی ټول شمیری د ۱۳۶۰ کال
دمرکزی احصائی له مخی په دغه ولایت کی ۶۲۲۴ تنه بنودل شوی دی .

دارزگان په ولایت کی اڅکزی په ترین کوټ ، دچوره په اولسوالی ، دخاص
ارزگان په اولسوالی ، دگزاب په اولسوالی ، دکجوران په اولسوالی ، دشهید حساس
په اولسوالی ، ددهراود په اولسوالی اودنیش په علاقه داری کی اوسیزی چی
ټول شمیری په دغه ولایت کی (۷۰۴۴۳) تنه بنودل شوی دی .

ددوی اکثره خلک دکرنی او مالداری په چارو بوخت دی خود کندهار
اڅکزی دکرنی نه پرته دسوداگری په چارو هم بوخت دی: په کابل کی استوگن
اڅکزی اکثره دلیلامی بوتانو او جامودو کانونه لری: ددوی د کوچیانو شمیر هم زیات
دی. لنډه داچی دهیواد په لویدیځ او جنوب لویدیځو ولایتونو کی ددوی شمیر
دمرکزی احصائی د ۱۳۶۰ کال داحصائی له مخی (۱۳۴۶۶۹) تنه بنودل شوی دی.

الحکزیانو د تاریخ په اوزدو کی د بنکیلا کگرو او استعماری خوا کو نوسره ډیر
جنگیدلی او دخپل هیواد په آزادی کی یی د هر ډول سر بندنو شخه ډډه نه ده
کړی چی په تاریخ کی د دوی مبارزی او کارنامی په زرینو کو بنوسره ثبت دی .
د دغو سترو مبارزینو په جمله کی چی د انگریزانو پر خلاف یی ډیری توری وهلی
دی یو هم غازی عبداله خان الحکزی دی چی د کابل د (۱۹۴۱) م کال په پاخون
کی یی انگریزی بنکیلا کگرو ته مرگونی گوزارونه ورکړی دی چی دده ویارلی
نوم هیخ یوپه وطن مین شاه زلمی نه شی هیروای .

همداراز د سهیلی پښتونخوا په ملی آزادی پښونکی غورځنگ کی د خان -
عبدالصمد خان الحکزی او خان محمد ایوب خان الحکزی مبارزی د لرو او برو پښتنو
د تاریخ یو ځلانده باب دی .

اشکزی

بادین زی

گوجن زی

ملی زی

سلیمان زی

اشیزی

علی زی

الوزی

صالح زی

حمید زی

عثمان زی

نصرت زی

غنی زی

متیکزی

خدر چی زی

اردو زی

پانیزی

پیر علی

شمشوزی

عیسی زی

کاکوزی

احمد زى

احمد زى په اصل كى غلجى په تانه او په سلیمان خیلو ورگډیزى، خو تن د خپلى قبيلې څخه دليرى والى اود شمير د ډيرو والى په سبب د سلیمان خیلو څخه جلا شميرل كيزى دغى قبيلې اكثره خلك د توديز په شمال ختيځ او جنوب كى استوگنه لري: دغه قبيله د پكتيا ولايت دمهمو قبيلو په ډله كى راځي. د پكتيا ولايت احمد زى دمنگلو، توتاخيلاو، هدرينو، زرمت اودلوگر دولايت سره پوله لري ددغى قبيلې يوشمير خلك د کوچيانو په ډول ژوند كوي اود دوى زيات شمير د لوگر دولايت دازرى، التمر، سرخ آب، داوبازك په دښته او محمد آغه كى ژوند كوي اود دوى يوشمير د ننگرهار او لغمان په ولايتونو كى هم استوگنه لري. ددوى يوه پياوړى خانگه دموسى خيلو په نامه سره شهرت لري چى اكثره خلك يى کوچيان دي او ډير زړور او جنگيالى خلك دي. (۱)

د ۱۳۵۴ كال د ريوټ له مخى ددوى شمير په پكتيا كى (۴۳۲۴۸) تنه ښودل شوى دى. همدا راز د ننگرهار ولايت په مركز كى د دوى شمير (۲۳۴۰) تنه، په حصارك غلزي كى (۱۶۵) تنه د كامى په اولسوالى كى (۲۱۷۴) تنه اود سره رود، په اولسوالى كى (۱۵۷۰) تنه ښودل شوى دى.

د احمد زيو څښى خانگى او خيلونه په لاندې ډول دي: الله دين خيل، عيسى خيل، يحيى خيل، محمدى خيل، موسى خيل، ابراهيم خيل، معروف خيل، جبار خيل، ستانكزى او عبدالرحيم زى، چى دغه خانگى بيا په لاندنيو كوچنيو خيلو نو وپشل شوى دى چى الله دين خيل په بادين خيلو او كوچى خيلو عيسى خيل په ساندو خيلو، بازو خيلو، محمد على خيلو، پادشاه خيلو، خواجه خيلو، توره خيلو، اومانى خيلو.

(۱) معلومات مختصر در باره اقوام و قبایل ولايات سرحدى کشور ۵۱ مخ

احمد نبي



بھیمی خیل

په فتح الہ خیلو، سلام خیلو، کامران خیلو، خانہ خیلو، ازاک خیلو، اوفیروز خیلو
ویشل شوی دی.

خندی خیل :

په شاه خیلو او خورم خیلو ویشل شوی دی:

موسی خیل : په کرون خیلو، پاینده خیلو، راوت خیلو او منصور خیلو ویشل شوی دی:

معروف خیل : په بیا دین خیلو، شکر خیلو، محمد خیلو، عبدالرحمن

خیلو اوسر کی خیلو بانندی ویشل شوی دی .

پته دی پاتی نه وی چی یوشمیر احمدزی په مزار شریف، بغلان، کندز، هرات،

فاریاب او پروان کی هم استوگنه لری .

ادوزی

دوی سر بنی پښتانه او د پنج پای دشا زگی پوری اړه لری . د دغی قبیلی

شمیر پنلحه زره کورنی بنودل شوی دی . دوی دکندهار د معروف په اولسوالی

داروزگان ولایت ددهراود په اولسوالی او همداراز د هلمند په گرم سیر کی میشته دی (۱)

د شوروی اتحاد د تاشکند دیوه عالم ستانیشفسکی هاتنوگرافیکو معلوماتوله مخی

د شلمی پیری په نیمایی کی د دوی شمیر (۱۳۰) زره تنه بنودل شوی دی :

ادین خیل

ادین خیل غلجی پښتانه دی او په سلیمان خیلو ورگډ یزی د دوی اکثریت

د پکتیکا په مرکز شونه او د پکتیا د ولایت د زرمت په اولسوالی کی استوگنه

لری یوشمیر ادین خیل دغزنی ولایت دگیروپه علاقداوی کی هم استوگنه لری . (۲)

(۱) حیات افغانی - ۲۲۷ مخ .

(۱) معلومات مختصر در باره اقوام قبایل ولایت کشور، ۶۳ مخ .

اسماعیل خیل

اسماعیل خیل د کرلان په ټولنیز گروپ کی شامل دی . دوی د پکتیا ولایت د خوست په لویه اولسوالی کی د شمل سیند په جنوبی کنډو مندوزیو ته نژدی استوگنه لری . لویدیځ ته یی خدران او جنوب ته یی د تپیو قبیله موقعیت لری . د مندوزیو قبیلی په ختیځ اود شمل د سیند په شمالی خنډو کی هم اسماعیل خیل استوگنه لری . د دوی شمیرد ۱۳۶۰ کال د مرکزی احصائی د سرشمیونی له مخی (۱۶۰۰۰) تنه بنودل شوی دی . د دوی عمده شغل کرنه ده او یو شمیر خلمک یی په دولتی چارو هم بوخت دی (۱) .

اسماعیل خیل

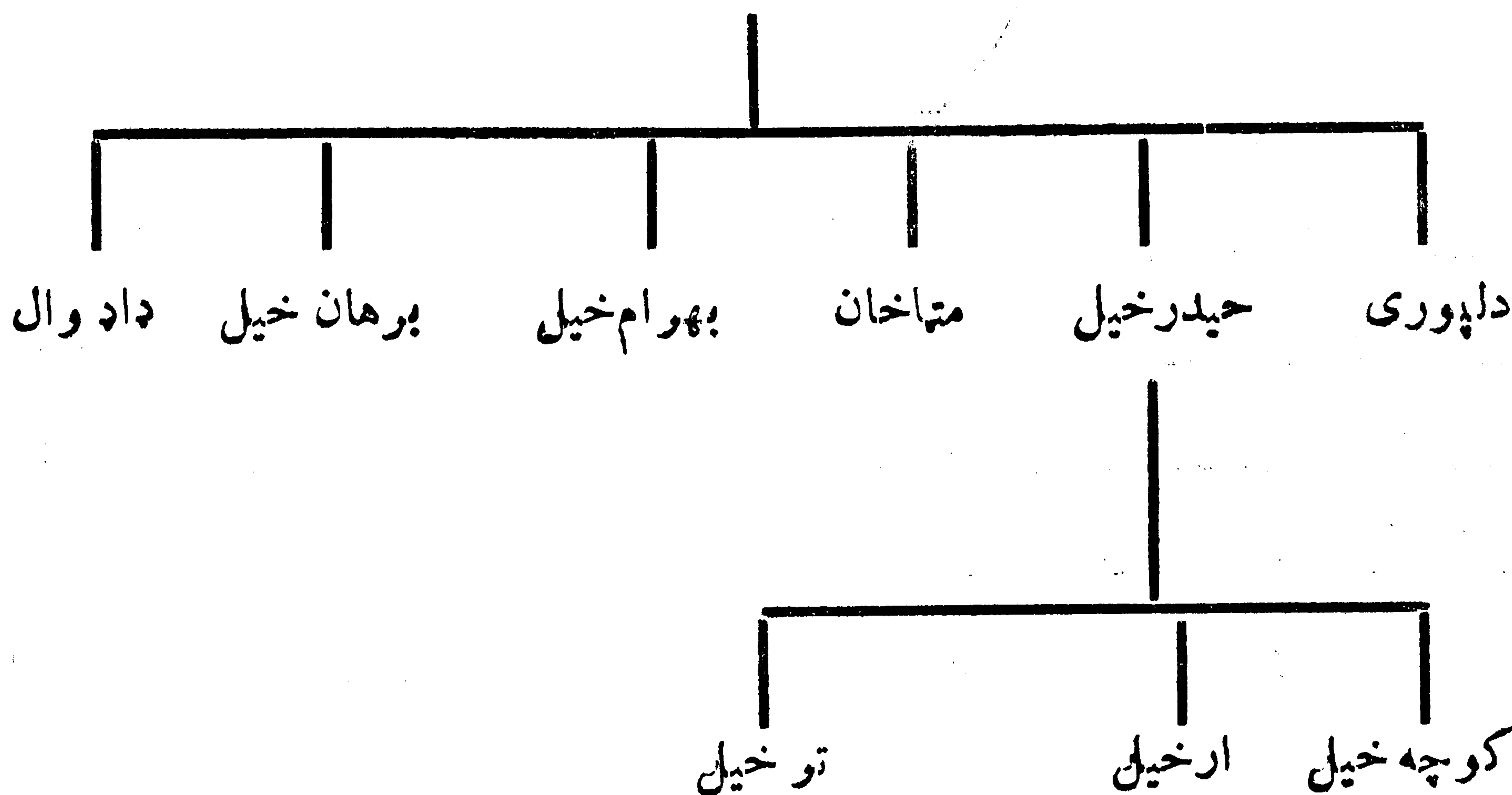

اسحق زی (ساکزی)

دوی د نسب د شجرې له پلوه د سر بن په ټولنیز گروپ کی شامل دی چی عموماً د کوچیانو په ډول ژوند کوی د دوی په افغانستان کی په لاندی توگه میشته دی :

(۱) معلومات مختصر در باره اقوام و قبایل سرحدی کشور ، ۶۳ مخ .

دکندهار په ولایت کی :

دکندهار په مرکز، د میوند په اولسوالی، د پنجوايي په اولسوالی، اود معروف په اولسوالی کی چی ټول شمیریی دکندهار په ولایت کی د ۱۳۶۰ کال د احصائی له مخی (۳۵۴۲۴) تنه دی .

۲- دهلمند په ولایت کی :

د هلمند په مرکز، د کجکی په اولسوالی، دریگستان په علاقہ داری، د خانشین په اولسوالی، دنوزاد په اولسوالی اود نهر سراج په اولسوالی کی استوگنه لوی چی ټول شمیریی په نوموړی ولایت کی (۵۲۵۲۸) تنه بنودل شوی دی .

۳- د فراه په ولایت کی :

د فراه د ولایت په مرکز اود لاش جوین په اولسوالی کی استوگنه لوی چی ټول شمیریی په نوموړی ولایت کی (۱۴۸۳۹) تنه بنودل شوی دی (۱)

۴- د هرات په ولایت کی :

په هرات کی دوی: د انجیل په اولسوالی، د پشتهوزر غونډ په اولسوالی، د گلران په اولسوالی، د کشکک په اولسوالی، د غوریانو په اولسوالی اود کهسان په اولسوالی کی استو- گنه لوی چی ټول شمیریی په نوموړی ولایت کی (۱۲۰۴۲) تنه بنودل شوی دی چی په دی اساس دهیواد په لویدیځو ولایتونو کی د دوی مجموعی شمیر (۱۱۴۸۳۳) تنو نه رسیزی. حیات افغانی لیکنی: اسحاق زی دکندهار لویدیځ ته په شگلنه سیمه کی دارغنداب د سین په غاره دبست تر کلا پوری اوهمد ارا ز خوشیمی یی د چلاک د سیمی په بنکتنی برخه کی چی دهلمند د سیند په ختیځه غاره کی دی استوگنه لوی. عینی خلک چی د حکم کو خاوندان دی په فراه، شین دند، لاش او جوین، د هرات جنوب لویدیځ، د سیستان شمان اوهم عینی یی په هرات کی میشته دی.

(۱) معلومات مختصر در باره اقوام سرحدی کشور- ۲۷ مخ .

کله چی زه په ۱۳۵۶ کال کی میمنی ته تللی وم د میمنی د ښار په لوید یخ پنځه کیلومتري کی ماپوشمیر کوچیان ولیدل چی په کیزدیو کی اوسیدل او لهما فونه یی اسحاقزی پښتانه معرفی کول اوپل یی چی دوی اوری اوژمی همدلته اوسیزی او کوم بل لهای ته لیزدنه کوی (لنکوال)

الیزی (علی زی)

الیزی سر بسنی پښتانه دی او د درانیانو د پنج پای د بناخ څخه شمیرل کیزی اکثره
په دهلمند د لایت د ناد علی، کجکی، بخران، موسی کلا، گرمسیر او دنوزاد په اولسوالیو
کی استوگنه لری. ددوی نه پرته دوی دارزگان، کندهار، فراه او دهرات په
ولایتونو کی هم په لاندی ډول استوگنه لری:

۱- دارزگان په ولایت کی: د گزاب او شهرستان په اولسوالیو کی.

۲- د کندهار په ولایت کی:

د کندهار په مرکز، د دامان په اولسوالی، د میوند په اولسوالی، دارغستان په
اولسوالی او د معروف په اولسوالی کی.

۳- د فراه په ولایت کی:

د بالابلوک په اولسوالی او د فراه د ولایت په مرکز کی.

دهرات په ولایت کی:

د انجیل په اولسوالی، د گوزری په اولسوالی، د کشک په اولسوالی، د غوریان
نوپه اولسوالی، د زنده جان په اولسوالی، د کهسان په اولسوالی، د ادرسکن په
اولسوالی او د شین دند په اولسوالی کی.

د الیزو او الکوژیو تر مینځ پوله یوازی دهلمند سیندی. ددوی سیمه هم د الکو-
زیو د سیمې سره ورته والی لری. ددغی قبیلی خوشانگی په پنجاب کی هم میشته
دی. ددغه بناخ یوه کورنی دراولپندی د ضلعی په اسلام گره کی د حسن ابدال څخه
دری مبله ختیځ خواته استوگنه لری.

دوی اکثره د کرنی په چارو بوخت دی. ددوی ټول شمیر په لویدیځ او جنوب
لویدیځ افغانستان کی د ۱۳۶۰ کال د مرکزی احصائی له مخی (۲۱۳۹۵۵) ټوته

رسیدی.

همدار از د شوروی اتحاد نامتوپوه ستانیشفسکی په حواله د (۲۰) پیری په نیمايي
کی پی شمیر (۱۵۰) زره تنه بنودل شوی دی .

الیاس خیل

دوی غلجی پښتانه دی . زیات شمیر یی کوچیان او د ننگرهار او کابل تر منځ
وادی کی ژوند کوی . لږ شمیر خلک یی محکمکی لری ، خو ډیر شمیر یی کوچیان دی
د دوی د شمیر په باب تراوسه پوری ماسره کوم بشپړ او موثق معلومات نشته .

امرخیل

دوی غلجی پښتانه دی او په سلیمان خیلو پښتنو ورگډیږی . ویل کیږی
چی د دغی قبیلې مشر امر بابانو میده چی زیارت یی د ننگرهار د سیمی په شا و خوا
کی دی . د امرخیلو زیاتره خلک د میدان په ولایت کی استوگنه لری چی په دغه
ولایت که د دوی داستوگنی سیمه دنرخ علاقه داری او چاریکه ده . د میدان امرخیل
په لاندنیو خیلونو ویشل شوی دی : یارخانخیل ، الله دوش خیل ، یوسفزی ، ممی خیل ،
غونداخیل او بورخیل .

همدار از د دوی دوهمه لویه برخه په ننگرهار کی استوگنه لری . د ننگرهار د
ولایت امرخیل د سوره رود او لسوالی د پیتاوی امرخیل په کلی کی چی د درونستی
بندته نژدی پروت دی استوگنه لری . همدار از د همدی ولایت د چپرهار د بلاقه داری
په سپین جومات او سنگینه کی هم د دوی یو شمیر کورنی شته . دوی عموماد کرنی
او مالداری په چارو بوخت دی . همدار از خینی امرخیل په بامیانو کی هم او سیزی
چی هغوی کوچیانی ژوند لری . په همدی توگه په لغمان د پکتیکا ولایت په کتواز
او د جوزجان د ولایت د آقچی په سیمه کی هم یو شمیر امرخیل ژوند کوی (۱)

(۱) د افغانستان د علومو اکادمی د ژبو او ادبیاتو د مرکز غړی ښاغلی سر محقق عزیزاله امر -
خیل څخه راغونډ شوی معلومات .



اتمان خیل

اتمان خیل دکوزی پښتونخوا یوه مشهوره قبیلہ ده چی په یوه واحد سیمه کی استوگنه لری، خو په دریواد اری واحد نو یعنی د باجوړ ایجنسی، مومندو ایجنسی اود ملکنند ایجنسی پوری مربوط دی (۱)

د دوی د سیمې شمال ته پنج کوره، لوی دیرخ ته یی باجوړ اود مومندو غرونه، ختیځ ته یی سوات او جنوب ته یی اشغور موقعیت لری (۲)

دنسب شجرې څخه څرگند یزی چی اتمان خیل هم د کرلانی پښتنو په ټولنیز گروپ کی شامل دی. ددغی قبیلې خلك دخوارلسمی عیسوی پیری په پیل کی دیوسفزیو د قبیلې په گډون د تالک او گومل د غرونو نه د کابل اوننگرهار له لاری پېښور ته لارل اوله هغه ځایه په دوابه او اشغور کی دیوسفزیو سره یوځای په غم او بنادی کی شریک شول. کله چی د دلازا کو، یوسفزیو او نور و قبیلو ترمینځ دلنگر کوت په میره یاگری کپوره کی جهگره پېښه شوه نو په دغه وخت کی دغه قبیله سره له دی چی دلازا د دوی سره په قومیت کی نژدی وو دیوسفزیو پورخو اود ریدل او په دی توگه یی دلازا کو ته ماتنی ورکړه، خو یوسفزیو د اتمان خیلو سره کومه نیکی ونه کړه. دوی بیاله هغه ځایه څخه تیراته ولیزیدل او کله یی چی دهغه ځای څخه هم لاسونه لند شول نو بیادارنگ برنگ سیمې ته راغلل چی تراوسه هماغلته میشته دی (۳)

د اتمان خیلو سیمه په عمومی ډول غرنی ده چی دلویو او کوچنیو د روڅخه جوړه شوی ده چی و اړه سیندونه یی د سوات په سیند کی چی په دغه سیمه کی دا بازو په سیند مشهور دی توئیزی .

ددغی سیمې په شمال کی د (باجوړ سیند) بهیزی چی تر کلانی او اتمان خیل

(۱) اضلاع، ایجنسی هاو قبایل ایالت پښتونستان، ۵۲ مخ .

(۲) پښتانه د تاریخ په رڼا کی، ۱۳۸۸ مخ .

(۳) حیات افغانی، ۲۳۷ ۲۳۸ مخونه .



اتمانزی

دوی سرینې پښتانه دی اودمندریو ښاخ گڼل کیزی : اتمان زی د یوسفزیو
 دسیمې په ختیځه برخه کې دا باسین پرغاړه اود مهاجن د غره په سهیلی لمنو کې
 پراته دی. توپی، مینی، کوته او مر غزدوی دسیمې مشهور کلی دی. (۱)
 داتمان زیونورخیلونه په لاندې ډول دی: اکازی، کنازی او علیزی : د
 سدواولاده که څه هم په اتمان ورگډیزی مگر ځان ته یې بیل نوم غوره کړی
 دی. داتمانزی قبیلې درې واړه ښاخونه د شیخ ملی دویش له مخې برابرې پسرني
 برخې لري چې دغه درې واړه ښاخونه په برابر ډول دخپل نیکه ځمکه کړی او
 ورڅخه استفاده کوي:

همداراز دعلی زیو دظاهر خپلې څانگه ډیره مشهوره او په گند گهورنومي سیمه
 کې میشته دی. ویل کیزی چې اتمان زی (۱۲۰۰) وسله وال کسان لري. (۲)

اور کزی

اور کزی دپښتو یوه مشهور قبيله ده چې زموزتو کم پوهان (نسب پیژندونکی)
 یې دکرلان دتولنیزې ډلې څخه شمیري.
 اور کزی دکوهات په شمال لویدیځ، دسپین غره په ختیځ اودتیراه دجنوبي
 گځیو په سیمه کې استوگنه لري. شمال ته یې د اپریديو قبيله، شمال لویدیځ ته یې
 پره ځمکنی، لویدیځ ته یې توری، سهیل ته یې بنگش اوختیځ خوا ته هم داپریديو
 اوبنگسره پوله لري.
 دحیات افغانی په حواله ددغې قبیلې داویو ښاخونو شمیر پنځوته رسیزی چې
 پیاوړو سته په نورو ورورو څانگو او خیاونو باندي ویشل شوی دی اودغه
 خپلونه دادی:

(۱) پښتانه دتاریخ په رڼا کې ۱۳۲۱ مخ.
 (۲) حیات افغانی، ۲۶۷-۲۰۰ مخونه.

اورکزى



اورمر

دهغو اورمروچی خپله ژبه یسی ساتلی ده په ژبه کی له خیرنو معلومی چی په
مشکله کیدای شی هغه دپښتو ژبسی یوداسی لهجه (دیالکت) وگنل شی چی په
خورالرغونی زمانو کی له پښتو څخه بیل شوی دی ځکه چی ددغی ژبسی فونولوژی
مورفولوژی، نحو (سین تا کسپس) لیکسیکا لوی او نور ژبنی خواص دغه ژبه
له پښتو څخه لری کوی او دپښتو دیوه لهجی (دیالکت) په صفت نه بلکی دنوی
مخانگری ژبسی په توگه یسی حدود تاکی.

داورمرو دتوکم په باب هم علمی تاریخنی استاد وایی چی دابه دیوه لرغونی
توکم له نسله وی چی په ختیخ آریایی لهجی (دیالکت) یی خبری کولی (۱) نو په
دغه توگه اورمرو بیل ملیت دی چی له پښتو څخه باید بیل وگنل شی او همدغه
نظر علمی نظر دی.

خو څرنگه چی دپښتو دانسابو تولو منابعو د پښتو دیوه څانگه بللی ده او بنایی
کوم اساس هم ولری نو موزد دغه علمی نظر په پام کی نیولو نوسره دانسابو منابعو
سره دآشنایی په خاطر داورمرو په باب معلومات وړاندی کوو:

دشجر واوروایاتو مطابق اورمرو دښرخبون زوی اودسربن لمسی دی. دی
همر دین نومیده او په اورمرو مشهور دی. په موجوده وخت کی اورمرو وزیرستان په
کاتبگرم، دافغانستان دلوگر په بره کی برک او دپیشورد ضلعی په دریو کلیو کی پاسنی
اورمر، منځنی اورمر اولاندنی اورمر کی میشته دی (۲)

دحیات افغانی مؤلف محمد حیات خان لیکلی: «جوته ده چی داورمرو پلار
امرال دین دښرخبون له پښتو زامنونه کو چی و. ده یوزوی درلود چی اورمرو نومید
چی دغه قوم هم دده په نامه سره نومول شوی دی نو تر اوسه پوری هم په دغه

(۱) دزیات تفصیل له پاره وگوری دافغانستان ژبسی اوتو کمونه (۱۶۸-۱۶۹) مخونه.

(۲) پښتانه دتاریخ په رسنا کی ۱۷۸۲ مخ

نامه سره یادیزی. دده په باب داسی ویل کیږي چی د اورمر کوم زوی په چی په کوم خای کی پیدا شونود هماغه خای نرم یی ورباندی اینوده او په یوه منظومه شجره کی چی میاعمرخمکنی (رح) ویلی ده په هغه کی اورمرته شل زامن منسوبوی چی په دی ډول دی:

سنگتوی، مستوی، مشکور، شکتوی، زیق، مشوی، جملویسان، دهری، کانی گورم، حران، کزینخ، خصران، رنگ، داچا، ملانی، سیدانی خان، دوتوی، سین، خلیل اوبوکی (۱)

ددوی داستوتگنی سیمه د سلیمان دغره هغه برخه ده چی اوس پکی د مسیدو او وزیر و قبیلی اوسیزی. دکانی گورم بناړ چی دوزیر او مسیدو د بندر په علاقه کی پروت دی هغه د اورمروله خوا جوړ شوی دی چی اوس هم د اورمر و پنځه بناخونه په کانی گورم کی په دی ډول سره میشته دی: خیکنی (۶۰) کوره، خرم جانی خلو پښت کورنی، ملاتانی (۶۰) کوره، بیکنی (۲۰۰) کورنی او چرانی (۲۰) کوره، چی ټول (۳۸۰) یا (۴۰۰) کورنی پخپل پخوانی ټاټوبی کی اوسیزی پاتی اورمر تقریباً د پنځه سوه کالو راهیسی دکا ختی اوبیا دوزیر و د قبیلی دغلبی له امله له دغه خایه لوگرته چی دکابل په سویلی برخه کی موقعیت لری ولزیدل او هلته میشته شول چی تراوسه هم دلوگر د علاقی د برکی برک په په سیمه کی اوسیزی او اکثره خلک یی اورمر دی.

اورمر خپله یوه خاصه ژبه لری چی د پښتو ژبسی سره څه مشابهت نه لری د اورمر و د پخوانی ژبه دکانی گورم اورمر و تر اوسه پوری هم دځانه سره خونده ساتلی ده او په خپلو مینځو کی پری گریزی او خبری پری کوی خود لوگر او پښور اورمر و خپله پخوانی او اصلی ژبه هیره کری ده. د اورمر و اصلی ژبسی د موجودیت نه مخینی عالمان دی عقیدی ته مایل دی چی اورمر به شاید دی ملک د دیرو پخوانیو

استوگنو اخلاف وی او د پښتو د گاونډیتوب او یوځای استوگنی په وجه به یی د پښتنو تهذیب او تمدن خپل کړی وی.

په اوسنی زمانه کی اورمر په خوی بوی ، عادتونو ، دودونو ، دستورونو ، ژبه ، تهذیب او ثقافت کی کت مت د پښتنو په شان دی او په ظاهره کی ددی خبری هیڅ څه شوا. هډنه معلومیزی چی گونډی دا خلک به د پښتون اولس نه بیل خلک وی :

دلوگرد اورمر و شمیرد (۴۰۰) او (۵۰۰) تنو تر مینځ دی او دوی د عبدالصمد خان ، نورالله او تمی په کلیو کی ژوند کوی.

داورمر بن شرنخبون بن سر بن

د نسب شجره

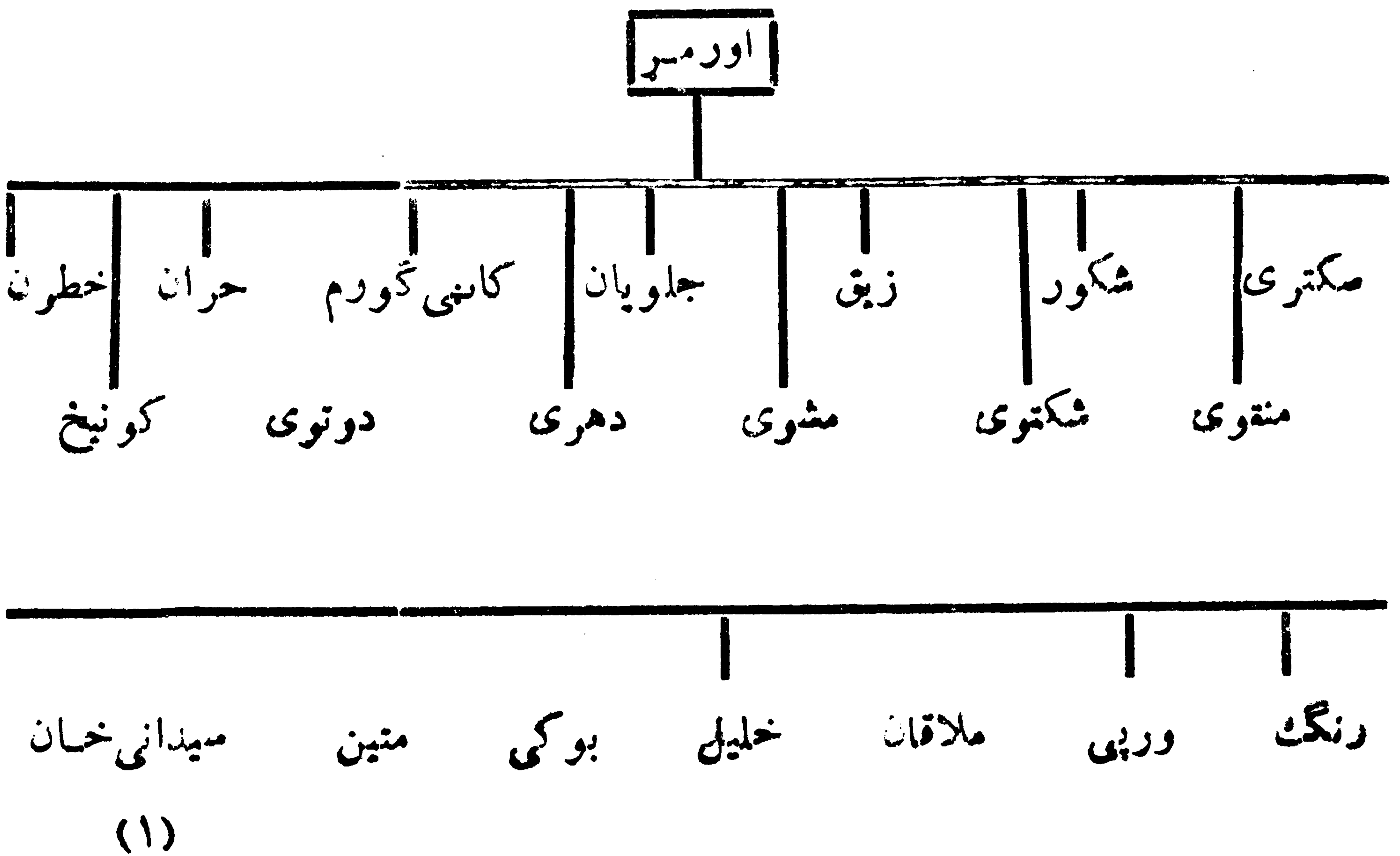

(۱) پښتانه د تاریخ په رڼاکی ۱۲۷۶ مخ .

اورياخيل

دوى غلاجى پښتانه دى او زيات شميرى د كابل ولايت د پغمان په اولسوالى كى استوگنه لري . هلته د دوى مشهور كلې اوسيمه دخالد اريو په نامه سره ياديزى .
يو شمير اورياخيل د كابل لويديځ سيمو ته او په تيره بيا د ميدان په ولايت كى هم استوگنه لري (۱)

يو زيات شمير اورياخيل د پكتيا د ولايت د زرمټ (زر ملي) په اولسوالى كى هم استوگنه لري . دلغمان د ولايت د اورياخيلو شمير د (۱۳۶۰) كال د احصائى له مخى (۱۲۱۸۸) تنه ښودل شوى دى چى دلغمان په مر كز مهترلام او د قرغيو په اولسوالى كى اوسيزى .

همداراز يو شمير اورياخيل د پروان ولايت د قره باغ په اولسوالى كى هم ميشته دى :

بابر

د نسب د شجرى له ليدلو نه څرگنديزى چى بابر په اصل كى د شيرانيو ويوه خانگه اوسر بنى پښتانه دى ، خود دوى اولادى ځان ته بيل نوم غوره كړ او اوس په مطلق ډول د بابر په نامه سره ياديزى (۲) .

دوى يو ډير ښه متمدن قوم دى . دوى په سوداگرى ډير ښه پوه او په عمومى ډول د دامان په قومونو كى تر ټولو شته من او غور ي دلى دى . (۳)

بابر د مياخيلو په سهيل كى استوگنه لري چى لويديځ ته يى سختى غرنى سيمي پرتى دى او ديوه غرنى وادى څنډى د دوى ملك ته رسيزى اوله هغه ځايه څخه

(۱) معلومات مختصر درباره اقوام و قبایل ولايات سرحدى کشور ۴۱ مخ .

(۲) حیات افغانى ۲۵۵ مخ .

(۳) الفستين ، د كابل سلطنت بيان ، دوهم ټوك ، د دكتور محمد حسن كاكر ترجمه ، كابل : ۱۳۶۱

یوه غرنی ویا له راوځی چی د دغی غرنی ویا له په ذریعه ځمکی خرو بیزی ددغی وادی څخه یوه لاره لویدیځ افغانستان ته ملی ده خو ځمک ورباندی دیر تنگ اوراتنگ نه کوی لکه چی د غویلری اویا گوملی په لاری چی کوی. ویل کیزی چی د بابر و قوم د ستوریانی د قوم څخه پورته دنورو تولاو پښتنو څخه وروسته د شیرانیوله غرنی سیمی څخه را ووتل او دچوهدوان په سیمه کی همیشه شول. بابر دنورو پښتنی قبیلو په نسبت دیر حلیم، آرام او دینه چلند خاوندان دی. د کابل دواکمن سدوزی تیمور شاه په وخت کی د بابر و د قوم مشر ته دامین الملک منصب ورکړل شو. د پروفیسور سیال کا کر په حواله یوه شمیر با بر په ژوب، کوته او پشین کی هم همیشه دی او همداراز دسند په گری یاسین، سلطان کوت او شکا رپور کی هم همیشه دی. دننگرهار دجلال آباد په ښار کی هم ددوی څو کورنی د بابر یا نو په کلی کی هستو گنه لری.

د حیات افغانی دمولف په قول هغه بابر چی په اواروسیمو کی اوسیزی نود هغوی شمیر تقریباً څلور زره کورنیوته رسیزی د بابر ویوه لویه خانگه د سلیمان له غرو نه هغه خوا په سیره (Sehra) کی اوسی. دغه سیمه د شیرانیو سیمی ته نژدی پورته ده او بابر یان له دوی سره نژدی اریکی لری اوله هغوی سره په کور ورواو رواجو کی ورته دی.

دلویدیځ افغانستان په ځینو ځایونو کی هم بابر لیدل کیزی لکه چی دکندهار په ښار کی هم څو کوره، دپنجوایی په اولسوالی، کندهار ته نژدی په سوزنای کی چی دارغنداب دسیمی پوری تړلی ده هم ددوی څو کلی شته دی. همداراز په کابل، لوگر او دکونړ ددری په ځینو ځایونو کی هم زیات شمیر بابر او په ځینو ځایونو کی په لږ شمیر همیشه دی. د حیات افغانی مؤلف لیکلی: «له هغو مختلفو روایاتو څخه چی تراوسه لاس ته راغلی دی داسی اتمکل کېدای شی چی هغه بابر چی په لویدیځ افغانستان کی په خواره واره ډول ژوند کوی دهغوی شمیرود (۵۰۰) کورنیونه زیات نه دی»

دکندهار ولایت په مرکز او د پنجوايي په اولسوالی کی د بابر وشمیر (۱۴۵۰۹)

تنوپه شاوخوا کی بنودل شوی دی. (۱)

بابکر خیل

دوی غلجی پښتانه دی ددوی یوشمیر د خاخی مبدان اوخوست ترمینځ د بک

په علاقه داری کی استوگنه لری چی د دغی سیمی داوسیدونکو وشمیر (۸۰۰۰) تنه
بنودل شوی دی او اکثریت یی بابکر خیل تشکیلوی .

دلغمان ولایت دخان کلا، هرمل اوسه سده په کلیو کی هم یوشمیر بابکر خیل

استوگنه لری چی دلغمان ولایت کی ددوی شمیرد (۵۴۷) تنوپه شاوخوا کی بنودل

دی. یوشمیر بابکر خیل دکابل اوننگرهار ترمنځ د سروبی اولسوالی په جگد لک

اوتیزین کی هم استوگنه لری : دغه راز دخاک جبار د علاقه داری د خوردکابل په

کلی کی هم یوشمیر بابکر خیل استوگنه کوی چی دکابل ولایت د بگر امیو په

ولسوالی پوری مربوط دی .

دپکتیا ولایت دخوست دلوی اولسوالی د بک د علاقه داری بابکر خیل اکثره

د کرنی په چارو بوخت دی او په یوه شنه او اواره سیمه کی ژوند کوی :

بابی

د غرغښت په ټولنیز گروپ کی یوهم دبابی یا بابیانو قبیله ده خو د دیر و هخو

او کوښښ نوسره سره مود دی قبیلی په باب دیر معلومات ترلاسه نه کړل . داسی

ویل کیزی چی بابی په خپلو خلو وروزامنو بانندی دخاورو م-ترب-و پوښتو جبرائیل

(۱) معلومات مختصر در باره اقوام و قبایل ولایات سرحدی کشور ۹۲ مخ .

میکائیل ، عزرائیل او اسرافیل نومونه ایښی وو خو وروسته یی د پښتنو د انتقاد او تنبیه په وجه د غونومونو ته تغیر ورکړ. (۱)

حیات افغانی لیکي : که څه هم د بابی قبیلې شمیره در یوزرو کسانونه زیات دی خو په پښتو کی بابیان په کندهار او کلات نصیر خان کی ډیر با همه سوداگران دی او دخپل ښه غوره ساوک او نورم چال چلند په وجه د ښه ژوند څښتنان او اکثره یی شتمن دی (۲)

همداراز د دغی قبیلې خلك په میرانه کی هم ښه شهرت لری : د بابی قبیلې خوراک او پوښاک اکثر په لوړه سویه اود د رانیا نو په څیر دی . با بیان د شمیر په لحاظ بیخی از او وگری یی په کلات ، بوری ، کندهار او کویتي په شابو نومی کلی کی میشته دی . همداراز د دوی یو شمیر په هند کی استوگنه لری اود څینو روایتونوله مخی د هند د جوناگرو او گجرات نوابان د بابیانوله جملی څخه وو . (۳)

د شوروی د نامتو انوگرافوستانیشفسکی په حواله د (۲۰) پیری په نیمايي کی د دوی شمیر (۸۵) زره ښودل شوی دی .

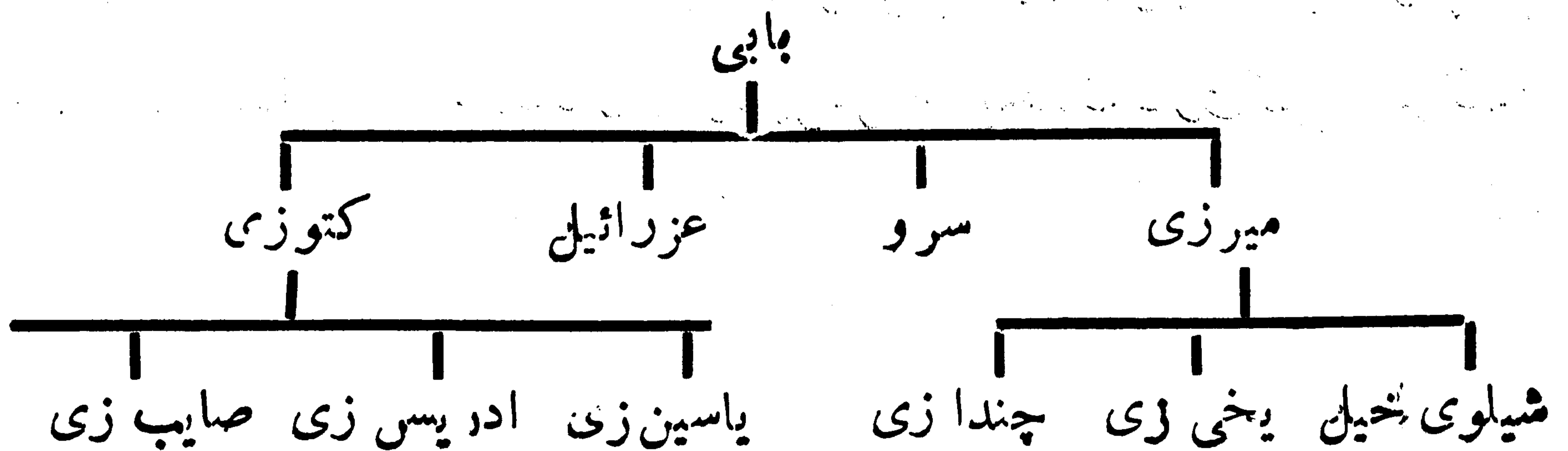

(۱) حیات افغانی ۳۳۹ مخ ،

(۲) نوموړی اثر ۲۷۳ مخ .

(۳) پروفیسور ولی محمد خان سیال کا کر ، پښتو او پښتانه په سهیلی پښتونخوا کی ، کویته :

(۱۹۷۶) ۴۶۶ مخ

بارکزی

دوی سرېښی پښتانه دی او د درانیو د زیرک یوه خانگه ده چی د کندهار، هلمند،
فراه، نیمروز او هرات په ولایتونو کی استوگنه لری. بارکزی د شمیرله مخی د
پوپلز یونه زیات دی (۱) بارکزی د وزیر فتح خان له وخته د بر مشهور شول په تیره
بیا هغه وخت چی له دغی خانگی نه امیر دوست محمد خان د کابل په تخت
کښیناست نو د دوی شهرت دوه برابره زیات شو او بارکزیان تر لیری ملکونو
پوری د شهرت خاوندان شول (۲) د دوی داستوگنی سیمی په لاندی ډول دی:

۱- په کندهار کی:

د کندهار د ولایت په مرکز، د دامان په اولسوالی، د شاه ولی کوت په اولسوالی،
دارغنداب په اولسوالی، د پنجواپی په اولسوالی، دارغستان په اولسوالی او
معروف په اولسوالی کی اوسیزی چی ټول شمیری د کندهار په ولایت کی د
۱۳۶۰ کال د احصائی په مخی (۵۸۳۴۷) تنه ښودل شوی دی:

۲- د هلمند په ولایت کی:

د هلمند په مرکز د نادعلی په اولسوالی، د واشیو په علاقه داری، د ناوه بارکزی
په علاقه داری، د نوزاد په علاقه داری او د نهر سراج په علاقه داری کی استوگنه،
لری چی د هلمند په ولایت کی ټول شمیر ۱۳۶۰ کال د احصائی له
مخی (۱۲۶۰۸۸) تنه ښودل شوی دی:

۳- د نیمروز په ولایت کی:

دوی دلته د نیمروز په مرکز کی اوسیزی چی شمیری ۱۳۶۰ کال د احصائی
له مخی (۸۹۵) تنه ښودل شوی دی.

(۱) الفنسټن، د کابل سلطنت بیان، دوهم ټوک، پښتو ژباړه د پوهاند اکتر حسن کاکړ (کابل:

(۱۳۶۱) ۷۸ مخ.

(۲) حیات افغانی ۲۲۴ مخ.

همدارازدکنگک اوچاربرجک په اولسوالیوکی هم اوُسیزی چسې ټول شمیر
یسې د ۱۳۶۰ کال داحصائیی له مخی په نیمروز کی (۳۲۸۰) تنه بنودل شوی دی:
۴- د فراه په ولایت کی:

د فراه په مرکز د بالابلوک او گلستان په اولسوالیوکی استوگنه لری چی ټول شمیری
د فراه په ولایت کی د ۱۳۶۰ کال داحصائیی له (۹۰۷۶۲) تنه بنودل شوی دی:
۵- د هرات په ولایت کی:

د انجیل، گوزری، پښتون زرغون، گلران، غوریانو، زنده جان او ادرسکن
په اولسوالیوکی استوگنه لری چی د هرات په ولایت کی د دوی شمیر د ۱۳۶۰ کال
داحصائیی له مخی ۳۲۴۰۷ تنه بنودل شوی دی.

د بارکنز یوشمیر څه د پاسه (۲۳۱۰۶۷) تنه بنودل شوی دی: هغه سیمی چی
بارکنز یان پکی استوگنه لری ښی حاصلخیزه اود کرنی وردی. دوی د پوهی او تعلیم
سره زیاته مینه لری او ځانونه اصیل پښتانه بولی (۱)

همدارازد شوروی اتحاد د اتنوگرافرستا نیشفسکی په حواله د دوی شمیر د
(۲۰) پیری په نیمایی کی (۳۲۰) زره تنه بنودل شوی دی:

بامیزی

سر ښی پښتانه اود درانیو د زیرک یوه څانگه ده: د دوی اکثریت د کند هار
د ولایت په مرکز کی استوگنه لری. شمیری د ۱۳۶۰ کال داحصائیی له مخی د
(۱۹۷۰) تنو په شا او خوا کی بنودل شوی دی: (۲)

بختیاری

تاریخ حیات افغانی د بختیاریو د قبیلې په باب لیکي: «حینی خلک دوی سپدان
بولی. دا خلک په اصلی کی له ایران نه راغلی دی چسې د دغی قبیلې دیر شمیر

(۱) معلومات مختصر در باره اقوام و قبایل ولایات سرحدی کشور ۹۸ مخ

(۲) معلومات مختصر در باره اقوام و قبایل ولایات سرحدی کشور ۹۲ مخ.

اوس هم په ايران كې استوگنه لري: دبختيار دقبيلي يوشمير دايران داصفهان په لويديځ او يوشمير يې په بخارا كې هم ژوند كوي. په دره بندبادر ابن كې ددغې قبيلي (۷۰۰) يا (۸۰۰) كورني شته او په مرغه كې هم تقريباً (۵۰۰) كورني استوگنه لري:

هغه بختياري چې په درابن كې اوسيزي هغوي د مياخيلوسره په گټه او تاوان كې شريك دي: دبختيار يو دقبيلي مخيني پوونده سوداگرو د ډير كلك هودخاوندان دي (۱) داسې فكر كيزي چې بنيابي دوي به داودي قبايلو يوه خانگه وي: دمخزن افغاني ليكوال دبختيارو دقبيلي دنسب داصليت په باره كې داسې ليكلي دي: اسحاق نومي چې اصلاً ديوه سيد زوي و په اوش نومي ځاي كې چې دبغداد له توابو څخه دي دروزگار دپېښو او ستونزو په سبب په سفر لاس پورې كړ او د سلیمان په غره كې د شيرا نيو سيمي ته راغی او د شيراني په قبيله كې يې له بوي بنځي سره چې شېخې نومېده واده وكړ او له دغې ميرومنې نه يې يوازي يوزوي وشو او دا بر سعید نوم يې ورباندې كېښود چې نوموړي ماشوم دبخت اونيكسو طالعو په اساس په بختور سره شهرت وموند او دوخت په تيريدو سره په بختيار باندې مشهور شو چې دده اولادې ته بختياري وايي، خو مولف ته ددغه روايت په باب صحيح ثبوت ترلاسه نه شو (۲) دغسې روايتونه ډير دي چې كله دبختنويو قبيلي او كله بلي ته د سيدانزيانو روعربي الاصلو سره ارتباط وركوي چې په حقيقت كې له افسانو څخه هيڅ زياتوالي نه لري:

د بريخ

د بريخ د پښتنويو قبيله ده چې زمونږ پښت پوهان (نسب پيژندونكي) يې د سر بن د ټولنيزې ډلې (Social group) څخه شميري او د دوي دوينا له مخې د سر بن په بنو خبون (بنو خبن) بناخ گديزي:

(۱) حیات افغانی ۴۴۱ مخ

(۲) حیات افغانی، ۶۰۹ مخ.

دهندد کمبرج په تاريخ کي دارغوني آريايي کتاب رگ ويدا په حواله داسي ليکل شوي دي : «داسو ملاکانو (پاچهانو) جنگ دويدی زمانی مشهور جنگ و . په دې تاريخي جنگ کي لس آريايي قامونه ملگري وواود بهارت په نومي آريايي قبيلي دپاچاسوداسه پر ضدو جنگيدل . په دغولسو قامونو کي يوقام پکتهان نومیده چي اوسني پکتون = پختون = پښتون خپني مراددي .

د دغه سودا سه پلاريا نيکه (Devadasa) هم دخپل قام نامتو پاچاو . دي دخپلي پاچاهي په زمانه کي له خو آريايي قبيلوسره جنگيدلي او پر هغوي يي بوري موندلي دي چي يوه په هغو کي (Brisaya) دي .

افغاني محققين لکه مرحوم استاد احمد علي کهزاد او مرحوم استاد پوهاند عبدالحي حبيبي دغه په ويد کي راغلي «بريسيه» قبيله بريخي يولي :
د بريخو خيلونه :

بناغلي استاد رشاد دشيخ بستان بريخ نومي اثر کي ليکي :

بريخ په لومړي سوکي په دوو پلارو ويشل کيزي يويي «اوتغ» دي او بل يي «اوسين» . اوتغ پر لاندنيو خيلونو ويشل شوي دي : ۱- داود زي ۲- چوپان زي ۳- مليزي ۴- بدل زي ۵- ثابت زي ۶- شکر زي او بروکي زي :
اوسين هم پر لاندنيو خيلونو ويشل شوي دي :

۱- بارکزي ۲- زکوزي ۳- مندوزي ۴- سبازي ۵- راو زي . حافظ المملك حافظ رحمت خان بريخي چي په ۱۱۴۸ هـ . ق دهندوستان په روهيل کهنه کي خلاصه الانساب ليکلي دي هلته داسي وايي :

اوس بريخي په خپل اصلي وطن بنوراوک کي يوازي پرد غوخيونو ويشل شوي دي :

بدل زي :

زکوزي :

مندی زي :

چوپان زی او ملیزی د یوسفزیوسیمی ته را کوچیدلی اوزیاتره بیاله هغه مخایه هندوستان ته را غلی دی دد غودوو (زیو) خملک چی په بنوراوک کی پاتی دی مخانته خانی او د مخکو تا کلی جلا برخه لری . د شکرزیو، راوزیو، او نورو (بارک زیو، سبازیو، پروکی زیو) شمیرلزو. دوی هم په هغو دریوزیو (بدلزیو، زکوزیو، مندوزیو) کی مدغم شوی دی :

د حافظ رحمت خان د غه لیکنه پس له دوه سوه اوڅو کالو څخه اوس هم رښتیا کیزی او د بنوراوک د کرنی مخکه پرونو مورودریو زیو (بدل زیو، زکوزیو، مندوزیو) بانندی په دی ډول ویشلی ده :

۱- د بدل زیو برخه

د پښین خواته له غل دری څخه تر با دوزیو پوری (د بنوراوک ختپه سیمه).

۲- د زکوزیو برخه :

له پنج پایه څخه دریگه تر علاقه داری پوری :

۳- د مندوزیو برخه :

له کاریزه څخه د بلوڅانو تر تکه (بریده) پوری (د بنوراوک لویدیزه سیمه) دلته دا هم باید وویل شی چی د مندوزیو په برخه شیرانی هم اوس شریک شوی دی او د بریڅود څلورم خیل په توگه پیژندل کیزی . په خلاصه الانساب کی بدل زی پور د غولاندی پنځو ښاخونو بانندی ویشل شوی دی :

سالارزی، بیسینزی، ادوری (زی)، ملاخیل او دولت خیل. مولف داهم زیاتوی :

اوریدل کیزی چی ملاخیل او دولت خیل اوس په بنوراوک کی نه دی پاتی

د یوسفزیوسیمی ته راغلی اوزیاتره بی بیاله هغه مخایه هندوستان ته را لیزیدلی دی.

په خلاصه الانساب کی داهم راغلی دی چی مندوزی او زکوزی هم د بدل زیو

په څپر پوڅو پوڅو ویشلی دی خودهغی نومونه بی نه دی راوری :

دبریڅو تاتوبی :

دبریڅو پخوانی تاتوبی دبست تاریخی سیمه وه چی پښتانه بی کلا بس بولی

اوس هم هلته بریشی یا بریشخان اوسیزی . دفتح خان اورا بیاد نکلی قهرمان (پتی خان) دکلابس له بریشوڅخه وپه دغه نکل کی دهلمند پر غارو بانندی دبریشوگنه آبادی نیی . په ۱۰۵۸ ه.ق کال پر کندهار بانندی دایران دصفوی پاچا دوهم شاه عباس (۱۰۵۲-۱۰۷۷ ه.ق) دحمله په وخت کی پردل خان بریشی له خپل قبیلوی لښکر سره دایرانی پوځونو په مقابل کی پنځه پنځوس ورځی دکلابس کلا بندی وساتله . دغه پینه هم دانیی چی تریوولسمی هجری سدی پوری لادهلمند پر غارو په تیره بیاپه کلابس کی دیر بریشی میشته ووسل اوڅو کاله پخواچی دپتی حیات خان پوپلزی (?) حیات انغانی (۱۲۸۳ ه.ق تالیف) کړ دکلابس پر شاو خوا بریشو خپله خانی درلوده او خان یی اورنگ خان نومیده .

بل دهلمند پر کینه غاره بانندی دگر مسیل اوسپستان تو منځ په لنډی او پلالکه کی اوس دری سوه کوره بریشی میشته دی او دغه بریشی دزکوزیواه ايسازی پنی څخه دی .

لنډی او پلالکه دوی ویالی دی چی بریشو پخپله کیندلی دی . لنډی ویاله لویدیزی او پلالکه واله ختیځی خواته واقع ده چی ددوارو تر منځ تقریباً لس کیلو متره واټن شته . لنډی او پلالکه له اداری لحاظه د دیشوپه اولسوالی پوری اړه لری ددغی اولسوالی ختیز لورته دگر مسیل اولسوالی پرته ده دادواره اولسوالی دهلمند په ولایت پوری اړه لری چی مرکز یی دلشکرگاه ښار (بست) دی .

د کندهار په ښار کی هم دبریشانو څو کوره شته مگر ددوی داستوگنی تر توار لویه سیمه ښور اوک دی چی دلنډی او پلالکی ویالی یی شمال غرب ته پرتی دی .

دپتی حیات خان په حیات انغانی کی یوسل اوشل کاله دمخه کینلی دی چی اوس په ښور اوک کی تخمیناً دری زره کوره بریشی اوسی . دحیات انغانی په دغه شمیر کی شیرانی هم راځی دښور اوک دخلک وشمیر د «اتلس قریه های افغانستان» په (۱۳۴۹) مخ کی لیکلی دی تقریباً یوولس زره تنه دی چی په دغو کی تقریباً دوه زره تنه بریشخان نه دی او ددغی سر شمیرنی له مخی چی په ۱۳۵۳ ش

کال په کابل کې خپره شوی ده د بنور اوک د بریځو شمیر بی له شیرانیو نه ورو
تیره رسیزی. (۱)

د (Dictionary of the Pathan Tribes) په ۲۱۰ مخ کې لیکلی دی «څه بریځی
په کوټه، پشین او څاګی کې اوسی. دغه قبیله زیاتره د افغانستان په جنوبی برخه
بنورواک کې میشته ده.»

د اولس مجلی ۱۹۶۸ ع کال اکتوبر په ګڼه کې عابد کینلی دی: «بریځی
د کوټی ډویژن په شرارو د نومی څای له عیسی خیلو سنتیا کاکړوسره میشته دی په
کوټه کې هم اوسی» د پټان د کتاب په سلم مخ کې لیکلی شوی دی:
د دبر یځو کوره د کوټی د بولان د حکومت په څاګی کې هم شته او څه بریځی
په نوشکی کې هم اوسی.

څه اکازی، الیک زی او وسمی زی بریځی (چی له نسبی لحاظ په مند و زیو
ګډیزی) په بولان کې له سنجرانیو بلوڅوسره میشته دی او اوس بی خپله ژبه له
لاسه ورکړی ده. د دغو بریځو شمیر سلومرونه رسیزی:»

ملاک صالح محمد لهری د بلوچستان نومی کتاب په ۵۵ مخ کې لیکلی دی:
په ۱۹۵۱ ع کال چی په بلوچستان کې دنومو شمیر وشود بلوچستان د بریځو شمیر
(۴۹۶۵) تنه وو. په صولت افغانی کې راغلی دی:

«بریځی په هندوستان کې هم اوسی د جهجرو پوړ ګڼه د بریځا نوده. په ۱۸۵۷ ع
کال چی د هندوستان د آزادولو له پاره هندوستانیان پورته شول د جهجرو بریځی
رئیس هم د دغو غازیانو مل و. انگریزانو چی بری و موند دغه بریځی رئیس یی په دار کړ.
د جهجرو پوړ ګڼه د دهلی او علی ګره تر مینځ پرته ده په داری لحاظ د سکندر
آباد په حکومت پوری اړه لری سکندر آباد سلطان سکندر لودی (۱۸۹۴-۹۲۳
ه. ق) ته منسوب دی.»

(۱) پوهاند رشاد، بریځی او بنور اوک، د شیخ بستان بریځ د مقالو مجموعه، ۹-۱۸ مخونه

بريخي دروهيل كند په بنارونو كې هم شته په تيره بيا بريلي په بريخو دك دي:
د Pathan په سلم مخ كې راغلي دي چي په بمبئي كې (دبروچ) په نامه بنار
هم بريخو ته منسوب دي او له دي څخه معلوميزي چي بريخي تر گجراته پوري
هم رسيدلي وو:

د بنوراوك:

د بنوراوك سيمه داوسني كندهار په جنوب غربي كنج كې موقعيت لري او
داولسوالي په نامه اداري تشكيل لري. دريگك په نامه يوه علاقه داري هم په دغه
اولسوالي پوري تړلي ده. د بنوراوك د سيمي شمال اولويديځ ته ريگك (ريگستان)
پروت دي د غه ريگستان په شمال كې د سپين بولدك تر حدودو او په لويديځ د افغانستان
د غربي پولې پوري غزیدلي دي لمر خاته خواته يسي دخواجه عمران غودي چي
له پښينه څخه بنوراوك جلا كوي:

د جنوبي ددي غرو نه يسي دبراهوي بلوڅو تاتو يسي دي چي په نوشكي
پوري اړه لري. د بنوراوك مخكه بنوي داگك دي او د دغه داگك په منځ كې هيڅ
غرنشته مخكه يسي مت ده او د بري بيخي نلري. د بنوراوك د مساحت په باب
د صولت افغاني په ۳۴۷ مخ كې راغلي دي:

« بنوراوك نسبتاً په مربع شكل پروت دي چي هره ضعه يي تخمينا شپيته
ميله او زدوالي لري. »

د صولت افغاني دغه ليكنه د حيات افغاني د (۱۵۳) مخ نقل دي:

د «اتلس قريه هاي افغانستان» په ۱۳۴۹ مخ كې د بنوراوك د تړلي اولسوالي
مساحت (۴۹۶۴) مربع كليو متره راغلي دي مگر قاضي عطاوالله خان د پښتنو په
تاريخ كې د بنوراوك ټوله علاقه تقريبا شپيته مربع ميله بنودلي ده. دارواښاد
قاضي صاحب دغه ليكنه داسي توجيه كيدلای شي چي ده يوازي د بنوراوك هغه آباءه
مخكه شپيته مربع ميله بللي وه چي د بريخو كروندې او تاتو يي دي او دنوي او
زاره بنوراوك په نومونو ياديزي:

په قاموس جغرافيايي افغانستان كې د ښوراوك كلي اووه وېشت ښودل شوي دي (۱) په دغه كليو كې تر ټولو لوي كلي د بادرزودي چي تقریباً يوزرودوه سوه تنه پكې اوسي. په زياترو كليو كې دوه دري كوره براهويان هم شته چي نارينه يې د كلي ساروانان او شپنپان دي. ښځمنې يې كمبلې، جوالونه، خورجينونه او دسترخوالونه اوبي.

كلي او كورونه:

د ښوراوك د برياخر كور په يوه ساده كوردي (كودله) ياخونه كې وي. كوردي يې په بيضوي شكل د غره له پندولښتو څخه جوړه شوي ده چي څلور پنځه دانې يې يو ځاي په مخكه كې له يوي خوا اوبلي خوا څخه دنيمي دايرې په توگه نجتې وي پرسويي كيره وراچوي كيره دغزوله لښتو يا نلرونو څخه تخرغوندي شي اوبسي دخنو په پښت كې يې پرتيرانو اچوي.

هغه كوردي چي دژمي له پاره وي پر كيره سوبيره يې اخيرو وي. خو نسي يې څلور ديواله لري چت يې له يوه او زده تير و او دغزه له لښتو څخه داسي جوړ كړي وي لكه عصري چادر پوښه كورونه. دغه خونې او كوردي يوه بلي وارخ ته په بيضوي يا مستطيل شكل يولر پرله پسې پرتي وي. پر شاوخوا باندي (دښاري ډوله كورونو په شان) ديوالونه لري او زياتره كوردي يې دروازي وي داځكه چي په دوي كې مخ پتي اوغلانشته.

كښت او كور:

د ښوراوك دوبي ديوتود اوژمي يې معتدل دي څخه شمير سره كې اوخورتې كوچيان ژمي ځانونه ښوراوك ته رسوي د ښوراوك كښت په باران دي فقط يو كاريزگي پكې شته چي پر هغه هم دوه دري كوره آبادي نوري بها ندي اوبه نه لري. غنم، اوربشي اوباجري په لاسي ډول كړي. څ، لاسي پاليزونه هم كړي.

د ښوراوك د برياخر سپين زيوي وايي: « زموزنيكه گانوجي په ښوراوك كې وارول كښت يې په باران واوله لوري څخه يې ځمكي نه خروبيد لي. لوړه ديوه

رودلوم دی: دارود دتوبی له غروراوزی اوزدوالی بی (۲۵۰) میله دی. لوره ژوره ده غاروته بی او به نه خیزی .

سترستانه حاجی محمد نیکه خیشکی دوی تشویق کرل چی ویالی وگازی اوله لوری شخه اوبه خپلو کروند و ته وخیژوی بریخود حاجی نیکه خبره ومنله لیشی بی راونغبنتلی لوری ته بی اومه بندونه و اچول: دوی لوی ویالی شینی و کنبلی یوه ویاله دبدلزیو او زکوزیووه بله ویاله بی دمندوزیووه چی شیرانی هم په شریک شول له دغولویو ویا لو شخه بیا کوچنی ویالی جلا کری چی په دغو کی شپز ویالی یوازی دمندوزیودی:

وروسته داوب ودهغه بند په اغیزه چی دپنښین په ملوزو کی لوری ته و اچول شو دلوری اوبه بنورا وک ته و نه رسیدلی او بنورا وک بی په یوه بی او بو میره بدله کړه. اوس دبنورا وک دخلاکو کښت و کردباران په اوبودی . شخه اوبه په او بنا توله شاه گانورا کازی شاه گانی بی شپيته اویا متره ژوری دی. د شاه گانو اوبه بی تروی دی نو خکه دوی ناوران (خلیرونه) هم لری . په ناورانو کی دباران اوبه ذخیره کوی د دشا او ناور په اوبو دبنورا وک خلك خپلی ورخنی اریاوی ایسته کوی، شینی بی او اودسونه پری تازه کوی، لوبنی او کالی پری مینخی او خاروی پری اوبه کوی: د شاه گانو اونا ورونو اوبه دومره نه دی چی د کښت و کوله پاره هم شینی کار واخلی . دبنورا وک مخکه دیره ده او اوبه بی لزی دی خکه نوخینو مخکوته دکرهښی وارپسله خاورو پنخو کااو ورر سیزی لهغه امله بی نو مخکه خورا زوروره وی، دیر حاصل کوی اوسری ته بی حاجت نشته .

دبنورا وک تول خلك په پښتو خبری کوی اود خلكو په محاوره کی بی دمتلونو دیر استعمال داسی خرگند یزی چی دفولکلوری ادب خزانه بی دیره بپایه ده .

دبری شمویوزیات شمیر په هندوستان کی استوگنه لری اودا هغه پښتانه دی چی دانغانی فا تحینو سره هند ته ورغلی دی اوس بی پاتی کسان خانونه هغو کسانه ته منسوب گڼی چی دهندوستان په تاریخ کی نوم اونښان لری .

یوله دغو کورنیو څخه د حافظ رحمت خان بریڅ کورنی ده چی اصلاح کوندهار
د بنور اوک وو چی په رو هیله کندی کی حکمران و . حافظ رحمت خان په هند کی
د ابدالی احمد شاه د فتوحاتو ملگری و او دده زامن او ورپرونه درو هیله کندی دیر مشهور
حکمرانان وو . پخپله حافظ رحمت خان د افغانی فرهنگ په بیدایتوب کی دیره
لویه برخه اخیستی وه او ځینی داسی تاریخی متون دده په پارنه دور کیدو او
هیوی څخه ژغورل شوی دی چی هغه نن د لویو علمی اسنادو په جمله کی دیر هسک
ځای لری .

تواریخ حافظ رحمت خان چی پیر معظم شاه ته منسوب دی اصلی متن یی د
حافظ رحمت خان په سپارښت لیکل شوی دی او دا یو داسی غنیمت اثر دی چی
د پښتنی اقوا مو اوقبا یلو دلیر د بدنواونورو اجتماعی او سیاسی مناسباتو دیری خبری
په کی پرتی دی .

له دغی کورنی څخه چی د بنور اوک ته منسوب ده بلن دیر لوی سری جنرال
بخت خان و چی د هندوستان دخلکو په هغه ستر قیام کی یی د آزادی ساتونکور هیری
و کړه چی په ۱۸۵۷ ع کال کی د انگریزانو پوښد را اوچت شو .

د ۱۸۵۷ کال په دسمبر کی انگریزانو د دلیلی پر ښاریر غل و کړ کورگانی پاچا
بهادر شاه ظفر په دارسره انگریزانو ته ځان تسلیم او ه خو جنرال بخت خان هغه ته
د دور کاوه چی د انگریزانو مخه به ونیسی . جنرال بخت خان د انگریزی قواوو په
ورانندی دومره خندونه ایجاد کړل چی دکشمیری دروازی اولال کلا تر منځ لنده
فاصله انگریزانو په پنځه ورځی ووهله .

دی جنرال پاچا د تسلیمیدو څخه ونه شو گرزولای نو کله چی پاچا تسلیم شو
جنرال بخت خان له دلیلی څخه لکسهنه ته ولاړ او له هغه ځایه د هندوستان غرونو
ته وخت او پسی وړک شو چی بیایسی چاپته پیدانه کړه .

د بنور اوک خالک وایی : « کله چی د دیورند کرښه تا کل کیده نو بنور اوک د افغانستان
څخه دباندی شوی و خو سمندر خان بریڅ دخپلو سپرو سره پر کوته حمله او کړه

اودومره لوی خطر ونه یسی انگریزانوته متوجه کرل چی هغوی په دی راغی شول
چی بنور اوک ددیورند دکرښی هغی خوا ته کری .

دبری خان قوی خلمک دی اود کارخه د فراغت په وخت کسی بیل بیل سپورتونه
لری چی عمده سپورت یسی غیزده . دمیلو په ورخواوودونوکی اتنونه کوی او
دبری خواتن خان ته نوم لری . دوی په اتن کی توپ کرونوته حرکت ورکوی او کله
چی اتن یسی گرم شی نو په توپ کو تکیان هم کوی . د سپوزمی په ۱۴ شپه په سپوزمی
رښایسی خوانی بنیخی او پیغلی اتنونه کوی اوسندری وایسی .

دزوی دزیزیدنه نیه کمرغی برلی او په هغه کور کی چی زوی وزیززی خیرا تونه
کوی اود هلمک دنوم ایښودلو پور وخت سندری وایسی او اتنونه کوی . ویل کیزی چی
دبنور اوک خلمکوشمیرانه زره تنوته رسیزی .

بلخ یا بلیخ

ددغی قبیلی خلمک کله خانونه دنیا زی ، کله دولت خیل او کله هم خانونه د لودی
داولادی نه شمیری ، خوداسی فکرو کیزی چی دوی لودی پښتانه دی . دوی په پنیسا له
نومی خای استوگنه لری چی دغندل شیخ دغره جنوب ختیخ خرا ته موقعیت لری .
ددغی قبیلی خخه یوه کورنی دمیانه والی دسیمی په پپلان کی استوگنه لری (۱)
دوی دلوانیو پښتنو سره داسی گله شوی دی چی د هغوی سره یسی کوم توپیو نه شی
کیدای . دغه قبيله دومره مشهوره قبيله نه ده اود شمیر په لحاظ هم دیر لزدی (۲)

بنگین

بنگین دکرلان پښتنو یوه مشهوره قبيله ده . ددغی قبیلای خلمک خا نونه
قویش بولی او په خالدی افاغنه سره هم شهرت لری . دافسانوی روایتونوله مخی

(۱) تواریخ خورشید جهان - ۲۲۹ مخ .

(۲) حیات افغانی - ۲۹۹ مخ .

ددوی دایو نی-که نوم اسمعیل و: دوی وایسی چی دخالد ابن ولید دزوی
 عبدالله نه رانیکته په لسم پښت کی اسمعیل وزیزید اودده ددووزامنوگاره او
 سمل ترمنخ چی مورپی د پرملی (فورملی) دقبیلی خخه وه سخته جگره
 رانخ ته شوه:

حیات افغانی لیکلی: ددغی قبیلی لوی نی-که اسمعیل دگردیزدسیمی په
 زومت کی اوسیده. ددوی ددی کورنی جگری په سبب وچی دگاره اوسمل په
 نوموردبڼگښو په ټوله قبیله کی دوی گوندی رانخ ته شوی اودوا ره گوندونه په
 خپلومینخو کی سخته دبنمنی لوی. کله چی په زومت کی ددغی قبیلی شمیرمنخ
 په ډیریدوشوه او اوبلی خوا یسی دغلجیو دقبیلی زورولید نو تقریباً (۵۰۰) کاله
 دمخه یی دغه سیمه پرینودله او په کورمی، پیواراوشلوزان یسی چی دسپین
 غره په جنوب کی موقعیت لری خپله قبضه تینگه کره، خودا ورکزیو او دوی
 ترمنخ بدی پیداشوه (۱) په هغه وخت کی دختکو قبیلی هم د بڼگښو سره مرسته وکره.
 اوتریوی سختی جگری وروسته یی داورکزیو لاس له کوهات نه لندکر او خپله
 قبضه یی ورباندی تینگه کره. تر هغی وروسته هم د بڼگښو او اورکزیو ترمنخ
 ډیری جگری وشوی، خو په پای کی د بڼگښو او اورکزیو ترمنخ سرحد وټاکل
 شو، میدان او هغه دره چی اوس بڼگښو پکی استوگن دی د بڼگښو او دشمال په خوا
 غوټیزه سیمه اورکزوته ورسیده (۲):

د بڼگښو علاقه د دری په شکل شرقاً او غرباً د غرونو ترمنخ پرته ده. ددوی لمر
 خاته او جنوب ختیخ خواته ختک، شمال ته یی اورکزی، جنوب غویی حدیی د
 وزیروسره لگیدلی دی اولمر اویدونه یی د کورمی علاقه پرته ده:

قاضی عطاء الله خان پخپل اثر د «پښتنو تاریخ» کی د بڼگښو په باب
 داسی لیکلی دی: «بڼگښو دا پریدواو اورکزو سویل ته پرانه دی. ددوی د علاقی

(۱) حیات افغانی - ۶۳۷ - ۶۳۸ مخونه.

(۲) پښتانه د تاریخ په رڼاکی - ۱۳۹۸ مخ

لمرخاته او جنوب ختيځ ته خټک موقعيت لري جنوب ته يې وزير او لویدیځ ته يې توري اوسيزی : ددوی ملک دیوی لوی دري په شکل دی : ددوی میدانی علاقه زر خیزه ده : میدانی علاقی ته يې کوزبنگنښ وایي او دغرونو علاقی ته يې بربنگنښ وایي : دکوهات بنا هم دبنگنښو په علاقه کی دی (۱) «

دکوهات دضلعی شمال ته دپېښور ضلع او داپریدیو او اورکز یو غرونه ، شمال لویدیځ ته يې اورکزی او تیراه ، لویدیځ ته يې کورمه ایجنسی ، داورکز یو ایجنسی اوشمالی وزیرستان او جنوب ته يې دکوک ضلع ، دمیانوالی ضلع او ختیځ ته يې د سند دریا ب دکمبلپور ضلع او کوهات یوله بله څخه بیلوی :

په هنګو کی هم دیرشمیر بنگنښ استوګنه لری . او همدا راز دتېل بنا هم دبنگنښو په علاقه کی پروت دی : هغه بنگنښ چی دکورمی په علاقه او پیوار کی اوسيزی نوهغوی دتوری دقبیلې په ذریعه مغلوب شوی دی :

دبنگنښو قبیلې ځینی خلك شيعه او ځینی هم سنی مذهب دی . دکورمی شيعه بنگنښ دسپین غره په لمن او دپاره چنار شمال ته اوسيزی چی شمیر يې د ۱۹۶۱ کال د احصائیې له مخی (۱۱۰۵۸) تنوته رسيزی :

بلند خیال بنگنښ چی دتېل بنا ته نژدی دوزیر په گاوند کی اوسيزی شمیر يې د ۱۹۶۱ کال د احصائیې له مخی ۶۴۴۶ تنوته رسيزی .

دهنګو دتحصیل نفوس چی اکثره يې بنگنښ دی په ۱۹۶۱ کال کی (۹۰۱۴۸) تنوته رسیده . (۲)

میران زی دتېل نه دهنګو تر شا او خوا پوری استوګنه لری او دغه دره هم دمیران زیو یا هنګو په نامه سره یاديزی :

بنگنښ په عمومی ډول دکوکیلی په چاروبوخت دی خو ځینی يې دمالګی سوداګری هم کوی : دوی زبور ، جنګیالی او دیرمیلمه پال خلك دی :

(۱) قاضی عطاء الله خان ، دپښتون تاریخ ؛ لومړی ټوک ، کابل - ۱۳۵۶ کال ، ۳۹ مخ .
 (۲) اضلاع ، ایجنسی هاو قبایل ایالت پښتونستان ۹۳-۹۴ - مخونه .

ددوی دلو یو او مشهور و کلیو او حایو نو نومونه دادی : نری او بیه، تپن، درسمند، هنگو، اوستوزی، کسائی، توغه، توره وری، کئی، مد خوزه اونور (۱)

سرویلیم بارتن دبنگینو دجاگر نومیر و نوشمیر (۶۰۰۰) تنه بنود لسی دی چسی (۴۰۰۰) تنه یی په کوهات او پاتی برخه یی دکورمی په میمه کی اوسیزی :
دکوهات د نعلی دبنگینو نه پورته یوشمیر بنگین په افغانستان، دایران دمازندان په سیمی اود هندوستان په حینو ایالتونو په تیره بیا په فرخ آباد کی دیرشمیر بنگین استوگنه لری :

دبنگین دقبیلی اکثره خلك شيعه گان (شيعه مذهب) اود گاری دگوند پوری اړه لری.

بنگین

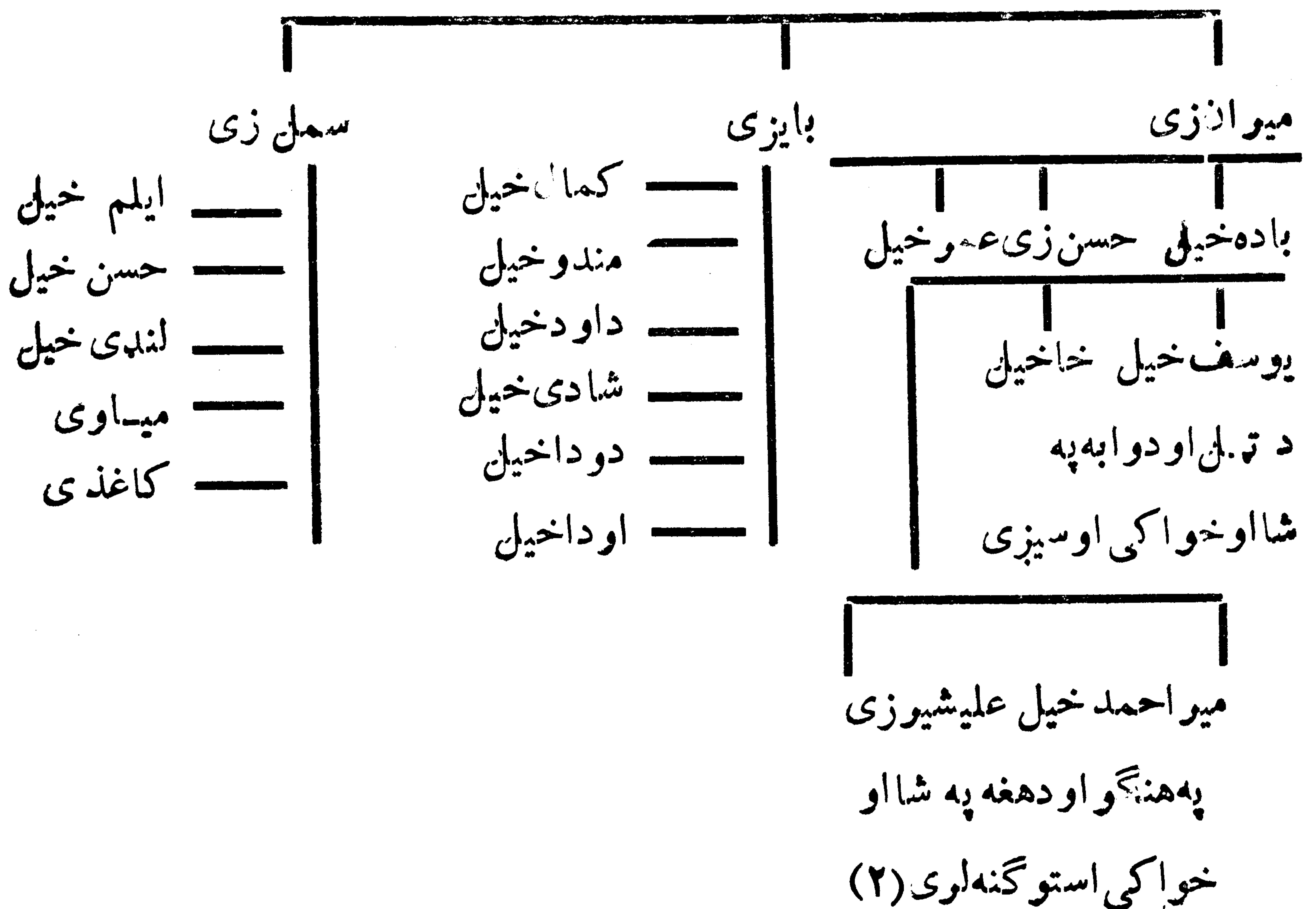

(۱) پښتونستان کابل - ۱۳۳۰ - ۲۷۰ مخ .

(۲) اضلاع، ایجنسی ها و قبایل ایالت پښتونستان - ۹۴ مخ .

بنوخی

که چیری د بنوخیو دنسب شجره په غورسره وگورو نوڅر گنده به شی چی دوی په اصل کی کرلانی پښتانه دی. د بنوخیولوی نیکه شاه فرید نومیده چی وروسته په شیتک بانندی مشهور شو. د شیتک مور ککی نومیده چی دده د پیدا کیدو په وخت کی مره شوه پلاریی په ده بانندی د شاه فرید نوم کیښود. په کوچنیوالي کی یی د نورو بنوخیو د شیدوسره تواق نه درلود په دی نسبت ډیر ناروغ شو. نو په دغه وخت کی د حکیمانوله خوا دده پلار ته توصیه وشوه چی دخری شیدی دی ور کرل شی. په دغه سبب دی په شیوتگگ بانندی مشهور شو چی د زیات استعمال په سبب شیوتگگ په شیتک بدل شو.

داسی روایت موجود دی چی شیتک دری بنوخی درلودی. دیوی بنوخی اولاده یی دوراوتنی دی، د دویمی بنوخی اولاده یی جیلیم او هویداوله دریمی بنوخی نه یی چی بانو نومیده دوه زامن د کیوی اوسورانیی په نامه وزیریدل چی د دی دمور نوم له کبله دی ته یانوزی ویل کیدل خو عوام پښتانه یی بنوخی بولی.

د بنو دسمی دتسمی وجه به غالباً دهماغی بنوخی نوم وی چی اولاده یی په دغه سیمه کی میشته وه داځکه چی وړاندی تردی چی دوی په دغه ځای کی میشته شی ددغی سیمی نوم بنونه و. په دی باب یو بل روایت هم موجود دی چی د اسلام ترخپوړیدو دمخه دلته یوهندی راجا استوگنه درلوده چی نوم یی سترام و. ده خپله یوه لور چی بانو نومیده خپل یو ملازم او پهلوان ته چی هنی نومید واده کړه. نوموری دا واده د ځان دپاره سپکاوی وگابنه او بنیراوی یی وکړی چی دده ددی دعاوو دقبلیدوله کبله په دغه ځای دزلی او ډبرو باران وشو چی دغه ملک او اوسیدونکی خلک یی تباه کړل. نو ددغی پېښی په سبب ددغی سیمی نوم بنو شو.

داسی ویل کیزی چی ددوی اصلی ځای د سلیمان دغره بناخ د شوال غوگنیل کیزی. هغه وخت چی هنی او منگل د بنو په سیمه کی میشته وو ددوی ترمنځ دبی اتفاقی پیدا شوه او په هغه وخت کی دوی پیرو شیخ شاه محمد روحانی (رح)

له دوی نه په دی سبب ناراضه شو چي د پید او او او غلی عشر یعنی
 لسمه برخه چي هغه ته به یی ور کوله ورباندی بنده کړی وه چي له هماغه
 غه وخته نوم وری پیر د شیتک له اولادی نه د کیوی او سوراننی بنوخیو اولاده دخپل
 زوی شاه نیکبین سره دشوال دغره څخه دی ملک ته را ولیزل او اجازه یی ور کړه
 چي دهنی او منگل قومونه له دغه ځایه وباسی او دغه سیمه چي په هغه وخت کی
 په دند باندی مشهوره وه په خپله قبضه کی را ولی . څرنگه چي د شیتک اولاده
 دوزیر و قوم دغلی اوزور زیاتی نه په تنگ شوی و ونود غه خبره یی غنیمت و گڼله
 او دخانه کوچ په دول دغه ځای ته روان شول لومړی دتوچی د سیند سهیل خواته
 او دگبر دغره په شمالی لمنی ورغبر کی میشته شول چي اوس هم دلته د کیوی میله په نوم
 یو ځای شته .

بنوخیو دخپل پیر د زوی په غوښتنه او مشوره دری کورتی را وری دیوی
 کورتی نه یی هیڅ بنی ونه ایستلی د دویمی کورتی نیمایی بنی او د دریمی کورتی تولی
 بنی یی و ایستلی اودری واره کورتی یی دخپل استازی په لاس دهنی او منگلو
 قومونو ته واستولی او داپیغام یی ورولیزه چي له تاسی څخه هر هغه څوک داستول شوی
 کورتی په خیر چي بنی یی نه دی ایستل شوی کولای شی خپل مال او جایداد
 واخلي اولارشی اودوی ته به هیڅ زیان ونه رسیزی او هغه خلك چي تر لږ تم کیدو
 ورسته ولارشی هغه به دهنی کورتی په شان وی چي نیمایی بنی یی وتلی وی او
 هغوی ته به ځانی اومالی تاوانونه ورسیزی او پښیماننه به شی او هغه څوک چي نه شی
 هغه به موزد خپل پیر په برکت دهنی یی بنو کورتی په شان لوڅ کړو .

کله چي هنی او منگلو د کورتو دغه حال ولید او پیغام یی وا وریده نو په خپلو
 مینځو کی یی سره سلا او مشوره وکړه چي که چیری له دوی سره جگړه وکړی نو د
 بریالیتوب هیله نشته همداراز دوی دخپلی بی اتفاقی او د پیر دنارضا ئیت په سبب
 خواشیني وواوهم بنوخیو ددوی کرنی اوزراعت پایمالاوه اودوی ته به یی زیانونه
 رسول . کله چي په دغو کوچنیو پښو باندی شخړی را مینځ ته شوی نو بنوخی

بريالی شول . په پای کی دهنی اومنگل قومونه مجبور شول اوملک بی پرېښود .
 دهنی دقوم لږشمیر دهندخواته لارل اولږشمیری دمنگلوله قوم سره یوځای
 دسپین غره په سهیلی برخه کی میشته شول چی له هغی مودی را په دیخوا د شیتکو
 بنوخیو اولاده په دی سیمه باندي قبضه لری .

که څه هم ددوی له خواددغه مللک دنیولو تا کلی نیتبه معلومه نه ده ، خودوی
 د شاه محمد روحانی (رح) په وخت کی چی د شاه رکن عالم هم عصره اومریدو
 دلته میشته شوی دی اوشاه رکن عالم په (۵۷۰۵) کال له دی نری نه سترگی
 پتی کړی دی .

د بنود ضلعی جغرافیوی موقعیت :

ددغی ضلعی لویدیځ ته دوزیروغر ، ختیځ ته پی د شاپور د ضلعی سرحد ، د متهه
 هواپه سیمه اود جیلیم د ضلعی دنله کننگ تحصیل یوه برخه ، شمال ته پی د لویدیځ
 نه نیولی دسند دریاب ترښی غاری پوری دکوهات ضلعی دختکو وغونی سیمه
 اودهغه دریاب کیښه څنډه ازڅه دراوړپنډی د ضلعی دمکهه د سیمی سره یوځای
 کیږی . سهیل ته پی د دیره اسمعیل خان پواه پرته ده .

اوبدوالی پی له لویدیځ نه چی هلمته دکورمی سیند د غره نه اواری سیمی ته
 راځی ختیځ خواته دشاهپورتو ضلعی پوری (۱۰) میله اومنځنی پلن والی پی له شمالی
 نه جنوب ته ترڅلر پښتو میلو لږڅه زیات دی .

مصاحت پی (۳۶۱۱) میله مربع اود (۱۸۵۴) ع کال دسرشمیرنی له مخی
 (۲۳۶۲۵۸) تنه اوسیدونکی لری چی په دی حساب په هر میل کی (۶۵) تنه میشته دی .

ددغی ضلعی لویه برخه چی دری پرگنسی لری یعنی خاص بنو ، لکهی -
 مروت او عیسی خیل دسند دریاب دنویدیځو غرونو په ذریعه احاطه شوی دی په
 لیره بیاد تننگ دره چی د عیسی خیل اولکهی مروتو په پولو کی دکورمی سیند او
 هامه لاری دیوځای کیدو په سبب د بنو او مروتو پرگنه د غرونو په حلقو کی د لوړ
 ځای څخه دگرد میدان په شان بریښی .

بنويو پواخ ميدان دى چى دکورمى په سين سره خړوبيزى . دلته جوار د پير
گرل کيزى په اوړى کى يى هوا گرمه ده ، خو په ژمى کى داسى سوړوى چى انسان
يى زغملى نه شى :

حاصلات يى شولى ، غنم ، جوار ، گنى ، تمباکو ، کورکمن اوزنجبيل دى . له
ختکيو ، توتانو ، نارنج بابو او غتوليمو گانو پرته نورى ميوى نه لرى . (۱)
د بنود خلکو ونى دنوروسيمود خلکو د قد ونوپه تناسب وړى دى . د دوى
رنگونه زير او اکثرأ بيضوى اومتوسط اندامونه لرى د دوى تنه دى وړى او
سترگى يى گردى دى !

ددوى کالى او پوښاک نورو پښتنونه ورته دى . د بنوخيومشهور بناخونه دادى :
دميرى بناخ ، دسوراني بناخ ، دسمى بناخ ، دعيسکى بناخ ، دسيناوربناخ ،
دتپى بناخ ، دغرضمزي بناخ اودمنداخيلو بناخ اچى دا بناخونه بيا په دپروخانگو او
هره خانگه بيا په ورو ورو افرعى پښوياندى ويشله شوى ده . (۲)

بیتنی

د دغى قبيلى خلک د خپل اوى نيکه بيت يا بتن د نامه له کبله په بيتنو سره
شهرت لرى . داسرى په پښتنو کى دپومشهور نيکه دى اوله پخوا زمانى څخه
مورخانود ده نوم او حال لیکلى دى او په پښتنى عنعنه کى داسرى يو خورالوى پښتون
اومشهور نيکه گنل کيزى .

ددى عنعنى تصديق په خارجى مورخينو کى ابوالفضل علامى (۱۰۰۶ هـ) داکبر
مغولى پاچا د دربار مورخ په دى ډول کوى : «په پښتنو کى درى وروڼه بيتنى ، غرضبت
اوسره بن دپومشهور نيکونه دى (۳) .»

(۱) حیات افغانى - ۷۱۸ - ۷۱۹ - ۷۲۱ - ۷۲۲ - مخونه .

(۲) پښتانه دتاریخ په رښاکى ۱۳۹۶ - ۱۳۷۹ مخونه

(۳) آئين اکبرى ، لومړى ټوک ، ۱۹۱۰ مخ .

د بیت نیکه نوم په تاریخونو کی بیتنی اوبتن هم راغلی دی اونعمت الله هروی (نورزی) چی په (۱۰۱۸ هـ) پی مخزن افغانی تالیف کړی دی هم د شیخ بیتنی اود دده اولادی احوال په بشپړه توگه راوری اوخینونوروتاو یخونوته حواله ورکوی چی مجمع الانساب اومعدن اخبار احمدی اوتاریخ ابراهیم شاهی له هغوخڅه دی اوتوده د مخه کښل شوی دی (۱)

د روایاتوله مخه بتین د قیس عبدالرشید زوی دی . بیت نیکه (•) د خپلود وروږونو یعنی غوغبت اوسرین نه په عمر کوچنی و، خود خپل نیکک خوی ، زلم او تقوی په وجه پی دیر شهرت ترلاسه کړ. په کوچنیوالی کی پی توغرستان او هراق پوری سفرونونه وکړل چی د دی سفرونو په ترڅ کی پی د دیر و خلكوسره لیدنی کتنی وکړی اود هغوی د محبت نه پی فیض حاصل کړ (۲)

انوند درو یزه ننگر هاری (چی تر ۱۰۴۸ هـ) پوری ژوندی وهم د شیخ بیتنی او دده اولادی ذکر کوی اود پښتنوله مشاهیر و خڅه پی گندی خوتر دغو تلوپو پخوانی اوزور کتاب چی دبیت ذکر اودده اشعار په کی راغلی دی د سلیمان ما کود بـاركـ خان د زوی تذکرة الاولیادی چی له (۲۱۲ هـ) وروسته لیکل شوی دی ددی کتاب هغه یو خو پانسی چی شته د شیخ بیتنی ذکر داسی کوی: «نقل هسی کاندی یارانو چی په روزگار د شیخ بیتنی دده ورور چی سرین نومید او پر شیخ بیتنی هم خورا گران و. سرین نه درلرد زمان اوهر کله به پی ویل خپل ورور ته بیتنی خپل زوی اسماعیل ورکاوالوی شود سرین په کاله خدای مهربان د اسماعیل په برکت سرین ه نصیب کړه دومره زامن چی اوس شوگون د هغو... (۳)»

لوی استاد پوهاند عبدالحی حبیبی د پښتو ادبیاتو تاریخ په دوهم تړک کی لیکلی :
«د بیت نیکه نور احوال موزته نه دی معلوم اونه دده د ژوند وخت مؤرخانو

(۱) د پښتو ادبیات تاریخ ، دوهم تړک ، (۱۰۵) مخ .

(•) په سانسکریت کی بت Bhutt د دانشمد ، فاضل اوبت د پهلوان اوسر باز په معنی راجی .

(۲) توارینخ خورشید جهان ، ۲۰۶ مخ .

(۳) عبدالحی حبیبی ، د پښتو ادبیاتو تاریخ ، دوهم تړک (کابل: ۱۳۴) ۱۰۶ مخ .

تصريح كړی دی: فقط د پټې خزانې د لیکلو څخه ښکاري چې اسماعیل دبیت نیکه زوی د خرنبون معاصرو او دغه سړی په (۱۱۱۵هـ) کال کې مړ شوی دی. نو چې د اسماعیل د ژوند وخت د (۴۰۰هـ) حدودی ښایي چې پلار او اکا پسي هم د (۳۵۰هـ) په حدودو کې ژوندی وي.

د حیات افغانی د لیکوال په حواله دی د سلیمان په غرونو کې میشته و خو تر مړینې وروسته د غزني په شاوخوا کې ښخ شو (۱)

شیخ بیتنی دري زمان در لودل چې اسماعیل، ورسپون او کجین نومیدل او په دغو دري زمانو برسيره یی یوه لور هم درلوده چې بی بی متونو میسه او د شاه حسین غوری میرمن وه چې اولاده یی متوزی پښتانه دی (۲)

دبیت نیکه په زمانو کې د ورسپون او کجین اولادی ته بیتنی وایي (۳) په پخوا وختونو کې د دغی قبیلې خلك د سلیمان د غره په لویډیڅه خوا کې اوسیدل او د بهلول د زوی ساکن درلودی دواکمني په وخت کې د غلجیو د قبیلې د غلبې له امله له خپل پخوانی اواصلی تا توبی نه و کوچیدل او د سلیمان د غره په لمر خاتبه د گومل دروډ پر غاړه او په تانک کې میشته شول. وروسته بیا د دغی قبیلې اکثره خلك د سوداگری او نور و دولتی چارو د تر لاسه کولو له پاره هند ته ولاړل له دی کبله چې په هغه وخت کې په هند کې پښتنو واکمنانو قدرت درلود نو له همدی کبله دبیتنی قبیلې ځینی کسان هم د لویو رتبو و خاوندان شول چې تر هغه وروسته فتح خان بیتنی د ښنگال د علاقې د گوردسیمیې خود مختاره او مشهور صوبه داریا گورنرو چې وروسته د هغه تاج د کرلانی قبیلې لاس ته ورغی او په همدی دواکمنی قبیلې څو تنو نورو هم د پښتنو پاچایانو په دوره کې امیران وو هغه شمیر بیتنیان چې د گومل په دره کې اوسیدل د هغوی په شمیر کې زیاتوالی راغی چې د خپل ملک په لویولو او د نورو سیمو په نیولو یی

(۱) حیات افغانی - ۳۸۱ مخ .

(۲) نوموړی اثر ۳۸۲ مخ .

(۳) پښتانه د تاریخ په رڼا کې - ۱۳۳۴ مخ .

پیل و کبران تردی چی (دوتیر) ته چی کاسی گرام ته نژدی موقعیت لوی ورسیدل: (۱)
 دوی دلته دوزیر و او مسیدوسره مخامخ شول او په هغه جگړه کی چی ددوی
 لرمینځ پینه شوه ماتی یسی و خوره او بیرته تگ ته مجبور شول او دکر نگی له کلا شخه
 هم ښکته راغلل. اوس نوموړی کلا دمسیدو د قبیلی د بهلول زیودښاخ دشنگی
 خانگی په لاس کی ده. کله چی وزیر او مسید ددوی دمقبوضه ملک له نیولو پسر ته
 دهغوی په ملک باندي هم تیری پیل کړ نو په دغه وخت کی تخینی خملک له خپلو
 کورونو و شخه لارل او چیرته چی دوی ته پناه ور کړل شوه هلته میشته شول، خود
 کجین داو لادی زیاتره برخه اودهغی نه دورسپون اولاده د سلیمان د غره په ختیځه
 برخه کی میشته دی (۲)

ویل کیزی چی په هغه وخت کی چی دگبرغر چی د بنو جنوب اود تاه شمال ته
 پروت دی او دورگار اښاخ ورسپون بیتنیو په قبضه کی و چی وروسته بیا په نوموړی
 ښاخ باندي دگوربز و قبیلی یرغل و کړ او بی شمیره ورگاری یی ووژل او ددوی ملک
 یی ونیوه. داسی روایت هم موجود دی چی ددغی مظلومی او خپل شوی فرقی
 په مینځ کی یوه امیند واره ښخه هم وه چی ژوندی پاتی شوه او دلکی په نوم یوه
 شای ته راغله او په دغه شای کی خدای (ج) دی ته دوه غبرگونی زامن ور کړل
 چی په یوه باندي یی د آدم او په بل باندي یی دمعروف نومونه کیښودل او کله چی
 دغه بتیمان د بلوغ مرحلی ته ورسیدل نو دخپلی مور نه یی دبیتنی قبیلی د پاتی خلکو
 حال تر لاسه کړ او دگومل دری ته د کجین او ورسپون اولادی ته ورغلل اوله هغوی
 نه یی مرسته وغوښتله او هغوی یی دخپلی مظلومی شخه خبر کړل او ورته یی وویل
 که چیوی تاسی زموز پخوانی ملک و نیو نو دوی برخی یی ستاسو اودریمه برخه یی
 موزته را کړی (۳)

(۱) حیات افغانی - ۳۸۲ مخ.

(۲) نوموړی اثر ۳۸۲ مخ.

(۳) تواریخ خورشید جهان - ۲۰۶ مخ.

دکجین اولادی دغه شرط ومانه او هغه خوا ته یی لښکری ولیزلی او په هغه جگره کی چی د دوی تر منځ پینه شوه کجینونه بری ور په برخه شو او گور بنز و تښتېدل او دهغوی داوسنی سیمی لویدیځ خواته ولارل نو بریالیتوب وروسته یی مفتوحه سیمه د پخوانی شرط له مخی په دريو برخو ویشله چی دوی برخی دکجین اولادی ته او پاتی دریمه برخه یی اصلی خاوندانوته ور کړل شوه او ددغه ویش په مطابق ددغی سیمی د چارو واگی ترسره کیدی خو اوس دگبر سیمی اکثره ځمکی دکجین اولادی دنانی ښاخ دبیی او گروی په ذریعه نیولی دی (۱)

بیتنی د جنوبی وزیرستان په سهیل او د دیره اسماعیل خان د ضلعی په لویدیځ کی استوگنه لری چی د جغرافیوی پلوه په جنوبی وزیرستان، خو په اداری لحاظ په دیره اسماعیل خان کی موقعیت لری :

ددوی سیمه له ۱۲ څخه تر ۱۵ میلو پوری پلن والی او تقریباً ۵۰ میله او زود والی لری . ددوی اصلی مرکز د چندوله په نامه سره یادیزی چی په جنوبی وزیرستان کی د تانگ پوری مربوطه سیمه ده همداراز ددغی قبیلی خلک په بنو کی هم استوگنه لری (۲)

په ۱۹۶۱ کال کی په بنو کی ددوی شمیر ۱۱۹۸۴ تنو او په دیره اسماعیل خان کی ۱۳۲۱۷ تنو ته رسیده : (۳)

کسبونه او عادتونه :

ددغی قبیلی اکثره خلک دکرنی او مالداری په چارو بوخت دی : دوی په خپلو کسبونو کی تکړه اوزیار کښ دی ددوی څخه ځینی خلک هندوستان ته د سوداگری له پاره تگ اورا تگ کوی (۴)

بیتنی غنم رنگه پوستکی، گردمخونه، غتی ستوگی او منځنی اندامونه لری .

(۱) حیات افغانی - ۳۸۳ مخ .

(۲) اضلاع، ایجنسی هار قبایل ایالت پښتونستان - ۹۸ مخ .

(۳) " " " " " " ۹۸ مخ .

(۴) پښتونستان، ۲۵۲ مخ .

دوی دیرمیلمه پالونکی خلک دی . د بیتینو د نارینه او بنځو پوښاک د وزیر و سره د گاونډیتوب په سبب ورته والی لری. همداراز دیوار توپیر و نوڅخه پرته د دوی دود او دستور کت مت د وزیر و په شان دی :

د بنواو دیره اسماعیل خان نه پرته دیر شمیر بیتینی په هندوستان او د افغانستان په بیلابیلو ولایتونو کی استوگنه لری او خلک د دغه قبیلی خلکو ته دستاز و وپه توگه درناوی کوی : همداراز دوی د مسیدو سره پخوانی د بنمنی لری او د مروتو د قبیلی د موسی خیل او نو تاخیلو اکثره شمکی د دغو خلکو له خوا کرلی کیزی :

د بیتینی د قبیلی بنځونه :

د دغی قبیلی خلک په ځینو عمده څانگو ویشل شوی دی چی بیار و سته په نو-رو وروخیلو نو باندی ویشل شوی دی دغه څانگی په لاندی ډول دی : دانا، تتا، کتا، کوتی، رتن زی، بو بائی، بویک، توران خیل، کته گرام، مندانه، شیخایی، قرایی او خپلایی (۱)

۱- دکوتی بنځ :

دکوتی بنځ په اصل کی اسپدان دی ځکه چی د بیت نیکه لمسی ابراهیم بن ورسبون یوسید ماشوم په خپل زویتوب و نیوه او هغه یی لوی کړ چی دغه ماشوم کوتی نومید چی دکوتی بنځ هم دده په نوم نومول شوی دی . کوتی دا ابراهیم د اصلی زوی دوتانی څخه نیمه برخه واخیستله نو ځکه د بیتینی په قبیلی کی و شمیرل شو اوس هم دده اولادی ته سپدان وایی چی د بنو په خلمه کی یوه سیمه دکوتی سادات په نامه یادیزی چی هلته یی اولاده میشته ده :

۲- دتتا، دنا او کتا اولاده :

دوی دکجین له نسل څخه دی او اوس د بیتینی په قبیله کی داسی گډ شوی دی چی د دوی تر منځ هیڅ توپیر نشته. دتتا او دنا اولاده د شمیر دزیاتوالی په سبب دتولی بیتینی قبیلی مخکښ دی (۲)

(۱) اضلاع، ایجنسی هاو قبایل ایالت پښتونستان ۹۸، مخ .

(۲) حیات افغانی، کابل - ۱۳۶۲، ۸۸، مخ .

بیعت بیعتی

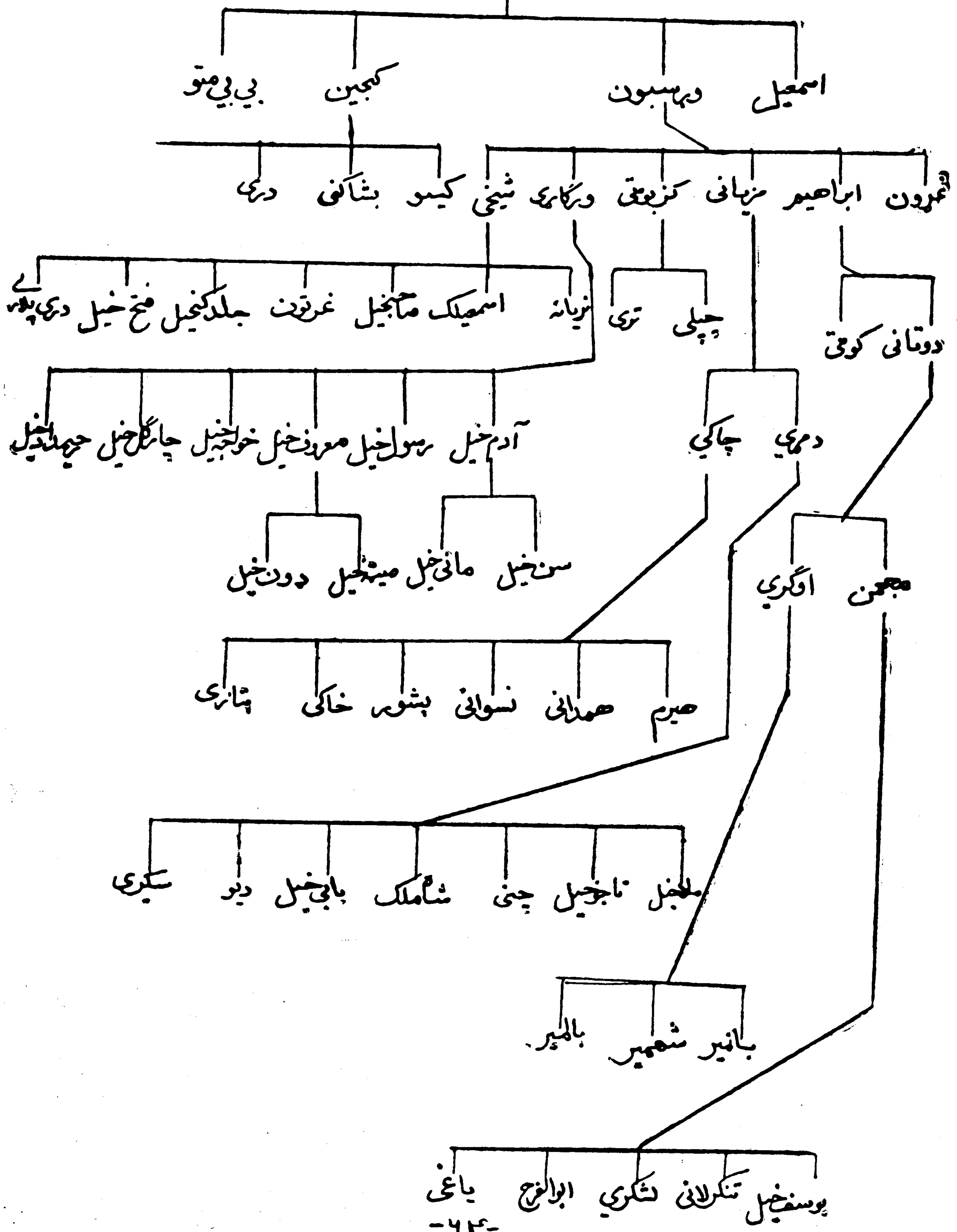

پره شمکنی

دېره شمکنی قبيله د سر بن په توانيز گروپ کې شميرل کيزی چې د سپين غره په سهيلي لمنو کې ژوند کوی . ختيځ ته يې اپريدی او اور کزی، او بديخ ته يې توری، شمال ته يې سپين غراود جنوب خواته يې دتوریو او اور کزیوسره پوله لری .

په ۱۹۶۱ ع کال کې د دوی شمير (۳۹۱۱۹) تنوته رسيد . دوی په يوه غرنی سيمه کې ژوند کوی . د دوی شمکی اکثره للمی دی خو بڼه حاصل نه ورکوی پر ه شمکنی د افغانستان څخه د سپين غره په واسطه جلا شوی دی او کله چې افغانستان ته سفر کوی د اپريدیو او کور می دلارو څخه مخی او په اداری لحاظ د کور می په ایجنسی پوری مربوط دی . دوی غالباً د کرمان په دره کې ژوند کوی . (۱)

پره شمکنی

ازی خیل خانی خیل خواجه خیل اسپایی غروبینه گانداره

پر به

پر به په اصل کې کر لانی پښتانه او دخوگیان یو د قبیلې یوه څانگه ده خود د پری مودی راهیسی له دوی نه بیا شوی ده او دخوگیان یو له پاتی بناخونو څخه دومره لیری استوگنه لری چې پخپله هم نه پوهیزي چې له خوگیان یو سره اړیکې لری او که نه (۲) نو ځکه مودلته په شانگری ډول وخیړل . د پر به مشهور خیلونه دادی : مردی - خیل ، میاخیل ، بسی خیل ، سردارخیل ، محمود خیل ، تریزی ، ملیزی ، اشیزی ، دده خیل او بوچی خیل .

(۱) اضلاع ، ایجنسی ها و قبایل ایالت پښتونستان - ۹۲ مخ .

(۲) حیات افغانی - ۵۰۱ مخ

داسی ویل کیزی چی او مری تو لوخو گیانو په پوست کی استوگنه درلوده خو د جها نگیو په زمانه کی د زرمت په سیمه کی خینواستوگنو غلجیو قبایلو په دوی حمله وکړه او دوی یی د خپلی سیمی نه یی خا به کرل . د شاه جهان دوا کمنی په وخت کی په دوی کی کورنی جگری پیل شوی او دوی په هغو جگرو کی دیر کمزوری شول (۱) د حیات افغانی او تواریخ خورشید جهان د مولفانو په قول د دوی د وسله والو کسانو شمیر په هغه وخت کی (۱۰۰۰) تنه بنودل شوی دی . دوی د پوست په سیمه کی استوگنه لری او په سپین گوندي کی داخل دی . د پر به د بناخ زیات شمیر خلک د کرنی په چارو بوخت دی خو لږ شمیری د تجارت او سوداگری کارونه هم سر ته رسوی (۲)

پرملیان (فرملیان)

پرملیان پرملیان او یا فرملیان په پښتنو کی یوه دیره لرغونی قبيله ده چی د مرغښت په تولنیز گروپ پوری اړه لری او خا نونه د کاکرو یوه خا نکه بولی . د دوی داستوگنی اصلی شخای پرملن یا برملن دی چی د سلیمان د غرو نو په لری اود اوسنی ارگون په سیمه کی موقعیت لری .

تاریخ حیات افغانی لیکلی : پرملیان اکثرآ په اورگون اودخرو تو د سیمی ه منځنی برخه کی اوسیزی (۳)

البیرونی د قانون مسعودی په دریم توك كنی د پرملیانو د سیمی موقعیت د غزنی اوملتان تر منځ بنودلی دی . همدا راز د دولت افغانی د تاریخ مؤلف زرد ارخان ناغرد پرملیانو د قبیلی د موقعیت په باب لیکلی :

«پرملن د غزنی په توابعو کی دیوی سیمی نوم دی او هغه کسان چی د پرملن په سیمه کی استوگنه لری د پرملیانو په نامه بلل کیزی (۴)»

(۱) پښتانه د تاریخ په رښا کی - ۱۳۸۹ مخ .

(۲) تواریخ خورشید جهان - ۲۵۰ مخ .

(۳) حیات افغانی - ۶۴۷ مخ .

(۴) معاون سر محقق محمد محسن پرملی ، (د پرملیانو قبيله) د حقیقت سرباز دور مچپانسی ۴۷ گنه

۱۳۶۷ کال د سرطان میاشت .

د افغانستان نامتو او وټلي مورخ ارواښاد استاد احمد علي کهزاد هم د پرمليا نود
 اصلي تاتوپی مرکز (اورگون) بنودلی دی چی پرمليان پکی ژوند کوی . که
 څه هم د پرمليانو داستوگنی اونژادی اړیکو په باب ډول ډول نظریسی څرگندی
 شوی دی اود هغوی څخه یی ځینی عقیده لری چی پرمليان دهغو یفتلی شهزاده-
 گانوله اولادی څخه دی چی د عربو د فتوحاتوله وخت نه دغز نوی واکمنی تر دوری
 پوری اوبیا تراوسه په سلیمان اوسپین غره کی اوسیزی .

همدارنگه د پرمليانو په باب دوهم نظر دادی چی دوی به خلجی (خلجی) وی
 خو هغه دویم اوقطعی نظر چی د پرمليانو په باب صدق کوی هغه دا دی چی
 دوی د پښتنو د غرغښت په ټولنیز گروپ شامل اود کا کرو پښتنو اولاده ده چی موز
 ددوی د پښتنو لسی د ثبوت له پاره لاندینی دلایل راوړای شو . هغه وخت چی
 بهلول لودی د ډیلی سلطنت تر لاسه کړ نو دیوه فرمان په ذریعه یی پښتانه قبایل هند
 ته وروبلل . په دی فرمان کی راغلی و چی ماته خدای دهندوستان تخت را کړ
 خوددی تخت حفاظت هغه څوک کولای شی چی د قوم او قبیلی خاوندوی . نو پس
 پښتنو ته په کاردی چی ددوی دیر شمیر هندوستان ته راشی اونه یوازی سلطنت و-
 ساتی بلکی هغه ته پراختیا ورکړی اوجا گپرونه تر لاسه کړی چی ددغه فرمان په
 ځواب کی دیر پښتانه قبایل په تیره بیا لوهانی او پرملی پښتانه دهند په لور ورغلل .
 په اوسنی وخت کی پرمليان په لاندنیو سیمو کی ژوند کوی :

۱- زور اورگون چی د اورگون د اولسوا ی په شپږ کلومتری کی موقعیت لری او
 ویل کیزی چه په دغه ځای کی د پرمليانو تقریباً څلور زره کورنی ژوند کوی . د زاړه
 اورگون پرمليان په دوو ښاخونو ویشل کبیزی شرف اوسپری چی شرف بیاد بالشتی ،
 سیل احمد اوملت کلان په څانگه او علی خیل او قره خیل د سپری په ښاخ پوری
 اړه لری .

د اورگون په پرمليانو سر بیره یو شمیر پرمليان دکابل د چهاردهی په کلا ی-
 قاضی ، کلا ی غیبی ، آقا علی شمس ، د همرادخان ، چهلستون ، سر آسیاب ، موسی

پرمليان، كلای كاشف، يوسف بنگی، برپرملي او كوزپرملي كی چی دگلباغ د
 سیمی پوری اړه لری او كلای غیب الله او كلای بهادرخان پرملي كی ژوندكوی
 همدارازد كابل درخت سنگ ته نژدی په كوزپرملي كی هم استوگنه لری. یو شمیر
 پرمليان د مزار شریف په چار كنت، لوگر، غزنی، هلمند او كندهار كی هم اوسیزی
 د خوشحال خټك داشعارودق-اموس له مخی د كوزی پښتونخوا د صوابی په
 تحصیل او همدارازد پاكستان په پنجاب كی زیات شمیر پښتا نه پرمليان استوگنه
 لری. (۱)

پرانگیان

دوی لودی پښتانه دی. ویل كیزی چی دلودی د زوی سیانی له دوو زمانود
 جملی نه یی پرانگی مشروچی دغه خانگه دهغه په نامه سره شهرت لری. په پیل
 كی ددغی قبیلی خلك په لویدخ افغانستان كی میشته وو، خو تر هغه وروسته د غره
 ختیځی خواته د دامان د سیمی په تانك اوروری نومی خایونو كی یی استوگنه غوره
 كړه. چی دیره موده یی پردغی سیمی با ندی قبضه درلود له خود هند د مغولی
 واکمن ظهیرالدین محمد بابر په وخت كی د دولت خیلو، میاخیلو او مرو و ترقبیلی او
 همدارازد لوانی نورو خانگودغه سیمه په زور سره د پرمليانو نه ونیوله او دیر شمیر
 پرانگی ووژل شول. پاتی یی تیت او پرك اود خپلی قبیلی له نورو خانگوسره
 دهندوستان په مختلفو اوبیلا بیلو برخو كی میشته شول (۲)

اوس په افغانستان كی حتی خوك د پرانگی له نامه سره هم اشنایی نه لری، خود
 هندوستان په بیلابیلو برخو كی دوی دلو دی پښتنو په نامه سره استوگنه لری.
 دهندوستان د پنجاب د ایالت په روپړ اولود یانه نومی خایونو كی هم ددغی قبیلی خلك
 میشته دی. همدارازد هندوستان په دكهن كی هم ددغی قبیلی خوكورنی شته:

(۱) محمد محسن پرملي، «د پرمليانو قبيله» حقیقت سر باز، ۷، گڼه ۱۳۶۷ کال د سلطان میاشت

(۲) حیات افغانی - ۲۸۷ مخ.

دهند مشهور و اکمنان لکه سلطان سکندر لودی اوسلطان ابراهیم لودی هم دلود
يانود پرانگي بناخ ته منسوب وو .

پنج پای

لکه چي ددرا نيوپه بحث کي راغلي دي درانيان دسربن په توانيز گروپ
پوري اړه لري او په دو وسترو خانگوبه معني خيړک او پنج پای باندي ويشل شوي دي
دپنج پای بناخونه دادی:

۱- نورزی .

۲- اسحاق زی .

۳- الیزی .

۴- ادوزی .

۵- ما کو .

۶- خا کوانی یا خوگیانی . (۱)

پته دي پاتي نه شي چي دپنج پای دخوگیانی یاخا کوانی بناخ دي له هغو
خوگیانیوله قبيلی سره یوونه شميرل شي کوم چي دننگرهار دولايت دخوگیانیو
په اولسوالی کي استوگنه اري او کرلانی پښتانه دي .

پښی

دپښی قبيله په غرغښتو پښتنو کي يوه مشهوره قبيله ده. ددغی قبيلی اصلی مرکز
کا کرستان د ژوب ناوه اود بوری تاریخی سیمه ده. خوبیاوروسته پښیو خپله پارنی
سیمه پریشی اود لویی تاریخی پښتونخوا نوروسیمه وته لیزیدلی دي. هغه وخت چي
پښیانو خپل اصلی تاتو بی کا کرستان پر پښتونو خپنی بی په پښین کي میشته شول او
خپنی بی دسیوی په تاریخی سیمه کي اباد شول (۲)

(۱) معلومات مختصر در باره اقوام و قبایل ولایات سرحدی کشور - ۹۴ مخ .

(۲) پښتو او پښتانه په سهیلی پښتونخوا کي کویته ، ۱۹۷۶ ، ۹۴ مخ .

ظفر کا کاخیل پہ خپل مشهور اثر «پشتانہ دتاریخ پهرینا کی» لیکھی: «پنی ہم دکا کرو
 پہ شان مشهوره او پخوانی قبیلہ ده او جرری پی ترویدی زمانی رسی . ددوی مخینی
 خلک پہ افغانستان او مخینی پی پہ دکهن کی ہم استوگن دی .» (۱)
 همدارازدپنی دقبیلی یوشمیر خلک دهند داندھرا پرا دیش پہ ولایت کی ہم شته دی
 چی دهندوستان پہ تاریخ کی دلیدو ور بر خه لوی: داودخان پنی پہ هند کی یو تاریخی
 شخصیت تیر شوی دی .

دپنی ابن دانی دنسب شجره

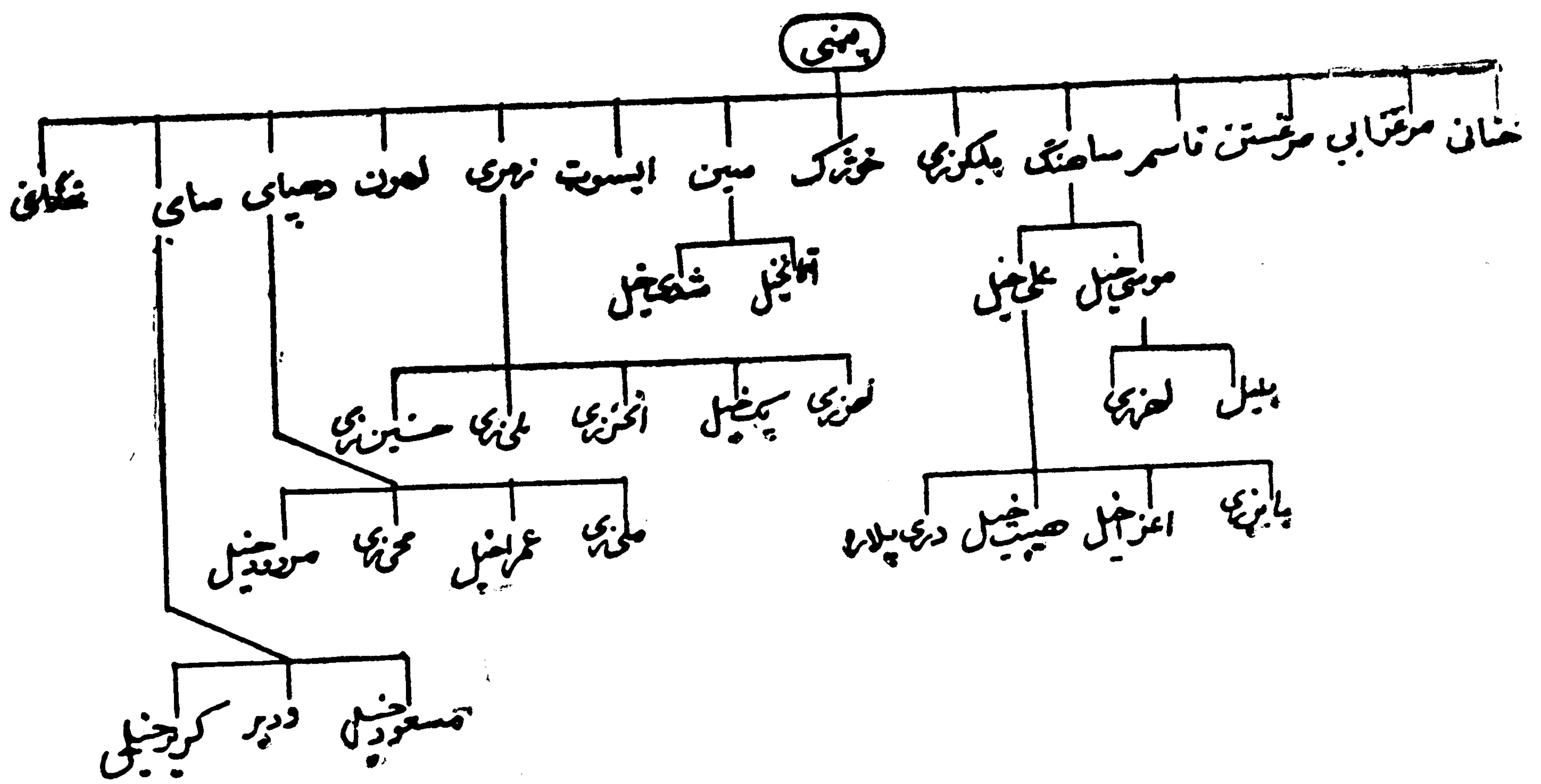

(۱) پشتانہ دتاریخ پهرینا کی ۱۳۲۹ مخ .

پو پلزی

پو پلزی دسر بن په ټولیز گروپ اړه لری او د درانیو د خیرک په خانگی پوری تړلی دی. پو پلزی دنورو درانیو د خانگو څخه ډیره نومیالی خانگه ده ځکه چی د پښتنو پاچا ابدالی احمد شاه بابا او د ده اولاده له همدغی خانگی څخه دی. ددوی زیات شمیر په کندهار او هرات کی استوگنه لری او لږ شمیر نور یی دهیواد په نورو لو بد یڅو ولایتونو کی میشته دی. دوی دکرنی په چارو بوخت دی او ډیری بنی ځمکی لری. همدار ا ز ذابل په ولایت کی هم یو شمیر پو پلزی استوگنه لری. اوس په هر یوه ولایت کی د دوی د استوگنی سیمی او شمیر بنیو :

۱ - د کندهار په ولایت کی :

د کندهار ولایت په مرکز، دامان، شاه و بی کوب، ارغنداب، خاکرینز، پنجوایی او ارغستان په اولسوالیو او د غورک په علاقه داری کی استوگنه لری چی د کندهار په ولایت کی ددوی شمیر د ۱۳۶۰ کال د احصائی له مخی ۶۷۲۸۳ تنه بنودل شوی دی. (۱)

دهرات په ولایت کی :

پو پلزیان د هرات ولایت د نظام شهید، غور یسا نو، اوبی، کرخ اوزنده جان په اولسوالیو کی استوگنه لری چی د هرات په ولایت کی ددوی شمیر د (۱۵۷۷۶) تنو په شا او خوا کی اټکل شوی دی.

د هلمند په ولایت :

دناوه بار کزایی او نوزاد په اولسوالیو او د اشیوپه علاقه داری کی هم یو شمیر پو پلزیان استوگنه لری په نوموړی ولایت کی یی ټول شمیر (۱۲۱۵۳) تنو ته رسیزی:

د زابل په ولایت کی :

د ترنگ او جلدک په اولسوالیو او د میزان په علاقه داری کی استوگنه لری چی په نوموړی ولایت کی د دوی شمیر (۳۸۳۸) تنو په شا او خوا کی بنودل شوی دی:

(۱) معلومات مختصر در باره اقوام و قبایل ایالت سرحدی کشور ۹۸ مخ .

د اوزگان په ولایت کی :

په ترین کوت او د خاص او روزگان، گزاب، شهید حساس او د هر اود په اولسوالیو کی استوگنه لری چی په نوموړی ولایت کی ددی شمیر ۲۹۶۴۱ تنه منودل شوی دی (۱)

یوشمیر پوپلزی د با دغیس په ولایت د مرغاب او غورماچ په اولسوالیو کی هم استوگنه لری یوشمیر پوپلزی په ملتان کی هم استوگنه لری چی بنایی دوی په کوم سیاسی ملحوظ هلمته تملوته ارشوی وی (۲) که شه هم تخینی پوپلزی پوونده دی خوبیه - خنی زیات شمیر یی د کونی په چارو بوخت دی ددی د کوچیانو شمیر هم از دی: ددی تخمینی شمیر د (۱۲۸۶۹۱) تنو په شا اوخوا کی دی .

پیاروخیل

دوی هم غلجی پښتانه دی او اکثریت یی په زرمت، پکتیکا او دکابل ولایت په جنوب لوید یخ یعنی دللندر په دره کی استوگنه لری .

تارن

د تارن د قبیلی له په باب په مخزن افغانی کی لیکل شوی دی چی په اصل کی د سیدزوی و، خو کاکر هغه په زویتوب و نیوه او هغه یی وروزه. تارن هم په دغی قبیله کی بنخه و کره او اولاده یی د کاکر و د او لادی سره مخلوطه شوه چی اکثره تارن د کند هار په سیمه کی میشته اوستانه بلل کیزی او وایی چی دوی د (ظاهر آشناس) له اولادی بنخه دی چی د سلطان محمود غزنوی دواکمنی په وخت کی د او بوپیز ندلو په کار کی بی ساری و (۳) د نسب د شجری د لیدلو بنخه

(۱) معلومات مختصر در باره اقوام و قبایل سرحدی کشور ۹۷ مخ .

(۲) دکابل سلطنت بیان دوم توك ۸۷ - مخ .

(۳) حیات افغانی - ۲۳۱ مخ .

وروسته دا څرگنده شوه چې دا قبيله هم د غرغښت په ټولسيز گروپ كې شامله ده.
 ددغې قبيلې وگړي په رودملازي، زيارت، هرنايي اوسنځاوي كې ژوند كوي (۱)

د قارن يا طاهر د نسب شجره

قارن

خواجه كړي

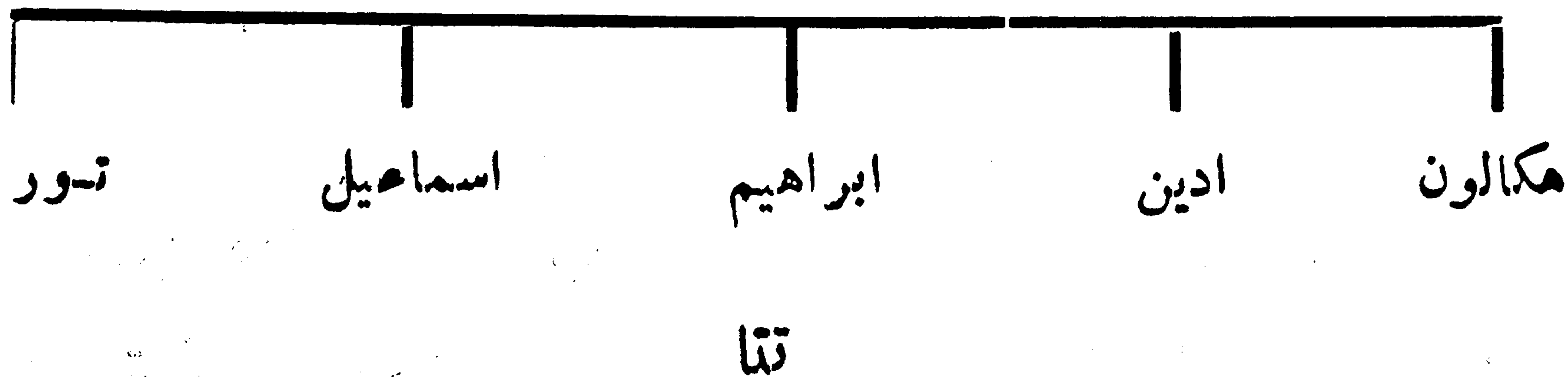

دوي په اصل كې د كجين له نسل څخه دي او اوس د بيتني په قبيله كې داسې
 گڼل شوي دي چې ددوي تر منځ هيڅ توپير نشته. ويل كيزي چې د تتا اولاده دشمير
 دزياتوالي په سبب د ټولې بيتني قبيلې منځكښ دي (۲)

تدور

تدور د دولت خيل او توك په لويديځه برخه كې موقعيت لري. د دې بناخ
 خلك هم د دولت خيل او او مياخيلو په شان په سوداگري او تجارت باندې بوخت
 وو چې ددوبي له خوا به په واڼه او په ژمي كې به د دامان په سيمه كې اوسيدل.
 دخانزمان خان كټي خيل د تسلط او قبضي په وخت كې دغه قبيله د لوحاني د ټولو
 خانبونو په گډون دده تسلط لاندې پاتې شوه. وروسته د نادر شاه افسارا يراني په
 وخت كې د شاه بزرگ دخاني په موده كې دغه قوم دمغولو سره دمقابله كبله
 ډير كمزوري شو او كله چې دغه قوم په يعقوب خيل و باندې يرغل و كړ نو د يعقوب
 خيلونه يې ډير خلك وژل. خو څرنگه چې صاحب داد خان او د يعقوب خيلانو

(۱) پښتو او پښتانه په سهيلي پښتونخوا كې - ۴۶۷ مخ .

(۲) حيات افغاني - ۳۸۸ مخ .

نور و ملڪانو دگنڊاپور بانو نه مرسته و غو بنٽله گنڊاپور بان هم ددوی سره ملا و ترله
 او دتور پر قوم بی حمله و کره چی دیر شمیر تترور پی دیعقوب خیلو په بدل کی ووژل
 چی وروسته بیادغه قوم دیر کمزوری شو (۱)

دحیات افغانی په قول ددغه بناخ شمیرله در یوسو و کورنیونه زیات نه دی .
 ددوی دود او دستور دمیاخلو سره ورته والی او یووالی لری او غالباً خلک بی
 دکرنی په چارو بوخت دی . (۲)

تر کلاسی (تر کاسنی)

که چیری ددغی قبیلی دنسب شجره و گورونو خر گنده به شمی چی دوی
 دسربن په تر لنیز گروپ کی شامل دی . دوی د پښتنو نور و قبا یلو په لری کی یوسفزیو ،
 مندرو او گگیانسیو ته دیر نزدی اودغه دری واره قبیلی دتر کلاسیو په گدون د بناخی
 خیلو یا خوښی خیلو پښتنو په نامه سره یادیزی .

دغه قبیله په پخوانیو متونو کی دمشال په تورگه داخونند درو بزه په
 تذکره الابرار و الاشرار کی عموماً دتر کلاسی په نامه یاده شوی ده خواوس معمولاً
 دتر کاسنی په لیک دودلیکله کیزی .

یوسفزی ، مندر ، گگیانسی او تر کاسنی چی مجموعاً دخا بنی خیلو یا خوښی په
 نامه یادیزی ددوی اصلی اولومرنی توتوبی دارغستان په حدودو کی د غوښندان
 اوسره غره په خواوشا کی هغه خمکه ده چی دغوری مرغی په نامه یادیزی . دوی چی
 دترینوپه گاونډی اوسیدل دترینو د فشار اوزورله امله بی خپله سیمه پریشوده او
 دغوریاخیلوله خوا دغزنی دمقر په کخی کی په ورکرل شوی خمکه بانندی دغه وخت
 له پاره میشته شول خوله غوریاخیلوسره هم خوابدی شول هغه خمکه بی هم
 پریشوده چی په نتیجه کی دکابل خواته راوخوخیدل . دراتگک په وخت کی
 اتمان خیل هم ورسره ملاگری شول . دوی دکابل په شا اوخواورشوگانو کی میشته
 شول چی په هغه وخت کی په کابل کی دتیموری کورنی میرزا ابوسعید واکمن و چی

(۱) تواریخ خورشید جهان - ۲۲۸ مخ .

(۲) حیات افغانی - ۲۹۸ مخ .

ورپسی یسی زوی میرزا الغ بیگگ دهمدغو پښتنو په مرسته په ۱۴۶۹ ع کال کی په کابل او غزنی کی واکمن شو. له دغه ځایه اټکل کیږی چی پښایي خاښی خیل پښتانه به د کابل ورشوگا نو نه د پښتانه پیری دلو مری نیمایی په وروستیو کلونو کی راغلی وی. میرزا الغ بیگگ چی تر خو پوری کمزوری و په همدغو پښتنو به یی ځان ساته خو کله چی هغه په خپلو پښو ودریدد پښتنو سره یی مخالفت څرگند کړ. میرزا الغ بیگگ لازمه وگڼله چی دهغوی پیا وری ځواک مات کړی هماغه و چی خاښی خیلو پښتنو مشرا نوته یی یوه میلمستیاجوره کړه او په چل ول یی سره یی دهغوی د (۹۰۰) تنه په شا او خوا کی مشران له تیغه تیر کړل چی اډیره یی د کابل د موزجان دغونډی په جنوبی برخه د سیاسنگگ دغره په لمنه کی پرته ده داپښه په غالب گومان د ۱۴۸۰ - ۱۴۹۰ ع کلو نو په شا او خوا کی شوی ده :

تردی خونړی او خواشینوونکی پښی وروسته خاښی خیل پښتانه د کابل نه د ننگرهار په خواروان شول تر کلانیو په لغمان کی وارول :

یوسفزی ، گگیسانی او اتمان خیل په ننگرهار کی اوسیدل چی په بیا وروسته نوموړی دری قبیلې په سوات ، دیر او باجوړ کی میشته شوی ، خونتر کلانی چی په لغمان کی یی استوگنه غوره کړی وه دلغمان خلاک وددوی له لاسه په کابل کی مغولی حکمران ته شکایت وکړ او د مغولی پوځ په فشار تر څه مودی وروسته دلغمان نه باجوړ ته ورغلل : محمد حیات خان په خپل مشهور اثر «تاریخ حیات افغانی» کی لیکي : «په کومه سیمه کی چی د تر کلانیو قبیله استوگنه لری یوه غزنی او ښکلی شنه سیمه ده چی دیره په زره پوری آب و هواری. ددوی په سیمه کی دغمو پیداوار دنور و غلو دانو په پرتله دیر دی»

قبیلوی ویش :

تر کلانی په لاندنیو ستر و ښاخونو بانندی ویشل شوی دی : (۱) سالارزی (۲) ماموند (۳) ابراهیم خیل (۴) اسوزی (۵) سمیل زی .

۱- سالارزی:

سالارزی په بنار، کوتکی، الیکي، ناوه گي، چارمنگک، لرآمدک، برآمدک، لرسدين، برسدين، برچمر کندهاود کونړ دولايت په دانگام کي اوسيزي.

۲- ماموند:

ماموند په او مري سر کي په دوه مهمو بڼاخونوچي يوته يي (اوي ماموند) اوبل ته يي (واره ماموند) وايي ويشل شوي دي: دلوي ماموندو دخيلونو مونه دادی: مسعود خيل، عمر خيل، يوسف خيل، سليمان خيل او خلوزي. دورو ماموندو خيلونه دادی: پروزي، اوريازي، برم کازی.

۳- ابراهيم خيل:

په تيوله تر کانسې قبيله کي ابراهيم خيل دمشر توب او اعتبار خښتن دي دوي اصلاً په سالارزيو ورگډيزي. خوله کومه ونخته چي ابراهيم نومي دباجوړ دسالار زيومشر دخپلي آزادي له پاره دمغولو دامپراتوري سره ډيري جگړي وکړي اود باجوړ دسيمي خپلواکي يي په ډيري ميراني سره وساتله دهغه خاي دپښتنوله خواده نه دخان لقب ورکړ شو چي دغه مشري تر ډيري مودي پوري دده په کورني کي پاتي شوه او اولاده يي دابراهيم خيلوپه نامه سره ياده شوه:

۴- اسوزي:

په جندول او بر اول کي استوگنه لري:

۵- شمالزي:

چي په ميران او بر اول کي استوگنه لري:

د باجوړ څخه پورته تر کلانسې دډير په ضلعه او د افغانستان د کونړ په ولايت کي هم استوگنه لري چي دډير دضلعې تر کلانسې په بر اول، ميدان او جندول کي استوگنه لري او شمير يي (۷۵۴۰۰) تنه بنودل شوي دي: په باجوړ کي دتر کلانسېو شمير د ۱۹۶۱ کال د سر شميرني له مخي (۱۵۰۵۰۰) تنه وو چي دهغي جملې څخه يي

(۸۰۰۰۰) تنه ما موند او (۷۰۵۰۰) تنه سالارزی شمیرل شوی دی .

د افغانستان د کونړ په ولایت کی ددی شمیر (۳۹۹۸۲) تنه بنودل شوی دی چی په داندگام ، اسمار ، شنگری ، شالی ، ناری ، بربکوت ، دم کلی ، نرننگ ، سرکانو ، گنجهگل ، تانکو ، شلتن او مروره کی استوگنه لری (۱)

تره خیل

دوی غلجی پښتانه دی او دیر شمیر خملک بی د کابل دده سبزد اولسوالی په تره خیلو ، د لغمان ولایت دتبی کونج او تر دخیلو په کلیو او خینو نورو کلیو کی میشته دی یوشمیر تره خیل په کوهدامن کی هم استوگنه لری . ددوی یوشمیر کوچیانی ژوند لری تره خیل د کرکیلی په چارو بوخت دی او یوشمیر یی دولتی ملازمتونه هم سر ته رسوی .

تره کی

د غلجیو په ترلینز گروپ کی یوه دیره مشهوره قبیله ده . د حیات افغانی دمولف په قول په افغانستان کی ددوی شمیر پنخلس زره کورونو ته رسیزی ددوی زیاتره برخه د غزنی ولایت په مقر ، گیلان او د ناوی په اولسوالیو او د آب بند په علاقه داربو کی استوگنه لری چی ۲ پر ۳ برخه خملک بی په کلیو او یوه برخه یی په پوونده او کوچی دول ژوند کوی چی ددوی د شمیر په تناسب د هغوی ملک اوسیمه وړه ده . نرننگه چی د مقر د سیمی زیاته اندازه د علی خیلو او خدو زیو په لاس کی ده نو خکه دحمکی دلزوالی له کبله یی پوپر ۳ برخه خملک په شپنتوب او دژو یو په روزنه ژور پالنه ژوند کوی .

د تره کو پوونده د منی د موسم په پیل کی د کندهار خواته چی اود پسرلی د موسم په پیل کی بیرته د مقر خواته په راتنگ پیل کوی چی دهمدی کبله په پښتو

(۱) اضلاع ، ایجنسی ها و قبایل ایالت پښتونستان (۵۰ - ۵۱) مخونه .

ژبه کی د پووننده ووتره کوپه باب یومتل هم شته چی وایی :

چی چونگنشی وایی قر تره کی وایی مقر
چی چونگنشی وایی غار تره کی وایی کندهار

چی د دغه متل نه متصد دادی چی کله دگرمی د موسم په پیل کی چونگنشی
د ر غزپورته کوی : نوپه دغه وخت کی تره کی کوچیانواو پووننده نه خپل وطن په
زره ورگرخی او بیرته مقرته راستنیزی . (۱)

د غزنی د ولایت څخه پرته یوشمیر تره کی د زابل د ولایت په مرکز کلات
او د شاه جوی په اولسوالی کی هم میشته دی .

همداراز د هلمند د ولایت د نادعلی او گر مسیر په اولسوالیو کی هم یوشمیر تره-
کی استوگنه لری . د تره کوچونوب او جنوب ختیځ ته سلیمان خیل او نوخی ، ختیځ
ته بی سلیمان خیل ، شمال ته بی علی خیل ، اندر او هزاره او جنوب ته د دیورند په کرښه
د کاکرو سره نښتی دی . ددغی قبیلی کوچیان په عمومی توگه په ژمی کی د کندهار
په ریښه او دا څو کزیسوپه سیمی او همداراز د کندهاوپه نور ووبر خو کی لیدل کیزی .
ددوی یوشمیر د دیورند د کرښی نه تیریزی او د کاکرو د قبیلی سیمونه لیزد کوی او
تو پشیننه پوری څی (۲)

یوشمیر تره کی دننگرهار د ولایت د چپرهار د علاق داری د تره کوپه کلی کی استوگنه
لوی چی شمیری (۲۸۷) تنوته رسیزی (۳) سر بیره پردی د فار باب په ولایت کی
هم زیات شمیر تره کی ژوند کوی .

همداراز دوی یوشمیر د بباد غیس د ولایت د مرغاب د اولسرالی د بوکن په

(۱) حیات افغانی ، پښتو ژباړه - ۲۷۱ مخ .

(۲) معلومات مختصر درباره اقوام و قبایل سرحدی کشو - ۷۳ - ۷۶ مخونه .

(۳) نوموړی اثر ، ۷۳ مخ .

کلی اودهغه په شا اوخوا اودنوموړی ولایت دغورماچد اولسوالی په خو کلیو کی هم
 میشته دی. د دوی شهیرد ۱۶۱۳۱۴ تنوپه شا اوخوا کی بنودل شوی دی .

دتره کی ابن موسی ابن ابراهیم ابن غلجی دنسب شجره



تـرین

دنسب دشجری دکتلونه خرگندیزی ابدال چی هغه له نسله خخه ددرانی قبيله رامینخ ته شوی دترین زوی و، خوخرنگه چی دده اولاده په درانی او ابدالی سره یادیزی نود ترین پاتی دوه زامنود خپل پلار یعنی ترین سره شهرت وموند چی په دوو لویو قبیلو ویشل شوی دی نورترین اوسپن ترین اود تسمیی وجهه یی داسی بنودل شوی ده. دترین هغه زوی چی لزتوروزمه وهغه په نورترین اوبل زوی یی چی سپین رنگی وپه سپن ترین سره شهرت وموند. (۱) چی ددوی بحث به په خپلو خپلو وختونو کی وشي.

نورترین

دبریخوختیخ ته ورخرمه پشین موقعیت لری چی دترینانوملك دی. دغه سیمه ددرانیود ملك په سهیلی برخه کی موقعیت لری. لویدیخ خوا ته یی شوراولك چی هلته بریخ میشته دی، سهیل لورته یی پشین له شمال خخه دتکه تو په نامه په یولرغرونو سره بیلیزی. ختیخ خوا ته یی هغه غرونه موقعیت لری چی دغه سیمه دکاگرونه بیلوی اوقطب خواته پشین ددرانیوله سیمی نه دشمال خواته غرونوسره بيله شوی ده. پشین له شمال ختیخ نه تر جنوب لویدیخ پوری نژدی اتیاميله اوزدوالی او اخری سوری نژدی خلوینت میله دی.

پشین دشوراولك په نسبت اوچت اوسطحه یی نا همواره ده، خودشوراولك په پرتله دگرنی وړ ده. ددی سیمی خلك په یوی کولو کی داوښانو په پرتله زیاتره دغوايانوشخه استفاده کوی که خهم داوښانو شمیری زیات دی (۲) دوی غالباً دگرنی په چارو بوخت دی خو ددوی زیات شمیر خلك دکندهار اوسنده (اباسین)

تومخ دسوداگوری په چارو بوخت دی.

(۱) حیات افغانی - ۱۴۰ - ۱۴۳ مخونه .

(۲) حیات افغانی - ۱۴۵ - ۱۴۶ مخونه .

د دوی کره وړه د درانیو د کره وړو په خیر دی چی له هغوی سره هم په نسب او هم
 په ملگرتوب کی دیر نژدی ورته والی لری (۱) د پشین یوازینی اوسیدونکی تور توین ،
 سیدان او یو څه کا کر هم سایه دی. حیات افغانی د ترینانو شمیرد (۶۰۰۰) کورنیو
 په شا او خوا کی بنود لی دی (۲)

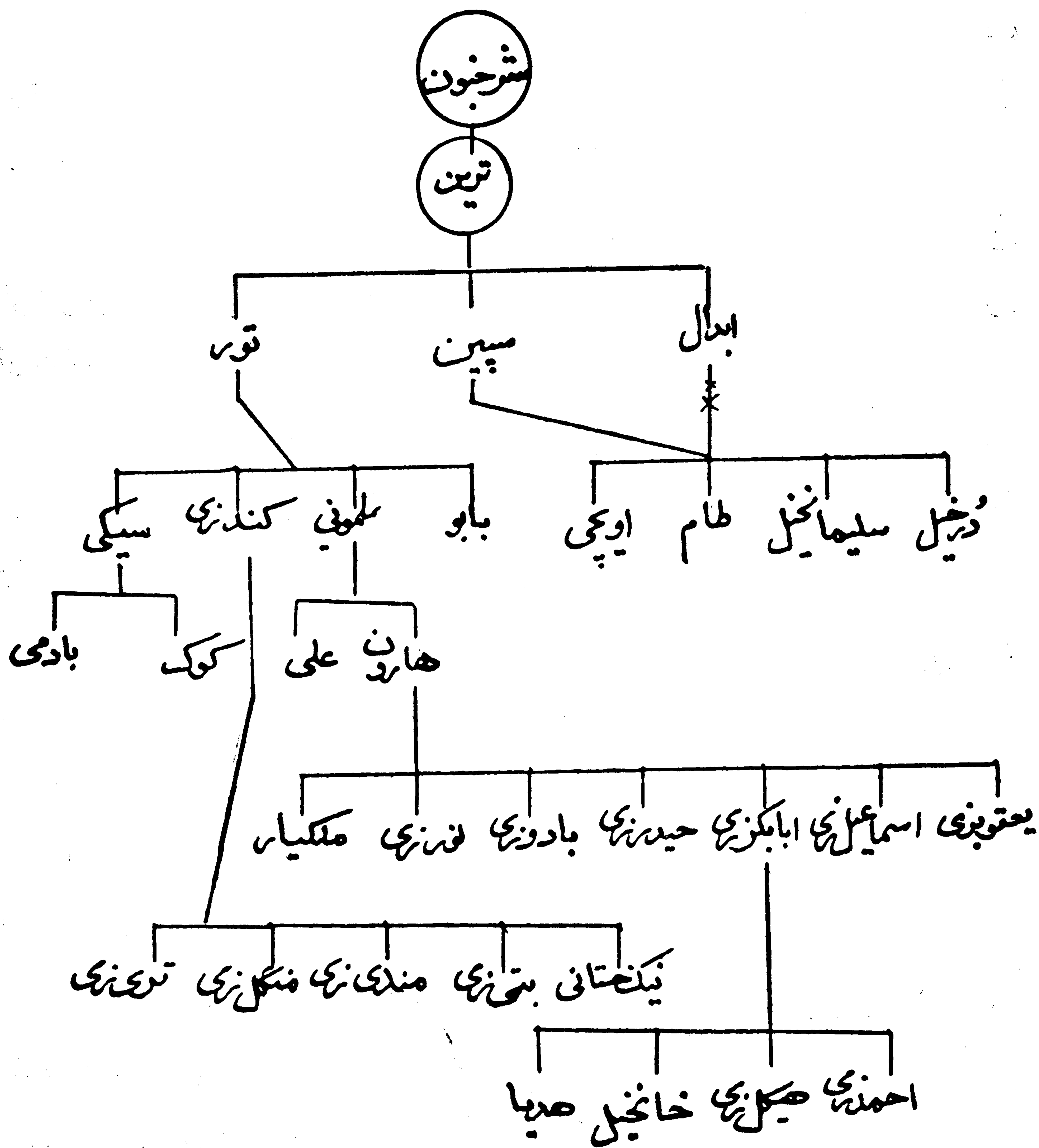

(۱) د کابل سلطنت بیان، دوهم ټوک ۱۲۱، ۱۲۲ مخونه .

(۲) تواریخ خورشید جهان ۲۰۴۶ مخ .

تښی

دوی هم د کرلا ن په تیرلنیز گروپ کی شامل دی او د شیتک داو لادی څخه شمیرول کیزی . دغه قبیله په دریو څانگو باندي ویشل شوی ده : اریوزی ، میرخیل اوسینکی . تښی دخوست د ښار په جنوب کی میشته دی (۱)

جنوب ته یی گوربز او مده خیل وزیر موقت لری چی د دیورنډ کرښه مده خیل او تنی سره جلا کوی ، لویدیخ ته یی څدران ، شمال ته یی دشمل سیند او اسمعیل خیل اوختیخ ته یی هم گوربز پراته دی :

د تښیو قبیله پر (۱۱۲) کوچنیو اوسترو کلیو ویشله شوی ده (۲) د دوی لویدیخ غردیر آباد او اکثره خلک یی په غرونو کی اوسیزی ، خو ځینی خلک یی د غرونو په لمنو کی هم استوگنه لری .

محمد حیات خان په خیل مشهور اثر تاریخ حیات افغانی کی لیکي : «د دوی اوی کلی د درگی په میدان کی موقعیت لری چی پنځه سوه کوره لری او خلک وایی چی په دغه ځای کی (۱۰۰۰) تنه وسله وال کسان شته دی (۳) .»

د درگی نه پرته چی د دوی ډیر ستر کلی دی دا لاندینی کلی یی هم مشهور دی : حصارک ، گوڅه ، نرخی ، ابتمان ، کوچرن ، ډبر ، وریشی ، د ډبرملکه ، سنگرای ، تورخیل او ورژله .

تنی ډیر جنگیالی او زړور خلک دی او په دوو گوند یو ویشل شوی دی یعنی اریوزی اوسینکی یوه گوندي ده او میری خیل بله گوندي ده .

ددغو دری وارو څانگو په جمله کی د میری خیلو شمیر زیات دی . تښی د کرنی په چارو بوخت دی . ځمکی یی لسمی دی ، خو یوه اندا زه آبی ځمکی یی دویالو په ذریعه خرو بیزی . د دوی پوښاک غالباً دوروته ورته دی .

(۱) پښتانه د تاریخ په رښاکی - ۱۳۹۶ مخ .

(۲) معلومات مختصر در باره اقوام و قبایل سرحدی کشور ، ۶۷ مخ .

(۳) حیات افغانی ۶۰۵-۶۰۶ مخونه .

په غره كې اوسیدونكي تنی دوزواوداوارو سیمو اوسیدونكي تنی دپسونو ډیری رمی ساتی . دغو ایانو گلی هم په دوی كې ډیری دی. دوی په خوراك كې دغنه و، اور بشواوژدنو نه استفاده كوی اویو ډول غرنی میوه چی پورگی بی بولی اوره كوی او بیایې خوری (۱)

دتنیو خلك لوری ونی، غنم رنگه او بنایسته څیری لری اود تاریخی پلوه دورو او بنوڅیو سره ورو بڼه دی. ددوی شمیرد ۱۳۶۰ كال د احصائیسی له مخی (۲۴۱۶۴) تنونه رسیزی (۲)

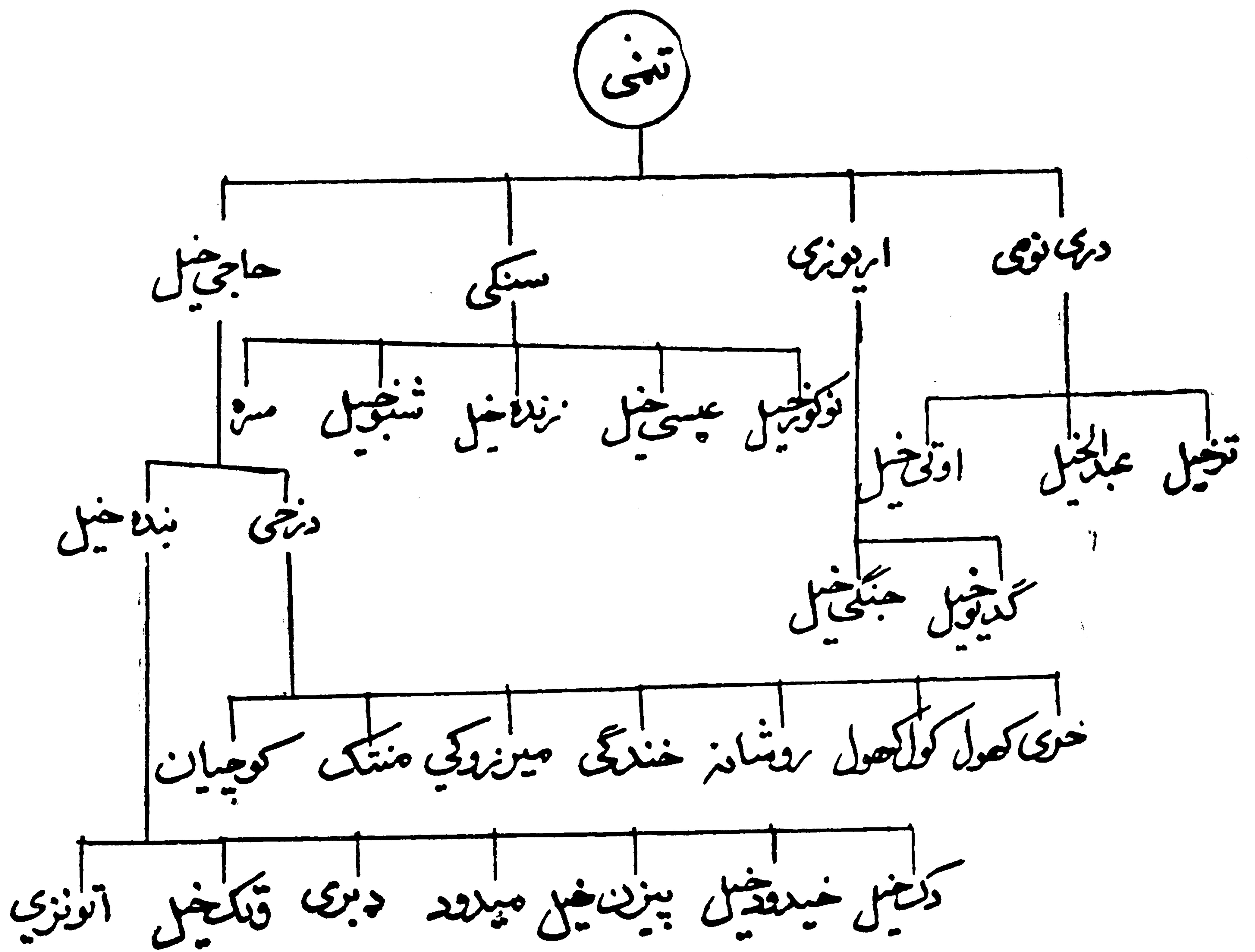

(۱) حیات افغانی ۶۰۵ مخ

(۲) معلومات مختصر در باره اقوام و قبایل ولایات سرحدی کشور - ۶۷ مخ



(۱) حیات افغانی ۶۰۶ مخ

توخسی

دغلاجیو په ټولنیز گروپ کی توخسی یوه مشهوره قبیله ده. توخسی د هوتک بابا ورون، د باروزوی، د ټولرامسی اود غلجی کړوسی دی چی دنوخسی قبیله دده په نامه سره مشهوره شوی ده (۱)

دنوخو قبیله دهر نکو د عروج نه وړاندی دغلاجیو په قبیله کی لومړی مقام درلود او سلطان ملاخی چی داورنگزیب هم عصره و دتوخو دسناخ دیر مشهور مشراوسردار تیر شوی دی (۲) دنوخو سیمه دکندهار لمرخانه نه په ۸۵ میله واټن کی موقعیت لری چی په کلات غلجایی سره مشهوره اودتوخو صدر مقام گنبل کیزی. توخیان دټرنک درود پرڅنډو دپل سنگی نه نیولی تر شیباره پوری استوگنه لری (۳)

الفنستین په خپل کتاب د کابل سطننت بیان (An Account of the kingdom of Caubul) کی دنوخو دقبیلای شمیر د ولس زره کورنی لیکلی دی، خرد حیات افغانی د مؤلف دپستی محمد حیات خان په قول ددوی شمیر له پنځلس زره کورنیو څخه لږ نه دی. دارغنداب وادی چی په شمالی برخه کی د هزاره وودسیمی ترڅنگ پرته ده او هم میزانه دنوخو په قبضه کی ده. همداراز یوشمیر توخسی دناوی دوا دی په جنوبی اوبنکتنی برخه کی استوگنه لری. پاتی یی په شیباره، هلتاغ، میزان اونور وځایونو کی میشته دی. دنوخویوه محله د کابل ښارته نژدی په ده افغانانو کی هم شته. اوس به په لاند نیوجد و لونو کی د دوی داستوگنی ځایونه اوشمیر وگورو:

شمیر

۱۷۴۲۷ تنه

۲۵۷۹۹ تنه

« ۱۹۲۴۷

دزابل په ولایت کی:

۱- په کلات کی.

۲- په شاهجوی کی.

۳- دارغنداب په اولسوالی کی.

(۱) محمد هوتک بن داود، پته خزانه، کابل، ۱۳۳۹ - ۹ مخ.

(۲) حیات افغانی - ۴۰۱ مخ.

(۳) عبدالروف بینوا، هوتکی ها، کابل - ۱۳۳۵ - ۵ - ۶ مخونه.

٤١٥٧ تنه

٤- دښينکي په اولسوالی کي .

٥٢٦٣٤٧

٥- دشمول زيويه اولسوالی کي .

« ٢٤١٧

٦- دمیزان په علاقداري کي .

٩٥٣٩٤

مجموعاً

د کند هار په ولايت کي :

٩٩٦٩ تنه

د ولايت په مرکز کي .

٥٦٧٤

د شاه ولي کوت په اولسوالی کي .

٢٣١٨

دارغنداب په اولسوالی کي

١٧٩٦١

مجموعاً

د نيمروز په ولايت کي :

١٧٠٣ (١)

د کنگ په اولسوالی کي

الفنستن په خپل کتاب د کابل سلطنت بيان کي زياتوي : هغه سيمي چي د پارا پاميزاد په غره پوري اړه لري په هغه کي توخي استوگنه لري اوداسي معلوميزي چي دوي غريب او خوار خلك دي (٢)»

دامير عبدالرحمن خان دواکمني په وخت کي دوي ډيره شديده ضربه وليدله او يوشمير يي دخپلې سيمي څخه تبعيد شول اود افغانستان په نورو ولايتونو کي ميشته شول. ددوي سيمه وچه اود کرنی ځمکه يي اړه او غالباً دخارويو په محصولاتو خپل ژوند تپيروي .

(١) معلومات مختصر در باره اقوام و قبایل ولايات سرحدی کشور، (٨٨ مخ).

(٢) د کابل سلطنت بيان - ١٢٤ - ١٢٥ مخونه .

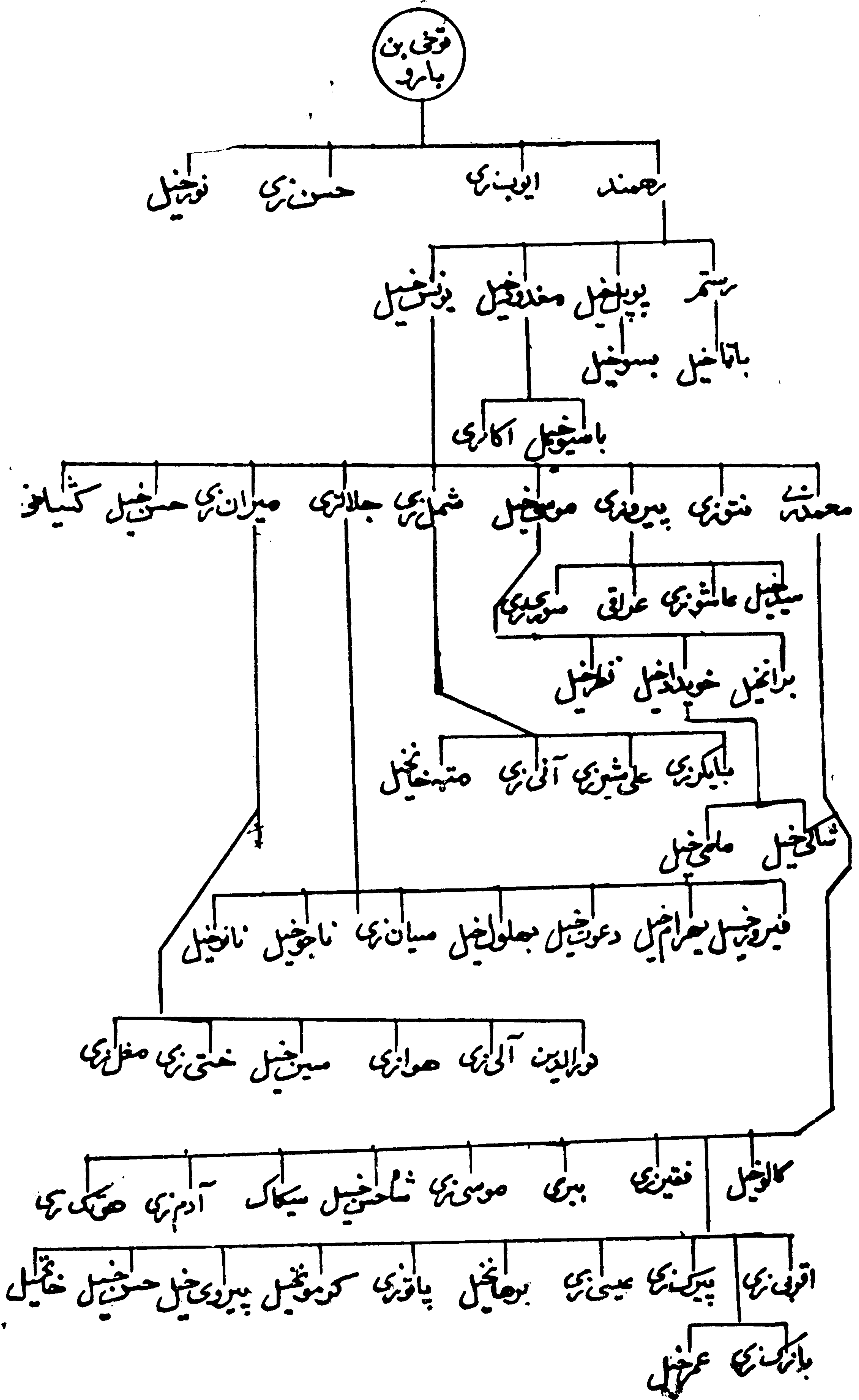

توخود تاريخ په اوزدو کی دبنکيلاکروخواکونو پر خلاف زیاتې مبارزې کړي دي. دتیري کوونکو مغولو سره ددوي کارنامې زموږ په تاريخ کې ثبت دي. همدا راز دانگريزانو پر خلاف په دريو جگړو کې دوی دیري توري وهلي دي، په تیره بیا دافغان - انگلیس په درېمه جگړه کې دتوخو جنگياليو مبارزینو په زابل، غزني او کندهار کې تلپاتې ویاړونه ترلاسه کړي دي. دتوخو قبیلې په وطن مینو شاه زلمیانو په خپل قبیلوي یووالی او اتحاد سره تل د هېواد په ملي آزادي بڅښوونکي غورځنگ کې فعاله ونډه اخیستې ده.

توری

دوی ته توری زی هم وایي او درواياتو مطابق دا قبيله هم ذکر لاني تولى نیز گروپ یو بڼاخ شمیرل کیزی. همدا راز د نسب په شجره کې دخوگیا بڼو یوه شاخه او د خاڅیو تر بوران هم گڼل کیزی.

کورگانی واکمن ظهیرالدین محمد بابر هم د ۱۵۰۵ عیسوی کال په واقعاتو کې ددغی قبیلې ذکر کړی دی. ددغی قبیلې د اصل په باب د مورخینو ترمنځ اختلافات موجود دي ځینې دوی دنسل له مخې مغول گڼي او ځینې یې نور و ته منسوبوي خو دا اټکلونه صحیح نه بریښي. دخوشحال خان خټک د وینا مطابق دوی نسل کرلانی پښتانه دي او دا وینا صحیح ده (۱)

توری د کورمی په ایجنسی کې استوگنه لري. شمال ته یې سپین غر، لویدیځ ته یې د پکتیا ولایت، جنوب ته یې تل او بنگښ او د ختیځ خواته د اورکزى و د قبیلې سره گډه پوله لري (۲)

دغه سیمه په پیل کې د بنگښو په لاس کې وه ولسی د پښتنې ننگ او ناموس د یوې معاملي له کبله توریانو د خاڅیو په مرسته بنگښ ددی سیمې ته ورسول او دغه سیمه یې ددوی نه ونيوله.

(۱) پښتانه د تاریخ په رڼا کې - ۱۳۹۰ مخ.

(۲) اضلاع، ایجنسی ها و قبایل ایالت پښتونستان ۸۶ مخ.

د اقبيله تر ۱۸۷۹ع کال يعني دانگر يزانو او افغانانو تر منځ د دوهمې جگړې پورې
د افغانستان يوه برخه شميرل کېده، خو وروسته انگر يزانو جبراله افغانستان نه
جلا کړه (۱)

د کورمې د ايجنسي مساحت ۱۳۰۵ ميله مربع ده او مشهور سيندېي د کورمې د
سيند په نامه سره يا ديزي چي توري هم د کورمې د سيند په دواړو غاړو کې استو-
گنه لري .

د توريو قبيله په پنځو بڼاخو زو باندي ويشل شوي ده چي په دي دول دي:

علي زي، غونډي خيل، دوپزي، مستو خيل او حمزه خيل (۲)

توري شيعه مذهبه دي او د مذهبي احکامو په اجرا کولو کې ډير تينگ دي. دوي د
خپل قبيلوي دود او دستور په اساس د سيدانو ډير احترام او درناوي کوي او هر يو فرد
د سيدانو مريدان دي. د دغي قبيلې خلک د ساداتو په څلورو دلوو ويشل شوي دي چي
دوي ته ډير اعتقاد لري او د تيراه د سيدانو، احمد زي سيدانو، د کرمان سيدانو
او د ماوره سيدانو څخه عبارت دي.

هغه توريان چي د تيراه په سيدانو پورې مربوط دي د ميا مريد يا (تينگ واندي)
او پاتي نوريي د (سست واندي) په نامه ياديږي چي دري واندي د ميا مريد په
مقابل کې يودي (۳)

د دي نه پرته توريان په سپين گوندي پوري اړه لري .

د دوي په فکر تپل خلک دوه ډوله دي يورينستوني او په سمه لار تلونکي خلک
او بل په کزه لاره تلونکي خلک .

د توريو د حمزه خيلو د بڼاخ تقريباً دوه سوه کورني کوچيان دي چي د بهځني په
موسم کې د خپلو څارويو سره د بلند خيلو تل ته ځي، خود گرمي په موسم کې سپين
غره ته ځي .

(۱) پښتونستان - ۲۸ مخ .

(۲) حيات افغاني - ۲۳۹ مخ .

(۳) اضلاع، ايجنسي ها و قبائل ايالت پښتونستان ۸۶ مخ .

حیات افغانی د دوی دوسله والو کسانو شمیر یوولس زره تنه بنودلی دی، خو
 سرویلیم بارتن په خپل کتاب کی د دی قبیلې د جگړنو او ولسه وا لومبرو نو شمیر
 (۶۰۰۰) تنه بنودلی د (۱)

توریان په عمومی ډول د کرنی په چارو بوخت دی. د دوی په سیمه کی وربجی،
 جوار، اوربشی، غنم اومی ډیری پیدا کیزی. د دوی د کرنی اکثره خمکی
 د کورمی درود په واسطه خړوبیزی. د ۱۹۶۱ کال د سر شمیرنی له مخی د
 دوی شمیر (۱۹۴۵۰) تنوته رسیده او که چیری (۱۱۰۵۸) بنګن شیعہ ورسره
 یوځای شی نو شمیری (۳۰۵۰۸) تنوته رسیزی: (۲)

توری

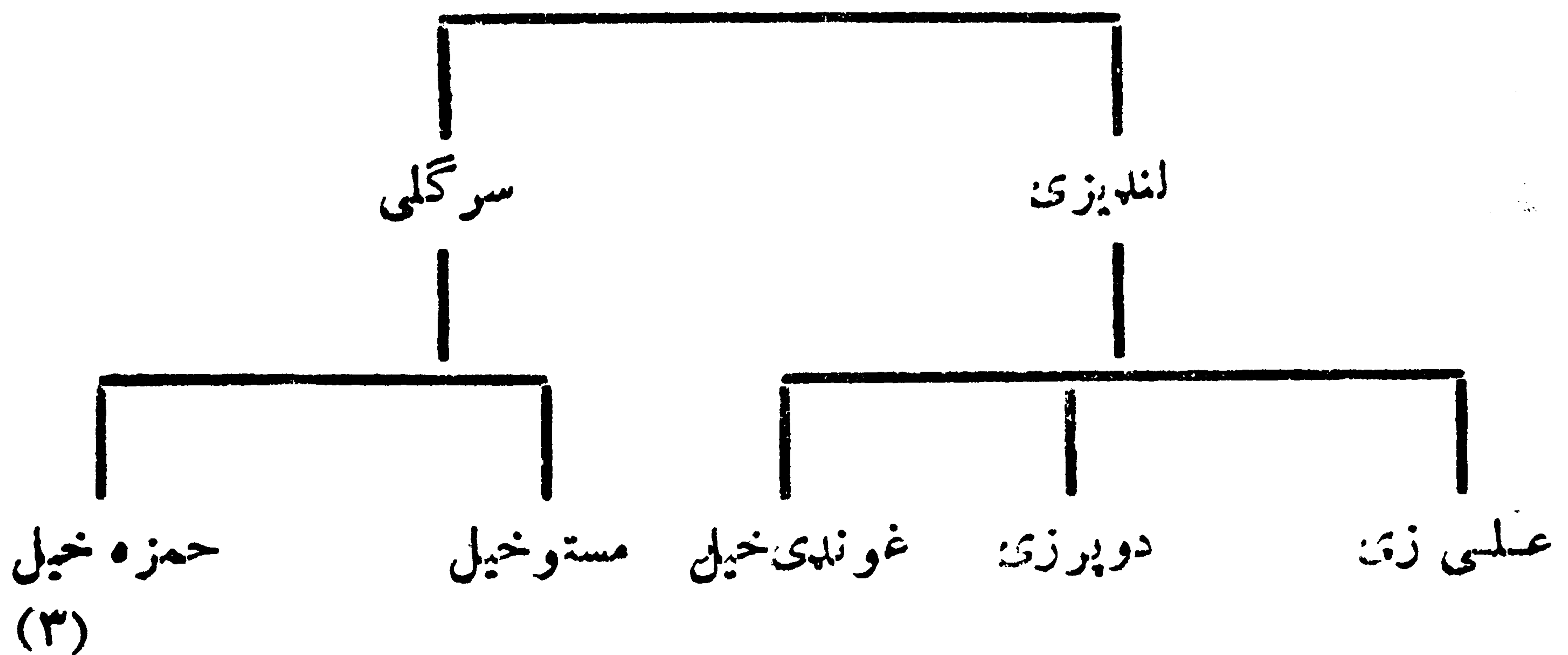

تبیح

د دغی قبیلې په باب چی نوم یی په حیات افغانی کی دلوحانی (لوانی) دنسب په شجری
 کی راغلی دی نورڅه معلومات نشته. همدا راز د دوی نوم هم چندان شهرت نه
 اری. که د دغی قبیلې نه څوک وی هغه هم په لوانیو کی داسی ورگډ شوی دی چی په
 آسانی سره یی توپیر نه شی کیدلای. داسی فکر کیزی چی د دوی شمیر به ډیر لږوی. (۴)

-
- (۱) پښتونستان - ۲۸۲ مخ .
 (۲) اضلاع، ایجنسی ها و قبایل ایالت پښتونستان ۸۶ مخ .
 (۳) اضلاع، ایجنسی ها و قبایل ایالت پښتونستان ۸۷ مخ .
 (۴) حیات افغانی، ۴۴۴ مخ .

تیمنی

دوی په اصل کی غر غبنتی پښتانه دی. ویل کیزی چی تیمنی د کا کرزی وی و چی اولاده بی دتیمنیانو په نامه سره یادیزی. تیمنیان د غور په شا اوخوا اوسیاه بند کی استوگنه لری: تیمنیان د قباچاق اوزوری په دو و خانگوبانندی و پشل شوی دی (۱)

ددوی په درو کی غنم، جوار اوزدن کرل کیزی: بادام، انار او توتان پکی په خپل سراو په طبیعی توگه پیدا کیزی. دری بی سمسوری دی او د هر گوس یا مرغاب په سین خرو بیزی: دتیمنیو سیمه هم پراخه او وښلانی دری لری. زوریان په سبز واریا سفزار کی اوسی. سبز واریو پراخ میدان او دغسی غرونو په منخ کی پروت دی چی د خنغو زیو په ونوسره پوښل شوی دی او دهغی لاری په ختیخ کی پروت دی چی له مزار نه تر هرات پوری غزیدلی دی (۲)

تیموری

دوی په اصل کی کوچیان دی چی اکثره بی د بغلان او کندز په ولایت کی خپل لیزدنه دوام ورکوی ددوی د کیز دیوشمیرد (۱۱۱۰) په شا اوخوا کی دی: دوی هم دنورو پښتنو کوچیانو په دول غبنتی قبیلوی، رغاونه او جورښت لری چی د هغو په سر کی د قبیلی او قوم مشرهای لری (۳)

ددوی دوینی ایلبند په بدخشان کی د «شبو» سره سیمی ده چی دخان آباد بخاره اشکاشم او فیض آباد له لاری: د جوزا په های کی ورخی او دراستنید و لاره بی بیرنه همدغه ده داسی ویل کیزی چی دوی د سر بن په تورلنیز گروپ پوری اړه لری.

(۱) حیات افغانی، ۲۴۳ مخ.

(۲) د کابل سلطنت بیان، دوهم ټوک، ۱۸۰ مخ.

(۳) پښتانه کوچیان، لومړی ټوک، کابل-۱۳۶۲، ۸۶ مخ.

نيتي مده خيل

دوى په اصل كې كولاښى او د اتمان زيو وزيرو پورې اړه لري ، خونن وورخ ديوى
 جلا قبيلې په خيبر راخر گندشوى دى . په اصل كې دمچه ، منظر خيلو او مستى خيلو يو ښاخ
 دى ، خو خرنگه چې دخپلو قبايلو څخه ليرى استو گنه لري نه شي كولاى چې دهغوى سره
 قبيلوئ اړيكي وساتي له همدې كبله ده چې دوت د نيتي مده خيلو په نامه يو جلا
 اتحاد رامېنځ ته كړى دى . دوى دشمل دسينه په څنډو چې په وزيرستان كې
 د كيتوى په نامه سره يادېږي استو گنه لري . دوز دحسن خيلو ، دېكي او مميت
 خيلو تر مينځ په څو كليو كې استو گنه لري او ددوى خيلونه په لاندې ډول : (۱)

نظر خيل	_____
ذکر خيل	_____
ایمارت	_____
زنګی خيل	_____
اتمان خيل	_____
خري خيل	_____
لنگر خيل	_____
جـکـى خيل	_____
گورى خيل	_____
حسانى	_____
پيروشى	_____
ژبوکى	_____
پشان	_____
اخوند	_____
گلاب خيل	_____

(۱) اضلاع ، ايجنسى هاو قبائل اہالت پختونستان ۱۹۱۸ مخ

تغیر

دنبالی خیلو احمدزیو یوه خانگه ده چی په سلیمان خیلو ویر گډپزی . ددوی زیات شمیر کوچیان دی چی یوشمیری په ننگرهار ، لغمان او یوشمیری هم دغزنی ، لوگر او خورد کابل او خاک جبار په سیمو کی استوگنه لری .

جبار خیل

دوی په اصل کی غلجی پښتانه دی چی اکثره یی دننگرهار ، لغمان ، لوگر او د کابل او جلال آباد تر مینځ سیمو کی میشته دی . په تیزین ، جگد لک ، سره رود ، گندمک او دحصارک په اولسوالی کی هم یوشمیر جبار خیل شته . دلغمان ولایت د عزیز خان کڅ د سیمی جبار خیل هم مشهور دی (۱) ددوی شمیرد (۱۴۶۶۷) تنو په شا اوخوا کی بنودل شوی د (۲) زیات شمیر خنک یی شتمن او څینی یی په دولتی ملاز متونو بوخت دی . ویل کیزی چی دوی په پیل کی په خاک جبار کی اوسیدل ، خود امیر عبدالرحمن خان په وخت کی خپلو او سنیو سیمو ته و لیزیدل . جبار خیل دحصارک د اولسوالی په لاندنیو کلیو کی میشته دی . آب زندگیانی ، غوزیزه ، نادر ، گلاخیلو ، حلیم خیلو ، ظریف خیلو ، سیاب سفلی ، چارتوت ، سرنو ، پرجه ، خنجر او کڅی کی .

مشهورو خیلو نه یی دادی : مریم خیل ، خوگیانی خیل او نور

جدون (گدون)

که چیری دگدون د نسب شجره په غورسره وخیرونو خرگنده به شی چی دغه قبیله هم په غرغښتی پښتنو کی شامله ده دروایاتو مطابق داخلک له پیل نه د خاښی خیلو په گوندی کی شامل شوی دی او دقبایلی مهاجرت په زمانه کی دیوسفزیو مندروسره دی سیمی ته راغلی دی (۳)

(۱) د جبار خیلو دیوه تن سپین زری او مشرباغلی لعل آغاسره د خپرو او امر کی په ترڅ کی می دا معلومات ترلاسه کړل .

(۲) معلومات مختصر دربارہ اقوام و قبایل ایالت سرحدی کشور د ۹۰ مخ جدول .

(۳) پښتانه دتاریخ په رښاکی ، ۱۳۲۰ مخ .

دنا ريخ حيات افغانی مؤلف ليکی : «ددغي قبيلی یوسپین زیری اوښته سړی روایت کوي چی دسامنګک ابن پسی په نوم یوتن دعلی اوموسی نه پرته نور دوه زامن هم درلودل چی دوی دواړه ددبمنیوپه رجه دخپل قوم نه بیل شوی دی. څه موده په سپین غره کی اوسیدل او بیاله هغه ځایه هزاره او چهچه ته راغلل او اولاده یی هلته میشته شوه که ناروایت صحیح وتی نو گدون به غالباً دهغوی اولادوی» (۱) لکه چی دگدون دقبیلې دنسب له شجرې نه څرگند یزی: دغه قبیله په لومړی سر کی په دوو بڼاخو نوویشله شوی ده. یعنی سالار او منصور چی بیاله هغو څخه نوری کوچنی او فرعی څانگی رامینځ ته شوی دی.

دروایاتو مطابق دگدون قبیلې دلوی نیکه نوم اشرف و چی وروسته په گدایي مشهور او بیادوخت په تیریدوسره دگدون یا جدون په نامه یادشو. اکثره گدون په تیره بیاسالار د هزاره غرونو د دور په نامه ویالی په دواړو غارو کی داورش ترسیمی پوری میشته دی: دگدونو بنکتنی برخه دیره بڼه شنه او حاصلخیزه ده. دجهانگیر دواکمنی په وخت کی کلام چی ددلازاك قبیله لوت او تپاه شوه نودغه سیمه په تدریج سره دگدون قبیلې لاس ته ورغله، خود لسته هغه گدون په زیاتی اندازی سره د ذکر وردی چی داباسین په لویدیځ اودمهابن غره په سهیلی برخه کی میشته دی. مهابن یوه لرغونی هندي کلامه ده په سنسکرت کی مهبا (لوی) او بن (باغ) ته وایی یعنی لوی باغ او څنگال اوددی غره دسیمی وجه بیخی سمه ده. دگدون دقبیلې دواړه بڼاخو نه یعنی منصور او سالار ددی غره له څو کی نه نیولی تر کبنتیو سهیلی برخو پوری پری قبضه لری. که څه هم ددوی دکوچنیو بانووشمیر تقریباً شلونه رسیزی خودری لویی باندي بی په گندپ کی تقریباً له شپږوسو و څخه زیات کورونه لری چی ددغه ځای دسالار د بڼاخ مشهورو کلیو څخه شمیرل کیزی او داتوزیو تقریباً ټولی څانگی په کی میشته دی. دغه بڼاخ په دوو کلیو یعنی گندپ او الوری باندي قبضه لری. دسالار د بڼاخ دمت خواری څانگه په بېنسی

نومی خای کی اوسیزی دسالاردنباخ دسلیمان زیو خانگه په پاده، شنی، کولاگر اوپولاچپلی کی چی واره کلی او دمها بن په سیمه کی موقعیت لری قبضه لری:

د منصور دینباخ لوی کلی بیسک دی او تقریباً دری سوه کورنی په کی میشته دی: د منصور دینباخ دالدوزی او دوله زی خانگی په بیسک کی استوگنه لری:

همداراز خدرزی په ملکاگری کی اوسیزی: گندپ، بیسک او ملکاگری د غره په لمن کی موقعیت لری: ددغو کلیو اکثره تخم کی للمی دی، خو هغه شمیر بانہی چی

دغرونو په لمنه کی موقعیت لری شنی، آبی او حاصلخیزه دی په مها بن کی غنم، جوار، اووریچی دیری پیدا کیزی. ددغی قبیلای زیاتره خلک د کرنی او مالدارن په

چارو بوخت دی. دمها بن میسبی مشهوری: او بنی دی. ژیر غوری او دودانیو لرگی له غرونو خنهر اوړل کیزی او د اتمان له سیمی نه پنبه او مالگه دغه سیمو ته ورل کیزی. (۱)

پته دی پاتی نه وئ چی یو شمیر گدون په کشمیر او د کیمبل پور په سیمه کی هم موجود دی (۲)

گدون

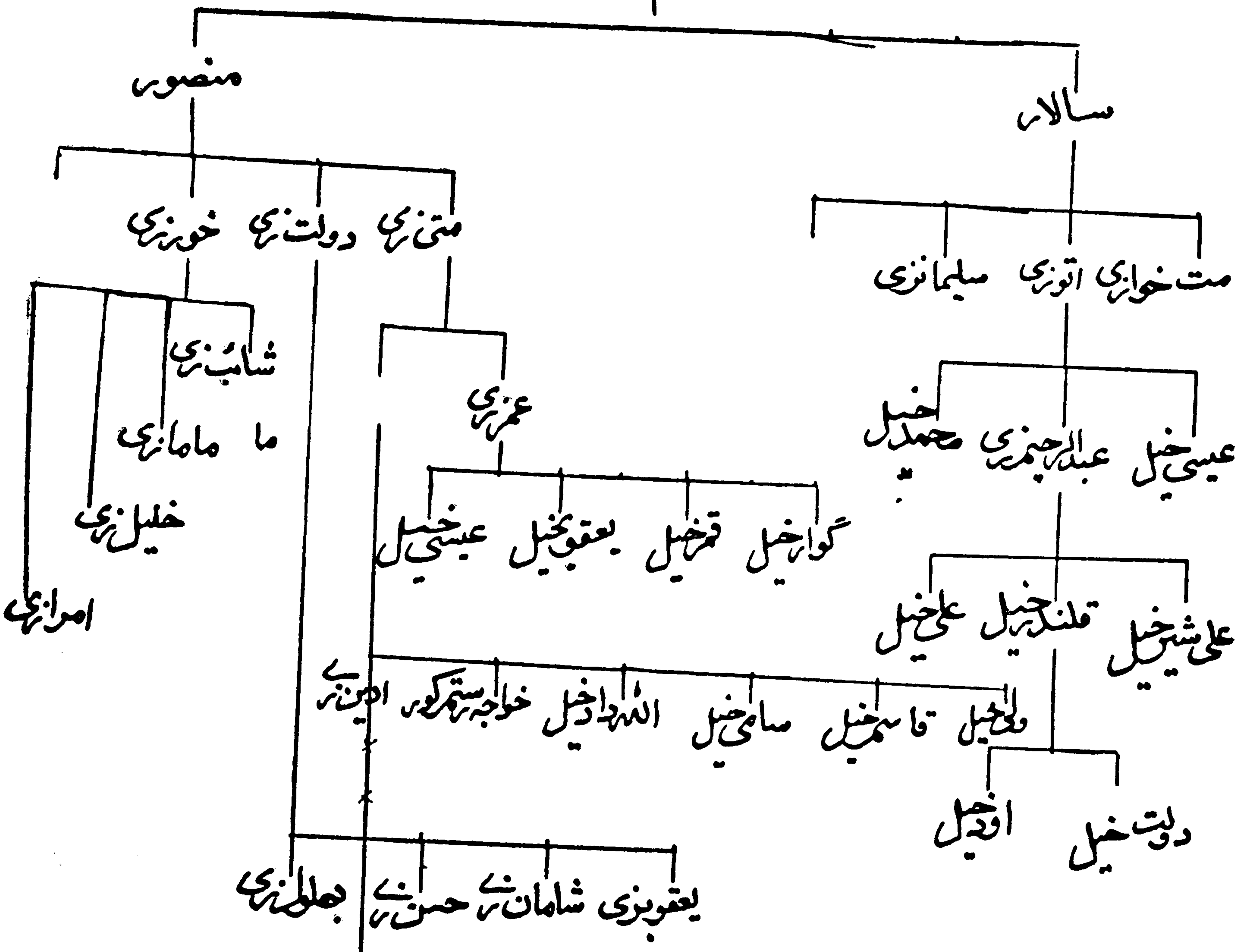

(۱) حیات افغانی - ۳۷۶-۳۷۷-۳۷۸ مخونه .

(۲) پښتانه دتاریخ په رښاکی - ۱۳۳۰ مخ .

جلال زی

دوی دم غلجی پښتانه دی اوداند رویو بنه خ شمیرل کیزی. دوی داندرو په اولسوالی، شلاکو، زرمت، کتوازاو دغزنی په نوروشا او خواسیمو کی استوگنه لری دجلالزیو یوشمیر په واغزنومی سیمه کی استوگنه لری. چی ددوی خیلونه دا دی: الله یار، خانی خیل او مسری.

جلوانی

که چیری دنسب شجره وگور ونوخرگنده به شی چی جلوانی دسربن په تولنیزگروپ کی شامل اود شیرانیو له نسله خخه دی. دوی دشیرانیو دغزنیو میموترخننگ پراته دی اومشهوری خانگی بی په لاندی ډول دی:

(۱) - سالارخیل

(۲) - مروت خیل

(۳) - سپند زی

(۴) - کونگری

(۵) - نیکی خیل

(۶) - مهار (۱)

ددوی دود اودستور شیرانیو ته ورته دی. داسی ویل کیزی چی د هندوستان په محینوسیمو کی هم دجلوانی دقبیلی خلک استوگنه لری. دجلوانیو قبیله دشمیر دلزوالی له کبله دافغانستان دمقدرو اومشهورو قبیلو له جملی خخه نه شمیرله کیزی.

جمریانی (ژمریانی)

په کاسیو پښتنو کی یوه پښه دجمریانیو په نامه سره یادیزی، خو په زیاترو کتابونو کی د (ژمریانی) په ډول کښلی شوی ده او پاسنی پښتانه بی (ژمریانی) بولی کاسی پښتانه دسربن په تولنیزه ډله کی دخر بنبون په بناخ گدیزی. شیرمحمدخان

(۱) حیات افغانی ۶۵۲ مخ.

گنډاپورسل او شل کاله پخواپه افغانستان کې د جمر یانپو شمیر تقریباً یوزر کوره
 بنودلی دی اودایی هم زیاته کړی ده چی جمر یانپی دتوخیو(توخو)ستانه دی(۱) :
 د دغی قبیلی اکثره خلک د توخیوپه ملک کی استوگنه لری ، خود کابل څخه
 تر کندهاره پوری په متفرق ډول په زیاتره کلیو کی یو یادوه کوره استوگنه لری(۲)
 ددوی څینی خلک دکرنی په چاروبوخت او څینی یی په سوداگری اونو کړی
 بانسې بوخت دی دوی د سوداگری په چارو کی وړاندی تگ کړی دی اودینو
 شتو خاوندان دی (۳)

څاڅی

څاڅی هم دکرلانی پښتوله جملی څخه دی : د نسب په شجره کی دخوگیانپو
 سره شامل دی ، خو خوشحال خان خټک په خپل بیاض کی د توری او څاڅی
 بناخونه دکرلان له نسل نه بللی دی .

څاڅیان د پکتیا ولایت د مهمو قبیلو څخه شمیرل کیژی . شمال ته یی غلجیا -
 بان دلوگر ازرو او د ننګرهار د حصارک اولسوالی اولزخه دخوگیانپو قبیله
 لویدیځ ته یی احمدزی ، جنوب ته یی مقبل ، څمکنی ، منگل او توتا خیل اوختیځ
 ته یی د دیورند کرښه پرته ده چی دکورمی دایجنسی سره پوله لری اودیوار مشهور
 کونل ددی قبیلی په سیمه کی موقعیت لری (۴)

څاڅیان په آریوب ، د څاڅیوپه اولسوالی ، څاڅی میدان او د څمکنیوپه
 اولسوالی او کابل کی استوگنه لری :

حیات افغانی د څاڅیوپه باب لیکي : «څینی خلک عقیده څرگند وی چی تور
 او حاج دواړه وروڼه اوداوان د قبیلی دموندله بناخ نه رابیل شوی دی دوی دخپل

(۱) پوهاندرشاد ، «جمریانپی افغان» دافغانیاد ، کابل - ۱۳۶۰ ، ۱۵ مخ .

(۲) حیات افغانی ۲۸۷ مخ

(۳) پ تانه د تاریخ په رښا کی ، ۱۳۴۶ مخ .

(۴) معلومات مختصر دربارہ اقوام و قبایل و لایات سرحدی کشور ۴۵ مخ .

ورور بندون نه ناراضه اودسند درياب لويديخي غاري: ته راغلل ددوي اولاده زياته شوه او دتور اولاده په توري اودجاج اولاده په خاخي مشهوره شوه (۱) دحيات افغاني مولف محمدحيات خان ددوي وسله والو كسانو شمير پنځه زره تنه بنردلي دي :

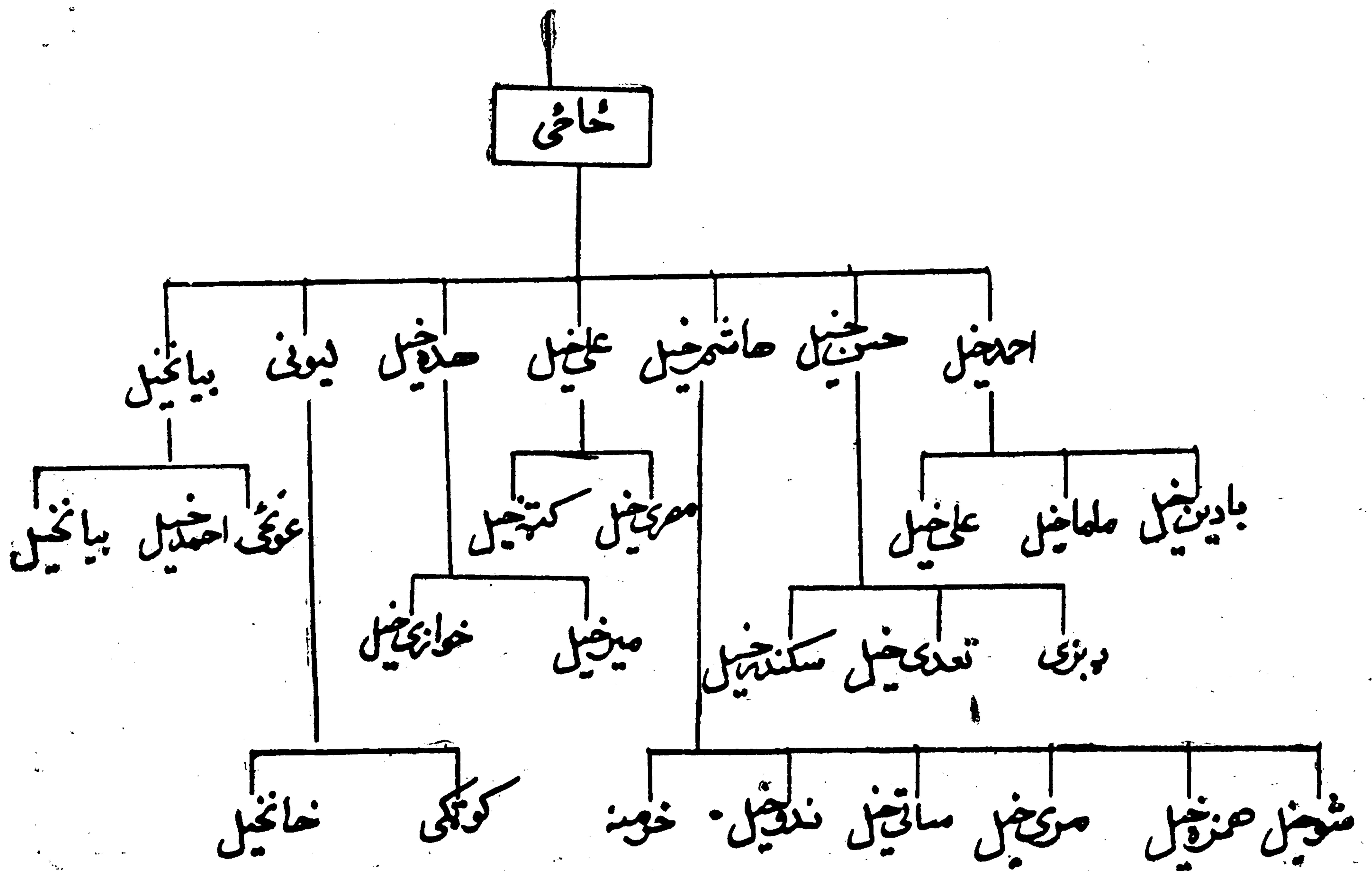

خدران

که چیری دنسب شجری ته وگورونوخر گنده به شی چی خدران هم د کرانیس لوانیز گروپ یوه تپه ده .

شمال ته یی منگل، احمدزی، گردیزی او زرمت اویدیخ ته یی، زرمت اود خرو توبیله جنوب ته یی پیرگوتی اویوه برخه یی ددیورند د کرانیس سره دمه.

(۱) معلومات مختصر (در باره اقوام و قبایل ولایات سرحدی کشور ۴۲ مخ

خیلر دوزیروسره پوله لری اوختیخ لوری ته دخوست، نمنی او منگلوسره پوله لری
اودپکتیا ولایت دسترو قبیلوله جملی شخه شمیرل کیزی . همداراز دپکتیکا په ولایت
کی هم یوشمیر خدران استوگنه لری . (۱)

دوی په یوه غرنی سیمه کی استوگنه لری . دوی دکرنی اومالداری په چارو
بوخت دی او د چار تراشود صادر اتوله لاری هم خپله گوزاره کوی . *خنی خلک*
بی مو تر لرونکی دی . ددغی قبیلی دیوی مشهوری خانگی دادی :

پیر داد خیل ، زنی خیل ، ختین خیل ، بیپه خیل ، علی محمد خیل ، سپاهی خیل ،
گرمو بنبی ، سپرغه خیل ، دری خیل اومیزایی . اود ۱۳۵۴ کال د احصائی له مخی
ددوی شمیر په پکتیا او پکتیکا کی (۱۲۲۱۵۴) تنوته رسیده .

الفنستن د خدرانو په باب لیکي : «ددوی جامی او کره وره دوزیرو په شان دی اود
خرو تپه لور د خنوزیو دگنو خنگلونو په منخ کی له خپلور مو او گلوسره درومی . (۲)»
په حیات افغانی کی د خدرانو په باب راغلی دی : «ددغی قبیلی داستوگنی خای
دخوست لوید یخ اود زرمت د سیمی ختیخ ته شنه غرنی سیمه ده . ددوی په غرنی
ملک کی روانی اوبه ، شنه و ابنه ، ونی ، دمرغانو آوازونه اوسره هو انسان ته خو بنبی
او خوشالی ور بخنبی ، خسره له دی هم دکرنی ور خنکه په کی دیوه لزه ده او
دغه کموالی تر هغی اندازی محسوس دی چی تیزی په مخصوص دول ااروی ،
خاوری ورباندی اچوی اود کرنی له پاره بی برابروی دهمدی کبله ده
چی ددغی سیمی پیداوارد نو موری قبیلی دخلکوله پاره کفایت نه
کوی او دوی دمزور یوله پاره گاوند یوسیموته خی . همداراز دوی دخواه گانو په
ژورولو اود ختیو دیوالونو په جوړولو کی مخصوص او خانگری مهارت لری .
دوی په خوړو کی د غنمو ، حوارو او ویجو شخه استفاده کوی او خپلی خوړاکی
ارتیوی دگردیز اود دخوست له بنارونو شخه لاسته راوری . ددوی په غرنی سیمه

(۱) معلومات مختصر در باره اقوام و قبایل ولایات سرحدی کشور - ۴۹ مخ .

(۲) دکابل سلطنت بیان - ۷۴ مخ .

کی ٹھینی میوئ لکه منی ، انار ، چارمغز او بادام هم پیدا کیزی ، خوددغی قبیلی خلک د سوداگری له چارو سره زیاته مینه نه لری (۱). « تخمنغوزی د دغی ساحی له عمده پیداوار و تخخه شمیرال کیزی .

نخدران دیر جنگیالی خلک دی اوهر یو بالغ تن یی په نخپل کور کی وسله لری خود بهرنی یرغل په مقابل کی دخپلی قبیلی نه دفاع و کړی .

دوی پکتیا ولایت په لاندنیو اولسوالیو کی استوگنه لری د نخدرانو په اولسوالی ،

د سپیره په اولسوالی ، د زرمت په اولسوالی ، د تنیو په اولسوالی ، د خوست د لویو

اولسوالی په مرکز ، د پکتیا ولایت د اورگون په اولسوالی ، د گیان په علاقه

داری ، د زیروک په علاقه داری او دنکی په علاقه داری کی استوگنه لری .

نخدران

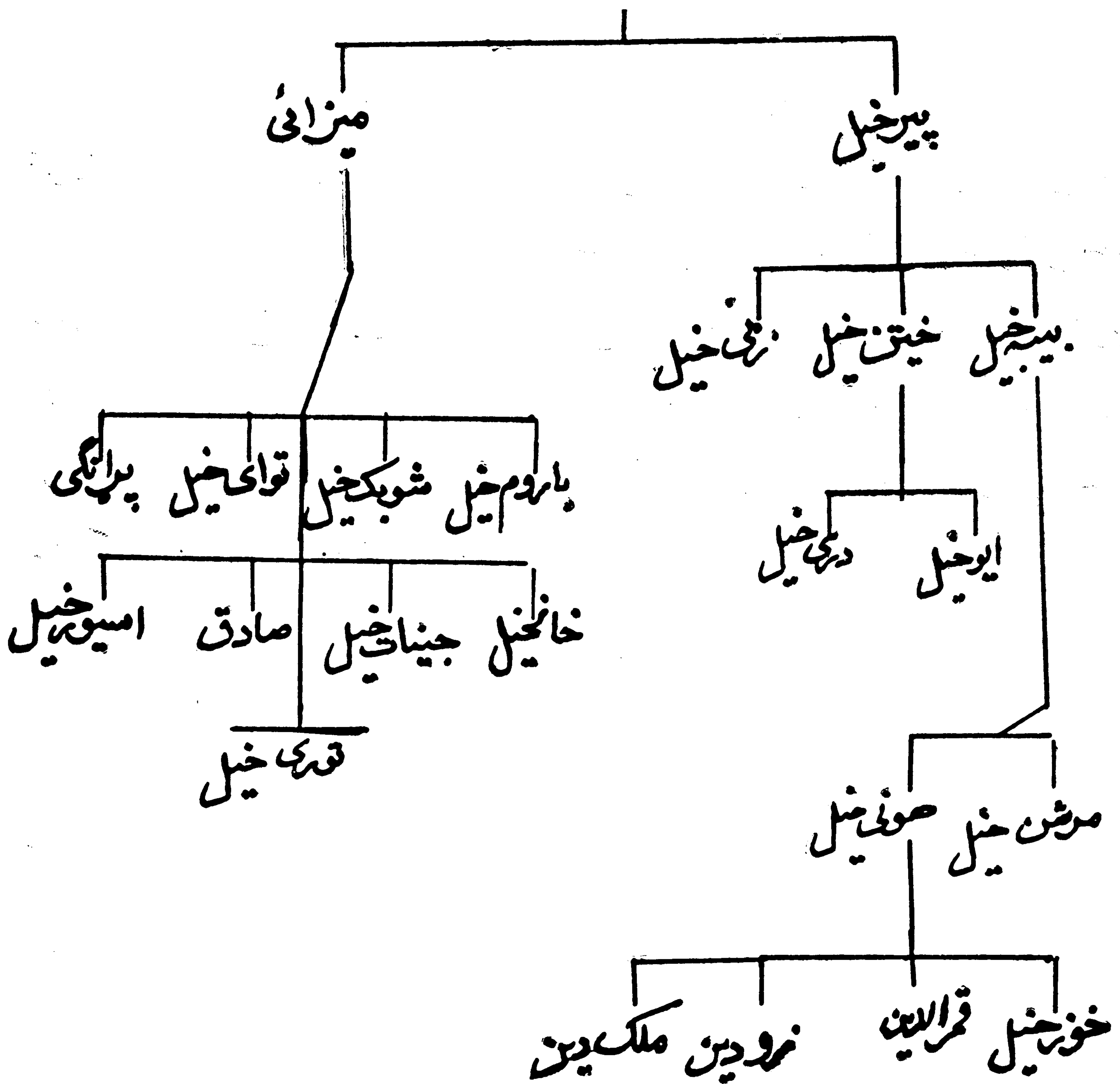

«۱» حیات افغانی ۴۹۳ - ۴۹۴ مخونه .

محمد

دروایاتو مطابق دسر بن زوی خرنبون دري زمان درل-ودل. یو بی (کند) نومیده چی دده دریم زوی غری باغوریا نو میده چی اولاده بی په غوریا خیلوسره یاده شوه چی دمومندو، خلیلو، داودزو، زیرا نو اوغو کنو قبیلی ددوی اولاده گنبل کیزی. دخرنبون دوهم زوی محمد باجمند وچی دهغه داو لادی شخه خیشکی، کتاتی، مهمزی او توخی دیر مشهوردی. همداراز دخرنبون دریم زوی کاسی یا کاسی وچی وروسته به و خیرل شی.

د محمد د قبیلی سیمه په پیل کی د کندهار په شا اوخوا ارغستان ته نزدی پرته وه اود (۸۰۰-۸۹۰) کد-ونوتر منخ دپشین سیمه چی پشنگ هم بلله کیزی ددغی قبیلی په لاس کی وه اود ترین قبیلی دغه خای د زور په ذریعه ددوی شخه تر لاسه کړه زمند یا جمند چی لوی بناخی خیشکی و په دغه خای کی دیر په تنگ شول. د محمد د قبیلی نه خینی خلك ملتان ته لار او هلته میشته شول اود خویشکی بناخ د غرنی له لاری کابل ته اود کابل له لاری د غور بند دری ته ولاړ او دغه خای بی داوسیدلو له پاره غوره کړ چی تر اوسه پوری یوزیات شمیر زمند او خیشکی هلته میشته دی (۱) په هغه وخت کس چې ظهیر الدین محمد بابر کابل و نیوه او خه موده وروسته بی په هند بانندی دیر غل تکل و کړه خویشکی او او همدا راز خینوز مندو چی په غور بند کی ورته اوسیدل گران بنکاره شول دهندوستان خوا ته ره می شول او اکثره خیشکی او خینی زمند په خانه کوچ دول له کابل نه د پینور له لاری هندوستان ته روان شول او په دغه وخت کی سلیم خان زمند ددغی قبیلی سردار او مشرو (۲) دوی په هغه خای کی میشته شول چی دن د قصوری بنار پورت اود لاهور ختیبخ ته موقعیت لری. ددغی قبیلی اکثره نارینه د سلیم خان محمد تر مشری لاندی د بابر شاه

(۱) پنتانه د تاریخ په رینا کی- ۱۳۲۶ مخ.

(۲) نوموری اثر- ۱۳۲۶ مخ.

په لښکر وکی په خدمت بوخت وو او په هغه جگړه کی چی دهند د پښتون واکمن
 سلطان ابراهیم لودی او مغولی بابر شاه تر مینځ په پانی پت کی وشوه په هغه کی
 ددغی قبیلې (۷۰۰) تنه چی د بابر شاه په لښکر وکی شامل وو، ووژل شول اوله همدی
 کبله بابر شاه او همایون په دوی باندي زیاته مهر بانی کوله او هغه وخت چی خپشکی
 اوزمند په قصوری کی میشته شول نو د سپره په نوم یوه بلوڅ دخپل قوم دیوی
 دلی سره راته او په لوت اوتالابه پی لاس پوری کاوه او ددغه لوت د بندولو په منظور
 بتک زی، حسن زی، عارف زی، شاهن زی، کرلانی او سلمهک چی ددغی قبیلې
 بناخونه دی په برکلی کی میشته شول او څرنگه چی سپره به له دغه لاری یرغلونه
 کول نو دغه لاره پی بنده کړه او بیاسپره له دغه لاری څخه لوت نه شو کولای
 همداراز ددغی قبیلې د عزیز زی، جنوزی او ابراهیم زی بناخونه ختیځ خواته په
 لر یا لښکر کتنی کلی کی میشته شول او پاتی زمند چی په مطلق ډول د ځمند یا ځمند په نامه بلل
 کیزی دشمال خواته پریوتل تر هغه وروسته براهیم زیود جنوزی د بناخ مسره
 ددښمنی له کبله له دغه ځایه وځوځیدل او د خورجه په سیمه کی میشته شول او همدا
 راز اکثر و سلمهک کوچی دامچوزیو او حسین زیوی مسره دمقابلې توان نه لاره نو د تانده
 سیمی ته لارل او یوشمیر سی هم په قصوری کی پاتی شول او د بتک زیو یوشمیر
 هم دکور زیو شخرو په سبب په هیرووال کی میشته شول.
 د زمند یا ځمند د قبیلې څخه څو کوره په کندهار او پشین اوسیزی. همداراز یو
 شمیر زمند د پروان ولایت د غور بند په اولسوالی، د پینور په اشغراونو بنا ر، په
 مومندو، د خیبر د تاریخی درن ترمنځ او د لاهور په قصوری کی استوگنه لری چی هلته
 د (قصوریه پتانانو) په نامه سره یادیزی. همداراز ددغی قبیلې د محمدزی یا مهمن زیو
 بناخ هم دیر مشهور دی (۱)

ځمکنی (څو کتنی)

که چیری د ځمکنیود نسب شجره وگورو نو څرگنده به شی چی دوی سرینی

(۱) حیات افغانی - ۳۵۴-۳۵۵ مخونه.

پښتانه اود (کند) له خانگي څخه دی . (کند) بیا په خپل و ار په دوولو یو شا نگو
ویشل شوی دی :

الف - غوری باغوریاخیل : مومند، داودزی، زیرانی او څمکنی .

ب - خښی : یوسفزی او مندر، تر کلانی . د پښتوناز کخیال شاعر حمید ماشوخیل
دغه دوه خانگی داسی یادی کړی دی :

چی داستاد نامی بوی اخیلی حمیده

څه به وی خوش دماغه غوری، خښی (۱)

داسی روایت موجود دی چی دغوریاخیل او اولاده په پیل کی د کند هار په ارغستان
کی میشته وه چی وروسته بیادغزنی سهیلی اولوید یخو برخو ته راغلان چی غالباً
۹۱۰ هکال اود بابر د واکمنی لومړی شپې او ورځی وی . ویل کیزی چی په هغه
وخت کی ددغی قبیلی ټول خلیک دپوونده اود مالدارۍ په کارونو بوخت وو
څرنګه چی وروسته ددغی قبیلی دخلیکو په شمیر کی زیاتوالی راغی نو د غزنی نه
کابل ته و کوچیدل اوبیاله هغه څایه یی دننگر هار خواته مهاجرت وکړ . کله چی
غوریاخیل دننگر هار ته ورسیدل نو څمکنیو د سپین غره په لمنو کی استوګنه غوره کړه .
تاریخ حیات افغانی د تاریخ مرصع په حواله د څمکنی قبیلی بیلتون د خپلو نورو
ورونو په دی ډول څرګند کړی دی : «په ورځ څلورو وارو وروڼو یعنی
خلیل، زیران، دولت بار او څمکنی بوپسه حلال کړی وهغه یی په خپل مینځ کی سره
وویسه خودویشاو په وخت کی پی څمکنی هیر کړ او د بشوروا برخه یی
ورنګره چی په دغه خسره څمکنی خپه اود خپلو و نورو وروڼو څخه جلا شو
اوترن ورځی پوری یی هم اولاده په جلا ډول سره استوګنه لری . اخوند دره
ویزه هم دنورو وروڼو نه د څمکنی جلاوالی مرورتوب بنودلی دی خوبنایی چی
پورتنی روایت افسانوی بسنه ولری :

(۱) دوست شینواری «د څو کنیوز یار کښه، میلمه پاله او ننگیالی قبیله»، جرګه مجله دریم جلد، ۱۳۶۳

د میشتی سیمی :

خمکنی پہ عمدہ تو گہ پہ دووسیمو کی میشته دی : الف - دپکتیا ولایت پہ
خمکنیو کی چی زموزدھیواد پہ اداری تشکیلاتو کی یوہ اولسووالی دہ اودخمکنیو
اولسووالی ددوی پہ نامہ سرہ یادیزی . دلته دخمکنیویوہ بنکلی درہ غزیدلی دہ
چی دپیو اردغانی جنوب لویدیخ خواتہ موقعیت لری شمال تہہ بی دمنڈیہیر مشہور
خنگل اولویدیخ تہہ بی دپکیادغرونہ راخرخیدلی دی :

ب : پہ تیراہ کی :

دخمکنیو بلہ برخہ دتیراہ پہ بنکلو غرونو کی استوگنہ لری : چی ختیخ تہہ بی
اپریدی ، جنوب تہہ بی اور کزی او جنوب لویدیخ تہہ بی توری میشته دی قطب تہہ بی
سپین غر موقعیت لری .

دوی پہ خرمنہ او کرمنہ کی استوگنہ لری : دوی دیرنخوار یکیش او جنگیالی
خلک دی : بنخی اونریی تول پہ گدہ کار کوی : دوی نورو سیمو تہہ دیرلزنگ
اورا تگ کوی : ددوی داستوگنی دسیمی ہوادیرہ بخہ دہ .

ددوی دسیمی خمکی غالباً بارانی اوللمی دی خرننگہ چی خمکی بی لزی دی
نوددوی ارتیاوی نہ پورہ کوی ، خود موسم دسوروالی لہ کبلہ پہ کی دغنمو ،
اور بشو او جوارو دیرزراعت او کرنہ کیزی : پہ دغہ مخای کی پنہ اووریجی نہ
کرل کیزی : ددوی سیمی تہہ دکورمی نہوریجی ، پنہ او تو کران لہ بنو ، بنگینو
او کورمی سیمی نہ راورل کیزی . ددوی پہ قبیلہ کی دملکانو او مشرانو اک دیردی
کہ خہ ہم دوی دکلی مشرانو تہہ تا کلی محصول نہ ور کوی ، خود میلمنود
خرخ لہ پارہ بی دمشر کو خمکونہ یوہ تہہ خمکہ ور کول کیزی : دخلکو تو
مینخ شخری ہم اکثرہ دکلی دسپین زبرولہ خوا دجرگی پہ دول او دملکانو پہ ذریعہ
حل او فصل کیزی :

خمکنی تہہ ول سنی مذہبہ دی او پہہ پنہ توڑ بہ خبری کوی پہ دوی کی
دبی سوادہ کسانو شمیر دیردی : دابدالی احمد شاہ دسر شمیرنی پہ وخت کی ددغی

قبیله تپول شمیر (۹) زره تنه اودوسله والو کسانو شمیریسی (۶) زره تنه بنودل شوی و:

دخو کنیو دقبیلی دمشهور وروخانگو نومونه په لاندی ډول دی:

۱- ازی خیل .

۲- خانی خیل:

۳- دری خیل :

۴- خواجه خیل :

۵- مرزاخیل :

دخمکنیویو کلی دپینورنه په شپز میله واټن کی موقعیت لری چی دحضرت

میاعمر (رح) د مزار په وجه مشهور دی. همدار از دخمکنیو د کلی ختبع ته تقریباً اته

کروه لیری دازی خیلو کلی پروت دی. ازی خیل دخمکنیویو په پشه ده (۱)

پاتی خمکنی په متفرق اوخواره واره ډول ژوند کوی:

د ۱۹۶۱ کال دسر شمیر نی له مخی ددوی شمیر (۳۹۱۱۹) تنه بنودل شوی دی:

خولیزی

دوی غلجی پښتانه اوا کثره پی کو چیان دی خولیزی چی سلیمان خیل غلجی

دی زیات شمیر پی دننگرهار ولایت دروداتو داو لسوالی دچپرهار د علاقیداری

دخولیزیو په کلی کی استوگنه لری. ددوی یو شمیر د کابل د بگرامیو په شا او خوا

کی میشته دی (۲)

د دوی شمیر دننگرهار په ولایت کی د (۳۵۰۹) تنو په شا او خوا کی بنودل شوی

دی (۳)

خینزی

خینزی په اصل کی غلجی پښتانه دی. اکثره شمیری د دننگرهار ولایت د

(۱) پوهاند عبدالشکور رشاد، دخمکنیومیا عمر، (کابل: دعلومواکادمی ۱۳۶۰) ۶، مخ.

(۲) معلومات مختصر در باره اقوام و قبایل ولایات سرحدی کشور د ۱۰ مخ جدول.

(۳) دخولیزیو د مشرانو اوسپین زیر و شخه زمالاس ته راغلی معلومات. (لیکوال)

حصارک غلزایی په اولسوالی کی استوگنه لری چی شمیری ۶۶۰ تنونه رسیزی (۱) ددوی پوشمیر د لغمان ولایت دقرغیو داوسوالی د عزیزخان کخ په سیمه کی هم اوسیزی. پاتی مخینزی په تول افغانستان په تیره بیادخلجیو په سیمه کی په خواره واره دول ژوند کوی. ددوی اکثریت د سوداگری په چارو بوخت دی.

حسین خیل

دوی غلجی پښتانه دی. ددوی پوشمیر د لغمان د ولایت په اروند و کلمپو لکه ده زیارت او نور و پوشمیری د کابل د شیو کیو په شا او خوا و پوشمیری ه پروان په ولایت کی استوگنه لری. حسین خیل اکثره د سوداگری په چارو بوخت دی.

خا بنی خیل

د تاریخ خان جهانی اود پښتنو دروایانو مطابق د قیس عبدالرشید دری زامن وو لومری بیتنی، دوهم سربن او دریم بی غرغبت. سربن دوه زامن در لودل خرشبون او خرخبون. خرشبون دری زامن در لودل کاسی، کنداو خمند. د کند دوه زامن در لودل چی بویی شیخایا خانی اودوهم بی شیخ ابراهیم یا غوریانو میدل. یوسفزی مندر، گگیانی او تر کلانی چی مجموعاء دخانی خپلو یا خوشی په نامه یاد یزی ددوی اصلی اولومرنی تاتوبی دارهستان په حدودو کی دغوندازاو سره غره په شا او خوا هغه خمکه ده چی دغوری مرغی په نامه سره یادیزی. دوی چی دترینو په گاوند کی اوسیدل تورینود فشار اوزورزیاتی له کبله بی خپله سیمه پسرینوده اود غور یا خیاوله خواد غرنی دمقر په کئی کی په ورکړل شوی خمکی بانندی دغه وخت له پاره میشته شول، خوله غوریا خیلو سره خوابدی شول. هغه خمکه بی هم پرپشوده چی په نتیجه کی د کابل خواته واوخوا خیدل دراتنگ په وخت کی اتمان خیل هم ورسره ملگری شول اود کابل په شا او خوا وورشوگانو کی میشته شول.

(۱) معلومات مختصر در باره اقوام و قبایل ولایت سرحدی کشور ۳۱ مخ

ويلن کيزي چي به کوم وخت کي مرزا الغ بيگک دسلطان ابوسعيد زوي به دير
 کوچنيوالي کي دماوراءالنهر څخه کابل ته راغلي و به هغه وخت کي دخاښي خپلو
 مشر ملک سليمان شاه وچي دملک تاج الدين زوي اودملک رخبرلمسي و. کله چي
 سليمان شاه ميرزا الغ بيگک ترلاسه کړ ددوي ترمنځ ديره مينه پيدا شوه ان تردی اندازی
 پوري چي ملک سليمان شاه خپله لورده ته ورکړه .

اتفاقاً يوه ورځ ميرزا الغ بيگک دسليمان شاه په غيز کي ناست و. قدوة المکاشفين
 شيخ عثمان بن موتي موليزي چي دهغي زماني دا وليا و څخه واود يوسفزيو خلك
 بيخي دده معتقدین وو پري ورغي .

شيخ عثمان قدس سره دی په دغه حالت کي وليدورته يي وويل چي «ملکه!
 داڅه کړي؟»

سليمان شاه ورته وويل چي «دا شهزاده دی لوبوم يي که پاچاشي نو سلطنت به
 يي ځماشي او قوم به مي پري عزيزاود روند شي» شيخ ورته وفرمايل چي «دندو زلمي
 سترگي لکه يزيد هسي دی چي صحابه (رض) يي قتل کړي او هلاک کړي وودغسي
 په ستا قوم هم هلاک کا»

ملک سليمان ورته وويل چي: «شيخه دارنگه مه وايه له تانه داهسي نه بناييزي
 چيري نه چي نور څوک پري خبروشي - ولي چي پاچايان دچا احسان نه ورکوي دی
 پادشاه زاده دی چي لوي شي پاچا به شي چار به يي زماشي قام به مي پري محترم
 شي»

شيخ ورته وفرمايل چي «ښه ملکه! خبرمي کړي. بيا به دی ويل چي ويلي دی
 راته نه وونور اختيار دی خپل» (۱)

ميرزا الغ بيگک ترهغه پوري چي کمزوري و په همدغو پښتنو به يي ځان ساته
 خو کله چي په خپلو وپشو ودرید دپښتنو سره يي مخالفت څرگند کړ هغه به
 چل ول سره دخاښي خپلو پښتنو مشرانو ته يوه ميلامستيا جوړه کړه او تقريباً

(۱) پير معظم شاه، تواريخ حافظ رحمت خاني (پېښور - پښتواکيد يمي ۱۹۷۱) ۶-۷ مخو نه

(۹۰۰) تنوپه دغه میلستمیا کی گلدون کرې وو. ده دغه زهه سوه تنه په دیره ناخوا -
نمردانه توگه ووژل چې هدیوه یی دکابل په سیاه سنگ کی موقعیت لری. دا پینه
په غالب گومان د ۱۴۸۰ - ۱۴۹۰ ع کلو په شا اوخوا کی شوی ده .

تودي خونري اوخواشینوونکی پیشی وروسته خاینی خیل پښتانه دکابل نه
دننگرهار په خواروان شول ترکلانیو په لغمان کی وارول او یوسفزی، گگیانی او
اتمان خیل په ننگرهار کی اوسیدل چې بیا وروسته نوموړی دري قبیلی په سوات
دیرو او باجور کی میشته شوی. وروسته ترکلانیو هم دلغمان دخلکو دشکایت له کبله
چی دمیرزا الغ بیک دربارته پی کرې و دلغمان څخه باجورته ولیدیدل چې تراو
سه پورې بناخی خیل هماغلته میشته دي. (۱)

خاکوانی

خاکوانی چی په حیات افغانی کی دخاوگانی اوخاگوانی په بینه راغلی دی
په اصل کی سربنی پښتانه اود پنج پای درانیو په بناخ پوری تړلی یوه قبيله ده. باید
دغه قبيله دهغو خوگیانیو سره چی دننگرهار ولایت دخوگیانیو په اولسوالی کی اوسی
او کرلانی پښتانه دی اشتباه نه شی .

ددغی قبیلی دوگروشمیر دیرلزدی . دوی په علیحده اوجلاتوگه ځمکی نه لری
له دوی څخه ځینی په کندهار او ځینی یی دنورزیو د قبیلی سره یوځای پراته دی
دوی پردوو برخو ویشل کیزی یوی سترخاکوانی یاخوگیانی او بل یی کوچنی
خاکوانی .

دوی دکندهار او هرات په شا اوخوا کی په خواره واره دول اوسی او هم په غزنی
کی خاگوانی وانیو څو کلی . دماکو د کلیو ترڅنګ پراته دی چی خلک

(۱) پښتانه ، لومړی ټوک ، کابل - ۱۳۴۹ ، ۵۵ مخ .

دوی دخو گيانېو ما کوانو په نامه سره یادوی (۱) ددوی شیمرد (۷۵۵۵) تنو په شااو
خو اکی اتکل شوی دی (۲) د حیات افغانی مؤلف لیکي چی په دیو ه اسماعیل خان کی
هم ددوی (۸۰) کورنی شته چی مشری غلام سرور خان خا کوانی و.

ختک

ختک د کوزی پښتونخوا د مشهورو قبیلو په جمله کی شمیرل کیزی. ختک دری
زره کاله پخوا په آریایی کتابونو کی د ستهک یاد ستهها لکه په شکل راغلی اود پکت
له قبیلو څخه شمیرل شوی دی (۳)

ددغی قبیلی لوی نیکه لقمان نومیده چی د کرران لسی و اود لقمان نه ختک ته دده
د نامه داو بنډل د علت په باب داسی افسانوی روایت موجود دی چی یوه ورځ لقمان د
خپلو وروڼو عثمان، اتمان او خدران سره د بنکار یا بل کوم کار له پاره صحرا ته تللی و.
په دغه وخت کی دوی څلور ځوانی بنځی چی ددوی له کالیو
نه د پیغل توب نښی نښانی بنکار یسی ولیدلی چی د دوی په خوارا روانی وی. په دغه
وخت کی دوی سره سلا او مشوره وکړه چی دا لوی بنکار به تر لاسه کوی او پچه
به ورباندی اچوی اود پچی له مخی به دوی ته یوه یوه بنځه ورسیزی. څرنگه چی
لقمان تر نور و مشرووی ویل چی زه به لومړی له دوی نه یوه خوښه کرم په پاتی
دریو باندی تاسی پچه واچوی. په دغه وخت کی لقمان له هغو څلور و بنځو نه یوه
پرته له دی چی مخی لیدلی وی یوازی د کالیو له مخی انتخاب کړه او نور وروڼو یی
د پچی په اساس یوه یوه بنځه انتخاب کړه. کله چی دوی وایدل نو څرگنده
شوه چی لقمان ته یوه توره اوبدر ننگه بنځه ور رسیدلی وه خو څرنگه چی هغه
بنځه د ده په نامه شوی وه له غیرته یی ومنله کله چی نور وروڼو یی د لقمان دغه
حالت ولید په خندا شول او په پښتو ژبه یی وویل چی لقمان په ختبه لار او په پښتنو کی

(۱) حیات افغانی - ۲۲۲ - ۲۲۸ مخونه

(۲) معلومات مختصر در باره اقوام و قبایل ولایات سرحدی کشور - ۱۰ مخ

(۳) پښتونستان - ۲۲۸ مخ .

دا متل مشهور دی کله چی څوک په کوم کار کی بیرته پاتی شی او یاوغولیزی نو نور ورته وایی چی پلانی په ختیه لاره . د دغی عجیبی پېښی له مخی لقمان د ختیک په نوم داسی شهرت وموند چی اوس د ده ټول نسل د ختیک په نامه بالی کیزی د همدی بدرنگی میرمنه نه چی سبا که نومیده د ختیک دوه نارینه اولادونه دنیا ته راغلل چی په یوه باندي یی دتورمان او په بل باندي یی د بولاق نوم کیښودل چی دختیکو ټوله قبیله ددغود وووړوینو اولاده ده تورمان هم دوه زامن درلودل چی یویسی ککی اوبل یی تری نومیده چی د خپل پلار په اولاد کی تری ډیر نوه یالی سری و او دتورمان ټوله اولاده د ده په نامه نومول شوی ده . تری هم دوه محامن درلودل برگریت او امیر یا منند . (۱)

د ختیکو شمال ته یوسفری ، لمر پریو ټو ته یی خلیل ، اږیدی او بنګیش ، جنوب ته یی د بنو علاقه او ختیخ ته یی اباسین موقعیت لری .
 په لومړی سر کی دختیکو قبیله دشوال په غره کی میشته وو چی نوموړی غر دسلیمان د غره یوه لویدیځه لړی ده چی اوس په دغه غره باندي دوزیر و قبیله تسلط لری چی له نن څخه دڅه د پاسه دری سوه کاله دمخه دوی منګلو او هنی بڼاخو نو په ملګر تیا د خپل اصالی ټاټوبی نه بنو تهر اغل او په هغه ځمکه کی میشته شول چی نن پری احمدزی وزیر قبضه لری .
 څه موده وروسته دمنګلو او شیتکو و تر مینځ دښمنی را منځ ته شوه او منګل د شیتکو د دښمنی له کبله ددی سیمی پرېښودو ته مجبور شول ، خو ختیکو په دی سیمی استوګنه درلوده . په پای کی د ختیکو او شیتکو تر منځ اړیکی هم خراب شول او ختیکو هم ددی سیمی نه کډه وکړه او په کر بوغه ، تیری ، لاچی ، شکر دری او داباسین تر غاری پوری خپله یی قبضه تینګه کړه څرنگه چی دغه سیمی ښی آبادی نه وی نو دوی یی له کومی شخړی او جګړی تر لاسه کړی . په دی ورځو کی له ریسی نه نیولی تر کوهات پوری سیمو کی داور کزیو قبیله میشته وه او د کورمی د لور نه به بنګینو هم د کوچیانو په ډول دی علاقی ته تګ اورا تګ کاوه چی داور کزیو

او بنگيندو تر مينځ په نا څاپي توگه د بښمنې پيدا او جگړه پيښه شوه او څرنگه چې له
 پخوا نه د اور کزيو او خټکو تر منځ يولړ شخړې موجودې وې نو په دغه وخت کې
 خټکو له بنگيندو سره مرسته وکړه او کوهات له اور کزيو نه د بنگيندو ولاس ته ورغی
 او درېسي، پنياله او زيری نه نيولی تر توري څيری پوری نه ولی سيمي د خټکو ولاس
 ته ورغلی او د خټکو او بنگيندو تر منځ يو غر چې د گندا خيلو او لاجي تر ماڅ موقعيت
 لري سرحد وگڼل شو چې تر اوسه پوری هم دغه سرحد په خپل حال پاتې دی.
 تر هغه وروسته کله چې د خټکو قبيلی په شمير کې زياتوالی راغی په هماغه تناسب
 يی خپلو مقبوضه سيمو ته هم پراختيا اور کړه او اوس يی هغه پراخه سيمه په لاس
 کې ده چې په پيښور کې د يوسف زيو د سيمي او د کابل يا اندي سيندله شمالي څنډونه
 نيولی تر کالا باغ، عيسي خيلو، مروتو، بنو، وزيرو او د سنده د درياب تر اوښديو
 څنډو پوری غزیدای ده.

د خټکو د سيمي اوزد والی تقريباً سلو ميلو او پلن والی يی پنځوس ميلو ته رسيزی
 څرنگه چې دمخه وويل شول د دغی سيمي ختيځ ته اباسين موقعيت لري، ولی د
 اباسين نه پوری غاړه هم خټک استوگنه لري او تر ماری پوری رسيدلی دی.

د خټکو سيمه پردو و برخو ويشله شوی ده چې يوی شمالي خټک او بل يی جنوبي
 خټک دی. د جنوبي خټکو په ملک يی د مالگي کانونه موجود دي. ددی سيمي ځمکه
 ميدانی او شگلنه ده غرونه يی شنه او آبادنه دي توری، لاجي، کرک او شکر دره ددی
 سيمي مشهور کلی دی.

د شمالي خټکو سيمه هم غرنی ده چې له دی غرونو نه کومه استفا ده نه شی
 کيدای. اکوری، شيدو، نظام پور، امير او امير کلان ددی سيمي مشهور کلی دی (۱)
 د خټکو د سيمي په اوږو برخو کې ځينی وری وری سمسوری دري هم ليدل
 کيزی او په ځينو برخو کې يی د بنو و نو څنگلی ونی شته. د خټکو په علاقه کې د بها در

خیلو د مالګی کان دیر مشهور دی چی ددغی مالګی دکان د عایداتوله در که د پری پیسی تر لاسه کوی .

هغه خټک چی دکوهات په شمالی ختیځ کی آباددی اود کابل تر سینده پوری استوګنه لری دا کوره خټکوپه نامه سره یادیزی . جنوب لاندیخ خټک د تیسری او جنوب ختیځ خټک د ساغری خټکوپه نامه سره یادیزی . دنسبی اعتبار له مخی په دی ویش کی کوم مخالفت نشته ساغری خټک بولاق دی خو شمال ختیځ خټک هم بولاق بلل کیزی . دشمال ختیځ خټکومهم مقام چی دا کوری په نامه یادیزی د پینور او نوبار نه ختیځ لوری ته دکابل سیند په جنوبی څنډو کی موقعیت لری . د خټکوپه لهجه کی دنوروارو قبیلوپه نسبت د(ن) او(ژ) استعمال د(خ او گ) په پر تله زیات دی .

د خټکریوه قومی خانګه که څه هم د اباسین په بله خورا په (مکود) نومی ښار ګوتی کی ژوند کوی خوددوی عمومی پوله ختیځی خواته اباسین دی لویدیځی خواته یی د پینور قومونه خیبریان او بنگش او سیزی او جنوب ته یی د بنواو دامان لوانی میشته دی . دوی داسی دوه بیلی بیلی خانګی لری چی سره پوره توپیر لری . شمالی خانګه یی لس زره او جنوبی خانګه یی دولس زره کورنی ګڼل شوی دی .

د جنوبی خټکوملک غرنی اوله د برینوسپیرو غرونو څخه جوړدی چی په ژورو او مخ په څور کلیو سره بیلیزی اود بارک اوساغر خیلونه په متشتت ډول په کی میشته دی . (۱)

د خټکودسیمی اکثره ځمکی د بنجر والی له کبله دکورنی ورنه دی دکورنی ځمکی یی هم اکثره لای دی چی کله کله یی دارهت په ذریعه هم خرو بوی . د خټکودسیمی پیداوار غنم ، باجری ، چنی او جوار دی . اوس په شمال ختیځ سیمو کی هغه ځمکی چی د شاه گانو په ذریعه اوبه کیزی په هغو کی تماکو هم کول کیزی . په دلی او چشمی کی چی د پینور د نوبار په تحصیل کی موقعیت لری ښه لیموگان پیدا

کیزی. په تهنی نصرتی کی چی دکوهات تیری په تحصیل کی موقعیت لری په پویمانه
اندازه ازگورشته .

دختکودسیمی معدنی پیداوارمالنگه، پتکری اوددبروسکاره دی. (۱)
دختک دخپلونور و پښتونو و روښو په شان باغیرته، زروور، ننگیالی، توند مزاجه او
میلمه پال دی. دختکویوبنه خصوصیت دادی چی لانجمنی مسألی دننوا تو او پیا
جرگو له لاری فیصله کوی اودجرگی له لاری پویکرو ته په ډیره درنه سترگه
گوری. دختکود قبیلی خلیلک په عمومی ډول سره بنایسته او غښتلی دی .

په اوسنی وخت کی ددوی شمیرد ۱۹۶۱ کال داحصائی له مخی د (۳۷۸۳۰۴)
تنو په شا اونخوا کی ښودل شوی دی چی اکثریت دکوهات په ضلعه کی
استوگنه لری (۲)

(۱) پښتانه دتاریخ په رښاکی - ۱۳۸۲ مخ .

(۲) پښتونستان - ۲۲۸ مخ





(۱) پښتانه دتاریخ په رښاکی - ۱۳۶۱ مخ .



(۱) پشتوانہ دتاریخ پہ رینا کی - ۱۳۶۱۰ مخ .

خدرزی

دوی غلجی پښتانه دی او اکثره خلک یې دمقر په سیمه کې دعلی خیلو غلجیو سره یوځای پراته دی او دمقر په سیمه کې یوه اندازه ملکیت هم لري . کند هار له نژدی په ده خواجه نومی ځای کې هم ددغی قبیلې تقریباً دوه سوه کورنی میشته هی (۱) ددوی خپل نسب کله سیدانو او کله درانیو پوپلزیونه منسوبوي ، خو دوی په اصل کې غلجی پښتانه دی . دحیات افغانی دلیکوال په قول په هغه وخت کې ددغی قبیلې شمیر په تول افغانستان کې (۲۰۰۰) دوه زره کوره بنودل شوی و (۲) دوی صوماً دکرنی او مالداري په چارو بوخت دی .

خرخین

خرخین یوه کوچنی تپه ده چی په شمالی وزیرستان کې ددورودپیی خیل کلی ته نژدی دزانه گیتی اووژگی په کلو کې استوگنه لري چی په زانگیتی کسی یی شمیر (۶۰) کورنیو او په وژگی کې (۱۶) کورنیو ته رسیزی . ددوی یو کلی دمدده خیلو دتنگی اود پیپلی ترمنځ موقعیت لري چی خرخین نومیزی دقبیلوی اتحادله مخی پخوا ددوروسره متحدوو ، خونن ورخ دمدده خیلو وزیروسره متحد دی . دافسانوی روایتونوله مخی دوی دحضرت بلال (رض) داوادی څخه دی (۳) ددوی شجره په لاندی ډول ده :

خرخین

نیرسم خیل لیونی لادودخیل ملیاگی سیره خیل سننگرخیل

(۱) تواریخ خورشید جهان - ۲۲۲ مخ .

(۲) حیات افغانی - ۲۸۲ مخ .

(۳) اصلاح ، ایجنس هار قبایل ارباب پښتونستان - ۱۱۱ مخ .

خروتنی

دغلاجی په توالنیز گروپ کی دخروتنو قبیله یوه مشهوره قبیله ده. ددوی اصلی
تاتوبی دپکتیکا سیمه ده چی اکثره دگومل په اولسوالی، دسروبی په علاقهداری
داورگون په اولسوالی اودسروضه په علاقهداری اودغه راز دخاک جبار په علاقهداری
کی استوگنه لری.

یوشمیر خروتنی دغزنی دولايت دمقراو قره باغ په اولسوالیو کی هم شته. دغه
راز په شکر دره او پغمان کی هم استوگنه لری. دزابل د شاه جوی په اولسوالی او
دهلمند ولایت دنادعلی اوگر مسیر په اولسوالیو کی هم یوشمیر خروتنی استوگنه لری.
ددوی تسمیی وجه داسی بنودل شوی ده: یسوه ورخ سهاك او ایزب دواړه
په یوه لاره تیریدل وړاندی یی یوبار کړی خرو لید ایزب وویل چی خردی زماوی
اوسهاك وویل چی باردی زماوی. کله چی خیره ته ورنژدی شول نووی لیدل
چی دباریوی خواته داوړ بشو دودی (روتی) اوپلی خواته یی یو کوچنی ماشوم و
سهاك دغه ماشوم خپل کورته راووست اود (خیره) او (روتی) له کبله یی په هغه
ماشوم بانندی د(خروتی) نوم کیشود چی ددیر استعمال په وجه په خروتنی
مشهور شو. کله چی خروتنی دبلوغ مرحلی ته ورسید واده یی وکړ چی دری زامن
یی وزیزیدل.

ددغی قبیلی په لویدیځ، شمال اویدیځ، اوجنوب لویدیځ کی سلیمان خیل
استوگنه لری اوشمال ته یی دزرمت سپنه موقعیت لری. همداراز ختیځ خواته
دوزیر و قبیلی سره پوله لری.

په حیات افغانی کی لیکل شوی دی: خروتنی په هغو غرونو کی اوسیزی چی دکتواز
لهر خواته اود سلیمان دغره دمریو او سیمونه تر برمل پوری پراته دی. دخروتنو
دملک یوه برخه دارگون سیمه ده چی په هغه کی پرملیان یا فرملیان استوگنه لری.
خروتنی په تخینو هغو تنگو میدانو بانندی هم قبضه لری چی په مینځ کی یی جنگ او سخت غرونه

موقعیت لری: دوی خلورلوی کلی اری چی ددغو کلیوله جملی نه سروضه او مری
مقام لری:

خروتنی غالباً دحمکوپه کر نه بوخت دی. ددوی دکرنی ور حمکی که شه هم
دکتوانه بنی دی، خوبه کال کی یوخل فصل کوی اوپه زمی کی ددریومیاشتو لپاره
لرواورولانسی پتی وی. دوی پرغو اوواوغ-وایانو با نندی یوی کوی له دی
کبله چی ددوی سیمه غونی ده دپسونوپه تناسب وزی دیری ساتی. ددوی دیراو-
میان هم ساتی چی په اوارواو میدانی برخو کی بی خروی. ددوی اکثره دو دونه
سهیای سلیمانخیلوته ورته دی، خرپوونده خروتنی دنورپوونده ووپه شانسی او-
په ژبه کی یی توپیر موجوددی. دوی دوزیرو، خدرانو او پرملیا نوسره دیره کلکه
دبمنی لری. دوزیرو او خروتنی قبیلو ترمنج دبمنی اصلی علت دبرمل غودی.
په دغه غره بانسی تل دخروتنی اووزیرو ترمنج وینی توپیزی. ددی شخری اساس
دابدالی احمدشاه دواکمنی په وخت کی رامینح ته شوویل کیزی چی په هغه وخت
کی دوزیرو دقبیلی ملک قمبر نومیده چی دتوج-یاخیلو له بناخ نه وادخرو توملک
شمس الدین و خروتنی ویل چی برمل دهغوی دی اووزیرو دغه ادعاردوله او هغه
یی خپل گانه کله چی دغه دبمنی دسولی له لاری فیصله نه شوه نو په پښتو ژبه کی
یوه منظومه جوړه شوه چی ددغو حالاتو دروبنانو لودپاره دلته ر اورل کیزی:

برملی پیغله نجل خنیه پریشیه

شمس الدین وایی زماده قمر وایی زماپه غیز کی ایشیه

له دغه بیت نه مقصد دادی چی برملی پیغلی خپلی زلفی جوړی کری دی
شمس الدین یعنی دخرو توملک وایی چی زماده اود وزیر و ملک قمر وایی چی په
غیز کی می پرته ده یعنی زماپه واک کی ده.

په پای کی ددغه شخری په سبب دخروتنی اووزیرو ترمنج جگره را مینح ته شوه.
خروتنی هم دپرملیو او خدرانو سره دگاونډی توپ په سبب سخته دبمنی لری.
هغه خروتنی چی په دایمی دول ژوند کوی د ملک دسوروالی له کبله لڑکار کوی:

دوی دمنی دپای، ته رسیدونه وړاندی دسون دموادو ذخیره برابروی او په ژمی کی دوی بی کاره وی هغه خروتی چی غریب دی اود یخنی خلور میاشتی نه شی زغملای فوهغوی تودوملکونوته لیزد کوی اوله مخانه سره غوایان او او بنان هم بیایی : دوی دگومل ناوی جنوبی برخی ته چی اوپه پسرلی کی بیوته خپل ملک ته راستنیزی : ددوی رواجونه کت مت دناصروپه شان دی. (۱)

خروتی اکثر د مالداری او کرنی په چارو بوخت دی، خو په سوداگری کی هم لوی لاس لری. ددوی زیات شمیر په هندوستان کی تجارت کوی. یو شمیر خروتی کابل ولایت په پغمان، خاک جبار، دلغمان په مرکز اود قرغیو په اولسوالی او یو شمیر هم د پروان په ولایت کی اسنوگنه لری. همدار ازیوزیات شمیر خروتی کوچیان هم شته. دکنده په ولایت کی هم زیات شمیر خروتی استوگنه لری. په ټول افغانستان کی ددوی شمیر (۶۲۰۷۷) تنه بنودل شوی دی خو په دغه شمیر کی د خاک جبار د علاقہ داری تقریباً سل یونیم سل کورنی نه دی حساب شوی : دخرو تود نسب شجره

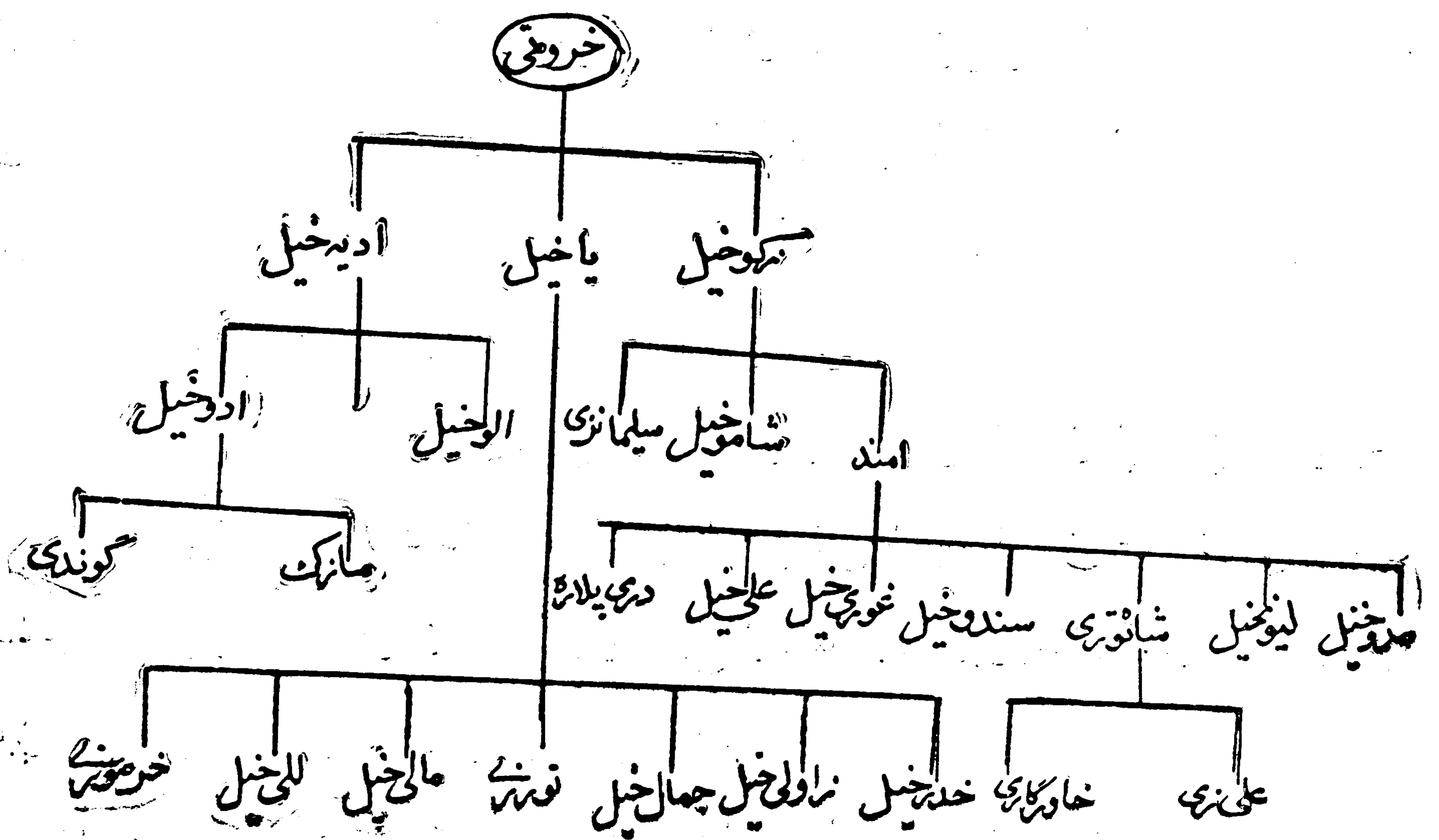

(۱) تواریخ خورشید جهان - ۲۲۱ مخ .

خلیل

که چیری دنسب شجره و گورونو و خر گنده به شی چی خلیل دسر بن په تولنیز
گروپ کی شامل اودغور یا خیلو پښتنو و خخه دی . دوی په خلیلو مومندو سره هم
شهرت لری چی دپښتنو لویدیځی اوشمالی خواته میشته دی . ددوی سیمه شل میله
اوزدوالی اولس میله پلان والی لری چی برتهکال ، کوز تهکال ، سپینه وری
اولندی ددوی مشهور کلی دی چی دباری په بنی غاړه آباددی . (۱)

ددغی قبیلی شو کوره دمومه دود قبیلی سره اوهمدار ازیوشمیری دبرودرانپوله
خونورو کورونوسره یوځای په کندهار کی استوگنه لری .

ددوی اکثره ځمکی دباری دسین په اوبو خرو بیزی (۲) په کندهار کی دوی
دبرودرانپوپه نامه سره مشهور دی اودوی هلته ځانته یوه جلا محله لری . دخلیلو
قبیلی خلک خپل مشر ته ارباب وایی .

تاریخ حیات افغانی تقریباً څه دپاسه ۱۲۰ کاله پخوا لددوی شمیر (۶۰۰۰)
کورنی اودوسله والومیر وشمیر یو (۱۲) زره تنه بنودلی دی . (۳)

خوگیانی

ددغی قبیلی دشجری خخه خر گندیزی چی دکر لانی پښتنو په تولنیز گروپ کی
شامل دی اود دننگرهار ولایت دخوگیانیو په اولسوالی اود ماماخیلو ، چپرهار ، پچیر او
اگام په علاقدار یو کی استوگنه لری اود دننگرهار ولایت دمشهورو اوغوره قبیلو
جملی خخه شمیرل کیزی .

ختیځ ته یی شینواری ، لویدیځ ته یی دحصارک غلجیان ، جنوب ته یی د
گورمی ایجنسی اود دیورند دکر بنی سره گډه پوله لری اوشمال ته یی دننگرهار
دسره رودا ولسوالی پرته ده (۴)

(۱) پښتانه لومړی توك ، کابل : ۱۳۴۹ ، ۱۱۸ مخ .

(۲) پښتانه دتاریخ په رښاکی - ۱۳۲۵ مخ .

(۳) حیات افغانی - ۳۵۰ مخ .

(۴) معلومات مختصر درباره اقوام قبایل ولایات سرحدی کشور - ۳۹ مخ .

دخوگيانو مشهور خيلونه دادی: وزير، خربون، شيرزاد، پر به، خدر خيل، بارك،
درمان، بوبو خيل، لقمان خيل، شادی خيل، ابراهيم خيل، گلی خيل، ملی خيل،
میر گت خيل، شمن خيل، پيرالی خيل، يحيی خيل او علی خيل:

دوی دننگر هار دسیمی په لويديځ اود سپين غره په شمال لويديځ کې مېشته
دی چې په دوی کې دشيرزاد اولادی شميرزيات دی (۱)

دهند دمغولي واکمن د شاه جهان د تخت کښينا ستلو په لومړي کال د شادی
خيلو اود بارک اولادی لقمان تر مينځ ديوې کوچني مسئلې په سر لويې شخړې
رامنځ ته شوی: دلوقمان بناخ د خدر خيلو په مرسته شادی خيل وټاکول. تر هغه
وروسته شادی خيلو د غلجيو قبيلې ته پناه يو وره اوله هغوی څخه يې مرسته وغوښتله
غلجيو د دوی مرستې ته ملا وترله اود کابل د صوبه دار سيد خان په ملگرتيا يې دمخا-
لفينو سره سختې جگړې وکړې چې په دغو جگړو کې د بارک له اولادی نه تر (۹)
زره تنه کسانو پورې ووژل شول: په پای کې شيرزاد او خدر خيل مطيع او شخړې
اوفساد ونه لږه مينځه ولاړل:

خوگيانی جنگيالی خلک دی. د حیات افغانی مؤلف د دوی شمير پنځه زره
کورنی بنودلی دی:

ددغی قبيلی څینی بناخونه په خوست کې هم استوگنه لری. داسی ویل کیزی
چې په پیل کې ټول خوگيانی په خوست کې اوسیدل، خود مغولی واکمن نورالدین
جهانگیر د سلطنت په وخت کې د زرمت د سیمی څینو غلجيو قبایلو پر دوی یرغل وکړ
اود دوی یی له خپلی سیمی نه بی دخله کړل او ویی شړل. د شاه جهان د واکمنی په
وخت کې په دوی کې کورنی شخړی اوفسادونه رامینځ ته شول چې په پای کې د یر
شول (۲) د دوی سیمه شنه او حاصلخیره ده اوزیات انار، انخر، انگور او توتان
پکی پیدا کیزی. اکثره خلک یی دکورنی په چارو بوخت دی خو څینی یی مالداری

(۱) پښتانه د تاریخ په رښاکې - ۱۳۸۸ - ۱۳۸۹ مخونه .

(۲) حیات افغانی - ۳۳۸ مخ .

هم کوی: دروی په سیمه کی ددریو میاشتهوله پاره واورى هم اورى .

پته دى پاتى نه وى چى یوشمیر خوگیا ننى دهیواد په نورو ولایتونو کسى هم

استوگنه لوى . چى د ۱۹۶۰ ع کال دمرکزی احصا ئیى دسرشمیرنى له مخى

ددوى تول شمیر (۱۲۷۷۰۱) تنوته رسیزى چى ددى جملى نه یى ۵۵۷۲۶ تنه

مهربون، ۳۷۴۴۶ تنه وزیر او ۳۴۵۳۹ تنه شیرزاد دى (۱)

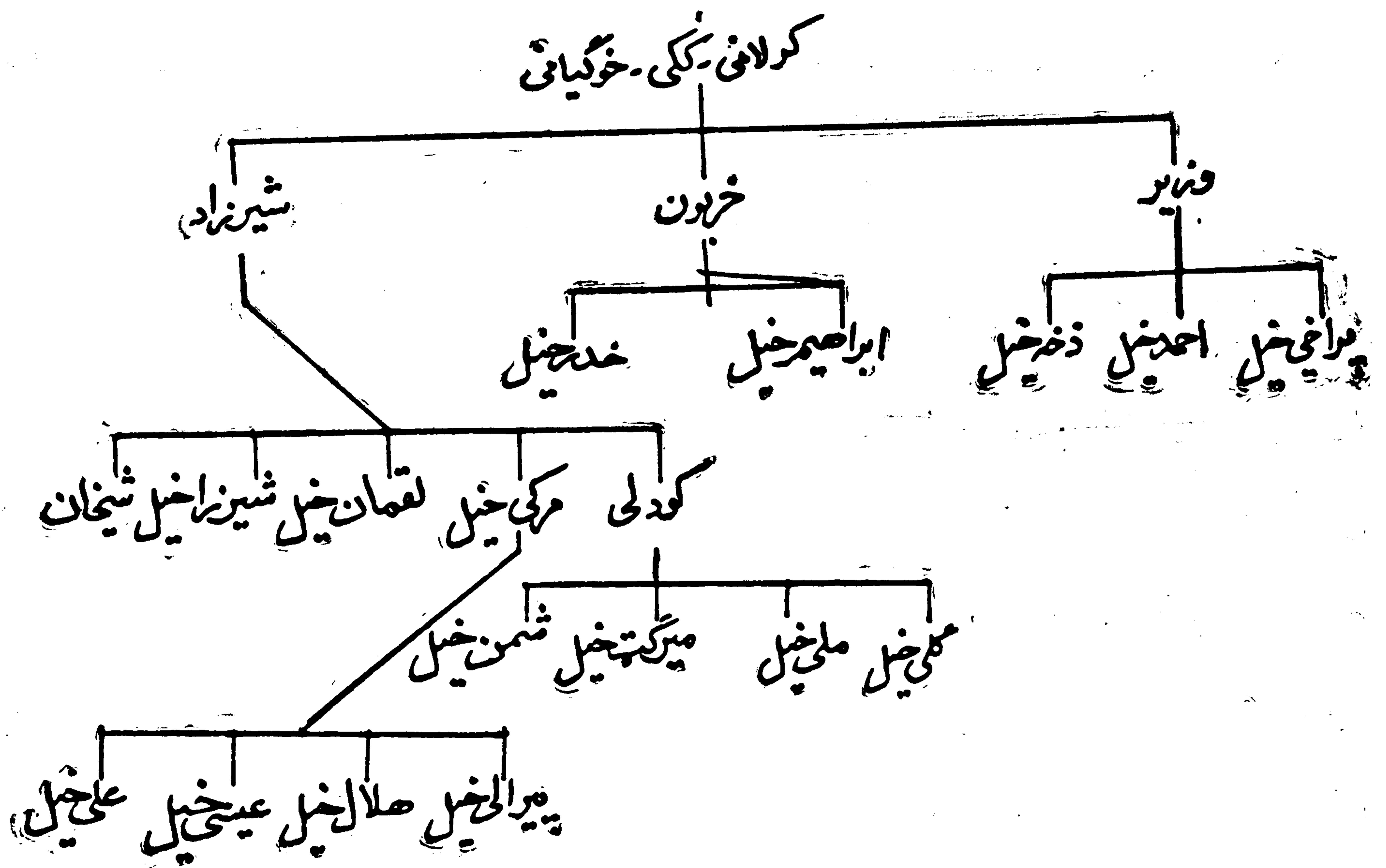

(۱) معلومات مختصر در باره اقوام و قبایل ولایات سرحدى کشور - ۲۹ مخ .

خوندي

دوی غرغښتی پښتانه دی. دغه قبیله د داوی د قبیلې یوه څانګه شمیرل کېږي. خونديو ته سیدان هم ویل کېږي. داسې روایت موجود دی چې داوی ابن دانی، چې د غرغښت لمسی و دیوی سیدی کونډی سره چې د خجند نه ملتان ته د خپلې خور دلیدلوله پاره روانه وه نکاح و تر له او هغې له خپل لومړي سید میره نه یوزوی درلود چې سید حسین نومیده. نوموړی څاور زمان درلودل بلبل، سکندر، موسی او علی. د سید حسین اولاده له دی کبله چې دی د خجند و د خجندی پرخای پښتنو پخپلې ورځنۍ محاوره کې په خوندي و اراوه. دوی تر یوی مودی پوری د غرغښتیانو سره په ګټه او تاوان کې شریک وو. څواوس دوی بېسیخي بیل دی اود کندهار اودهغه په شا اوخوا کې استوګنه لري. او شمیري دیرزدي (۱)

خویشکی (خیشکی)

دوی هم د سر بن دتو لنیز گروپ یوه عمده قبیله بلله کېږي چې د محمد اولاده ده د محمد قبیله په لومړي سر کې د کندهار په شا اوخوا ارغستان ته نژدی میشته وه او د (۸۰۰-۹۰۰) کلونو تر منځ د پشین سیمه چې پشنگ هم بلله کېږي د دغې قبیلې په لاس کې وه او د ترین قبیلې دغه ځای د زور په ذریعه له دوی ته تر لاسه کړ. خویشکی هم چې دلته اوسیدل له دغه ځایه یې دخپله شول او په مهاجرت یې لاس پوری کړ. د خویشکو د قبیلې ځینې خلك له پشین نه ملتان ته لاړل او هغه ځای یې داستوګنې له پاره غوره کړ ځینې یې غزني او د هغې لاری نه کابل ته راغلل او بیا له هغه ځایه د غور بند دري ته لاړل او په هغه ځای کې میشته شول چې تر اوسه پوری هم یوزیات شمیر خویشکی د پروان ولایت د غور بند په اولسوالی کې میشته دي. په هغه وخت کې چې مغولي واکمن ظهیرالدین محمد بابر کابل و نیو او څه موده وروسته یې په هند

باندي باندی دیرغل تکل و کر (۱) دخویشکو قبیلہ چی په غور بند کی ورته اوسیدل
گران بنکاره شول دخپل یو پیر په لارښوونه دهندوستان خواته روان شول. دافسانه لری
روایتونوله مخی ددوی پیر دوی ته داوسپنی یو میخ ور کر او ووتی وی وویل په هغه
شمکه کی چی دغه میخ ننوزی هغه به ستاسو ملک او وطن وی .

همداوجه وه چی اکثره خویشکی (خیشکی) او زمند په خانه کوچ دول له کابل نه
دپینور له لاری هندوستان ته روان شول. په دغه وخت کی سلیم خان زمند ددغی
قبیلی سردار او مشر و. دوی په هغه خان کی میشته شول چی نن ورځ قصوری ښار
پروت اود لاهور دښار ختیځ ته موقعیت لوی دوی دستلج دسیند په د وارو غاروا باد
دی. له همدی امله نن ورځ دوی ته «اقاغنه قصوریه» وایی (۲) لکه څنگه چی
دمخه ووویل ددوی یوشمیر دظہیر الدین محمد بابر سره پر هند باندي دیرغلی
تکل و کر دبابر په پوځ کی دیر پښتانه هم شامل وونو همدا وو چی خیشکو و د سردار
سلیم خان زمند په مشرۍ دبابر په مرسته دپانی پت په جگره کی دابراهیم لودی سره
وجنگیدل اوددوی اووه سوه تنه ووژل شول.

له همدی کبله بابر شاه اود هغه زوی همایون په دوی باندي دپره مهر بانی کوله :
هغه وخت چی خویشکی اوزمند په قصوری کی میشته شول نود سپره په نوم یو تن
بلوڅ به دخپل قوم له یوی دلی سره ددوی سیمی ته راته اوددوی نه به یی لوټ و تالا کوله .
ددغی لوټماری دمخنیوی له پاره ددوی څینی خانگی لکه بتیک زی، حسن زی
شهابن زی، سلماک، او کزلانی دقصوری لویدیځ خواته میشته شول چی دوی ته به
یی دبریا پورتنی کلی استوگن ویل او څرننگه چی (سپره) به له دغی لاری څخه
پرغلونه کول چی نودغه لاره یی بنده کره او بیا هغه ددغی لاری څخه لوټ نه شو
کرلای .

(۱) حیات افغانی ۳۵۲ - ۳۵۴ - مخونه .

(۲) پښتانه دتاریخ په رښا کی - ۱۳۲۵ - ۱۳۲۶ مخونه .

ددوی محینی خانگی لکه عزیز زی، جنوزی، براهم زی او نور د قصوری لهر
خاته ته میشته دی او پاتی زمند ود شمال خوا ته استوگنه غوره کره .

ترخه مودی وروسته د ابراهیم زی او جنوزی بناخونو تر منځ یولر شخړی رامینځ
ته شوی، چی په نتیجه کی ددوی یوشمیر له دغه خایه و خو خیدل اود خورجه په سیمه
کی میشته شول .

په همدی توگه اکثره سلماک چی دا مچوزیو او حسن زیود بنا خونوسره بی د
مقابلی توان نه درلود دتانه ه سیمی ته لارل او یوشمیر بی هم په قصوری کی
پاتی شول. همداراز دبتک زیو یوشمیر هم د کورنیو شخړو په سبب په هیرووال کی
میشته دی.

د پښتنو مشهور صوفی شاعر ارزانی چی دبایزید انصاری (پیرروښان) همصبره
د دخویشکود عزیز زی له مخا نگی نه و .

په اوسنی وخت کی دخویشکود استوگنی خایونه په لاندی ډول دی :

۱- دافغانستان د پروان ولایت دغور بند په اولسوالی کی .

۲- په کندهار او پشین کی :

۳- د پېښور په اشغری کی هم ددوی یو کلی شته چی هغه دشجاعت خان شموزی
په ذریعه آباد شوی دی .

۴- د پېښور د بنار په تحصیل دنو شهره کلان په قطب کی دلندی سیند په غاره په
(خویشکی) نومی کلی کی آباد دی.

۵- د کابل سیند شمال ته دمو مندو په غرنی سیمه کی هم یوشمیر خویشکی میشته دی :

۶- دخیبر دتاریخی دری تر مینځ هم یوشمیر خویشکی استوگنه لری.

۷- د لاهور په قصوری کی هم پښتانه خویشکی اوسیزی چی د هغه خای خلک بی د
(قصور په پتان) په نامه سره یادوی .

دغور بند خویشکی دنوموړی ولسوالی په لاندنیو درو کی استوگنه لری .

د تیخان په دره کی ، د یخدری په دره کی اود سیدانو په دره کی چی د غور بند

دخیشکو شمیرود (۲۵۰۰۰) تنو په شا او خوا کی بنودل شوی دی:

په غور بند کی ددوی دخپنو مشهور وخیلو نو نومونه دادی:

شاهی خیل، ملی خیل، علم خیل، چی علم خیل په لاندی وړ وخیلو نو وپشل شوی دی:
بارخیل، سلیمان خیل، خلیل خیل او یاروم خیل (۱)

خیسور

ددغه قبیلی خلمک خانو نه دپرازیگی ابن اودی اولاده بولی حال داچی پرازیگی داودی لمسی دی. خود اودی دقبیلی نور بناخو نه له دوی سره دگډوالی نه انکار کوی اودی دبولی نسب څخه بولی داودی داودی دنسب شجره چی ددیر وژو روخیر انواو تحقیق نو په نتیجه کی تر لاسه شوه دهغی شجره په هیخ خای کی داودیا نوسره دخیسور د قوم یووالی (گډوالی) ترسترگونه شو.

که څه ددغه قوم دوگرو شمیر دیر لزدی، خود دخپلی استوگنی خای نه یی دبوی سیمی بڼه ورکری ده. ددوی ملامک دسند ددریاب په لویدیڅه غاره موقعیت لری:

دخیسور دسیمی قطب ته دعیسی خیلو سیمه، لویدیڅ ته یی یو کوچنی غر موقعیت لری چی پښیاله یا پللیاننه نومیزی چی مروت پکی استوگنه لری (۲)

دخیسور دقبیلی اکثره خلمک په ونه تیت، غنم رنگی او دنگردی: دحیات افغانی دمؤلف په قول ددوی شمیر له دوی سوه کورونو نه زیات دی، خود دخیسوروسره متفرق خلمک هم اوسیزی: ددی په سیمه کی دخرماونی دیری دی:

خیسور د عمر خیلو په نامه سره هم شهرت لری. (۳)

داوی

کهچیوی دنسب شجره وگورو نو هر گنده به شی چی داوی غور غښتی (غر غښتی) پښتانه دی چی دکاکرو دقبیلی پوری مربوط او هغوی سره گډشمیرول کیزی.

(۱) دغور بند دخیشکو په باب می دراديو افغانستان د پوه تن غری محترم محمدالدین خیشکی څخه معلومات تر لاسه کړل (لیکوال)

(۲) تواریخ خورشید جهان ۲۲۹ مخ

(۳) حیات افغانی ۲۹۹ مخ

ددوی شمیرلزاو اکثریت یی دپشین په اجیوم کی پراته دی، خو ځینی یی په ژوب،
کندهار او دپنین په کربلا بومی ځای کی هم میشته دی .

دداوی قبیله په دریو څانگو ویشله شوی ده چی دهمر، دمر او خوندي په نامه
یادیزی خود حیات افغانی مؤرخ لیکي چی: دداوی دقبیلی دریم بناخ چی خوندي
نومیزی دمخزن افغانی په روایت دداوی له اصلی نسب څخه نه دی بلکه هغه په دی دول
ورسره یو ځای شوی دی چی ددانی زوی داوی دخپل پلار دژوند په وخت کی دآسونو
د تجارت په منظور په سفر تللی و. په دغه سفر کی یوه بنکلی بنځه چی دسیدحسن په نامه
پوزوی ورسره ویو ځای شوه. داوی له هغی بنځی نه دهغی د اصلی ته اتوبی او وطن
پوښتنه وکړه هغی ځواب وکړ چی له خجنده راغلی ده او داهلسک دسید زوی دی .
په هغه ملک کی باندي کاختی (قحطی) راغلی ده اوزه غواړم چی دخپلی مشري
خورسره ملتان ته لاړه شم داوی هغوی ملتان ته ورسول او نوموړی بنځی په ملتان
کی دخپلی خور په سلا او مشوره د داوی سره نکاح وکړه . داوی دنوموړی بنځی
نه څلور زمان د درلودل او څرنگه چی حس خجندی ورسره ونوښتنوپه خپلو
ورځینو خبرواترو کی د اختصار له کبله دی په خوندي سره مشهور کړ. (۱)

د داوی ابن دانی د نسب شجره

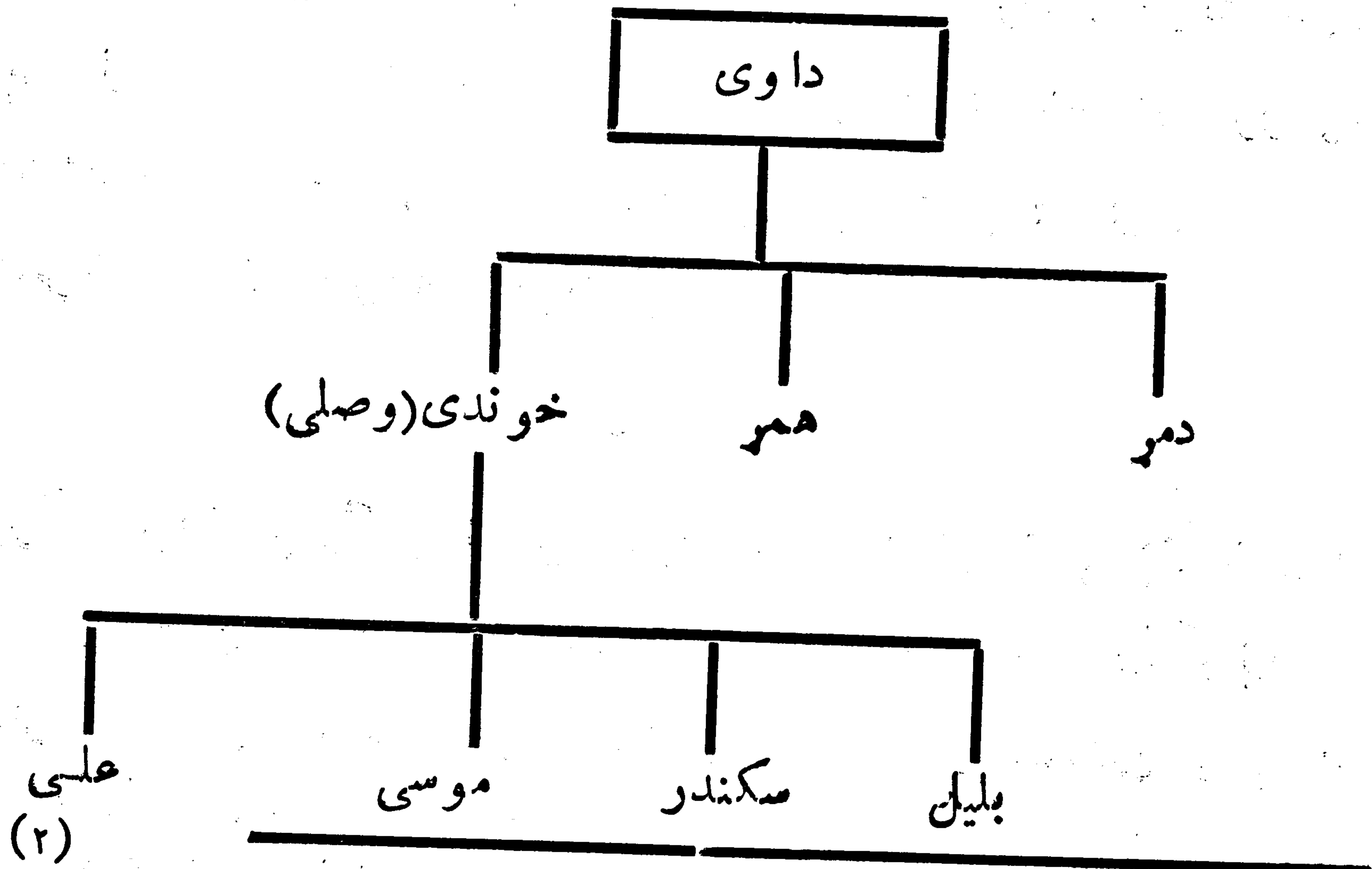

(۱) حیات افغانی - ۲۴۲ مخ .

(۲) حیات افغانی - ۴۵۸ مخ .

داودزی

دوی هم سر بنی پښتانه دی اود غوریا خیلو پښتنو په جمله کی شمیرل کیزی .
 داودزی د پېښور ضلعی په میدان اود کابل سیند په سهیلی برخه کی میشته دی . شمال ته
 یی مهمزی او جنوب لویدځ ته یی خلیل پراته دی د غوریا خیلو د مهاجرت په لړ کی
 د دوی کردار واضح نه دی ویل کیزی چه دوی دخان گجو مرسته حاصله کړی وه اود
 هغه په برکت د سیمې په علاقه کی د کلپانی په غاره استوگن شوی دی ، خو په پای کی
 دوی د پېښور په قطبی علاقه کی د کابل سیند د ښاخونو په منځ کی آباد شول چی د دوی
 دغه سیمه ډیره زرخیزه ده (۱)

تاریخ حیات افغانی لیکي : داسی روایت موجود دی چی د مندلومرنی زوی
 داود دوی میرنی درلودلی چی د لومړی میسرمنی له یی حسین اوله دویمی میرمنی
 نه یی د نیکو او بابو په نامه زامن لرل . کله چی مندلله نری نه سترگی پتی کړی نو د
 هغه میراث د حسین لاس ته ورغی له همدی کبله نیکو او بابو د خپل ورور حسین د
 وژلو نیت وکړ اود شپې له خوا د هغه د خوب ځای ته ورغلل اود حسین په بستره
 باندی یی د توری څرگوزارونه وکړل خو څرنگه چی حسین د هغوی د غداری
 او خیانت نه خبر شوی و په هغه شپه په بل کوم ځای کی ویده شوی و ، له همدی کبله
 ده ته کومه صدمه ونه رسیدله سبا سهار چی دواړو سخت زړو روڼو حسین ژوندی
 ولید ، نو دویری او شرم له کبله یی وطن پرېښود . په پای کی د نیکو اولاده په هندوستان کی
 ځای په ځای شوه اود بابو د اولادی څو کورونه د تیراپه شا او خوا کی په خواره واره دول
 ژوند کړی اود حسین اولاده په هغه سیمه کی ځای په ځای پاتی شوه چی
 همدا اوس پری استوگنه لری . (۲) پته دی پاتی نه وی چی یوشمیر داودزی
 دننگرهار د ولایت د چپرهار د علاقه داری د داود زیو په کلی او همداران یوشمیر یی
 د پروان ولایت د قره باغ په اولسوالی کی هم استوگنه لری .

(۱) پښتانه د تاریخ په رڼا کی - ۱۳۲۴ - ۱۳۲۵ مخونه .

(۲) حیات افغانی - ۳۴۹ - ۳۵۰ مخونه .

درانی (درانیان)

درانیان اصلاً سربنی پښتانه دی. دغه قبیله پخوا داید البانو په نامه یادیده. ویل کیزی چی احمدشاه دڅمکنیو دنامتو پیردخوب په نتیجه کی (۱) ددرانی نوم په ۱۷۴۷ع کال غوره کړخود دغه پورتنی روایت او حیات افغانی ترمینځ دیرتوپیر شته. په حیات افغانی کی راغلی دی: کله چی ابدالی احمد شاه د افغانستان په تخت کې بنیاد ست په دغه وخت کی صابرشاه مجذوب چی یو فقیر صبری و او احمدشاه بابا ورته دیر اخلاص درلوده ته وویل چی باید دی د (در دوران) لقب غوره کړی چی دزمانی گوهر منهوم لری. خوده په قبیلوی لحاظ د (در دران) لقب غوره کړچی (دگوهر ونو گوهر) معنی لری چی له دغه راهیسی ابدالیان په درانیانو سره یادیزی (۲) درانیان په لاندی بناخونوسره ویشل شوی دی:

۲ - پنج پای

۱ - زیرک

دزیرک خانگی دادی: اشکزی، ببارک زی، پوپل زی، الکوزی

محمدزی او سدوزی

۲ - پنج پای خانگی هم په دی دولدی:

پنج پای

خوگیانی یاخاکوایی

ماکو

الیزی

اسحاق زی

نورزی

(۱) دکابل سلطنت بیان - ۸۵ مخ

(۲) حیات افغانی - ۲۲۰ مخ

ددرانیو سیمه

دکندهار شاوخوا ملک اواراوپه طبیعی لحاظ بنا پسته اوزر غون دی چی هم د
مپند په ویالواو هم په کاریزو نوسره خرو بیزی اود کونی لپاره پی بنه دیره خواری
ایستله کیزی په نتیجه کی پی غله بنه پریمان ده اوپه پاغونو کی پی بنه ساپه اوغلی
میوی کیزی.

ددرانیانو ختیځ لوری ته پروت ملک آباد اود ترنگ دتولی دری څخه بنه
حاصل کوی. ددرانیو دملک د سهیلی ختیځی برخی خصوصیت دخواجه عمران
دغرو لری ده چی دری میاشتی پری واورای پاتی کیزی چی ددغه ځای اوسیدونکی
پوونده او اڅکزی درانی دی.

دخواجه عمران دسلسلی په سهیلی برخه کی دمرغی په مقابل کی دتوبی پراخ
ملک موقعیت لری چی لویدیځ پی په اڅکزی پوری اړه لری په داسی حال کی
چی ختیځه برخه پی چی تر ژوب پوری غزیزی په کاکرو پوری متعلقه ده. دمرغی
قطب ته ارغستان پروت دی چی دلورو غرو په مینځ کی یوه بنا پسته دره ده چی د
غر نیو بوتونه دکه ده چی یوه اندازه ځمکه پی کرله کیزی او یوشمیر کلا گانی په کی
موقعیت لری چی دبار کزیو په خانانو پوری اړه لری، خود اوسیدونکو دپر زیات
شمیری شپانه دی:

ددرانیو ملک وحشی ځناور لیوان، کوزان، گیدران، سورلندیان، هوسی اود
بنسکرو وروغرو خود پرا نوع لری. په غرونو کی پی یزان، پیرانگانو ته ورته
ځناور اود هلمند په گرمسیر کی ځنگلی سرکوزی او گوره نخر میندل کیزی. وحشی
مرغان پی شاهین، بابنی اود بنسکار ځینی لوی مرغان دی. په پسرلی کی وحشی
قازان، وحشی هیلې، لنگ لنگ، زاننی، کونگیان، کارغان، شاروگانی، کوتری،
سپسی، مرزان اوداسی نور هم په کی شته. اهلی شوی حیوانات پی اوبنیان
سنداگان، آسان، کچری خره، پسونه، یزی، سپیان او پیشوگانی دی.

د درانیانو شمیر:

ویل کیزی د هغو ټولو کسانو شمیر چی د درانیو په شا او خوا کی اوسیزی اته لکه تنه دی، خو بنایي د اشمیر د لسو لکه و تنو په شا او خوا کی وی. داسی روایت موجود دی چی ایرانی نادر شاه د دوی سر شمیر نه هغه وخت و کړه چی په دوی باندي پی ځمکه و پشله او هغه وخت دوی (۶۰) شپيته زره کورنی حساب شوی دی. که چیری دغه سر شمیر نه واقعی وی دغه شمیر ډیر لږ معلومیزی او بنایي ډیر خلك په تیره بیا پانه او درمو څښتنان په دغه سر شمیر نه کی نه وی راغلی ځکه چی دغه سر شمیر نه د ځمک و دویش له پاره تر سره شوی وه او مقصد یی داو چی د ځمکه و الو شمیر معلوم او بیا ځمکه و ر باندي و ویشی:

د وداو دستور:

د درانیو قبیلې د هر بناخ په سر کی یو مشر و جو ددی چی دغه مشر عموماً د خلكو له خواتا کل کیزی کله کله ددغی مشری موقف په یوه کورنی کی موروئی پای کیزی، خو کله کله په دغه برخه کی تغیر هم رانلای شی. ددی قبیلې اکثره نارینه عموماً په حجرو، مهمان خانو او یا په جو ماتونو کی سره راتولیزی او د خپل کورنی او مالداری په باب خبری اتري کوی. درانیان ډیر میلمه پالونکی خلك دی. دوی بنکلی څیری، جگي و نی او ستره بخون رنگونه لری. ددوی مخونه گرد او تندي پسی پراخه دی.

درمان یا عبدالرحمن

د شجری مطابق دوی کرلانی پښتانه او دخوگیا نیویو بناخ شمیرل کیزی په دی ډول چی:

- ۱- حاجی خان خیل ۲- سودی خیل ۳- اصلی احمد خیل ۴- مدی خیل
- ۵- کوندي ۶- منگس. دغو شپزو و خانگوتو مهوری هم ویل کیزی او متون هم ورته وایی. دوزی خیل هم په مهورنو و رگلیزی (۱) متون په اصل کی دخوست ډوی

(۱) پښتانه د تاریخ په رنساکی - ۱۳۸۹ مخ.

سیمی نوم دی چی ددغه حای اوسیدونسکوتنه متون یامتونی وایی. دحیات افغانی
مؤلف په هغه وخت کی ددوی شمیر (۱۰۰۰۰) تنه بنودلی دی. دوی په خووست
کی استوگنه لری اودکر کیلی په کارونو بوخت دی (۱)

دری کوتی

دری کوتی چی دپکتیا ولایت دخووست په لویه اولسوالی کی استوگنه لری
په سلیمان خیل وورگه یزی او غلجی پښتانه دی. دسلیمان خیل دوهم ورور چی علی
نومید اولاده یسی علی خیل نومیزی چی دعلی خیلو دمند وزی دیناخ یوه خانزگه
اسماعیل زی دی چی دوی کوچنی خانگی یسی بیداخلیل اوچندن خیل دی چی د
دری کوتی په نامه سره یادیزی او دحیات افغانی دمؤلف په قول ددوی خلورسوه
کورنی په خووست کی استوگنه لری (۲)

دفتانی (دوتانی)

که چیری ددوی دنسب شجره وگورو مخر گنده به شی چی دوی د متوزبو
دهولنیز گروپ د لودی په بناخ کی شامل دی چی دوزیرستان په جنوب لویدیخ
کی دگومل دسیند پر غاره استوگنه لری. دوی دیرزور خالک دی. دوی په قبایلی
اتحاد کی د سلیمان خیاو او نور وغلجیوسره متفق دی. ددغی قبیلی زیرات شمیر
د کوچیانو په توگه هم ژوند کوی. (۳)

حیات افغانی دفتانیو په باب داسی لیکي:

لکه چی دنسب دشجری نه مخر گندیزی ابرا هیم چی په لودی سره شهرت
لری دری زامن درلودل یعنی سیانی، نیازی اودوتانی. ددوتانیو خپنی خالک

(۱) حیات افغانی - ۵۰۲ مخ.

(۲) حیات افغانی ۴۱۰ مخ.

(۳) اضلاع، ایجنسی ها و قبایل ایالت پښتونستان ۱۲۸ مخ.

پوونده اوڅينی بی هم د سوداگری په چارو بوخت دی اودوی په دی برخه کی دیرزیات زیارگالونکی دی همدا سبب دی چی دوی د نورو پوونده ترمینځ د پیر شهرت لری. ددوی داستوگنی اولیزد څرنگوالی دنورو پوونده وو په څیر دی خوڅینی دوتانی دواپه په سیمه کی هم میشته دی. دغه سیمه د شیرانیود قبیلې دهرپیل دڅانگی شمال ته دپوه میدان دپاسه په هغو غرونو کی موقعیت لری چی دگوملی خواته نشیب لری. که څه هم دواپنی آب و هوا یخه نه ده خو دصحت له پاره ښه ده. په دغه ځای کی دیر غوماشی پیدا کیژی اودگرمسی په موسم کی دوزیر وځلاک دله راځی اویوه اندازه دکرنی ورځمکی بی هم نیولی دی، خو سره له دی هم ددوتانیویوه کلااریو کلی دواپه دواپی په مینځ کی موقعیت لری. دواپه دوتانی اکثره دکرنی په چارو بوخت دی اود حیات افغانی د مولف په قول ددوی شمیر داتیواو کورونو نه لږنه دی، خود دغه کسوالی سره سره وزیر نه شی کولای چی دوی له دغه ځایه بی دخله کړی. کله کله کاکر شپا نه هم ددوی سهیلی اولویدیځو سیموته خپل مالونه دخرولوله پاره راولی خو ددوی سره کوم کار او غرض نلری.

هغه دوتانی چی په پوونده ډول ژوند کوی اوددوی دو داو دستور کت مت دنورو پوونده ووپه شان دی، خو هغه دوتانی چی په واپه کی استوگنه لری نود دوی خوراک او پوښاک نقریباً وزیروته ورته والی لری (۱)

دلزاک

دعننوری شجری له مخی دلزاک کرلانی پښتانه دی، خودتساریخی اسنادو په شهادت دوی د ساکی پښتنو څانگه ده.

دروایاتو مطابق دلزاک لومړنی پښتانه دی چی د پیشورپه وادی کی داباسین

(۱) حیات افغانی ۵۴-۴۶-۴۵ مخونه، د پښتانه د تاریخ د کتابتون د لاسوه (۱۷)

ترغاری پوری استو گن شوی وواوویل کیزی چی دوی په دغه سیمه بانندی
د هندوشانانو په زمانه کی قبضه کړی وه دوی د سلطان محمود غزنوی په وخت کی
د هغه سره دهند په حملو کی ملگری اودنخپل یو مشر ملک یحی په مشرتابه
د سومنات په حمله کی شامل وو (۱) دوی د لاهور در اجاد کمزورتیا په وجه دخپیره
لاری پر پیشور بانندی چی په هغه وخت کی بگرام ورته ویل کیده (۲) سرغلی
و کراود توری په زوری په دغه خای بانندی خپله قبضه تپینگه کړه ترخوپوری
ی چی د سند لویدیخی برخی یی هم تر لیری خایونو پوری په خپله قبضه کی راوستی
داسی روایتونه موجود دی کله چی په پیل کی د دلازا کو قبیله د افغانستان
ختیځو برخو ته داخله شوه نو د هغوی نه ورا ندی د پیشور په ضلع او د سند دریا په
لویدیځو او ختیځو غاړو کی سره کافر او سیدل او هغو خله کوته چی سره کافر ویل کیدل
دگریکو بکترین له نسل نه وواو په لو مری سر کی د دیرگانانو او د اصلی سواتیونیکو نه هم
د پیشور د ضلعی اور او لپندی په حدودو کی تر جلال آباده پوری اوسیدل چی بیا په تدریج
یحی توگه دلازا کو د سوات او بونیر د غرونو لمنو ته په شاو تمبول او خپله قبضه یی
پری تپینگه کړه . لنډه دا چی د دغی قبیلې د اقتدار دوره د میرزا الغ بیک تر وخته
پوری دیره مشهوره وه ، خو کله چی دوی په خپل زور او قوت مغرور شول
نولو مری دخلی او اومو مندوله خراجی د کابل نه پیشور ته راتلل مات او د پیشور
پریښودلو ته مجبور شول . په هغه وخت کی پیشور ، دوابه ، باجوړ ، ننگرهار ،
کلپانی اود هزاری تر سینده پوری تولی سیمی د دلازا کووی . په دغه وخت
کی یوسفزی هم په کابل کی د میرزا الغ بیک له خوا تکول شوی وواو پیشور
ته راغلی وو (۳) د یوسفزیو مشر ملک احمد د دلازا کو نه دیوسفزیوله پاره دیوی

(۱) پښتانه د تاریخ په رڼا کی ۱۳۷۵ - مخ .

(۲) دغه نوم غالباً د کنیشکا په وخت کی ورکړ شوی دی لرغونو یونانیانو د کسپاپور په نامه

یاد کړی دی . (دوست شینواری)

(۳) حیات افغانی ۴۵۶-۴۵۷ مخونه .

سيمي غوڻننه و ڪره اووتنه پي وويل چي اي دلازا ڪو! زما قام ڪو فته ما نده او
 ناتوانه دي داستوگني له پاره يوه سيمه ور ڪري هماغه و چي دوي دوا به يوسفز-
 يوتنه ور ڪره وروسته بيادوي ددلازا ڪو ڇخه دنور وسيمو غوڻننه و ڪره اوورته
 پي وويل چي يوازي دوا به لزه ده په هغه موگوزاره نه ڪيزي بياد لزا ڪوورته
 دانشڪول، عنبر اودبا جور سيمي هم ور ڪري اودلازا ڪوته پي وويل چي اشغور
 هم په دوا به پوري دي ڪه ڇه زور اوقوت موشي اشغور هم په خپله توره
 له سلما نيو ڇخه وا خلي (۱)

وروسته بياد دلازا ڪو او يوسفز يوتر مينڇ دڇينو محمد ڪوپه نيو اوسختي جگري
 رامينڇ ته شوي چي ددوار وخوا وونه دير خلك ووژل شول. په پاڻي ڪي دملڪ
 احمد اود دلازا ڪو د مشر مملڪ محمد خان دلازا ڪو تر مينڇ سوايه وشوه .
 ددلازا ڪو ڇخه يوشمير ڪورني دمغولي وا ڪمن جها نڱير په وخت ڪي دکن
 نه و ليزل شوي چي تراوسه پوري هم ددلازا ڪو يوزيات شمير هلته استوگنه لري:
 دلازا ڪو په دوو لويو بنا خرنو: لودي خيل اويعقوب خيل باندي ويشل شوي
 دي چي دابناخونه بيا په نور وروڻا ڳوٺ تقسيم شوي دي:
 ددغي قبيلي يوشمير د هزاره په ضلعه اويوشمير پي په متفرقه توڳه په چچ
 هزاره ڪي آبادي: همداراز په پيڻور ڪي هم يوشمير دلازا ڪو استوگنه لري .

دور

دور ڪرلاني پڻتانه دي اود شمالي وزيرستان دتوچي دسيند په دوارو غارو پرا ته
 دي: توچي ديوه وادي په ڇير غرباً او شرقاً پروت دي چي دتوچي سيند پڪي
 بهيڙي اودوردتوچي سيند په دوارو غارو په ستروا و ڪوچنيو ڪليو ڪي استوگنه
 لري اود څلور خوا وونه دوزيرود قبيلي سره گڏهه پوله لري: دورد خيڻ نه
 دنجري نه نيولي په لويدي ڇي ٽر نجر ڪمرو پوري چي (۴۰) ميله اوزدوالي

(۱) توارينڇ حافظ رحمت خاني ۳۰ - ۳۱ مخونه.

لری په یوه شنه اوسمه سوره سیمه کی پراته دی اود کرنی دیری بنی محمکی لری :

دور په دوو برخو ویشل شوی دی یعنی کبنتنی دور چی په نختیخ کی د میرا-
مشاه نه ترخجری پوری پراته دی او بر دور (چی په میراشاه او په لو بدیخو
سیمو کی ترخبر کمره پوری استو گنه لری). په دوی کی یو بل دول ویش هم موجود دی
چی دتپی ذوت دتور گوندی او مل ذوت د سپین گوندی په نامه سره یادیزی . (۱)

په کومو ورخو کی چی بنوخی (کیوی، سورانی) دشوال له هره نه د بنو سیمی
ه راغلل نو دور هم په دغو ورخو کی دتو چی درود په دوار غارو کی آباد شول (۲)
چی غالباً گومان دادی چی ددوری دور تنگ نه به شه د پاسه شپز سوه کالونه
تیر شوی وی. خو په دی باب کوم معلومات په لاس کی نشته چی له دوی مخه
د مخه په هغه خای کی چی اوس د دوی د سیمی په نامه یادیزی شوک
اوسیدل .

هغه وخت چی مغولی واکمن عالمگیر اورنگزیب د هندوستان امپرا تورو نو
په ۱۱۱۲ ه کال چی د (۱۶۹۶) ع کال سره سمون خوری د شهزاده بهادر شاه
په مشری یو پوخ د بنو خواته ولایزه او غوښتل یی چی د پښتنو سیمی لاندی کری
همغه و چی شه موده یی سید حسین نومی د دورود سیمی د حاکم په توگه و تا که
اود دورو په سیمه یی هم د کال د ولس زره روپی مالیه و تا کله چی وروسته بیاد
دغی سیمی انتظام خراب اود دور بیرته آزاد شول. ترخه مودی وروسته هیاد درانی
واکمنانو په وخت کی تابع شول اود درانی زمانه شاه تر دوری پوری یی (۱۲) زره
روپی مالیه ورکوله، خو کوم حاکم یی نه درلود. یویا دوه کاله وروسته به یو
فن درانی افسر دیوشه میر پوخو نو سره دوی سیمی ته ورته اود ولس زره روپی مالیه
په یی گولوله (۳)

(۱) اضلاع، ایجنسی ها و قبایل ایالات پښتونستان ۱۱۳-۱۱۴ مخ .

(۲) پښتانه د تاریخ په رښا کی ۳۹۵ مخ .

(۳) حیات افغانی - ۶۰۰ مخ .

د سلو زواو بار کزود جگرو او شخړو په دوران کسی دوی بیا خان د مالسی نه آزاد کړ (۱)

دوی د پیر جنگیالی خلک دی . خلک یی منځنی وئی لری او غنم رنگه دی او او اکثره د کر کیلی او سوداگری په چارو بوخت دی . د دوی د میمی هوا په دوی کی توده او په ژمی کی سره ده . غنم ، پنبه ، جوار ، گنی ، تنباکو ، کور کمن اوزنجبیل یی غوره حاصلات دی .

دمیرامشاه بنار اود میر هلی بازارد دوی په میمه کی موقعیت لری . په ۱۹۶۱ع کال کی د دوی شمیر (۵۸۱۴۸) تنه ښودل شوی دی (۲)

د دورود مشهورو خیلونو نومونه په لاندی ډول دی : بردورچی ملخ ، همزانی اود په خیل په کی استوگنه لری اود دغور د ریوخیلو نوووری شا نگی دا دی : نصرت خیل ، لنډ ، بویه ، طوایف خیل ، زیراخیل ، ابراهیم خیل ، مریم خیل ، هلی زای او گریزای .

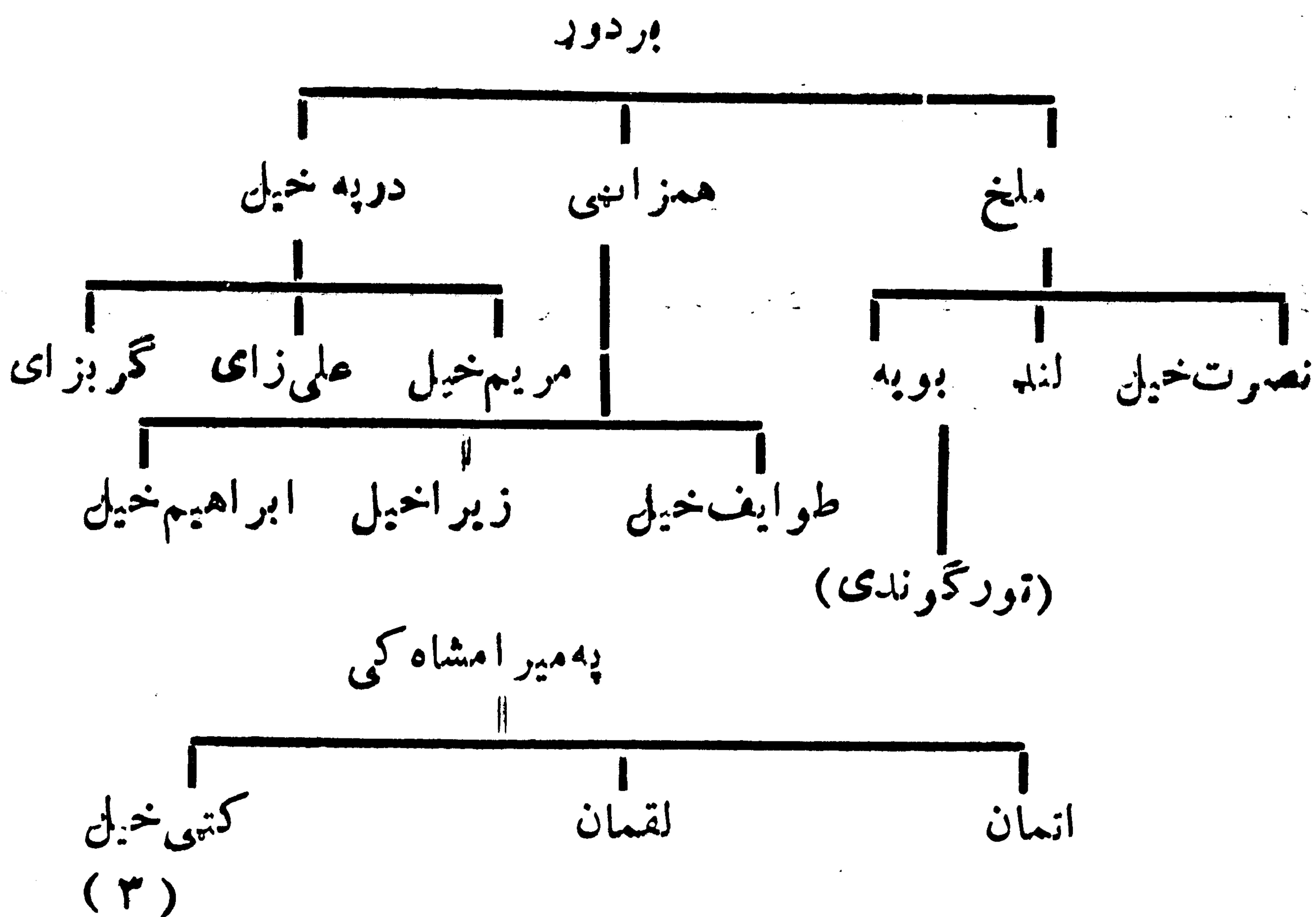

(۱) پښتانه د تاریخ په رښاکی - ۱۳۹۶ مخ .

(۲) اضلاع ، ایجنسی ها و قبایل ایالت پښتونستان - ۱۱۳ مخ .

(۳) اضلاع ، ایجنسی ها و قبایل ایالت پښتونستان - ۱۱۴ مخ .

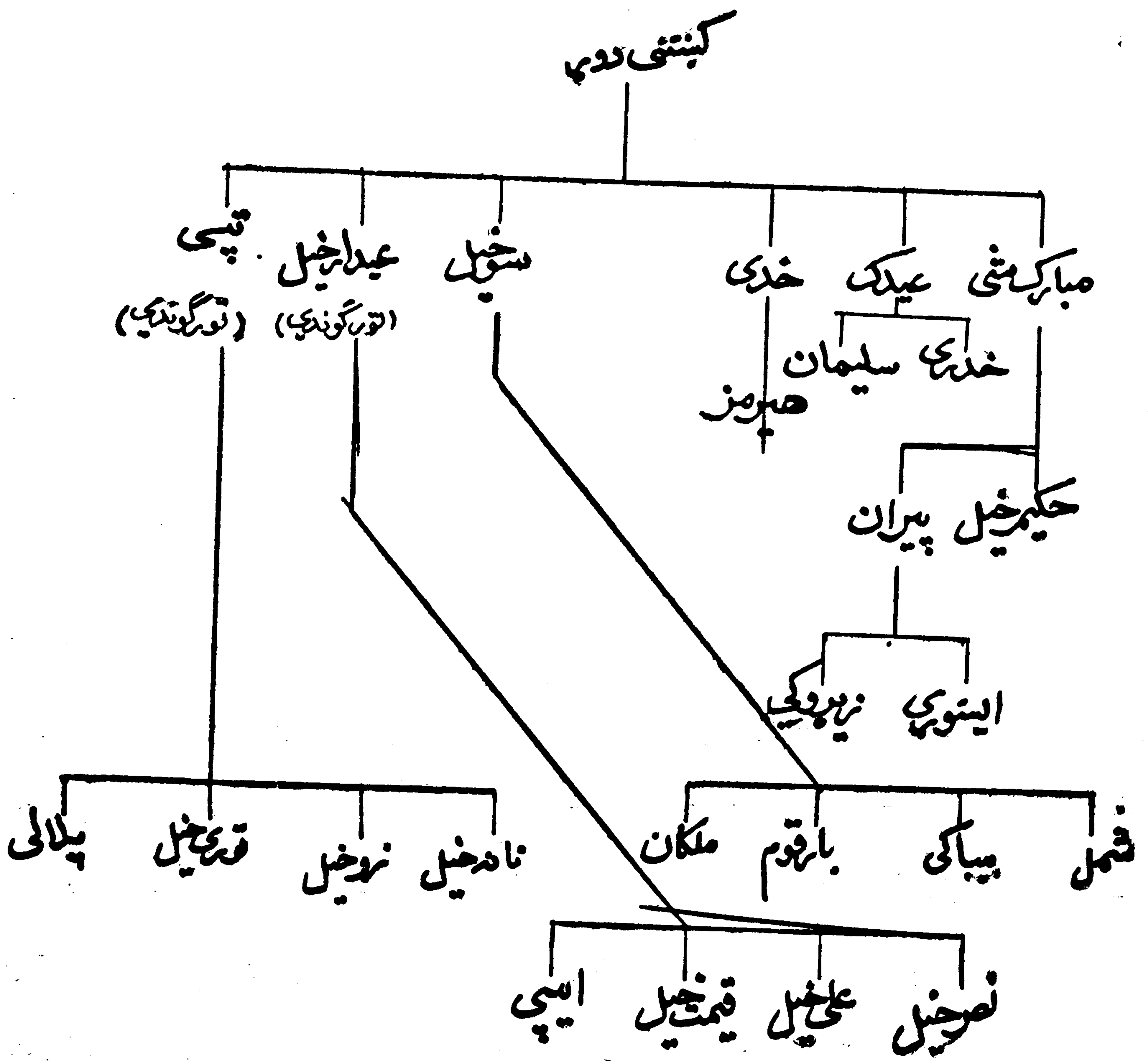

دستوخیل

دوی په اصل کی غلجی پښتانه دی او خانوونه په سلیمان نخیل وورگدوی. ددوی اکثریت دننگرهار ولایت د سره رود اولسوالی دخیر آباد او کبکک په کلیو او هم زیات شمیری د کابل په شش درک او بینی حصار کی استوگنه لری. دوی اکثره د سوداگری په چارو بوخت دی. ددوی تپوال شمیر د (۳۱۳۹) تنو په شااو خواکی بنودل شوی ی. (۱)

(۱) معلومات مختصر در باره اقوام و قبایل ولایت سرحدی کشور ۱۰ مخ

دولت خیل

د نسب د شجرې د خیر لونه جو تیزی چی د اوانی د زوی ممد دریسو زا منود
جملی نه دیاسین دا ولادی نه د دولت خیلو خانگه رامینځ ته شوه . د ممد دنوری
اولادی په نسبت د دولت خیلو خانگی د شمیر اوواک له مخی دومره برتری تر لاسه
کړه چی دممد اولادی نوری وری خانگی په دولت خیلو پوری مربوطی گنیل کیزی (۱)
ویل کیزی چی د دولت خان نه وروسته په پنځم پښت کی کتی خان مینځ ته
راغی چی اولاده یی د کتی خیلو په نامه سره شهرت لری (۲)

مخکی تردی چی د لو هانی بناخونه لکه کتی خیل ، دولت خیل ، میاخیل ، مروت ،
تور او نور په تها کی میشته شی تر لویو په پو و نده دول ژوند کاوه او ازه اندازه
سوداگری یی هم کوله . که څه هم دوی اکثره په کتوازی کی اوسیدل چی د دغی
سیمی په سهیلی برخه کی یی یوه اندازه د کرنی وړ ځمکی هم درلودلی ، خودوانه
په غره او نورو غرنیو سیمو کی چیرته چی بڼه څرخایونه ، وجود ووهلنه ده السدارو
لوانیو کیزی وی او کله کله به د ژمی د تیرو لوله پاره د دامان د تها سیمی ته هم
راتلل . کله چی د کتوازی سیمه د سلیمان خیلو په واسطه له لو هانیونه ونیوله شوه له
هماغه وخته په اوری کی په وانیه او په ژمی کی د دامان د سیمی تها ته د هغوی تگ راتگ
پیل شو .

ویل کیزی چی د دولت خیلو او نورو خانگه ورو را ندی د تها ک په سیمه کی پرانگی چی
دلودی د قبیلای یو بناخ دی استو گنه درلوده او د دغی ځای ځمکی او نور ملکیت د دوی په واک
کی و ، خو څرخنگه چی د لو هانیی د بناخ پو ونده د ژمی په موسم کی د تها سیمی
ته تلل او اکثره به د هغوی څارویو د پرانگیو زراعت او کرنی ته صدمه رسوله نو
ځکه د دوی تر منځ شخړی او کله کی د پښتانی را مینځ ته شوی شو په پای کی
پرانگیان او نور د محمد بابر پاچا د غضب وړ گرو ځیدل په دغه وخت کی د کتی خیلو نه

(۱) پښتانه د تاریخ په رڼا کی ۱۳۴۹ مخ .

(۲) حیات افغانی - ۲۹۳ مخ .

شهباز نومی چی دخانزمان لقب ور کرل شوی ودلوانی دباخ تولی خانگی یعنی
 دولت خیل، تتور، میاخیل، مروت اونورله خانه سره یو کرل اودپرا نگیبا نو
 نه یی دتاک دسیمی دترلاسه کولو تکل و کپر. ده دتول لوانی بناخ نه لبتکری را -
 تولی اوهمدار ازله هغو پوونده وونه یی چی له پرا نگیبونه په تنگ شوی و مرسته
 و غو بنته اودتاک په اوسیدونکو پرا نگیو اورور یو بانندی یی یرغل و کر اوترخو جگر و
 وروسته لوحانیو د شهباز خان یا خانزمان په مشری پر پرا نگیانو بانندی بریالی اوله
 هغوی نه یی تخینی ژوبل او تخینی یی ووژل تخینی یی هم دتاک له میمی نه و شول
 اودغه تخای شهباز خان ته په لاس ورغی اودخپل بناخ (دولت خیل) اونور و خانگرو
 سره هلمه همیشه شول اودتاک سیمی دکرنی تولی تخمکی یی دآب سیاه په گد ون
 په مخلو رو بر خوبانندی ویشلی په دی دول چی یوه برخه یی دولت خیلو، یوه
 برخه یی تتور، یوه برخه یی مروتو او یوه برخه یی هم میاخیلو ته ور کره او
 هغه وخت به چی کال پای ته ورسید نو د مروتو او میاخیلو خانان به دولت خیل و
 کتی خیلو مشر خان زمان حضور ته ورتلل او هغه به په مناسبه اندازه د خلوور می برخی
 له بابتته هر یوه ته خپله برخه ور کوله اورخصتول به یی .

دمروتو د خلوور می برخی په ویش بانندی له خانزمان کتی خیل سره شخری را
 مینخ ته شوی اودخپلی برخی د نیولو په منظور یی په تیاک بانندی
 یرغل و کر او په هغه جگره کی چی دوی تر مینخ پیننه شوه دولت
 خیلو ماتی و خوره او هغوی یی دخپل مشر سره له تیاک نه خارج او په خپله
 یی پردغه تخای بانندی قبضه تیننگه کره خود کتی خیلو د مشر جلیل خان نه یی چی
 دگندا پور یا نوم مشر و او په هغه وخت کی دامان ته یی په پو وونده دول تنگ اورا تنگ کاوه
 مرسته و غو بنته اود مروتو سره یی دمقابلی توان نه لاره نو تخمکی یی دتاک سیمه خوشی کره .
 تر دغی جگره یی ازه موده وروسته د میاخیلو خلوور مه برخه ضبطه شوه
 نو تخمکی د تتور له برخی نه پرته دتاک نوری تولی میمی دولت خیلو ته په لاس
 ورغلی چی اوس هم ددوی په لاس کی دی او خرننگه چی دولت خیل دومره دیره

خمکه نه شی کرلی نوخمکه له دوی سره دهمسایه یارعت په ډول میشته دی .
 الفنسټن په خپل مشهور اثر (An account of the Kingdom of Caubul کی) دولت خپل له خپل ټول رعیت اولاندي شویو قومونو سره اته زره کورنی ښودلی دي (۱) ددوی څو کورنی په کارنده ، زیمه ، کافر کلا اود کابل په شاوخوا کی هم استوگنه لري .

دولت زی

ددغی قبیلې نخلک غلجی پښتانه دی اوځانونه په سلیمان خیلوورگدوی اووایی چی دوی ډیر پخوا دکندهار و اوغزنی دشاوخوا څخه لیزد کړی او دننگرهار ولایت دروداتود اولسوالی دچپرهارد علا قدری د دولت زیو ، بی بی مهر و اودچینی په کلیو کی میشته شوی دی .

همداراز د پکتیا ولایت دگر دیزد ښار د دولت زیو په کلی ، دزرمت په اولسوالی ، دسمنگانو ولایت دمرکز دایبک په ښار ، دبغلان په مرکز او همداراز د کابل دښار دچهاردهی او پگرامیو د اولسوا ليو په شاوخوا کلیو کی هم یوشمیر دولت زی استوگنه لري د دولت زیو یو زیات شمیر دبلخ په ولایت کی هم اوسیزی . دننگرهار ولایت دولت زی ددرویش ، خیلوا لله دادخیلو ، مندی خیل و او زاری خیلو په څانگو ویشل شوی دی (۲)

د دوی شمیر د ۱۳۶۰ کال د احصائی له مخی (۴۶۵۹) تنو په شاوخوا کی ښودل شوی دی . همداراز دننگرهار ولایت د مومندری په اولسوالی کی ددوی شمیر ۱۴۰۳ تنونه رسیزی (۳)

ددوی اکثره دکرنی په چاروبوخت دی ، یو شمیری د ولتی دندی هم سرته رسوی . پته دی پاتی نه وی چی د دوی یو شمیر تراوسه پوری کوچیانی ژونداری ،

(۱) دکابل سلطنت بیان ، ۶۰ مخ .

(۲) داغه معاومات دی چی ما پخپاه په دغه کالی کی ډیر کاونه پخوا و اول کړی دی (لیکوال)

(۳) معاومات مختصر درباره اقوام و قبایل ولایات سرحدی کشور ۲۹-۳۰ مخونه .

دینار خیل

دینار خیل غلجی پښتانه دی او د سلیمان خیلو ستري قبیلې ته منسوب پیزی .
د دینار خیلوا کثريت په کندهار کی استوگنه لری . د دوی زیات شمیر د کندهار
دولایت دارغنداب په اولسوالی کی اولز شمیر یی د کندهار په مرکز کی استوگنه
لری . د دوی شمیر د ۱۳۶۰ کال داحصائی له مخی د (۲۳۸۸) تنو په شا وخوا کی
اتکل شوی دی (۱)

یوشمیر دینار خیل د پکتیا د ولایت مرکز شرنه کی هم استوگنه لری او یوشمیر
دینار خیل د گردیز دینار درباط په سیمه کی هم ژوند کوی .

رتن زی

دوی بیتنی پښتانه دی ، خوزور بیتنی داسی عقیده خرگندوی چی په بیتنیو کی
د بوباک زوی عالی بو کوچنی ماشوم چی نسب یی بنسکاره او خرگند نه او موند او
رتن نوم یی پری کیښود او هغه نسل چی دده له پښته رامینځ ته شوی درتن زی
په نامه سره یاد پیزی (۲)

رڅوړ

داهم د مندریوه خانگه ده . دوی په پنځو کوچنیو خانگو ویشل شوی دی چی د
ملکزی ، مانیزی ، اکوزی ، خضرزی او محمودزی نه عبارت دی . مانیزی په داگی ،
ترلانندی ، پرمولی او ادینه کی ، ملکزی په پارحسین ، شیردره او بعقو بی کی
اکوزی په دو بیانو ، سره چینه او اسمعبله کی ، خضرزی په شپوه ، کالو خان
اوشیره غونډ او محمودزی په نوی کلی ، شیخ جانا ، اسوتیا او نارنجی کی
میشه دی . (۳)

(۱) معلومات مختصر در باره اقوام و قبایل ولایات سرحدی کشور ۹۲-۹۳ مخونه .

(۲) حیات افغانی - ۳۸۸ مخ .

(۳) پښتانه د تاریخ په رڼا کی ۱۳۲۲ مخ .

زاخيل

زاخيل په غوريو پښتنو کې يوه پښه ده (۱) چې پر «دولت يار» ورځي (۲) او په دولت يارو کې بيا مو منددی په ځينو کتابونو کې راغلي دي:

«زاخيل دمو مندوپه دویز يو گلدېزی»

استاد رشاد دراحت ياد په نامه اثر کې لیکي:

دوزيری او خويزی دمو مندودوی نامتو محانگی دی. دوی د گندا او او کو داخيلو تر مينځ ميشته دی.

زاخيل زياتره کوچيان دی ديشين. (۳) او غرشين هم پکې شته (۴) دننگر هارسيمه کې دکان او کترغی تر مينځ ميشته دی دننگر هار د کامی او سمر خيلو تر مينځ هم دزاخيلو څوکلی شته ددکې ختيځ لور ته د کابل سپند پورې خواته هم زاخيل پراته دي:

(۱) غوري هغه پښتانه دي چې دچنگيز د ۶۳۴ هـ، ق مر په تارا کونو او دچنگيز يانو په ناتارونو کې له خپلې اصلي ميني (غور) څخه ليزد (مهاجرت) ته اړ شوی دی. دغوريو پښتنو نوم دخوشحال خان (۱۰۲۲-۱۱۰۰ هـ. ق) په ديوان کې داسی راغلی دی:

هند ته يی روان کرم بدرگه می مستجاب

هم مالک، هم خان، هم دهمه غوري ارباب

داورنگزيب عالمگير (۱۱۶۸-۱۱۱۸ هـ. ق) دزمانی يوه بل شاعر حسين پکلی وال ویای دی:

درقيب له ناکردو به می خلاص نه کا

که- جنبه می تمامی غوری، خنبي شی

غوريو پښتنو ته غوري خيل هم ويل کيزی. ميرداد خايل د خان کجود تاريخ (ديوان ۴۶۶) (۱۰۳۱ هـ. ق تالیف) په مقدمه کې راوړی دی.

غور په خيله پيغور مه کړه

تو- خنبي، یی سره ورو نه

(۲) دولت يار: دغور د اداري مرکز د چنچران د کاسی په دره کې ديوه ځای نوم

دی چې تراوسه پورې یی هغه زور نوم پاته دی او ددغی پښتنی قبیلای په نامه ياد يزی. وگ دپښتنو قبیلایو دکشنری لومړی برخه ۵۰ مخ.

(۳) دکندهار پښتانه ديشين هغو پښتنو ته وایی چې کوچيان نه وی دمالونو دروزنی پر

ځای کښت او کر وکړی او په کايو او ښارونو کې اوسی.

۴- هغه پښتانه چې په غرونو کې ميشته دی غرشنه بال کيزی. دکامی فشار پر وروستی

هجادی، مفردی غرشين دی. دپښتنو يوه تپه هم په دغه نامه بلله کيزی.

دنده گرهار پرزاخیلو بوسیره په قندوز کی هم زاخیل همیشه دی (۱) اود گورنیو شمیری تقریباً دووزر و ته رسیزی مشهور کلی کی یسی دا دی:

۱- زاخیل کلی د سپین زر شرکت شاته ۲- خونندان کلی: د چاردری د سپیند پر غاره ۳- پاچا قندر کلی: د زر خرید په سیمه کی (۲)

د کندز په ښار کی هم زاخیل شته ددغی سببی نامتو بدهای ناز کمیر خان زاخیل و د افغانستان نامتو لیکوال استاد عبدالروف بینوا هم د پینور نوښار کی د زاخیل په نامه د بوه کلی نوم اخیستلی دی اوزياته کړی یسی ده چی د پښتو، پارسی، عربی او اوار دو ژبو مشهور لیکوال او شاعر دراحت زاخیلی په دغه کلی کی زیږیدلی دی (۳) خو پخپله ارواښاد دراحت د پینور د نوښار په سیمه کی د زاخیلو دری کلی ښودلی دی (۴) هانری جارج راورتهی د نوښار د زاخیل کلی دازی خیل په نامه یادوی (۵) خود هندوستان د جغرافیې نو لني ددغه کلی نوم زاخیل لیکلی دی ارواښاد دراحت زاخیلی هم کښلی دی چی د نوښار په سیمه کی د ازخان باجوری دري زامنو دری کلی ودان کړی دی چی دري سره د زاخیلو په نامه یادیزی .

د زاخیلو کلی د نوښار په جنوب غرب کی پراته دی. د زاخیلو او نوښار تر منځ د پیر پایی کلی پروت دی. پیر پایی له نوښاره څخه دوه نیم کروه وا تن لری. (۶)

(۱) قندز د افغانستان له شمالی ولایتونو څخه دی. د آمور ویدی له شوری تاجیکستان نه بیلوی ختیځ ته یی تخار، لویدیځ ته یی باخ اوسو یل ته یی د بغلان ولایتونه پراته دی. (۲) د پاچا قندر زیارت په دغه کای کی شته. (۳) و. گ. اوسنی لیکوال (۱-۲۱-۴) د استاد عبدالروف بینوا تالیف د کابل دولتی مطبعه ۱۳۴۰.

(۴) وگوری لغات افغانی، دراحت زاخیلی تالیف ۱۲۴ مخ. د لاهور چاپ. (۵) و. گ. د تواریخ خورشید جهان په ۱۹۸ مخ کی ازی خیل د څمکنیو یوه ریشه ښودل شوی ده څمکنی هم غوری پښتانه دی.

(۶) د کابل رود چی هاته یی لنه ی بولی د نوښار په مینځ کی تیر شوی دی شمالی برخه یی د اشغری په نوښار شهرت لری او محمدزی پښتانه په کی اوسی جنوبی برخه یی چی دخالصه نوښار په نامه یادیزی گډوله خلک پکی اوسی په دغه ځای کی ز موز مطاب له نوښار ه څخه خالصه (جنوبی) نوښار دی.

اوزاخیل له پیر پایسی څخه بونیم گروه لیری دی . په دی حساب نو دنو بنار
 اوزاخیل تر منځ مخلو گروه لارده . د پینور او اتک تو منځ پاچا هی لارد زاخیلو شمال
 نه تیریزی . د پینور بنار اوزاخیلو تر منځ یوولس گروه واتن دی . دنو بنار دز اخیلو
 کلی له پینور بنار څخه شمال ته لږ مایل ختیځ اورته واقع دی او د مشهور شاعر او
 لیکوال «راحت» د تاتوبی په نسبت یی د پښتنو په ادبی حلقو کی خاص شهرت
 په برخه دی . اروا بناد راحت زاخیلی په څلور وژبو (پښتو ، پارسی ، عربی اردو کی)
 د شپږو پښتو تالیفاتو او ترجمو مخبندن دی (۱)

زمونخت ، زمبنت یازویمشت

زمونخت د کرلانی قبایلو له جملی څخه دی چی دهغی د قبیلی یو مشهور بناخ
 دی چی ددومشتی یادومختی په نامه هم یادیزی .

دهغی قبیلی پنځه ټپی په دی دول دی : خویداد خیل ، واتسی زی ، متوال ،
 مندان او دولت زی . نن ورځ دغه ټپی زیاتره په خپلونو مونسره شهرت لری .
 د زمبنت قبیله د کورمی ایجنسی په جنوب ختیځ کی استوگنه لری . ختیځ ته یی
 اورکزی او بنگینس ، شمال ته یی اورکزی ، لویدیځ ته یی توری او سهیل خواته
 د بنگینوسره پوله لری .

دوی په یوه غرنی سیمه کی استوگنه لری . په ۱۹۶۱ کال کی ددوی شمیر
 (۳۰۷۰۶) تنوته رسیده . دوی سنی مذهبه او د سمل په گروپ کی شامل دی ، خونند
 اورکزی قبیلی یوه برخه شمیرل کیزی (۲)

زیرک (خیرک)

د رانیان یا ابدالیان چی دسربن په ټولنیز گروپ پوری اړه لری په دووسترو
 بناخونو باندى ویشل شوی دی چی یوی خیرک (زیرک) او بل یی پنج پای دی :

(۱) زاخیل دراحت تاتوبی ، دراحت یساد ، د کابل پوهنتون فرهنگى شورا ، کابل
 ۱۳۶۳ ش کال ۲۵۴-۲۰۰-۲۵۶ مخونه .

(۲) اضلاع ، ایجنسی ها و قبایل ایالت پښتونستان - ۹۰ مخ .

لکه چی دابدالیانو په مبحث کی موپری خبری و کړی داسلامی دوری په تاریخ کی لومړی نامتوسری چی د(ابدال=اودل) په نامه یاد شوی دپښتني قبیلو مشهورنیکه دی چی دخپل نامتو که-ول سره دسلیمان په غره کی اوسیده. دی دترین زوی، دشرخبون لمسی اودسربن کړوسی دی اودده نوم په پښتوادبیاتو اوپخوانیو نسخو کی (اودل) اودجمع منسوب په صورت (اودلی=ابدالی) ضبط دی چی د ۱۰۴۸ ه یا ۱۰۴۸ م کلونو په شاوخوا کی یی پښتانه قبایل پرخان راتول کړی وواودده له توکمه ملک سلیمان دعیسی زوی چی په زیرک سره مشهورو پښتني قبیلی یی دسلیمان له غره څخه دکندهارسیمی ته بوتلی او هلته یی میشته کړی اودخپل ژوند په پای کی یی خپل زوی ملک بارک په مشری کشیناوه او تربارک وروسته دزیرک بل زوی (ملک پوپل) خپل نفوذ (داوسنی بل-وچستان) تر شال اوژوبه پوری ورساوه اود پنځه شپیتو کالو تر مشرتوب وروسته د(۸۹) کلونو په عمر مړ شو .

ویل کیزی چی دابدال تر مړینی وروسته رڅر دخپلی کورنی مشر شواودده دخپلو زامنوله جملی څخه یی خپل مشر زوی عیسی خپل جانشین وټاکه .

دعیسی دزامنوله جملی نه سلیمان تر تولو پوه او هوښیارسری وچی تراوسه پوری هم پښتانه هوښیارسری ته محیرک وایی. که څه هم عیسی د میرک په نامه مشر زوی درلود، خو سلیمان یی دهوښیاری له کبله خپل جانشین وټاکه. دزیرک په څلوروزامنو کی یی مشر بارک نومیده اوپلار دی د کورنی مشرتا کلی و، خو څه موده وروسته مشری دپوپل لاس ته ورغله.

لنډه داچی په پای کی ابدالی احمد شاه چی د پوپلزیو دسناخ دسوزو بود خانگی څخه ود ۱۷۴۷ع نه تر ۱۷۷۲ع کاله پوری یوه لویه اوپراخه امپراتوری جوړه کړه .

درازیان له همدی کبله په دوو سترو خانگو یعنی محیرک او پنج پای باندي ویشل شوی دی چی شجره یی په لاندي ډول ده :

ابداليان

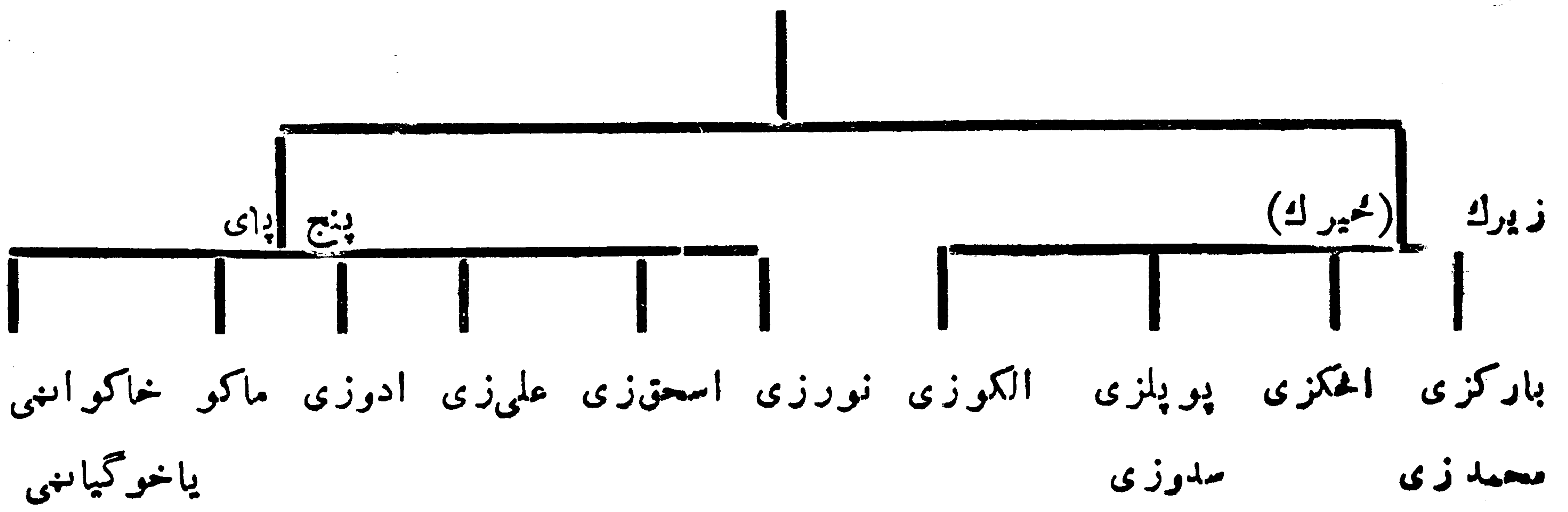

زیرمانسی

دوی هم غلجی پښتانه دی او اکثره یی دنوڅو په سیمه کی استوگنه لری ، خود کابل نه تر کندهاره پوری په ځینو کلیو کی یو یا دوه کوره میشته دی اکثره زیرمانی ذکر کیلی په چارو بوخت دی خو ځینی خلک یی سوداگری هم کوی . (۱) ددوی دشمیر په باب کوم معلومات تر لاسه نه شول اونه یی دخپلو نویش راته څرگند شو دزیرمان کلمه داو ستایسی عصر سپر یمان راپه زره کوی چی دسلیمان کلمی سره یی ریښه یوه اود سلیمان یعنی د(روه) دسیمی معنایی لرله .

زیرانی

دغوریا څلورم زوی زیران نومیده چی اولاده یی دزیرانی نامه یادیزی . دوی دننگر هارد زیرانیو په سیمه کی دتاجیکو سره یوځای استوگنه لری او اکثره خلک چی ددوی دنسب له شجری سره آشنا نه دی هغوی تاجیک بولی (۲) لکه چی اخوند درو بزه هم په خپل مشهور اثر تذکر الابرار والاشرار کی لیکلی دی چی دزیرانی سباخ دخپلونو روورونو نه بیل اودننگرهار دسیمی له تاجیکانو سره او سیزی (۳) ددوی ځینی خانگی لکه بهار خیل ، دولت خیل ، احمد خیل اوتار خیل دبرو

(۱) پښتانه دتاریخ په ۱۳۲۶ مخ .

(۲) حیات افغانی - ۳۵۲ مخ .

(۳) تذکره الابرار والاشرار (۶۹) مخ .

مومندو سره په غم او بنادې کې شریک دی (۱) همداراز د دغی قبیلې یو شمیر خلک د لغمان ولایت د الینگار په اولسوالی کې هم استوګنه لري. (۲)

سا پسی

ساپیان د غر غنبت په ټولنیز ګروپ کې یوه مهمه قبيله ده. د دغی قبیلې اکثره وګړي په کونړ، لغمان، کاپیسا او د مومندو په ایجنسی کې استوګنه لري. د ساپیو قبيله د تاریخ په اوږدو کې په مختلفو اوبلا بیلونو موندل شوي لکه ساپی، صافی، ساپین، سپین، سابیس، سابیت، سافیت، صافیت، ساپینګ، ساپیت، ساپیسته، اساپنتیه، سپینته، سوپتا او نور. . . (۳)

دغه قبيله په لو مری سر کې په لاند نیو شپزو بناخونو ویشل شوي دي: کندهاري، مسود، ګوربز-ودیر، گاګی زی او خادی خیل (۴)

داسې روایتونه شته چې ساپیان یوه پخوانی آریایي قبيله ده چې دیونانی کلاسیک مؤرخینو له خوا ذکر شوي ده او اسکندر د کونړ او لغمان په ځمکو کې د دغو خلکو سره مخامخ شوي دي او دیر جنګونه یې هم ورسره کړي دي. د دې خلکو څه برخه د باجوړ په شا اوخوا کې هم د اسکندر سره په جګړو کې مخامخ شوي دي (۵)

لغمان او کونړ ته ساپیو دراتلو په باب داسې ویل کیږي چې د ۲۰۰۰ ق م په شا اوخوا کې باختري آریایان د شمیرد زیاتوالي او د ځای د تنګوالي په سبب په لیز د پیل و کړ چې دهندو کش له درونه د کاپیسا په حوزه کې بنکته شول او له دې ځای نه یې تقریباً د سیندو نو طبیعي مجراګانې په مخه ونيولې سهیل ختیځ او سهیل اویدیځ خواووته خواره شول چې د هغو څخه یوې ډلې د کابل سپیند

(۱) پښتانه د تاریخ په رڼا کې ۵۲ مخ.

(۲) پښتانه لو مری ټوک ۱۱۸ مخ.

(۳) عبدالملک کولکوال ساپی، «ساپیان او دهغوی قبیلوی ویش» د جرګې مجله ۱۳۶۵ کال ۳۵ مخ.

(۴) حیات افغانی - ۳۴۳ مخ.

(۵) مطیع الله چمبیلی «بیا هم ساپیان و پیژنی» د کابل مجلې ۴۴ ګڼه ۱۳۳۶ کال.

په مخه نيولی اود نجراب، تگاب، سروبی اولغمان لاری دکونر دسپند حوزی ته رسیدلی دی .

په دی کی هیخ دشلک اوتر دیدخای نشته چی ساپیانو دمیلادنه ۲۰۰۰ کاله دمخه په مهاجرتونو پیل کړی او اوس په کاپیسا، کوهستان، کوه ساپی، لغمان، کونر، جندول، پشات، سوات او باجور کی میشته دی (۱)

دساپیانو داستوگنی سیمی :

دساپیانو زیات شمیر دکونر په ولایت کی استوگنه لری چی په نوموړی ولایت کی یسی شمیر تقریباً (۱۰۲۲۸۶) تنه بنودل شوی اود استوگنی خایونه یسی اسد آباد، نرننگ، سرکانی، دانگام، خوکی، نورگل، پیچ، چپه دره، بادیل، دیوه گل، دمزاردره اوشونگری دی.

همداراز دلغمان د ولایت د عمر زیو، علی خیلو، پاچاخیلو، احمدزیو، باریزیو، سالو، گاکر، کوتالی، درویش آباد، دولت شاه، آتوک، چکله اودوگل کی هم ساپی ژوند کوی چی په نوموړی ولایت کی یسی شمیر (۴۰۹۲۸) تنه بنودل شوی دی.

یوشمیر ساپیان دکاپیسا ولایت دتگاب په اولسوالی او نجراب کی هم استوگنه لری. همداراز د پروان ولایت په کوه ساپی، سیدخیلو، کوهستان او کوه دامن کی هم یوزیات شمیر ساپی میشته دی.

دننگرهار ولایت دخیوی د اولسوالی په دره نور کی هم ددوی یو کلسی شته چی دبودیالی په نامه سره یادیزی (۲)

همداراز یوزیات شمیر ساپیان دباخ په ولایت کی هم استوگنه لری. هغه شمیر ساپیان چی دموندو په ایجنسی کی استوگنه لری ددوی خای دسره کمره په نامه سره یادیزی اود ۱۹۶۱ کال دسوشمیرنی له مخی ددوی شمیر (۵۳۰۰۰) تنه بنودل شوی دی چی دموندو دایجنسی دساپیانو کلتورکت مت موندوته ورته دی (۳)

(۱) مطیع الله چمبیلی - بیا هم ساپیان وپیژنی د کابل مجای ۴۴ گنډه ۱۳۳۶ کال.

(۲) معاونات مختصر درباره اقوام و قبایل ولایات سرحدی کشور ۱۶۶ مخ.

(۳) اضلاع، ایجنسی ها و قبایل ایالت پښتونستان ۵۵ مخ.

دساپيانوله پښتني تېرڅخه يوزيات شمير كورونه په سيوي كسي ميشته دي
خوڅرگنده دي وي چي دغوسا پيانواوس پښتو هيره كړي ده اودسند يانسو كلتوري
حاکمیت يی پرڅان منلی دی (۱)

اقتصادی جوړښت يی :

دكونرسا پيان له دي كبله چي دكړني ځمكي يی لږي دي نو د هغی ترڅنگ
غواگاني، وزي، گديان او ميشي هم روزي چي دهغوی دغوښو، شيدواونورو
حاصلاتونه استفاده كوي . ددوي دكړني ځمكي اكثره للمی دي چي اوبه نه
ورسيزي او ياد اوبورسیدل ورته ناممكنه دي . اكثره بزگران يی په غريبي
كبي ژوند تيروي په تيره بيا هغه بزگران چي دبادارانو (دمځكونخاوندانو)
ځمكي كوي مجبور او مكلف دي چي دتخم نه پرته نوري تسولي ستونزي لكه
غوايان، دبزگري آلات، دځمكي وهل، كرل، ريبل، راتولول او ميده كول پخپله
غارو وانخلي حتی دځمكي دنخاوند كورته دحاصلاتو وړل هم دبزگر په غاره دي
بزگر مجبور دي چي ددي نورو كارونو ترڅنگ دخپل بادارخړه، غواگاني يا
ميشي وساتي . همداراز بزگر خپل بادارته دغره نه وريالر گي راوړي، دبزگر
ښځه دځمكي دنخاوند ښځي او امروته بايد غاره كيزدي . لنده داچي اكثره خلك
يی غريب او نيستمن بزگران دي .

خوړاك :

دوي په خوړو كي اكثره دجوارو، اور بشواو وريچونه استفاده كوي . څرنگه
چي دوي دبزگري ترڅنگ په مالداري هم بوخت دي نو اكثره يی
دغواگانو او ميشو د مستواو شرو مېونه هم استفاده كوي او غوري يی يا په شتمنو
خلكو پلوري او يايي دننگرهار سيحی ته دپاړلوله پاره راوړي . همداراز دوي
دغنمو او وريچونه هم گټه اخلي .

(۱) پښتواو پښتانه په سهياي پښتونخوا كي - ۴۹ مخ .

جامسی.

دوی اکثره دوریو اووزود وژغنونه خانته مخصوصی جامی جوړوی چی دریشی ته ورته دی خوتنی نه لری . بنچی بی تور پرونی او اوزده کمی سونه لری : ددوی پرتگونه چین داره وی . نارینه بی دختاد توکر نه هم خانته کالی جوړوی او اکثره یو دول توپی چی پکوانسه بی بولی او ووربونه جوړشوی وی په سروی .

میامه پالنه :

داقتصادی تنگی اوبی وسی سره سره ساپیان میامه پال خلدی . دوی دمیلنوله پاره حجری لری چی په دی کار کی یوله بل سره سیالی کوی . په دوی کی دمیلنوقدرزیات دی . ددوی په حجرو کی د موسیقی آلات لکه سیتار ، رباب ، منگی اونورشته .

پښتنی ننگ :

ساپیان دقام په ننگ کی غیرنمن خلدی . دوی دخپل وطن دآزادولو په خاطر دانگریزی بنکیلا کگروسره غوڅوخلی جنگیدلی دی او دول دول قربانی بی ورکړی دی همدا سبب دی چی د کونړ په اولسی ژوند کی دوسلی درلودل اوساتل ډیر اهمیت لری او دساپیوپه باب وایی چی یوه ورځ دیوه ساپی په کور کی نارینه ماشوم وزیزید غرنګ . چی په اکثر وپښتنو کی دارواج شته چی دنارینه ماشوم توزیزیدو وروسته دتوپک دزی کوی غرنګ . چی دغه سری توپک نه درلود نولارڅو پوتوپک پیدا کړی او دزی وکړی خوچا خپل توپک ورته کړ . کوم وخت چی بیرته خپل کورته را ستون شونوچا ورته وویل چی راشه زوی دی وگوره که نه کبر به وشي . نوهغه په خواب کی ورته وویل چی زما زوی باید د لومړی خل له پاره زما مخ ونه وینی ځکه زه دومر دنامر دیم چی دخدای په دی لویه دنیا کی پوتوپک هم نه لرم چی دزوی دزیزیدواعلان پری وکړم نو که هغه زما مخ وگوری نو

بنای چى دهغه شخه به هم ز ما غوندى بی همنه سرى جورشى بنه به داوى چى دیوه نارینه اوبا همنه سرى مخ ته وگورى .

ساپیان د غیرت او ننگک په تکی سراو مال ور کوی په دوی کی بنخوته طلاق ور کول سخته بی ننگی ده . شوک چى د چا په بنخه تون شی نو دهغه ژوند بیا په مرگ شهیرل کیزی . دچا په کرو کی چى شوک مرشى نو که نیستن هم وی نو هغه مجبور او مکلف دی چى خیرات و کړی په دوی کی د خیرات نه پرته د مری منخول شرم گنیل کیزی . همداراز دوی ملایانو او مياگانوته د خیرات ، صدقی او سرمایى نه هیڅکله هم غاړه نه غړوی .

دوی د هذراو ننواتی په مقابل کی د ډیری لوی گناه نه هم تیریزی . لنډه دا چى دوی په پښتنی ننگ کی ډیر تینگ دی .

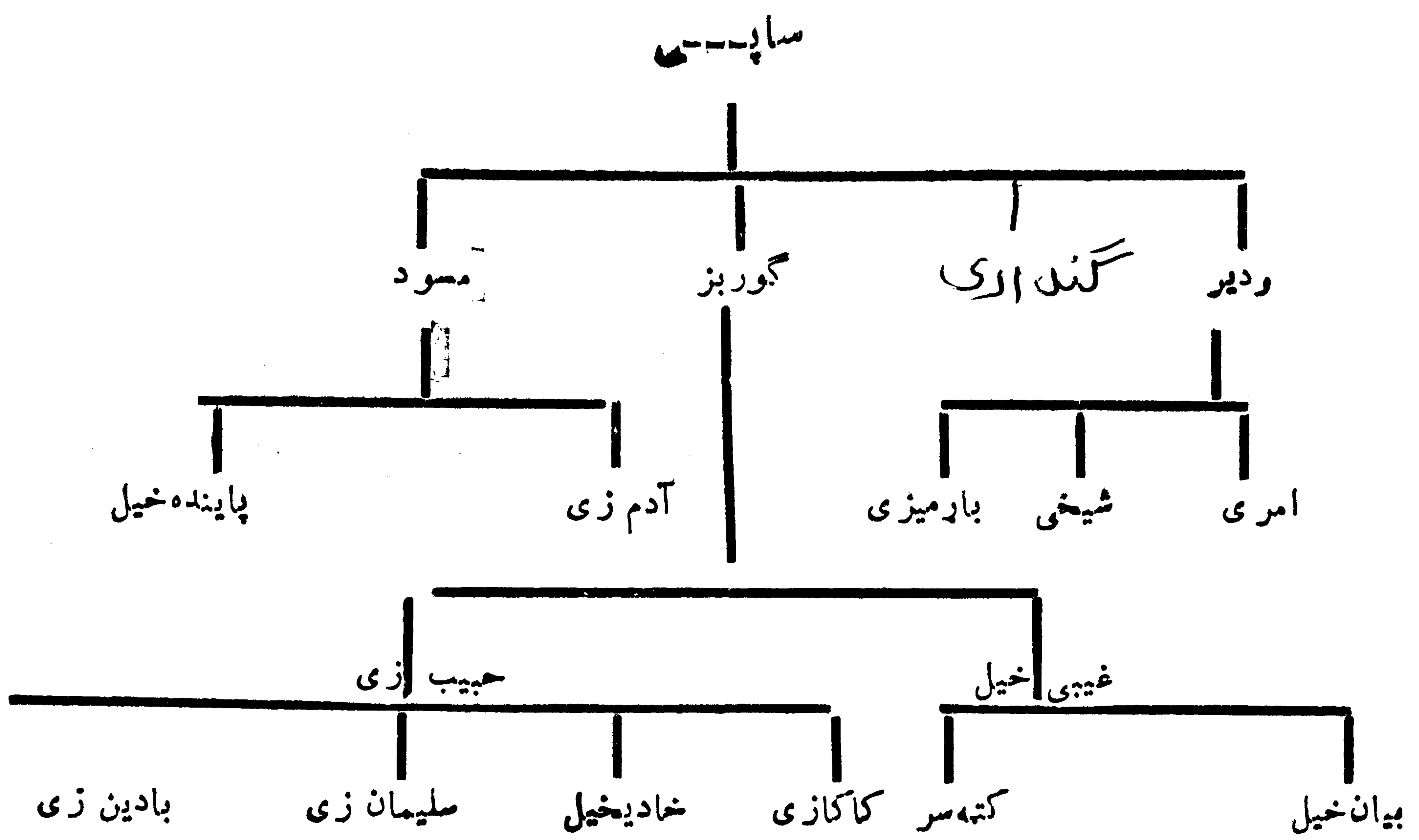

د لغمان په ولایت کی د همرز یو صا پیانود نسب شجره

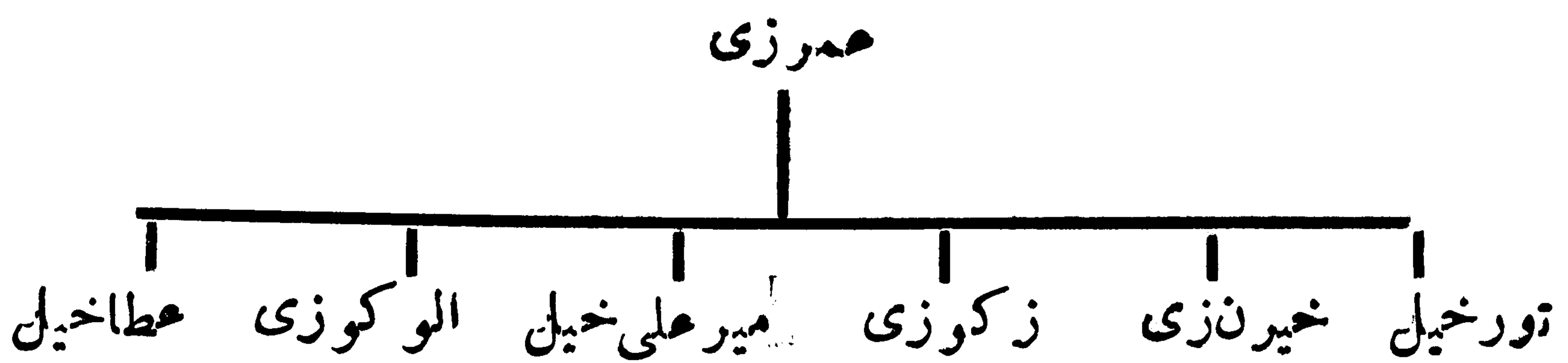

سالارزی

که چیری دنسب شجره په غورسره وگورونوخرگنده به شی، چی سالارزی سرپنی پښتانه اود تر کانیو دڅلور و بناخونوله جملی شخه یو مشهور بناخ دی چی د باجور په لرآمدک، برآمدک، لرسدین، برسدین، بنار، ناوه گی، کونکی، الیکي، چارمتگک بابو قره اورود کی همیشه دی .

په سالارزیو کی د برم اولاده برم خیل اودهلال اولاده هلال خیل د دانگام او اسمار د تاریخ سره نه شلیدونه کی ارتباط لری .

د باجور شخه پرته د افغانستان د کونړ په ولایت کی هم زیات شمیر سالارزی استوگنه لری اوددوی داستوگنی محایونه په دی دول دی :

دانگام، شونگری، اغذباغ، اسمار، ساو، ساوخور، ناری، خوکی، بارگام، ازیرگل، بریکوت، دمبرو، حساره، کرهاله، دم کلی، نرنگک، گنجگل، دونوی اوتانگسوتره کی هم همیشه دی (۱)

په سالارزیو کی د قوم مشری د ابراهیم خیل (برم خیلو) په لاس کی ده. داسی روایت موجود دی چی په یوه وخت کی د سالارزیو د لرآمدک په غوندی نومی کلی کی دکامران په نوم یوسری او سپیده په دی کلی کی دده دیوی میرومنی شخه دوه زامن دهلال او ابراهیم (برم) په نامه وزیزیدل . دزلمیتوب په وخت کی دوی دخپل پلار سره پزگری کوله اودپلار تر مرینی وروسته، هم دبزگری په کارونو بوخت وو. یوه ورځ برم په پتی کی یوی کوله یو ملنگک په آن سپور دپتی ترخنگک ودرید. ملنگک برم ته وویل : «لار شه او گره راته راوړه» په شرومبو کی یخی وریجی چی یو شای شی او گره ورته ویله کیزی برم لار او له کورنه یی او گره ورته راوړه . ملنگک داوگری کوندی (دارگسی کاسه) په لاس کی ونیوله او او گره یی په محمکه تری کره برم له کوره دری محلی او گره راوړه

(۱) معاومات مختصر درباره اقوام و قبایل ولایات سرحدی کشور - ۱۶ مخ.

او ملنگگ دري محلي توي كره ، خو و برم هيڅ عكس العمل ونه ښود .
 ملنگگ لاسونه پورته كړل او په دعاكي يي وويل : « برم مه ! خدای دی
 د تېو لو سالارزو خان كره » له دعا نه وروسته ملنگگ لار او برم په خپلې
 يوي بوخت شو. دپوي كولو په وخت كې هغه په پتي كې دسرو زرو خزانه وموندله.
 هلال پتي ته راغی. برم ورته توله كيسه وكړه. هلال په ملنگگ پسې وزغاستل . ملنگگ
 ورته وويل «د سالارزونخاني مي برم ته وركړه ستا په خوله دي خدای برکت كړی .
 اولسي جرگي دي ستا په خوله فيصله كيزي او په كومه جرگه كې چې ستا اولاده
 نه وي هغه دی نه جوړيزي» (۱)

همدا سبب وچي اوس دده اولاده هلال خپل او لسي شخړي فيصله كوي.
 مكندرزي دسدین او آمدك په دوو لويو ښا خونو ویشل شوي دي :

۱- دسدین خانگي دادی : مسين خپل ، كتيكي خپل ، عالی خپل ، قلندر خپل ،
 خير خان خپل ، كندر يان .

دآمدك خانگي دادی : ابراهيم خپل (برم خپل) ، هلال خپل ، ميرداد خپل ،
 شومه خپل ، اكا خپل ، محمود خپل ، بدلزي ، گبري ، فتح خان خپل ، حيدر خپل ،
 تور خپل ، خرگند خپل او تاران .

د ۱۹۶۱ع كال دسر شميرني په اساسي په باجوړ كې دسالارزيو شمير (۷۰۵۰۰)
 تنه او داغغانستان دكونر په ولايت كې ددوي شمير د(۳۹۹۸۲) تنو په شااوخوا كې
 ښودل شوي دي .

ساك (سهاك)

دنسب د شجرې دليدلو مخه څرگنديزي چې ساك (سهاك) داندر او تره كې
 ورورد موسي زوي ، دابراهيم لمسي او دغاجي كرومي دي . ساك په څانگو كې
 يوسف خپل دشمير له مخې دپردی. دوي اكثره دپكتيا دولايت دزرمت په اولسوالي ،

(۱) دپښتنو ټولنيز- اقتصادي جوړښت ، دپښتو څيړنو بين المللي مركز ۲۱۹-۲۲۰
 مخونه .

دلوگر دولايت په خروارنومي سيمه، دننگرهار ولايت په حصارك غلجی اودسره رو په اولسوالیو کی میشته دی. همدار از ددوی یو شمیر د کابل دولايت د پغمان داولسوالی په بیلک توت، دبگرامیو په شیوکیو او د کاپیسا ولايت په تگاب کی اوسیزی. یو شمیری په لغمان او د هندوکش دلری په نوروسهیللی درو کی هم میشته دی (*).

دننگرهار ولايت دسره رود او حصارك غلزایی په اولسوالیو کی ددوی شمیر (۲۲۶۸) تنه او په تپول افغانستان کی ددوی شمیر (۲۲۷۸) تنه بنودل شوی دی (۲) خوزه ددغی احصائی سره موافق نه یم ځکه چی دحیات افغانی لیکوال دپتی- محمدحیات خان ۱۳۰ کاله پخوا لیکلی دی چی ساک (۷۰۰۰) کورنی دی (۱)

سبری

سبری دکرلانی دتولنیز گروپ څخه دی او دخواست لویی ولسوالی دبعقوبیو په علاقاری کی استوگنه لری. ختیځ ته یی باک او تریزی، جنوب ته یی دخواست سیمه او دلوید یخ له خواد منگلو دقبیلی سره پولسه لری:

دغه خلک دکرنی او مالداری په چارو بوخت دی: دوی دمزر ونه پوزی، پری، جای نمازونه او توکری گانی جوړوی. دبعقوبیو په علاقهداری کی دسبریونه سربیره یعتربی او مولی هم ژوند کوی:

ددوی سیمه ډیره ښه شنه، حاصلخیزه او آباد ده. ددوی شمیر په تخمیني دول (۱۹۰۲۶) تنه بنودل شوی دی (۲)

(* کله چی زه په ۱۳۵۶ کال دفاریاب ولايت مرکز (میمنی) ته تللی وم نو دمیمنی دښار شمال لویدیز خواته په پنځه یا شپږ کیلو متری کی په کیزدیو کی یو شمیر کوچیان اوسیدل چی دوی ځانونه سهاک یاسا کری کوچیان معرفي کول او ماداسی واور ییدل چی دوی اوری اوژمی هم دلته په کیزدیو کی تیروی او کوم بل ځای ته لیزد نه کوی (لیکوال)

(۱) معاومات مختصر درباره اقوام و قبایل ولایات سرحدی کشور - ۲۹ - ۳۰ مخونه.

(۲) معاومات مختصر درباره اقوام و قبایل ولایات سرحدی کشور - ۵۹ مخ.

سپیری

بازوخیل صالحخیل ابوخیل غزنیخیل خوداخیل اتوخیل سنگیخیل در نامی (۱)

سپیندزی

دوی ته سپیدان هم وایی او دترین اه قبیلی سره یوڅای د پشین په سیمه کسی په کرکیلسی او سوداگری بوخت دی، خوددوی په باب زیات معلومات ترلاسه نه شول (۲)

سپین ترین

لکه چی د تورو ترینو په مبحث کسی نوو لوستل ترین دشرخبون زوی دسر بن لمسی دری زامن درلودل چی تور، سپین او او دل نومیدان (۳)

سپین ترین په څلورو ویناڅوونو ویشل شوی دی او په شمیر کی د تورو ترینو په پرته لږ دی. دوی په ژوره، تن، چوتیالی، هرزایی، اډوکی او چوتیر کی همیشه دی. دسپینو ترینو او تورو ترینو تر مینځ دکا کرو و سیمه موقعیت لری. ترین په دودونو، رواجونو، خوویونو او خصالتونو کی دابدالیانو په څیر دی، خو څینی رواجونه یی کاکرو ته هم ورته والی لری. دوی دکرنی او مالداری په چارو بوخت دی. خلک یی قوی او پیاوړی دی. په پخوا اوختونو کی سره له دوی چی دتورو او سپینو ترینو ترمنځ واتن دیرو، خودوی دیوه گدخان تر ادا ری لاندی وو چی دغه خان دیو کلونه دتورو ترینو دبتی زی په سناخ پوری اړه لرله چی په دی باب یو مهم متل موجوددی چی وایی: «خانی ده په دوه کوره په لوحانی کی برکتی ده په ترین کی په بتی ده» (۴)

(۱) معلومات مختصر درباره اقوام و قبایل ولایات سرحدی کشور د ۶۰۰ مخ چارت.

(۲) حیات افغانی ۶۳۰ مخ.

(۳) پښتانه د تاریخ په رښاکی ۱۳۷۷ مخ.

(۴) حیات افغانی ۲۴۹ مخ.

ستانکزی

ستانکزی غلجی پښتانه دی اود احمد زی قبیلې یوه خانگه بلل کیزی .
ددغی قبیلې خلك زیاتره دلوگر او ننگرهار په ولایتونو کی استوگنه لری. د ننگرهار
په ولایت کی دوی دسره رود په اولسوالی اودچپرهار په علاقه داری کی استوگنه
لری. چی په سره رود کی ددوی شمیرد (۱۵۷۰) تنواودچپرهار په علاقه داری کی
د(۱۳۲) تنوپه شااوخوا کی بنودل شوی دی(۱) خو بنایې په لوگر کی دستانکزیو
شمیر بیخی دیووی.

ستانی زی

ستانی زی دغلجی په تولنیزگروپ کی یوه پیژندل شوی قبیله ده چی دسلیمان-
خیلوویو بناخ بلل کیزی. ستانی زی دور دگو په شمالی برخه او د ننگرهار په حصارک
غلزایی اوسره رود په اولسوالیو کی استوگنه لری. ویل کیزی چی جبارخیل او
هابکرخیل دستانی زیو مشهوری خانگی دی چی د کابل او جلال آبا د ترمینغ
سیمو کی میشته دی.

ستوریانی

دغه قبیله په وصالی توگه دسربن په تولنیزگروپ کی شامله شوی ده. ددوی شمال
ته شیرانی، لویدیغ ته یی زمری، ایسوت او موسی خیل او جنوب لور ته د
(کسرانی او بزدارو) بلو خوشره پوله لری.
دوی دشمیرله پلوه لزدی او په دوو عمده برخو ویشل شوی چی احمد زی او
گدارزی نومیزی (۲)

مونب ستوارت الفنسین په خپل مشهور اثر (د کابل سلطنت پیمان) کی
دستوریانو په باب داسی کښلی دی :

«ستوریانی تردغو وروستیو وختونو پوری ټول کوچیان وو. ددوی سیمه په

(۱) معلومات مختصر درباره اقوام و قبایل ولایات سرحدی کشور - ۲۲ مخ .

(۲) اضلاع، ایجنسی ها و قبایل ایالت پښتونستان ، ۹۷ مخ .

حقیقت کی دکرنی له پاره دومره مساعده نه ده. دیر وخت نه تیر یزی چی دوی دغه سیمه ددلمان دبلو خانوڅخه و نیوله اوژمی به یی هلته اړول او په اوری به یی خپلی مینی اوری دموسی خیلو کا کړوسیمی ته بیولی. دغه لیز دبدنی دهغی جگری له کبله چی ددوی اود کا کړو دیوی قومی خانگی ترمینځ شوی وی ناراحته. کورنکی ثابتی شوی په دی چی دوی مجبور وودهغوی له مله کوڅخه و اوری، نو د ستوریانو قوم نیمایسی برخی خپلی رمی و پلورلی او په کرنی یی پیل وکړ. هغی بلی برخی یی دپخوا په خیر خپل عادت ته دوام ورکړ، خودیرزر په دی مجبور شول چی دهغو نورو په لاره روان شی. دنویو او پخوا نیو همیشه شوو ستوریانو ترمینځ له خو جگړو نه وروسته ټول قوم کروندگر شو. یوازی دوه خانگی یی تراوسه هم کوچیانی ژوند ته دوام ورکوی او اوس هم په پسرلی کی خپل مالونه سپو ستا (Spusta) ته چی دسلیمان تخت په جنوب لویدیځ کی دی خپل شوی.

سره له دی هم دیر ستوریانی تراوسه پوری سوداگر او د مالونو ورونکی پانی شوی دی اوداهغی ژوند دی چی دگرځنده پوونده و وژوند ته نژدی دی. دوی معمولاً په خرو او غوایانو مالونه وری اونژدی څلورزره کورنی حساب شوی دی» (۱)

دوی د دیره اسماعیل خان په ضلعه کی استوگنه لری. څرنګه چی ددوی سیمه دیره لیری پرته ده نو افغانستان ته تګ اوراتګ نه کوی (۲)

دشوری عالم ستانیشفسکی A.B. stanoshevski د اتنوگرافیکو معلو ماتو له مخی چی د ۲۰ پیړی په پیل کی یی ورکری دی ددوی شمیری د (۳۵) زرو په شاوخوا کی بودلی دی.

(۱) دکابل سلطنت بیان دوهم ټوک ۶۳-۶۴ مخونه.

(۲) اضلاع، ایجنسی ها و قبایل ایالت پښتونستان - ۹۸ مخ.

سدوزی

سدوزی دپوپلز یو یوه خانګه، ده چی په سر بنی پښتو وور ګډ یزی ددغی قبیلې لوی نیکه یامورث اعلی اسدالله خان و چی په ۹۶۵ هـ کال کی زیزیدلی او په ۱۰۲۱ هـ کال وفات شوی دی. دی په عوامو کی په «سدو» مشهور و او دده دنامه له کبله د اقبیله په سدوزیو سره مشهوره شوه. دی په شپږم پښت کی دابدالی احمد شاه نیکه دی.

تاریخ حیات افغانی دسدوزیو په باب لیکي: «سدوزی د پوپلز یو یوه خانګه ده. سدوزیان تردیره وخته پوری نه یوازی دپوپلز یو بلکی د درانی د تپولی قبیلې خانان شمیرل کیدل او دایوه یقینې خبره ده چی سدوزیان ددرانی قبیلې د تپولو خانګو څخه ډیر ددرناوی او عزت وړ خانګه ده. څرنګه چی پاچا دسدوزیو له کورنی څخه ونوځکه سدوزیان یوه بیله قبیله بلله کیزی خو په اصل کی دپوپلز یو د خانګی یو ښاخ دی، کله چی دسدوزی پاچا یانو کورنی تپاه او په لویدیځ افغانستان کی د امیر دوست محمد خان بارکزې سلطه تینګه شوه نو ددغی کورنی قدر هم لږ شو. ددغو خلکو زیاتره آبادی د شهر صغائر څنګ د ترنگ دوا دی په منع کی موقعیت لری. ځینی سدوزیان په کندهار کی هم اوسیزی او د شاهی کورنی څخه د شاه شجاع اولاده دهند دپنجاب په لودھیانه کی دستلج د سیند په نختیځه څاره کی اوسیزی او د احمد شاه ابدالی کورنی ته پاچا خیل هم وایسی دسدوزیو څو کورنی په پینور اولهور کی هم میشته دی. پاتی سدوزی اکثره د کندهار شمال خواته څخا کرین په سیمه او اکثره په غرنیو سیمو کی اوسیزی. ځینی سدوزیان د کندهار په دهذا کر، بالا کرز، شور اندام او څو نور وځایونو کی هم استوګنه لری» (۱)

ملک سدویو ډیر لایق سری و چی د خپل قوم له پاره یی ډیر ځه متونه و کړل. په پای کی دپنځه او یا کلونو په عمر مړ شو. دمتونه پنځه زامن پاتی شول خو اجه خضر خان، مودود خان، زعفران خان، کامران خان او بها درخان چی بیانو اجه خضر خان داو لس په خوښه په مشرتابه و تا کل شو او شل کاله یی دقام خدمت و کړی. ده دوه زامن درلودل چی خداداد سلطان او بل شیرخان نومیدل (۲)

(۱) حیات افغانی ۲۲۲ - ۲۲۳ مخونه

(۲) پښتانه د تاریخ په رښاکی - ۱۲۷۸ - ۱۲۷۹ مخونه

سر کاشی

سر کاشی په اصل کې سربني پښتانه دي او په الڪوزيوورگديزي دوي په پيل کې په کندهار کې او سپدل چې وروسته بيا د خيټو و او اوله کبله د کونړ د سر کاشيو اوله والي ته راغلي دي. همدا راز د دوي يوشمير د اسمار په مرکز کې هم استوگنه لري چې په دې حساب د کونړ په ولايت کې د ۱۳۶۰ کال دا حصائتي له مخي د دوي شمير ۵۶۸۳ تنو ته رسيدلی. د کونړ د ولايت نه پرته سر کاشي د الڪوزيو د يوه بڼاخ په توگه د افغانستان په لوېديځ او جنوب لوېديځ کې استوگنه لري. دوي اکثره د کرنې او سوداگري په چارو بوخت دي چې د کونړ په ولايت کې د چارتر اشو سوداگري هم کوي (۱)

سرواني

دوي لودي پښتانه دي او داسي ويل کيږي چې د سلطان شهاب الدين غوري پاتړ هغه وروسته د سرواني قبيله د در بند پادرا بن او چو دهوان شاو خوا سپمي ونيولي او دغه ځمکي يې په خپل تصرف کې راوستي چې دلته دمخه هندوان او سپدل او اورپالونکي وو چې دغه ځمکي د دغې قبيلې د سري پال کورني په تيره بيا د شيخ مليح قتل اسلافو ته ورکړل شوي. شيخ مليح قتل د درابن بخرانې بڼار متروک پر يښود او هغه درابن چې اوس آبا دي د شيخ مليح قتل سرواني له خوا جوړ شوي دي لکه چې د شمالي دروازي څلور ديوالي يې د شيخ مليح قتل په نامه سره ونومول شوه. په هغه وخت کې د درابن بڼار اباد او ديري بڼا بڼه او بڼکلي ودانې يې لرلي او اوس دروانو او بو، شنوونو او خا مو کورونه پرته له بڼکلا نه ده ورپاتې.

سروانيو په درابن بڼاندي تر ديري مودي پوري سلطه لرله، خود همايون دواکمني په دوره کې له دغه ځايه ووتل او د دوي دوتلو دوه علتونه بڼول شوي دي. لومړی د دوي د شمير لږوالي او کمزوري او دوهم د دوي ماتې (۲)

(۱) معلومات مختصر در باره اقوام و قبایل ولايات سرحدی کشور - ۲۲ مخ .

(۲) حیات افغانی - ۴۴۷ مخ .

ددوی د کمزور نیاعلت داوچی دسوری بڼاخ نه یو تن چی دروری د بنار او سیدونکی
 و دنوموری قوم یوه بڼخه و تښتوله او د سروانی قبیلې ته یی پناه راوړه او درابن ته
 راغی دسوری بڼاخ دغه مجرم او بڼخه له سروانیو نه و غوښتله سر وانیو د هغو بیر ته
 ور کول د پښتني ننگک خلاف و گڼل او د تښتیدلی بڼخی په بدل کی یی د پڼخو بڼخو
 ور کول ومنل، خو سوریا نو د تعصب او غرور په سبب دیوی بڼخی په خای د پڼخو تنو
 پیغلو نجونو تر لاسه کول ونه منل او د سروانیانو سره یی د جگری له پاره تیاری و نیوله
 سروانی هم د پښتني غیرت په وجه له دوی سره د جگری له پاره چمتو شول. په پای
 کی په زاره درابن کی د دواړو خواوو تر مینخ ستره جگره رامینخ ته شوه چی له دوا -
 رو خواوو نه دیر غښتلی او تکره کسان ووژل شول. کله چی د دواړو خواوو پاتی
 کسان چی له مرگک نه بچ پاتی شوی و ودا حالت ولید نو په دی کار دیر پښیمانان او
 جگره یی مناسبه ونه بلله او د یو دبل له وژلو نه یی لاس واخیست او هر یوه قوم خپل
 مری چی په زرگونو تنه وو بڼخ کړل او بیر ته خپلو استوگځیو ته ستانه شول. د دغی
 جاهلانه جگری نتیجه داشوه چی له هغی ورغی نه دسوریا نو او سروانیو شمیردیر
 لږ او تر هغی اندازی پوری کمزوری او ضعیف شول چی دهیخ مخالف قوم سره یی
 جگره نشوای کولای. دهما یون پاچا دوا کمنی په پیل کی کاه چی د میاخیلو، لو حانیو
 او بختیارو په پاتی سروانیو بانندی برغل و کړنو تر ازی مقابلی وروسته یو شمیر
 سروانی ووژل شول او پاتی مغلوب او درابن له سیمی نه یی لاسونه لاند شول او دغه
 سیمه د میاخیلو او بختیارو لاس ته ورغله او سروانی چی شمیری یی دیر لږ وو خینی
 یی خواره واره او خینی یی د مالیر کوتلی مشرتبه چی ددوی د قوم نه وور غلغل .
 ویل کیزی چی دراولپندی د ضلعی په چهچه نومی خای کی هم شو کوره سروانی
 میشته دی. د دغه قوم خخه د مالیر کوتله کورنی دیره مشهوره ده (۱)

(۱) حیات افغانی (۴۴۸ - ۴۴۳) مخونه .

سری-پال

دوی لودی پښتانه اودسروانیو یوشاخ بدل کیزی . ددغی قبیلی نیکه شیخ احمد زنده پیر و چی د هغه د پنځو زامنونه یی مشر شیخ صدرالدین و چی په صدرجهان سره مشهوردی . دی یو عابد او پرهیزگار انسان و . دی دخپل اصلی تاتوبی درابن نه دهند دلیدلوا په پاره روان شو اود مالیرسیمی ته چی دهند دپنجاب په ایالت کی واقع دی ورسید اودستلج دسیند دیوی ویالی په غاره یی یوه خپره ودانه کره اودخدای (ج) په عبادت بوخت شو . په هغه وخت کی دمالیرد ودانی زبئی زبانی هیخ موجودی نه وی ، خرد جهوم په نوم یو کوچنی خای دشیخ صدرجهان عبادت خی ته لنډ موجود و . کله چی صدرجهان دهند دواکمن پهلول لودی له لورسره نکاح وکره دمالی له نامه سره یی (ر) توری چی درب دنوم لومرنی توری دی یو خای او په دغه سیمه یی دمالیرنوم کیښود صدر-جهان دبهلول لودی له لور سره په دی توگه واده وکر چی کله سلطان بهلول لودی ددیلی دسلطنت د نیولوپه نیت روان شو نو هغه یوه ورځ د صدرجهان جونگری ته نژدی دیره شو اوله هغه سره یی ملاقات وکر . هغه په خپل زړه کی نیت وکر که چیری دیلی ته ورسیزی اوسوبه یی په برخه شی نو خپله لور به دغه عابد اوزاهد ته ورکری . دبهلول دغه مقصد ترسره اودخپل نیت دپوره کولوله پاره یی خپله لور نوموړی شیخ ته ورکره اود ولس کلی اوشپز پنځو س کوچنی سیمی یی اودواده تړل اسبابونه یی هم ده ته ورکړل . ترهغه وروسته شیخ صدرجهان دراجپوتانود کورنی دیوی بنځی سره هم واده وکر . ده په (۱۵۱۵) ع کال کی له نری نه سترگی پتی کری اودخاص مالیرد درگاه په انگر کی خاوروته وسپارل شو چی دده مزار دخاصو او عاموزیا رتگاه ده (۱) دده اولاده اوس هم په مالیر کوتله کی میشته ده ، خو پښتو ژبه یی هیره کری ده اودهندی تمدن او کلتور تر تأثیر او اغیزی لاندی راغلی ده .

سر بنی

دغه قبایل د خپل لوی نیکه سر بن په نامه په سر بنی سره شهرت لري. سر بن به پښتنو کي ډیر مشهور نیکه دی اوله پخواني زمانې څخه مور خانو دده نوم او حال لیکلي دي او په پښتني عنعنه کي هم دا سري پوځور الوی پښتون او مشهور نیکه گڼل کيږي. ددی عنعنې تصدیق په خارجي مورخينو کي ابو الفضل علامي (۱۰۰۶هـ) دا کبر مغولي پاچا د دربار مورخ هادي دول کوي :

«په پښتنو کي دري وروڼه بيټني، غر غښت او سر بن ډير مشهور نیکو نه دي» (۱) :

درواياتو مطابق سر بن د قيس هبل الرشيد زوی او د غر غښت او شيخ بيت وروړدی. دده نوم ابراهيم دی، خو په سر بن مشهور شو. ددی وجه دا وه چي دده اولاد نه و او په دی خبره به تل غمجن او پریشانه و، نو ځکه بيت نیکه ده ته خپل زوی اسماعيل ور کړ (۲) سليمان ما کو د بارک خان زوی په خپل مشهور اثر تذکرة الاوليا کي چي له (۲۱۲) هـ وروسته لیکل شوی د شيخ بيټني او دده وروړ سر بن ذکر داسي کوي: «نقل هسي کاندی يارا زوچي په روزگار د شيخ بيټني دده وروړ چي سر بن نومیده او پر شيخ بيټني هم خوراگران و سر بن نه درلود زامن او هر کله به يی ويل خپل وروړ ته. بيټني خپل زوی اسماعيل ور کا او لوی شو د سر بن په کاله. خدای مهربان د اسماعيل په برکت سر بن ته نصيب کړه دومره زامن چي اوس شو گڼون دهغو... (۳)»

ويل کيږي چي د اسماعيل اولاده هم په سر بنو ورگډيږي او ذکر يی په مراة الاناغنه کي د سر بنی اولياوو په لړ کي موجود دی (۴).

سر بن دوه زامن درلودل چي دیوه نوم شرحبون (شرف الدين) او د بل نوم شرحبون (خير الدين) وو. د شرحبون (شرف الدين) د ژوند د حال او په باب کومه پته نشته البتة د شرحبون (خير الدين) څه لږ شان حال په پته خزانه کي موجود دی. د پته خزانې مطابق شيخ شرحبون په ۳۰۵ هـ کال زيزيدلی و.

(۱) آئين اکبري، لومړی ټوک - ۱۹۱ مخ.

(۲) پښتانه د تاريخ په رڼا کي ۱۲۶۶ مخ.

(۳) عبدالحی، حبيبي د پښتو ادبياتو تاريخ دوهم ټوک (کابل-۱۳۴۲) ۱۰۶ مخ.

(۴) پښتانه د تاريخ په رڼا کي ۱۲۶۶ مخ.

خرشبون هم دخپل تره شيخ بيت په شان بونيك او خدای لمان خونگی انسان
 و. دخدای پاك (ج) په عبادت به لگياو، ويل كيزی چی دی د کسی په غره کی
 اوسیده. درواياتو مطابق دشيخ خرشبون دژوندانه په زمانه کی دهغه پلار او تره
 (سر بن او بيت نيکه) لاژوندي وواو دوی تول سره په يوه خای کی اوسيدل.
 خوڅه موده وروسته خرشبون دخپل پلار او تره په اجازت دخپل اولاد سره د کسی
 دغره نه دغوری مرغی (*) په لور په کډه لاړ او هلته مېشته شو.

لنډه داچی دسر بن اولاده چی په سر بنیانوسره شهرت لری په لاندنیو قبیلو ویشل شوی ده.
 ۱- ترین ۲- شیرانی ۳- بابر ۴- هریدال ۵- جاوانی ۶- غرشین ۷- میا ۸- بریخ
 ۹- ابدالی ۱۰- پو پلزی ۱۱- سدوزی ۱۲- بارکزی ۱۳- اخلكزی ۱۴- اسحاقزی
 ۱۵- موسیزی ۱۶- نورزی ۱۷- الیزی ۱۸- ادوزی ۱۹- اسحاقزی
 ۲۰- خاکوانی ۲۱- ماکو ۲۲- بوسفزی ۲۳- مندر ۲۴- ترکلانی ۲۵- گگیانی ۲۶-
 مومند ۲۷- داودزی ۲۸- خلیل ۲۹- شوکنی ۳۰- زیرانی ۳۱- ملاگوری ۳۲-
 خیشکی ۳۳- کتانی ۳۴- مهمزی ۳۵- کاسیان ۳۶- شپنواری.

سلطان خیل

دوی دسلیمان خیلو په لوی تهر پوری اړه لری او غلجی پښتانه دی دسلطان خیلو
 هلاقه داری چی دغزنی په ولایت کی موقعیت لری هم ددوی داستوگنی له کبله
 په همدی نامه نومول شوی ده. ددوی زیاتره برخه کوچیان او بیخی لږ شمیری مېشته
 خلک دی. ددوی زیاتره برخه ژمی په نوروو لایتونو کی تیروی دوه ډیر زړور،
 توریالی او په خپل عرف او عاداتو تینگ دی.

ددوی دسیمی شمال ته ډیله او آب بند، جنوب ته یی زرمته، ختیځ ته یی کتواز
 او اومه اولویدیځ ته یی دمقر آب ایستاده موقعیت لری.

آب و هوایی په اوری کی معتدله او په ژمی کی یخه ده. واوره پکی اوری.
 په پسرلی اومنی کی یی هوا مرطوبه او په دوی کی وچه وی. اوبه یی دکاریزو،
 چینو او رودوڅخه، برابر یزی چی دخنبلوله پاره هم صحی دی.

(*) غوره مرغی دکلات په سه ای برخه کی دسره غره له جنوبی اړخ نه پیل کیزی او دلویدیځ خواته تر
 ارغستانه او بیاد کوزک تر غره پوری اوبیا دکاکرستان او کسی او ساپمان غره پوری سیمه ده. (ایکوال)

ددى سره سره چى ددوى سيمه كافي اندازه او به نه لرى، خوبيا هم غنم، اور بشى، جوار، مشنگ اومى په پوره اندازه پكى كرل كيزى. همداراز ددغه ولايت داومنى په علاقه دارى، ډيله او خو شامند كى هم ډير سلطان خيل كو چيان استوگنه لرى (۱)

سلطان خيل

دغه قوم د سرهنگ داو لادى يوه شانگه ده. دوى په پيل كى دنخپلى قبيلې له پاتى خلكو سره دميانوالى په سيمه كى آبادوو، خو تقريباً (۱۵۰) كلو نه كيزى چى له هغه ځايه د كورنيو شخړوله كبله د سلطان خيلو بناخ دى سببى ته راغى او دعيسى خيلو په مصلحت دنخپكو غره ته نژدى ميشته شول (۲)

د سلطان خيلو دنسب شجره

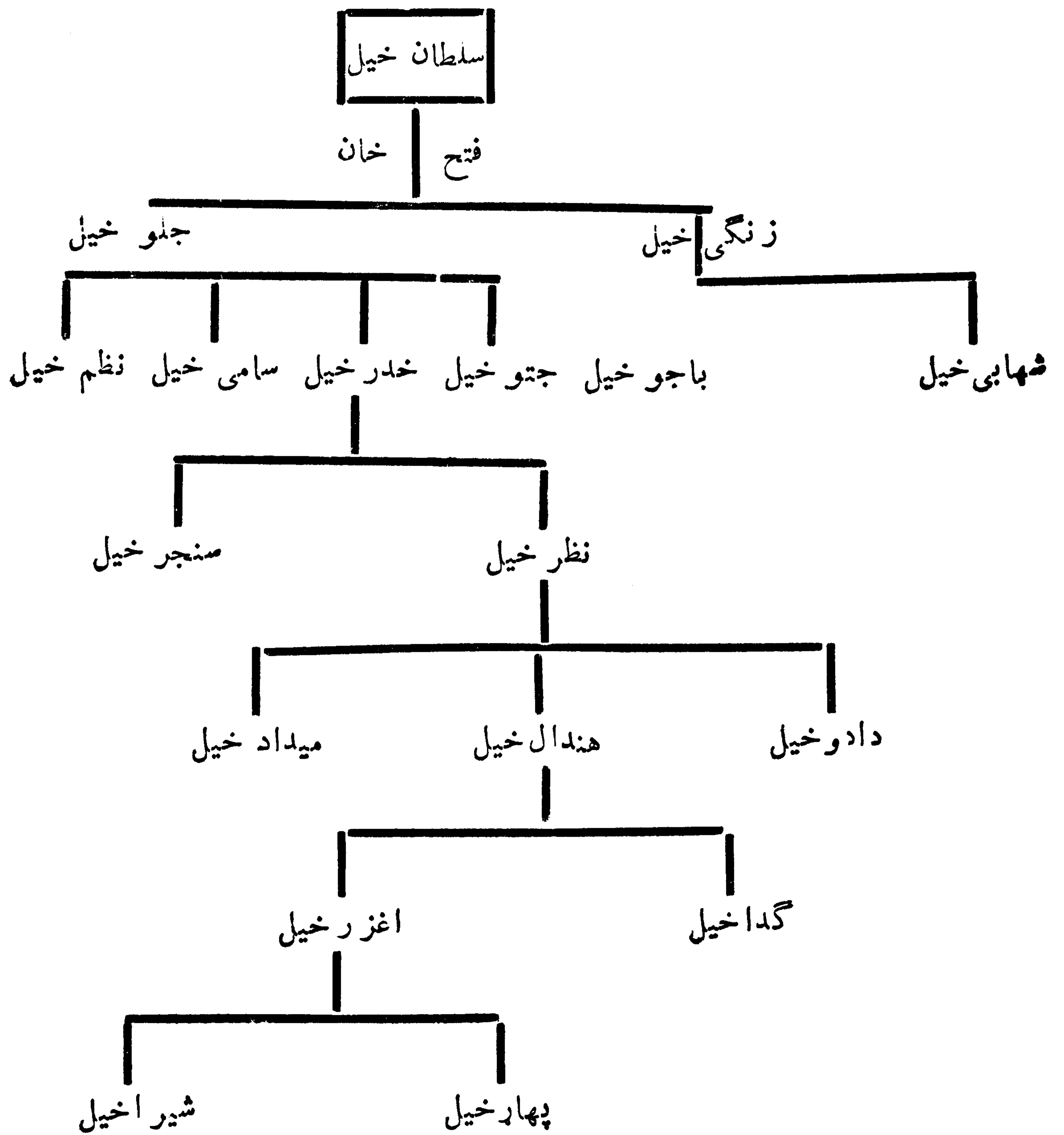

(۱) محمدولى محلمى، دغزنى تاريخى جغرافيا كابل: (۱۳۶۲) ۱۶۸ - ۱۶۹ - ۱۷۱ مخونه.

(۲) پښتانه دتاريخ په رڼا كى - ۱۳۵۵ مخ.

سليمان خييل

ز موز پښت پوهان (نسب پيژندونکي) سليمان خييل د غايجي د ټولنيز گروپ
څخه شميری. د غايجيو په ټولنيز گروپ کي د نورو قبيلو په پرتله د سليمان خييلو
قبيله د شمير له مخي ډيره ده. د دوي عنعنوي ټاټوبي د پکتیکا اوسني ولايت
دي چي اکثره يي د کتوازي خوا په اولسواليو او دميتا خان او داومني په علاقه
دايو کي استوگنه لري. د دوي يو شمير د پکتيا د ولايت په مرکز گرد يزاود
زرمت او څمکنيو په اولسواليو کي هم استوگنه لري.

يو شمير يي د خپل اصلي ټاټوبي څخه مهاجرت کړي او د ننگرهار د ولايت
د سره رود او حصارک په اولسواليو، د لوگر په ازره او د کابل او لغمان په ولايتو-
لو کي استوگنه لري چي نن ورځ د خپلو بڼاخو نو احمدزيو، بابکر خيلو او جبار خيلو
په نومونو سره مشهور دي (۱)

سليمان خييل په يوه پراخه او وسيعه سيمه باندې قبضه لري. سليمان خييل پر
ډيرو بڼاخو باندې ویشل شوی دی لکه ادين خييل، نسو خييل، قلندر خييل، علي خييل،
شکي خييل، شاه توري، جلال زي، کلان خييل، محمود خييل، مشن خييل او نور (۲)
د زرمت تقريبانيمه برخه په تيره بياسهيلى برخه يي د سليمان خيلو په قبضه
کي ده او دناني سيمه چي په کتوازي پوري مربوطه ده د سليمان خيلو نه ډکه ده.
د سليمان خيلو شمالي برخي ته ستاني زي، سلطان زي او احمدزي په لومړي
درجه بڼاخو نو کي راځي چي د دوي تر مينځ د ستاني زيو شميرزيات دي (۳)
ستاني زي دوردگو په شمالي برخه کي استوگنه لري او د کرنې په چارو بوخت
دي. د ستاني زيو مشهورې ځانگي جبار خييل او بابکر خييل دي چي د جلال آباد او کابل
تر منځ استوگنه لري.

(۱) معلومات مختصر در باره اقوام و قبایل و لايات سرحدی کشور - ۷۴ مخ.

(۲) پښتانه د تاريخ په رڼا کي - ۳۴۵ مخ.

(۳) تواريخ خورشيد جهان - ۲۱۹-۲۲۰ مخونه.

وسليمانخيلو د نسب شجره



دسليمان خيلو ختيځ ته دخرو و تو قبيله ، جنوب خواته يي ددو پوونډو ګرښه ، لوېديځ ته يي تره کي اوشمال خواته يي اندر موقعيت لري . يو شمير سليمان خيل د کوچيانو په ډول هم ژوند کوي چي په ژمي کي دوزيرستان شنو او نسبتاً تودو سيمو ته ځي او په دوبي کي دوازي خوا او په شا او خوا کي کيزدي وهي . ددغي قبيلي خلک ډير زوردي .

ددغي قبيلي دخلکو دنده ګرڼه او مالداري ده . ددوي يو شمير د هندوستان په ځينو ښارونو لکه اسام ، کلکته او بمبئي کي هم استوګنه لري او په سوداګري او معاملاتو بوخت دي . همداراز ددوي يوزيات شمير په پاکستان کي هم ژوند کوي . دپکتيا په ولايت کي ددوي شمير د (۸۳۵۹۲) تنو او دپکتيا په ولايت کي ددوي شمير (۴۵۲۱۰) تنه ښودل شوي دي چي کوچيان سليمان خيل په دغه شمير کي نه رځي (۱)

ددغي قبيلي دځينو مشهورو ښاخونو لکه علي خيلو ، قلندر خيلو او نورو ذکر به په خپلو خپلو ځايونو کي و شي .

دسليمان خيلو دکرنی ځمکي :

په کومه سيمه باندې چي سليمان خيل قبضه لري نو هغه ځمکه ډيره اوږه اوډاوو مشکلات يي ډير دي چي اکثره خلک يي دکاريزونو نه استفاده کوي . په تيرو څو کلونو کي واتر پمپونه پکي رواج شوي او دهغي په واسطه او بهر ابا سي . ددوي ځاي دکرنی ځمکي يوفصله اواکثره دجوارو ګرڼه پکي لږ وراج لري . ددې ځاي اقليم په ژمي ډير سوړ او په دوبي کي تود دي .

دسليمان خيلو په سيمه په تيره بيا په شرنی او دهغه په شا او خوا ځايونو کي چيرته چي سليمان خيل قبضه لري انګور ، زرد آلو ، مني ، هند واني اوختکي کرل کيزي .

(۱) معلومات مختصر در باره اقوام و قبایل و لايات سرحدی کشور - ۷۴ مخ .

خوراکیی:

سلیمان خیل اکثره په خورو کی دغنمو له دودی نه دیره استفاده کوی. له دی کبله چی دوی په مالداری هم بوخت دی نو د کرتو، شیدو، مستو، کو چواو هگیو څخه هم گټه اخلی. دژمی په موسم کی دو چومیوو استعمال هم پکی رواج لری. دور یجو اوجوارو استعمال پکی لږدی.

جامی یی:

سلیمان خیل عموماً اوزدی ور یښمینه پگری چی اکثره یی هندوستانی دی په سروی. دوی خپل څادرونه د تټرون یا کتان نه جوړوی چی د (تازر) په نامه یی یادوی.

دښځو جامی یی عموماً سری او شنی دی، خوزری ښځی یی تور کمیسو نه اغوندی: په پیغلو زجونو او ځوانو ښځو کی دگنډونو استعمال هم شته. دوی په جامو کی دیری مری هم استعمالوی چی د کمیسو نولستوینی په زرتارو، چرمو اولیسو نوبانندی ښکلوی. ددوی پرتگونه ۱۴ یا ۱۵ گز و ته رسیزی. ښځی یی عموماً پښی چی دوی یی پخپله ژبه (کپی) بولی په پښو کوی. (*)

(*) دپښتو څېړنو د پښتو ملي مرکز د غړی ښاغلی محقق نظام الدین سلیمان خیل شفاهی توضیحات.

سنتیا

داهم د کاکرويو مشهور بڼاخ دی او دروايا توله مخی دوی د سنت نیکه اولاده دی. د تاریخ په اوزدو کی سنتیا کاکرانو توری وهلی او تاریخی رجال یی پیدا کړی دی په کاکرو کی د شمیر په لحاظ له سنخر خیلو څخه وروسته د سنتیا کاکرانو شمیر زیات دی. هیبت خان کاکر چی د خان جهان لو دی د لوری د سمانا حاکم و او دمخزن افغانی په تالیف کی لو په برخه لری د سنتیا کاکرو څخه و. دوی په هندو باغ، کان مهترزی، کچلاغ، هنه، سره غورگی، سره خوله، نو حصار، غبرگ، غوڅکی، خانوزی، بلوزی، رود ملازی، مستنگی او په چینو نورو ځایونو کی همیشه ددی (۱) سنتیا په لاندنیو څانگو ویشل شوی دی:

- ۱- پانیزی ۲- مهترزی ۳- بازیان ۴- سارنگی ۵- شهزی ۶- ملازی
- ۷- عیسی خیل.

سنخر خیل

سنخر خیل په کاکرو کی یوه پښه ده چی دغر غښتو پښتنو په تو لیز نگر و پ پوری اړه لری. دروا یاتو مطابق سنخر نیکه یو تور زن مشراو منلی روحانی شخصیت و چی دمغولو پر خلاف یی اوزدی مبارزی کړی دی او ویل کیزی چی دده مزار په گوسه کی دی. گوسه د کاکرستان د سیمی په ژوب کی موقعیت لری او دیر شمیر خلک دده مزار ته ورځی.

پروفیسر آسیان کاکر په خپل کتاب «پښتو او پښتانه په سهیلی پښتونخوا کی» د سنخر خیلو کاکرو په باب لیکي:

«د کاکرو نوابی اوسرداری له پخوا څخه د سنخر خیلو په لاس کی ده. دوی د

شمیر په لحاظ د کاکرو تر بل هر تیر زیات دی (۲)»

د سنخر خیل په لاندنیو څانگو ویشل شوی دی:

(۱) پښتو او پښتانه په سهیلی پښتونخوا کی ۶۵ مخ.

(۲) د مدار اثر مخ ۶۵.

- ۱- عالی زی ۲- عبدالله زی ۳- کبزی ۴- برت خیل ۵- سنخیل ۶- اتمانخیل
- ۷- حر می ۸- تیمنی ۹- عرب خیل ۱۰- پشیزون ۱۱- نیستی ۱۲- کد نیری ۱۳- دومران

سوری

ددغی قبیلای د اوسیدو اصلی تاتوبسی دغورتار یخنی سیمه ده چی په هر کزی افغانستان کی موقعیت لری.

دغه قبیله په لودیو پښتنو پوری اړه لری لکه چی دنسب په شجره کی کښل شوی دی د سیانی د زوی پراڼگی دویم ورور اسماعیل نومیده چی د اسماعیل له دریو زامنونه بی مشر سور نومیده چی دده اولاده اونسال د سوریانو په نامه سره شهرت لری چی ددغی کلمی نه په پښتو ژبه کی مقصد سور رنگ دی. دسور کورنی د پراڼگی له بناخ سره یوځای په دامان کی میشته وه او کله چی بی له دغه ځایه په لیزدیدلو پیل وکړنو په هندوستان او افغانستان کی خواره واره شول لکه چی اوس هم په دامان کی دسوری او پراڼگی څو کورنی میشته دی. د راولپنډی د ضلعی په چهچهه کی هم تقریباً (۳۰) کوره سور یان استوگنه لری خو په افغانستان کی دغه کورنی دور کیدو په حال کی ده (۱)

دسوری دواکمنان نونو له جملی نه یوهم سوری شیرشاه و چی اصلی نوم بی فرید خان و. دی د حسن خان زوی او د ابراهیم خان لمسی و چی په دیربڼه تدبیر او انتظام سره بی په هندوستان کی پاچاهی وکړه.

فرید خان په (۱۴۷۹ع) کال کی په حصار فیروزه کی چی په سترام کی موقعیت لری وزیرید. دی یو مدیر واکمن و او دده په وخت کی د برسر کونډه، کاروان سرا یونډه او نور عام المنفعه کارونډه ترسره شول.

د مساپرانو د هوسایی له پاره بی له بنگان نه نیولی د سند ه تر دریاب پوری دعامو لارو ترڅنگ په هر پنځه کروه وا تن کی بی پاخه سرا یونډه، جو ماتونډه او شاه دانی جوړی کړی چی دغه سرا یونډه تراوسه هم په اکثر وځایونو کی موجود دی (۲)

(۱) حیات افغانی - ۴۳۰ مخ .

(۲) نوموړی اثر ۲۹۰ مخ .

فرید خان دهند مغولی واکمن همایون مات اود حضرت علی او شیر شاه لقب
بی غور، اود هندوستان په تخت کینینا ست اوتر شېز کاله واکمنی وروسته بی په
(۹۵۲) هجری کال دربیع الاول دمیاشتی په (۱۲) نیتهد کالنجرد کالادنیو او په ونخت
کسی د بارو تود آورد اخیستلو په نتیجه کی واکمنی وروسته د هندوستان د بهار د ایالت
په ساسرام نومی کخی بنخ شو. تر شیر شاه سوری وروسته بی زوی سلیم
شاه پاچا شو چی له هغه وروسته بی دولس کلن زوی فیروز خان ته واکمنی په
لاس ورغله، خو هغه د نظام خان د زوی مینا خان له لاسه چی د سوری شیر شاه
وراره و ووژل شو او ده د محمد شاه عدلی یا محمد شاه سوری په نامه سره
قدرت تر لاسه کړ چی بیا همایون په (۹۶۲ ه) کال کی په هندوستان کی واکمنی
تر لاسه کړه.

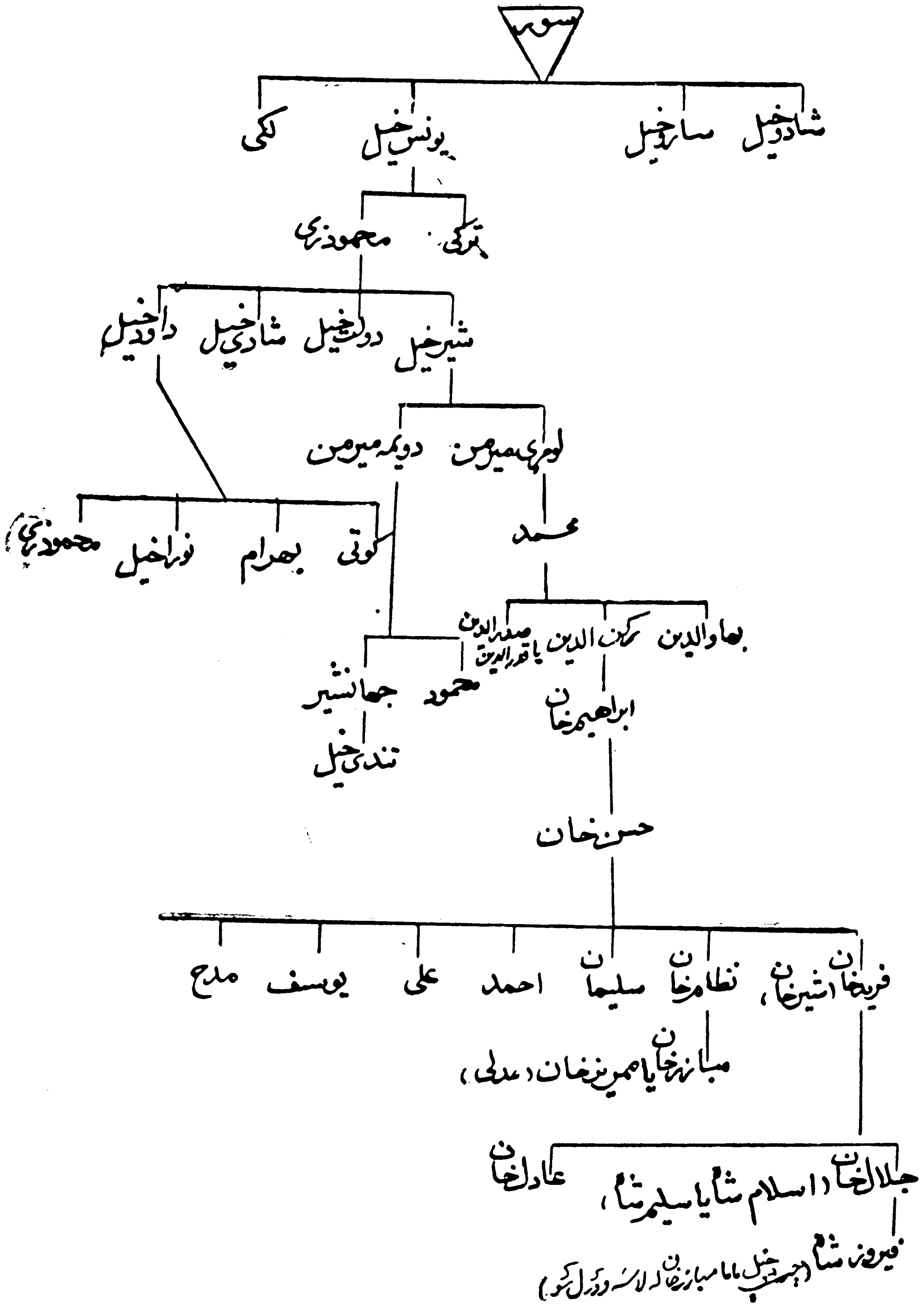

سیدگی (سادات)

هغه یوشمیر خلك د سیدگی په نوم سره یادیزې چې دمحلې ناسم وروایتونوله مخې اصلاً سیدان بلل شوی دی اود شمالی وزیرستان د خوی، دویگر، د نند، ورغر، رباط، برمل، اودخوست په ډ بکې کی اوسیزې.

دغه خلك نن ورځ دیوی کوچنی قبیلای په توگه موجود دی . دوی په لومړی سر کی په دوو برخو ویشل کیزی ملکاخیل اود کرخیل . د قبیلوی اتحاد له مخې ملکاخیل د ابراهیم خیلو وزیر و سره متحد دی (۱) په لاندینی جدول کی د دوی د خیلو نومونه اود استوگنی ځایونه راغلی دی :

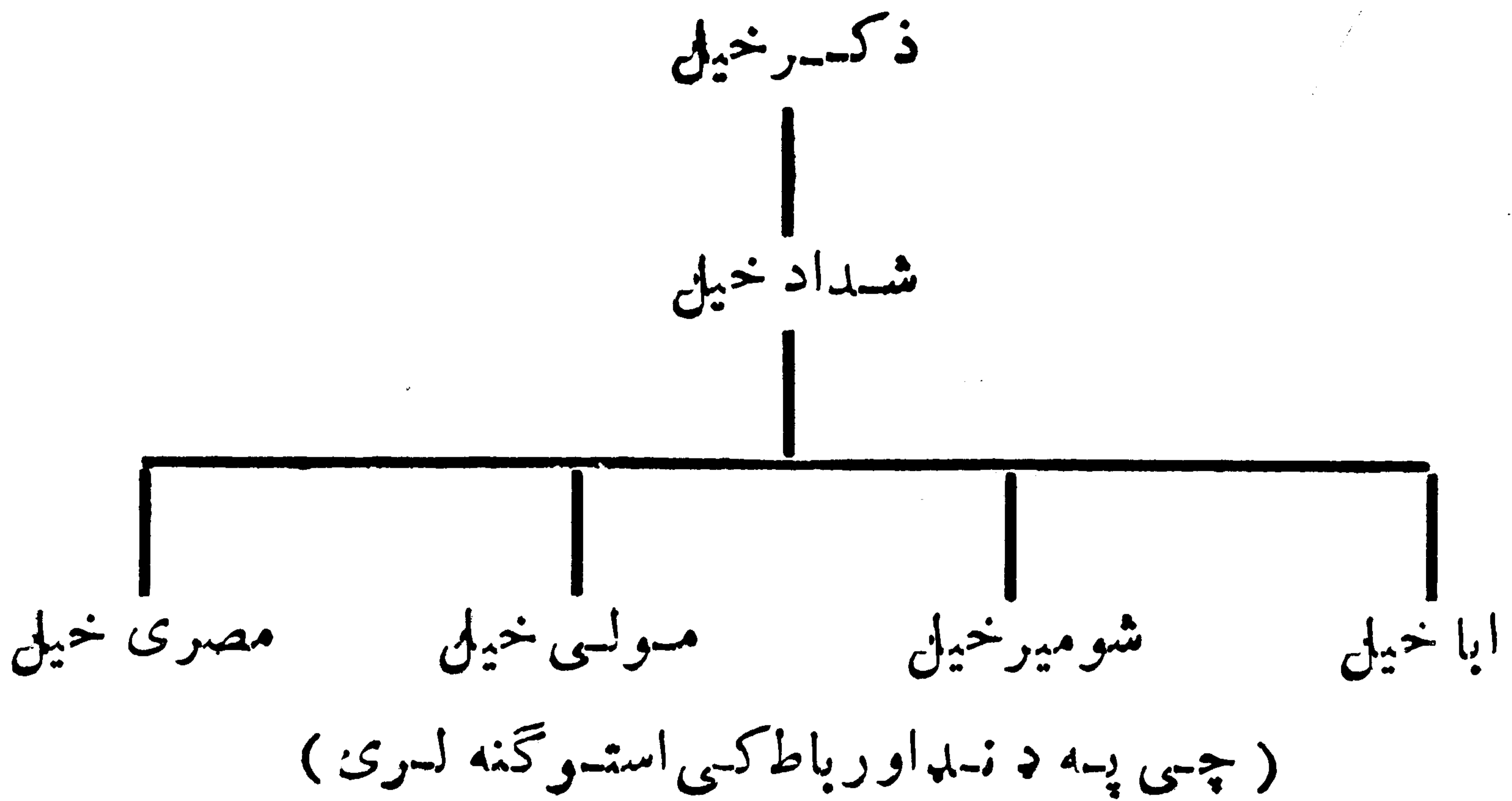

(۱) اضلاع، ایجنسی ها و قبایل ایالت پښتونستان ۱۱۲ مخ .

لاکھ خیل
 مرہ گندہ
 ترو کی گندہ
 غوثی گندہ
 میاگی خیل

شوری خیل
 لاد خیل
 جبر خیل
 تلہ بیگ خیل
 کدہی خیل
 اتک خیل
 مروی خیل
 مدک خیل
 سرو خیل
 مدک خیل
 نروبر خیل
 نظریہ خیل
 اوند

بوہی میدگی }
 پہ شوال }
 آگی او میبری }
 ورغرمیدگی }
 پہ ورغبرگی }
 او میبری }
 لولی فیران }
 پہ دو بکرگی }
 او میبری }

وی پہ
 دو بکر او
 خوی کی
 لستو گندری

مکا خیل
 بود خیل
 میری خیل
 ایبا خون خیل
 گری خیل
 خدری
 گر خیل
 میسوت خیل
 خر شوپ

ہی رہات شیری
 پہ خوی اولن شیری
 پہ دو بکرگی استو گندری

صدرا از حکیم خیل پہ دنہی اور ہالا کی استو گندری

شلمانی

دشلمان کلمه دسلم ، سیریمان او سلیمان سره دیره ورته بنکاری چی دپښتنو دیوی لرغونی سیمې (روه) نوم دی .

شلمانی په اصل کی سر بنی پښتانه او په مومند وور گدیزی . دوی دلواریگی دشینوارو شمال ته دتاتری په شاوخوا کی استوگنه لری او دخیبر ایجنسی یوه کوچنی قبیله شمیر له کیزی . دتاتری په شاوخوا کی لوی شلمان ، کم شلمان او پرازنگ دوه مشهور خایونه دی .

شلمانی دیر میلمه پالونکی او غیرتی خلک دی . دوی دمیلمنوله پاره بنی حجری لری . په دوی کی دکر کیلی چاری لزی دی خکه چی سیمه یی غرنی ده . ویل کیزی چی د دوی شمیر داتوزروتنو په شاوخوا کی دی (۱)

دحیات افغانی له روایت نه هم دشلمان او سلیمان ارتباط بنکاری . حیات افغانی لیکي : «په پیل کی دوی د کورمی دسیند په غارو کی اوسیدل او دشلمان دسیمی په سبب دوی په شلمانیو بانسلی مشهور شول . له هغه مخایه بیا د تیراخوا نه لارل اوله هغه مخایه بیاد پینور په هشت نگر (هشنغر) کی مېشته شول . یوسفزیو په پنخلسمه عیسوی پیری کی دوی له هغه مخایه وشرل او تر هغه وروسته سلطان اویس سواتی هغوی ته د سوات د سیمې په الاد ند کی مخای ور کر . ددوی نه یی مخینی اوس هم له یوسفزیو سره لیدل کیزی او ددوی همسایه (رعیت) دی خو شمیر یی دو مره لزی چی با یسد مخ په ور کید و و گنل شی اودا هم زیاتوی چی شلمانی دافغانانو په پخوانیو تاریخونو کی دپگانان بلل شوی خو دا روایت صحیح نه دی . (۲) خکه چی په پښتنی شجرو کی دوی سر بنی پښتانه دی .

(۱) پښتانه ، لومړی ټوک - ۱۹۲ او ۱۸۱ مخونه .

(۲) حیات افغانی - ۶۷۲ مخ .

شمل زی

خلجی پښتانه دی او د توخو یو بناخ شمیرل کیزی. د دوی زیات شمیر د نیمروز ولایت د کنگ په اولسوالی کی استوگنه لری چی شمیر یی د ۱۳۶۰ کال د احصائی له مخی (۳۴۰۶) تنوته رسیزی (۱) یو شمیر شامل زی د پکتیا ولایت د زوملی په اولسوالی کی هم استوگنه لری. په غزنی کی هم زیات شمیر شاملزی استوگنه لری.

شیتک

د کرلانی په ټولنیز گروپ کی د شیتکو قبیله د پره مشهوره ده. د دغی قبیلې نه مقصد دور، بنوخی او تنی دی.

ویل کیزی چی د دغی قبیل مشر نیکه شاه فرید نومیده چی وروسته په شیتک مشهور شو. د شیتک مور کی نومیده. په لومړی سر کی دوی د سوال په غره کی اوسیدل چی اوس هم په دغه غره کی ددی نخلکو د پخوانی استوگنی لهای په کی میله (۲) مشهور دی. ویل کیزی چی د شیتک د بنخی نوم بانو و او په دی وجه د دوی اولاده په ((بانوزو)) مشهوره شوه چی وروسته د دغه لفظ د استعمال په وجه بنوخی شول (۳)

شیتک دری بنخی درلودلی دیوی بنخی اولاده یی تنی او دوردی د دویمی میر- منی یعنی بانو اولاده یی کیوی او سورانی او دریمی بنخی یی دوه زمان درلودل چی جیلیم او هویدنومیدل چی د دوی اولاده د پره لزه او په کیوی او سورانی کی شامله ده. دوی په پیل کی دتو چی د سیند په جنوب د غره په لمنه کی اوسیدل، خود سلطان شهاب الدین غوری په زمانه کی شیتکو د بنو په اوسنی سیمه بانندی بریدونه پیل کرل

(۱) معلومات مختصر د جلاله اقوام و قبایل ولایات سرحدی کشور - ۱۴ مخ

(۲) میله = مینه یا مسکن (لیکوال).

(۳) پښتانه د تاریخ په رښاکی - ۳۹۶ مخ

په هغه زمانه کې په دغه سیمه کې دهنی او منگل قومونه اوسیدل . ددی حملو په
 نتیجه کې د شیتک په اولاده کې د کیوی اوسورانې اولس حملې جاری وساتلې
 چې وروسته بیا منگل او هنې له دغه ځایه وکوچیدل دهنې د قبیلې لږ شمیر د هند
 خواته لارل او یو شمیر یې د منگلو د قبیلو سره یو ځای د سپین غره په جنوب کې آباد
 شول . دهنې او منگل د قبیلو تر وتلو وروسته دغې قبیلې دخپل پیر په لار بندونه
 د بنو سیمه په خپل منځ کې په دی دول سره و ویشله چې د میری د مشر زوی
 کیوی اولاد یې ته یې سهیلی برخه چې اوس په میری سره مشهوره ده د کیوی
 تر ختیځو برخو پورې چې په هغه وخت کې زیاته آبا ده او بنه سیمه وه ورکړه
 او د کیوی دویم زوی (سمی) ته یې تر نار پورې منځنۍ برخه ځمکه او د سورانی
 اولاد یې ته یې د کور می درود شمال تر - ((تل)) پورې سیمې ورکړل شوی .
 دا سیمه په هغه وخت کې خرابه او ځنگلې وه ، خو اوس دیره بنه ځمکه گنبله
 کیزی (۱) د شیتکو د اولاد یې یعنی دورو ، بنو مخیو او تنیو د کر په خپلو خپلو وروندو
 کې راغلی دی .



شیراڼی

که چیری دنسب شجره وگورو نوخر گنده بهشی چی شیراڼی دسر بن په تړلنیز
گروپ پوری یوه اړونده قبيله ده. شمال ته یی دوزیر و قبيله، لویدیخ ته یی ژوب اود
مندرخیلو و سیمه، جنوب ته یی د کاکړ و قبيله او نختیخ ته یی هغه قبا یل میشته دی چی په
دیره اسماعیل خان کی استو گنه لری. (۱)

دروایاتوله مخی شرحبون پنځه زامن درلودل یعنی شیراڼی، ترین، میانه، بریخ
او اورمر. ویل کیزی چی دی شرحبون مشر خوی ونخو پلار دمشری پگری ترین ته په سر
کړی وه (۲) له همدی کبله شیرانی دخپل پلار او وروڼو نه خپه او یو پیغام یی کاکړ ته چی
ده مورنی نیکه و په دی شرحه و استاوه: چی زه دلته دیر په تنگت شوی یم، راشه او اله خانه
سره بوځه. کله چی کاکړ دا خبره واوریده دخپلو خو تنو زامنو سره د شرحبون کور ته
راغی او ورته یی وویل چی شیرانی پر یزده چی زما سره لارشی. شرحبون په دی خبره
رانسی نه و کله چی شیرانی په تلو با ندی تینگار و کړ نو په دغه وخت کی ترین په قهر شو او
ورته یی وویل چی شیرانی پر یزده چی د کاکړ سره لارشی که چیری هغه دلته نه وی نوځه
بهوشی. په پای کی کاکړ شیرانی له خانه سره بوت او شیرانی هم ژمنه و کړه چی ده اودده
اولادی ته دی هیڅکله سرینی نه ویل کیزی (۳) په همدی توگه دخپل مورنی نیکه یعنی
کاکړ و په کورنی کی شامل شو او په بنوا ویدو کی دغر غښت دتړلنیز دلی سره
اریکی لری.

د شیراڼی و سیمه دگومل دری جنوب ته موقعیت لری. د ملیمان غر هم ددوی
په سیمه کی پروت دی اودوزیر و په شان ددوی سیمه هم غرنی ده.

شیرانی په عمومی ډول په ونه منځنی، دنگر، غښتلی، سخت سری او فعاله
دی. شیرانی اکثره دکورنی او مالداری په چارو بوخت دی. که څه هم دکورندی

(۱) اضلاع، ایجنسی هاو قبایل ایالت پښتونستان ۹۷ مخ.

(۲) پښتانه دتاریخ پورناکی ۱۲۷۷ مخ.

(۳) حیات افغانی - ۲۵۰ مخ.

لحمکي يسي ليزي، نخودوه فصله دي اوغنم، اوربشي، وريجي جوار او تمباکو
پکي کرل کيزي. همدا راز د دوی د غر ونو لمنی په للمسی دول سره کرلی
کيزي. دوی دغوايانو او سخوندروروز نه کوی او هغه شيرابنی چي په غرونو کی
استوگنه لری نو دوی دپسونو او وزور می هم ساتی :

دوی قبیلوی خصوصیات لری او دقوانینو تابع نه دی. ددوی سره د قبایلو په
شیر چلند کيزي دوی د دیره اسماعیل خان په ضلعه کی استوگنه لری.
دشیرانیو قبیله په دریو عمده خیلو نوو یشل شوی ده چي په لاندی دول دی :
اوبه خیل، حسن خیل او جهر خیل. ددوی دشیر صحیح پته نشته. خو په ۱۹۶۱ ع
کال کی دستور یانو او شیرانیو مجموعی شمیر (۱۷۲۸۲) تنه بنودل شوی دی (۱)

شینواری

شینواری دپښتنویو مشهوره قبیله ده چي د سربن په توالیزگروپ پوری
اړه لری او دسپین غره په شمالی لمنو او دننگرهار په جنوب ختیځ کی میشته دی.
ددوی یوه برخه، په لواری، خو کورنی یسی د کوهات په څنګونو کی، د کونړ
په سره کمره، د پروان ولایت په غور بند او کشمیر کی هم استوگنه لری.

په «پښتانه دتاریخ په ریښاکی» دشینواروپه باب داسی راغلی دی: «لکه چي
دشجری څخه، معلومیزی کاسیان په یو ولسو خانګویشل شوی دی چي دشینوارو
قبیله هم په دوی کی شامله ده. لکه چي دپتی خزانسی د روایت نه معلومیزی
دخرشبون په اولاده کی دکنند او څمنند اولاده دغوری مرغی نه د غزنی، کابل او
دپښور دوا دی په لور مهاجرت پیل کړ. نو په دغه وخت کی کاسیان بیرته د سایمان
غره ته لاری او هلته، میشته شول. البته د کاسیانویوی قبیلې (شینواری) د خاښی
خیلو سره مهاجرت وکړ او دخیبر په شمال او جنوبی غرونو کی میشته شول (۲)

(۱) اضلاع، ایجنسی هاوقبایل ایالت پښتونستان ۹۷ مخ.

(۲) پښتانه دتاریخ په ریښاکی ۱۳۲۶-۱۳۲۷ مخونه.

دشمنواروشمال اويديشيخ نه دخو گيانيو قبيله ، شمال نه يسي دگا بل سينداو اودمو مندوقبيله ،ختيخ ته يسي دديو رند کر بنه ترلوارگی پوري امتداد اوداپر يديو دقبيلي سره پوله لري اوجنوب خواته يسي سپين غرموقبيت لري. دوي دھسکی ميني (ده بالا) ، مومنددري ، نازيانو ، اچين اودور بابا په اولسو الـيو اود چپرهار په علاقه داري کي استوگنه لري.

دغه قبيله په لومړي سر کي په دوو پلارو ويشله کيزي چي يوه ته سه پای او بل ته عبدالرحيم خيل وايي. چي سه پای مشرور وراو عبدالرحيم خيل کشر ورودي. مشرور په خپل مينخ کي اووه ټپي ي: حسن خيل، حمزه خيل، لياس- خيل، وينداد خيل، حيدر خيل، بابر خيل، سليمان خيل او کشر وروي په دري ټپو ويشل شوي دي او هغه له علي شير خيل، عدل خيل او سنگ-و خيلو څخه هيات دي:

ددغو خيلونو داستوگني محايونه:

۱- حسن خيل: حسن خيل دھسکي ميني داو لسوالي په اوغز، گورگوري، پاپين، شيخ ميدان، ياغي بند، شپوله او گيزاره کي پراته دي. يوشمير حسن خيل په غوښت دره کي هم استوگنه لري. ويل کيزي چي د حسين خيلو شمير به (۱۶۰۰) تنه وي.

۲- حمزه خيل: دوي په خپل مينخ کي دوه ټپي دي چي يوه احمد خيل او

بله يسي مغدود خيل دي. احمد خيل اکثره په ده بالا او لزشمير يسي په تنگي، شرمبني اولرو احمد خيلو کي اوسيزي. مغدود خيل په گاگره، گجمنه، مريز، سنگوتيا او راوگي کي استوگنه لري.

۳- لياس خيل: لياس خيل (الياس خيل) اکثره په هسکي ميني، گيزاره لزشمير

يي دھسکي ميني په تنگي او يوشمير په نري او بو کي اوسيزي اود جعفر يانوپه نامه خو کورني يي بياد کوچيانوپه ډول ژوند کوي.

۴- رینداد خیل: دمامند په تنگی، باغ، اچین او گوردی کی پراته دی.

دانباخ په څلور و خانگرو ویشل شوی دی او دپاخیلو، الیکه خیلو، بامخیلو او خلیفه-خیلو څخه عبارت دی.

۵- حیدرخیل: داتپه په خپل مینځ کی دوه پلاره دی چی یوه نه «نیمی در»

اوبل ته «ممه خیل» وایی. ممه خیل په لنډی، مورگی چینه، د اوبنی، اسدخیلو، لریلی، میدانک، سره کلا او هج-وم کلی کی میشته دی.

۶- سلیمان خیل: په توتگی، وچکوت او د کوشتل په کلیو-وکی اوسیزی:

۷- بابرخیل: دایوه کوچنی څانگه ده چی یو شمیر یسی په صندوق، بتن او

چاهان گزی کی اوسیزی:

۸- علی شیرخیل: داد عبد الرحیم خیلو یوه څانگه ده چی څه برخه یی په

لوارگی اوڅه یسی په افغانستان کی میشته ده. دوی په اووتپو بانډی ویشل شوی دی او هغه له عیسی خیلو، بانخیلو، ترخیلو، پیر وخیلو، اش خیلو، خوگا خیلو او شون خیلو-وڅخه عبارت دی:

۹- عدا خیل: داهم د عبد الرحیم خیلو یوه پښه ده. داتپه په خیل مینځ کی

دوه پلاره دی یعنی عثمان خیل او کرگ-وخیل.

سنگوخیل: سنگر خیل په دریو پلارینو بانډی ویشل شوی دی: گدوخیل، څلور پلاری

او غنی خیل. سنگوخیل د هندئی څخه تر غنی خیلو پوری نازیانو په دروکی پراته دی.

له دی کبله، چی د شینوارو یوه برخه د خپیر د تاریخی دری په شا اوخوا کی

استوگنه لری نو د خپیر یانو په نامه سره هم یا دیزی چی اورکزی او پریدی هم

په همدی نوو نو سره مشهور دی.

د نورخم او شمشاد میمی هم د علی شیرخیلو شینوارو داستوگنی سیمسی دی.

دلوارگی شینواری په خپلو خیلو نوکی ویش د حجری له مخی تر سره کوی چی

اوس دهرخیل حجری په لاندی ډول دی:

خوگانخیل (۱۷۲) هجری، شیخ بلخیل ۶۸ هجری، اشخیل ۲۳ هجری،
مختارخیل ۲۱ هجری اوغنیخیل ۳۵ هجری. دلواریگی شینواری اکثره د
سو داگری په چارو بوخت دی او هغه ترانسپورتی تجارتی لاری چی دکابل او
پینور ترمینخ چاپیزی دهمدی خلکو په لاس کی دی (۱).

د لواریگی شینواری د افغانستان د شینواری و سره بنی اریگی لری.
د لواریگی د شینواری شمال خواته سلمان شمال ختیخ ته بی لا گوری
او جنوب ختیخ ته بی اپریدی موقعیت لری. د لواریگی سیمه د تورخم نه دخیبر
داپریدو تر سر حده شپږ میله او زده اودری خلور میله پلنه ده:

شینواری په میله پالنه کی مشهور دی. ددوی هجری تل دمیلانو او مساپرو
پرمخ خلاصی وی. د حجر و ترخننگ بی جوماتونه هم شته په دوی کی د جرگی
سپستم دیرقوی دی او اکثره خپلی لانجی دقومی جرگونه لار د اواروی:
د لواریگی شینواری اکثره خپلی جرگی په سپین جومات کی چی د لواریگی ترمینخ
دلویسی هدیری سره موقعیت لری جوړوی په شینواری کی لکه د نورو پښتنی
قبیلو په خیر دننواتی دودهم دیرقوی دی چی ارومرو بی قبلوی او منی بی.

په دوی کی دسولی کولو دودهم دپخوا په شان په خپل حال پاتی دی چی
(تیزه) بی بولی او اپریدی ورته (کابنی) وایی (۲).

همداراز د باجوړ په الینگار، چمرکنده، شاوگی، شیخ با با اوسره کمره کی
هم شینواری استوگنه لری:

د شیگل شینواری تقریباً دری سوه کاله پخوا د خیدو عواملو له کیله د سره کمره
خواته تللی دی او د شیگل شمکه بی له نورو قومونو څخه چی په هغه وخت کی
کافران وونیولی وه. د شینواریو را تگگ شیگل ته اود نورو قومونو څخه د شیگل
نیول د شیخ بابا په مشری چی اصلی نوم بی (ذکریا) دی تر سره شوی دی.

(۱) اضلاع، ایجنسی ها و قبایل ایالات پښتونستان ۵۷ مخ.

(۲) پښتانه کابل ۱۳۴۹-۲۸۰-۱۸۶ مخونه.

ددوی سره دشیگل په نیولو کی ماموندوهم ملنگرتیاو کره . شینواری د کافرانو
 د سخت مقاومت سره مخامخ شول په تیره بیا هغه وخت چی د کنډرو کلا محاصره
 شوه نو شیخ بابا امر وکړ چی ټول شینواری دی د کلا دسو څو لوله پاره یوه یوه
 گیدی لرگی راوړی نوموړی کلا وسو ځل شوه او شینواری بریالی شول چی وروسته
 شیخ بابا د شینواری و تر مینځ شیگل وو بښه چی په دی ویش کی ادرم خیلو
 (عبدالرحیم خیلو) ته کته سید، امان کوټ، گر بوری، کنډرو، زبریت داگ،
 ملا علم کلی، شینکی، غرتنگی او شننگر شاور سیدل.

سلیمان خیلو ته چاکوری، شیننگر گل، نیم لاجی، سیمه لام، بنودیت، سورمل،
 بر گله بی او ماتینه ورسیدل (۱)

په لواړگی کی د علی شیر خیلو خانگی دادی: خوگان خیل، شیخ مل خیل، پیر و خیل،
 میر داد خیل، اش خیل، مختار خیل، غنی خیل، پتمی خیل، بسی خیل، طالب خیل،
 سید خیل، اشرف خیل، طوطی خیل، شربی خیل، بایی خیل، شدان خیل، مادور خیل،
 میان خیل او عالم خانی .

د ننگرهار په ولایت کی د شینواری و شمیر (۱۵۵۲۷) تنه، د کونړ په ولایت کی (۵۰۰۰)
 تنه (۲) د لواړگی شینواری (۱۳۷۷۰) تنه او د سره کمره شینواری (۱۳۰۰۰) تنه
 نو دل شوی دی (۳)

طوطا خیل

د انډرو د قبیلې یو ښاخ اود غلجیو د ټولنیز گروپ په ډله کی راځی. غرننگه
 چی ددوی اصلی ځای د غزنی په ولایت کی ونودوی د ځینو هواملو له کبله
 خپل اصلی ټاټوبی. پری اېښی او اوس د پکتیا په ولایت کی استوگنه لری.
 دغه خلك په سید کرم کی دگر دیز یو، منگلو، ځاځیو، محدرانیو او د احمدزیو تر منځ

(۱) د پښتنو ټولنیز اقتصادي جوړښت ۲۸-۲۹-۳۰ مخونه.

(۲) اضلاع، ایجنسی ها و قبایل ایالات پښتو نستان ۵۷-۵۸ مخونه.

(۳) نوموړی اثر (۳۷) مخ.

ژوند کوی. دوی دکړنی، مالداري او سوداگري په چارو بوخت دی. د پکتیا ولایت
د طوطاخیلو شمیر په ۱۳۵۸ کال کې (۲۲۳۴۰) تنوته رسیده (۱)

عبد الرحیم زی (ادریم زی)

دغه قبیله د غلجیو په ټولنیز گروپ کې شامله ده او د احمدزیو یو ښاخ گڼل کیږي.
عبد الرحیم زی اکثره د ننګرهار او لوگر په ځینو برخو کې استوگنه
لري. یوشمیر عبد الرحیم زی دلغمان ولایت او ننګرهار تر مینځ د تورغره
په لمن کې او سیزی چي دوی کوچیان دي (۲) همدار ا زد لـغمان د قرغیو په
اولسوالی کې د دوی شمیر (۴۵۵۷) تنوته رسیزی .

ددغی قبیلې ټول شمیر د (۶۲۲۰) تنو په شا اوخوا کې ښودل شوی دی. یو شمیر
عبد الرحیم زی د ننګرهار ولایت د کامی په اولسوالی او د کوز کونړ په اولسو الیو
کې هم میشته دي (۳)

علی خیل

که چیرې د نسب شجره په غورسره وکتل شي نو جوته به شې چي سلیمان
چي دهغه څخه د سلیمان خیلو قبیله رامنځ ته شوی د وهم ورور علی نو میده
چي دهغه او لاده په علی خیلو سره شهرت لري. دوی غلجی پښتانه دي. حیات
افغانی د علی خیلو په باب داسې لیکلی: د زرمت سیمه چي پښتانه یې زرمه
بولي نیمایي او صیدونـکي یې علی خیل دي. پاتې یې په مقر او نوروسیدو کې
استوگنه لري. د علی خیلو د مندوزی د ښاخ یوه څانگه اسماعیل زی دی چي
دوی وری څانگي یې پیدن خیل او چندن خیل دي چي ددري کوتی په نامه سره هم

(۱) معلومات مختصر در باره اقوام و قبایل ولایات سرحدی کشور- ۳ مخ.

(۲) دادریم زیو کوچیانو سره دلیدنی او کتنی په ترڅ کې می دهغوی د ځینو سپین زیرو مشرانو

څخه همدومره معلومات راټول کړل. (لیکوال)

(۳) معلومات مختصر در باره اقوام و قبایل ولایات سرحدی کشور- ۱۱ مخ.

پادیزی چی دخواست په سیمه کی ددوی تقریباً څلور سوه کورنی میشته دی (۱).
یوزیات شمیر هلی خیل دپکتیا ولایت په مرکز شونه کی استوګنه لری چی
ددوی شمیر د ۱۳۶۰ کال د احصائی په مخی (۳۶۸۴۷) تنو په شا اوخوا کی
ښو دل شوی دی.

دغزنی په ولایت کی هلی خیل دغزنی په مرکز، دمقر په اولسوالی، دگیلان په
دلاقه داری، دقره باغ په اولسوالی اود آب بند په علاقه داری کی استوګنه
لری چی په هغه ولایت کی ددوی شمیر (۳۲۸۴۸) تنه ښو دل شوی دی.

لنډه دا چی په ټول افغانستان کی ددوی شمیر د (۸۳۵۴۳) تنو په شا اوخوا کی
دی (۲) دپکتیا ولایت د خاخیو په اولسوالی کی هم یوه خانګه د هلی خیلو
په نامه پادیزی، مگردغه علی خیل خاخی دی.

عمر خیل

عمر خیل هم د پښتو د غلجی د ټولنیزی دلی پوری یوه ارونډه قبیله ده چی ددوی
داستوګنی اصلی خا یو نه دمیدان ولایت دنرخ علاقه داری اود لغمان ولایت د مرکز
پوری مربوط د چهاردهی سیمه اوهمدارا زدکنز ولایت د علی آباد سیمه ده.
همدار از یو شمیر عمر خیل د بلخ د ولایت د شولگری په اولسوالی کی هم استوګنه
لری.

عمر خیل اکثره د کرنی او مالداری په چارو بوخت دی، خو څرنګه چی دوی
د علم او پوهی سره زیاته مینه لری نو یو شمیر یی په دولتی ملازمتو نو مصروف
دی (۳)

دلغمان ولایت د میشته همرخیلو شمیر (۲۱۸۸) تنه ښو دل شوی دی (۴)

(۱) حیات افغانی - ۴۱۰ مخ.

(۲) معلومات مختصر در باره اقوام و قبایل ولایات سرحدی کشور - ۷-۷۳-۷۷ او ۷۸ مخونه.

(۳) د عمر خیلو د سپین زړو او مشرانو سره د هغوی په باب تر لاسه شوی معلومات.

(۴) معلومات مختصر در باره اقوام و قبایل ولایات سرحدی کشور - ۲۵ مخ جدول.

عیسی خیل

عیسی خیل غلجی پښتانه دی او مخانونه په سلیمان خیلو گلدوی. دوی باید د هغو
عیسی خیلوسره اشتباه نه شی چی د نیازی داو لادی غمخه دی. عیسی خیل اکثره
د کابل ولایت او یوشمیری په نورو محایونو کی په متفرق او خواره واره دول
اوسیزی.

عیسی خیل

دوی په اصل کی متوزی پښتانه دی او په لودی قبایلو پوری یوه اړونده قبیله
ده. عیسی خیل په اصل کی د نیازی ابن لودی اولاده گنله کیزی.
ویل کیزی چی په پیل کی د نیازی قبیله چی عیسی خیل یی یوه خانگه گنله
کیزی د شلگر په سیمه کی چی د غزنی له توا بعو غمخه دی میشته وو چی وروسته
د اندرو او نورو غلجیو د غلبی له کبله د دغه خایه خه لیز د بدلوته مجبور شول او د
سلیمان د غره په ختیخو ولمانواو تانک کی میشته شول. دوی په هغه وخت کی
د شمیر د لزو والی له کبله د غلجیوسره دمقابلی توان نه درلود.

کله چی په (۱۴۵۰) عیسوی کال کی بهاول لودی د هندوستان واکمن شو
نود خپل قدرت د پیاوړتیا له پاره یی له افغانستان نه دخپلی قبیلی خلك او نور پښتانه
دنو کړی او نورو پوځی دندود تر لاسه کولو له پاره راوغوښتل او په هندوستان کی
یی د پښتنود میشته کیدلو له پاره یو عام فرمان جاری کړ. نو په دغه وخت کی
د نیازیو له قبیلی نه هم اکثره خلك هندوستان ته وکوچیدل او په شاهی دربار کی
یی ملاز متونه تر لاسه کړل چی دهغوی له جملی نه هیبت خان نیازی او عیسی خان
نیازی چی اولاده یی په عیسی خیلوسره شهرت لری د سوری شیر شاه د واکمنی
په وخت کی دخپل لیاقت او پوهی په سبب د امارت رتبی ته ورسیدل او د و مره شهرت
یی تر لاسه کړ چی هیبت خان داعظم هماپون خطاب تر لاسه کړ او د پنجاب صوبدار

شواو عیسی خان د شاهی دوبارخاص مشاورو چی ددی وروسته د سلیم شاه سره په جگره کی ووژل شو او دوی د هندوستان نه د غی سیمی ته راستانه شول (۱)

د عیسی خپلو سیمه د اباسین په اوزد و کی تردیر شو میلوزیا ته غزی دلی ده. سوربی دولس میله دی او په دریو خواوو کی لوړو غرونو په غیز کی نیولی ده. د دوی سیمه د پیره حاصله خیزه ده چی پر پمانه اوبه او گن شمیر نفوس لری او د پیرینه کنبث پکی کیزی (۲)

کله چی عیسی خپل د لو مری خپل له پاره په دغه خای کی خپله قبضه تینگه کړه نو دوی پر خپلو بڼاخو نو با ندی مقبوضه سیمه وویشله په دی دول چی ممون خپلوته پی یو برخه، زکو خپلوته پی یو برخه، اپو خپلوته یو برخه او بنبیره ته پی یو برخه ورکړه. د دوی نوری خانگی دادی: شمشی خیل، احمد خیل، خضر خیل، بهار خیل، بادین زی، پراالی خیل، شیخ عمر خیل، عثمان خیل، عمر خیل، میرزا خیل او خانی خیل (۳)

غرشین

د غرشین قبیلی د سیمی د تمیمی دوجهی په باب داسی ویل کیزی چی د دوی نیکه یو دیر منلی او خدای لمانخون کی انسان و چی د خپلی دعا په سبب پی یو وچ غرشین کړ. حیات افغانی لیکي: خرننگه چی د پښتو په ژبه کی دده نوم له دوو کلمو (غر) او (شین) نه مرکب شوی دی نو دده او لاده هم د هغی په سبب په غرشینو بیا نلی مشهور شوی دی.

غرشین اکثره د کندهار په غرنیو سیمو کی میشته دی او دوی ته خلك په درنده سمرگه گوری. د غرشینو شوکورنی دراو لپ ندی د ضلعي د برهان د سیمی په غرشین نومی خای کی استوگنه لری (۴)

(۱) حیات افغانی - ۸۷۹ - ۸۸۰ مخونه.

(۱) د کابل سلطنت بیان دوهم توك ۴۷ مخ.

(۲) حیات افغانی ۷۸۴ مخ.

(۳) نوموړی اثر ۲۵۷ مخ.

غرغښت

د پښتنو په قبایلو کې یو هم د غرغښت ټولنیز گروپ دی چې په دغه ټولنیز گروپ پورې یو شمیر قبیلې، خانګی او خیلونه اړه لري. دوی د غرغښتی پښتنو په نامه سره هم شهرت لري. داسې په پښتنو کې ډیر مشهور نیکه دی اوله پخرا زمانو څخه مورخان وده نوم او حال لیکلی دی. په پښتنی عنعنه کې هم داسې یو خورا لوی پښتون او مشهور نیکه گڼل کېږي. ددی عنعنې تصدیق په خارجي مؤرخینو کې ابو الفضل علامی (۱۰۰۶ هـ) د اکبره غولې پاچا مؤرخ په دی ډول سره کوي «په پښتنو کې درې وروڼه بیتنی، غرغښت او سر بن ډیر مشهور نیکونه دي» (۱) دروا یا توسره سم دی د ۳۸۸۵ هـ کال په شا اوخوا کې ژوندی و.

د پښتو او پښتانه په سهیلی پښتو نخوا، نودی کتاب لیکوال د غرغښتو په باب داسې عقید لري: «غرغښت اصله دوو تورو (کلمو) څخه مرکب دی چې غراو غښت دی او دغه زړه آریایی کلمه د گورگښت، گرگښت، غورگښت او غرگښت څخه راوتلی ده چې معنی یې د غرو گرځیدونکی یا په بله ژبه د غرو اوسیدونکی راځي او موز غرغښتیان د غرو وال، فرزندان کوه، زاده گان کوه او یاد غرزیو په نومونو سره هم یادولای شو (۲)

دروایاتو مطابق د غرغښت درې زامن درلودل یعنی دانی، بابی او مندو چې په دوی کې ددانی داو لادی شمیر زیات دی او ددانی په اولاده کې د کاکرو قبیله ډیره مهمه گڼله کیږي (۳) چې ذکر به یې په خپل ردیف کې شوی دی. په غرغښتو کې نوری مشهوری خانګی دادی: ۱- پښی ۲- ناغر ۳- داوی ۴- گدون یا جدون. د غرغښتو یو شمیر دراولپندی دضلعی په چهچهه او هم د هزاره په سیمو کې میشته دی لکه چې په چهچهه کې یو ه سیمه د غرغښتی په نامه سره یادېږي. (۴)

(۱) آئین اکبری لومړی ټوک ۱۹۱ مخ.

(۲) پښتو او پښتانه په سهیلی پښتونخوا کې - ۳۷ مخ.

(۳) پښتانه د تاریخ پسرنا کې - ۱۱۶۴ - ۱۲۲۷ مخونه.

(۴) حیات افغانی ۳۷۹ مخ.

غرغبت

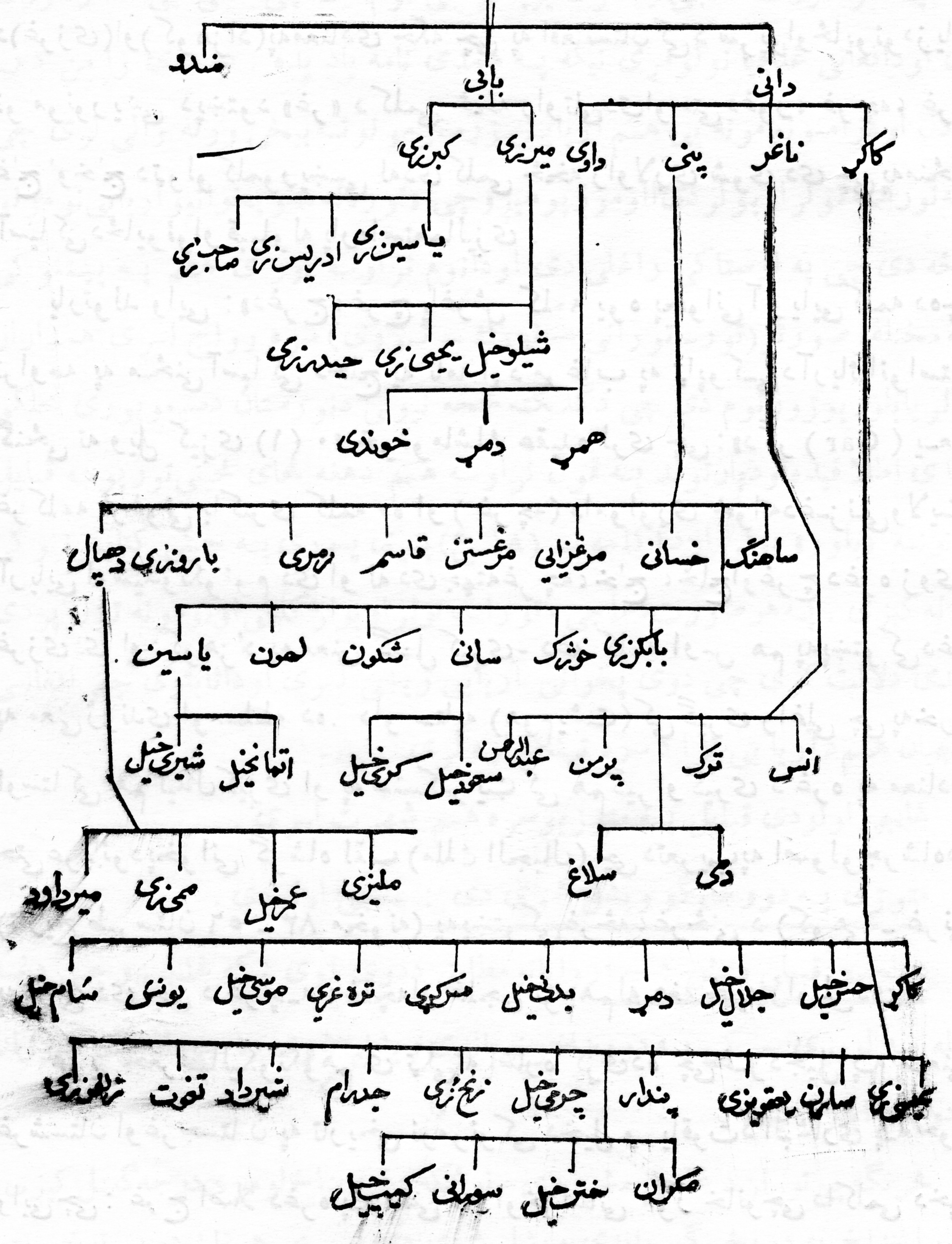

غلجی

د پښتنو د قبیلو په لړ کې یو هم د غلجی قبیله ده چې د بی بی متوله نسله څخه ده چې د بیت نیکه لور وه چې غرزی، غلجی او غازی یې هم بولي. د نوم بی له شکه (د غرزی) او (کوهرزاد) په معنای څکه چې په افغانستان کې د سر یو او ځایونو د زیاتو نو مو نورینې د پښتون «غر» د کلمې څخه راوتلی دی او حتی د غور، غرچه، غرج، غاج او خاج د تولو کلمو ورینسې له دې کلمې څخه راولاړې شوي دي چې په منځني آسیا کې د ځایونو او قبیلو له پاره استعمالیږي.

پارتولد وایي: «د غرج، غرچ یا غرش کلمه یوه پخوانی آریایي کلمه ده چې تر اوسه په منځني آسیا کې د خاج په نامه اود مرغاب په تاپو کې د آریایانو استوګنځي ته ویل کیږي (۱) ۵۰ خو توماشاک عقیده لري چې: «دگر (Gar) په معنی غر کلمه لرغونې باکتری کلمه ده او (غرچه) دامولورې خواته د غزنی ولایت د آریایي اوسیدونکو نوم دی او له دې جهت غرچه، خاج، خاج او غرچ د غره زوی یا غرزی دی او د کوهرزاد په معنی گنبل کیږي. دغه کلمه اوس هم په پښتو کې د غره په معنی ژوندي او مسلطه ده. داو ستاپه (هوم پښت) کې گیری راغلی چې په خرده اوستا کې هم لیدل کیږي او په سنسکریټ کې هم گیر او گیری د غره په معناده. حتی عربانو د پخواني گر شاه لقب (مملک العجبال) چې د تعریب په اصولو جر شاه دی (تاریخ طبرستان ۵۶ - ۸۳ مخونه) په پښتو کې غرڅه، غرڅنی د (کوهی - غرنی) په معنی دی چې د غرچه، غلچه او غلجی نوم هم له هغه ځایه راوتلی دی.

هر بی جغرافیا لیکونکو هم یې ټکی ته اشاره کړې ده چې غر د جبل په معنی د غرستان او غرجستان په تاریخې نومونو کې دخپل ویاقوت د البشاری په حواله وایي چې: غرچ اصلاً د غره په معنی دی او خراساني مورخانو چې دا کلمې دخپلو هیواد والو څخه اوریدلې دي هم د غرجستان نوم په اصلي شکل «غرستان» لیکلی

(۱) قدرت الله حداد «غرزی، غلجی او خلجی د تاریخ پوها نوله نظر» د کابل مجله ۳ گڼه ۱۸ جلد ۴ مخ (۱۳۳۸ کال).

دی چی دغرستان لمخه هبارت دغره اوسیدونکی دی . منهاج سراج جوز جانی
 چی زموزدهیواددمورخینوخمخه وزیاتره دغر بودغرجستان او غرستان برخای
 غرستان لیکسی اودطبقات ناصری په زرونسخوکی غو واره غرستان لیدل کیزی .
 په هر صورت غلجی یاغلزی پوپخوانی نوم دی چی معنی یی دغره زوی
 دی اودافغانی غلجیا نولومری نیکه په همدی نامه یادیده . ده دری زامن دره
 لودل اودزامنوزومونه یی هم آریایی زرونومونوته بیخی ورته والی لری چی
 هغه توران، تولر اوبولردی اوموزپوهیزوچی «تور» له هغو پخوانیو آریایی نومونو
 خمخه دی چی په اوستاکی راغلی دی اودانوم تراوسه پوری هم په پښتنوکی
 په مختلفو صورتو (تور - تورانی - تورک - توری) سره رواج لری . همداراز
 بولر یا بلور یوزور نوم دی چی دگلگته خمخه نیولی دنورستان دسیمو پوری خلکو
 بانای اطلاقیده اودبارتولد په قول تراوسه هم دهغه غای تخینی تورپوښه قبایل
 مخازونه «بلور» بولی اودا کلامه تر (۱۸ ع) پیری پوری په چینی کتابونوکی
 لیدله کیزی . په هر صورت دغلجی، توران، تولر اوبولر کلمی اونومونه تول پردی
 بانندی دلالت کوی چی دوی پخوانی آریایی ریشی لری اوداثابتوی چی افغانی
 غلجیان هم دآریایی نژادسره تیننگه اړه لری .

غلجی اولودی قبایل په متوزیومره هم شهرت لری .

متوزی په دوو خانگو ویشل شوی دی : غلجی اولودی .

دغلجیو دقبیلی ویش : - دروایاتو مطابق ددوی لوی نیکه غلجی وچی دغه

قبیله په لومری سرکی په دوو ښاخونو بانندی ویشل شوی ده چی لومری توران
 اودویم ابراهیم .

خرنگه چی توران دغلجی مشر زوی زونوخمکه دغه ښاخ لومری درجه گنبل کیزی .

دتوران ښاخ په دوو څانگو بانندی ویشل شوی دی لومری هوتک دویم توخی چی
 دغه دواړه څانگی وروسته بیا په نورو ډیرو شعبو او څانگو بانندی ویشل شوت: دتور (۱)

ابراهيم دوه زامن درلودل چې دهغه د شپږو لمسیا نو نه شپږ لوی بناخونه رامینځ ته شوی دی چې د ابراهيم غلجیو په نامه سره یادیزی په دی ډول چې سلیمان نخیل، علی خیل او اکخیل چې دا دري واړه بناخونه مجموعاً دخپل نیکه (ایزب) په نوم بلل کیزی. خلورم سهاک، پنځم اندر، شپږم تره کی چې له دوی نه وروسته نوری ډیری خانگی هم رامینځ ته شوی دی.

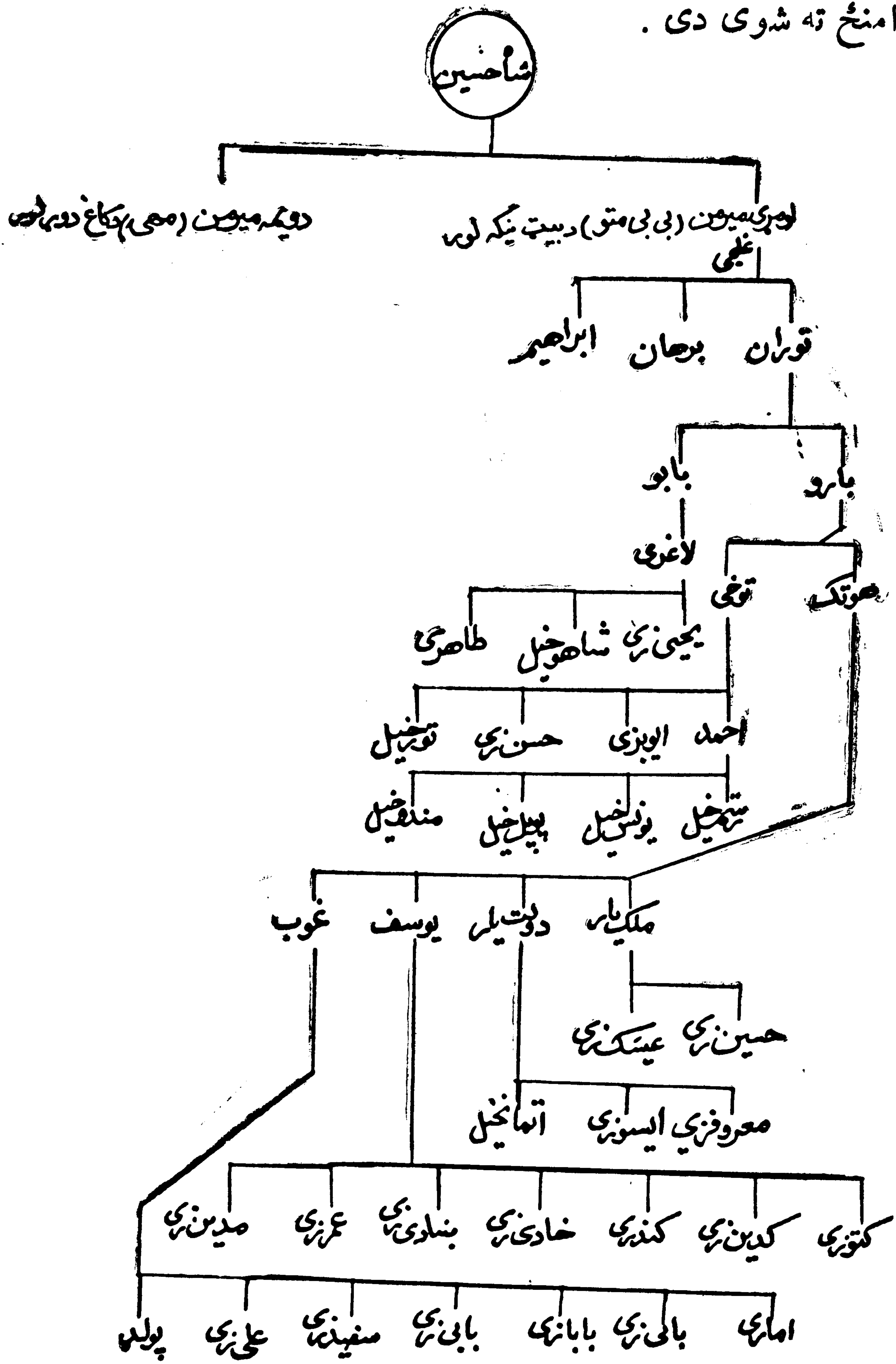

(۱)

(۱) پښتانه د تاریخ په رڼا کې ۱۳۳۳ مخ .

غ-وریا خیل

ددغی قبیلی خلك هم خانوته سرینی پښتانه بولی اوویل کیزی چی دسر بن
دزوی خرشبون له اولادی شخه دی . خرنگه چی ددوی لوی نیکه غری یا غوریا
نومیدنوله دی کبله ددوی نسل نه غوریا خیل هم وایی . په تاریخ حیات افغانی
کی کښل شوی دی چی : «غوریا خیل زامن درلودل ۱- دولت یار: چی
دهغه له اولادی شخه دمو مند و او داود زیودوه بناخونه مینخ ته راغلی دی.
۲- خلیل ۳- شمکنی ۴- زبیران .

د پښتنو د تاریخ وولف قاضی عطاءالله خان لیکي : مومند ، خلیل او داود زونته غوریا -
خیل وایی . تقریباً د ۱۴۵۰ ع کال په خوا او شاکی دوی د غزنی لوید بیخ ته
د ترنگ سیند په خوا کی اوسیدل . بابر په خپل ترک کی د دی قبیلی داوسیدو د خای ذکر
د (مشد) اوسمگانه کلیو په خوا و شاکی کوی د خیرنونه وروسته معلو میزی چی
دا کی د غزنی جنوب ته واقع دی . هر کله چی بابر د غلجیو د ملک د تقسیم له پاره
په ۱۵۰۷ ع کال کی غزنی ته روان شو او د سرده په مقام باندي کوز شو (سرده ۲۵ یا ۳۰ میله
د غزنی نه سویل ته موقعیت لری) نو بابر وایی چی ماته خبر و شو چی دمو مند و
لوی لوی قبیلی په مشد او سمگانه کی پرتی دی امپرانو ماته وویل چی ددوی
اوت کول په کاردی ، مگر بابر وایی چی ما ورته وویل چی موزخپل رعیت نه
نقصان رسول مناسب نه گڼو .

خرنگه، چی ددغی قبیلی په شمیر کی زیاتوالی راغی نو دوی د غزنی نه کابل
اود کابل شخه دزننگر هار خواته راو خو خیدل اود دزننگر هار نه بی د خیرپه لاره
پښورته کوچ و کړ او د دلازا کوله قبیلی سره بی چی لادمخه بی پر پښور باندي قبضه

تینگ، کری وه دسلطان پوری په سیمه کی چی خلک یی جنگه پوری هم بولی مخامخ
 او ددوی تر مینخ سخته جگړه پېښه شوه او دیور وایت له مخی میرزا کامران په دی غرض
 چی دهمايون په مقابله کی داطاقتوره قبيله دخان سره ملاگری کری په دغه جگړه کی یی له
 دغی قبیلی سره مرسته وکړه چی په نتیجه کی دلازا کوماتی وخوره خینی دجنگ په دگر
 کی ووژل شول او خینی یی هم د هزارخانی په ویا له کی دوب شول که شه هم دغه ویا له په
 معمولی دول دومره اوبه نه در اودی چی شوک دی دوب کرای شی، خود دغی ویا له په
 پورتنی برخی کی دو مره زیات باران اوریدلی و چی دلازا کی دوب کرل. تردغی
 صوبی وروسته نوموری سیمه دمو مندو، داودزیو او خلیا اولاس ته ورغله او دپېښور پراخه،
 اواره او میدانی سیمه یی و نیوله او دلازا کی دلندی سین خخه پوری وتل او دلنگر کوت
 په میره اونور و خایونو کی میشته شول بیا وروسته هغه وخت چی دیو سفر یو مشران -
 کجو ونود دغی قبیلی او یو سفزیو تر مینخ د شیخ تپور په سیمه کی دیره سخته جگړه
 وشوه او غور یا خیلو ته دیرزیان ور سید په تیره بیا دخلیو د بناخ نه چی خلک یی
 دیر جنگیالی ووزیات شمیر کسان ووژل شول، خود ماتی سره سره یو سفزیو دی
 جرئت وزه کړ چی دوی مقبوضه سیمی ونیسی. ددغی قبیلی ملک یا خان ته په پېښور
 کی غور یا خیل اریاب وایی خود هغوی دواک تر مینخ نو پېر شته. ددغی قبیلی په خینو
 خایونو کی ملک د دیرزیات واک خینتن دی خو په خینی خایونو کی یی اختیار لروی.
 دا خبره هم دیاد ولورده چی د غور یا خیلو دلیرد په وخت کی یو شمیر
 په غزنی، لوگر، کابل اوننگرهار کی پاتی شول چی تراوسه هم په دغو سیمو کی
 استوگنه لری.

قاضی خیل

دوی سربنی پښتانه دی او د مندر و دامازی په بناخ پوری اړه لری. دامازی خانگه
 دیوسفزیو د سیمی په سده هوم او دمقام درود پر غاړه او لږ شمیری دمهابن د غره

په شمالي خنده کي ميشته دي. په دوي کي قاضي غلام قادر خان (چي په قاضي قادر) سره مشهور و او دده زامن قاضي سعیدالله، قاضي فضل قادر او قاضي نصرالله داندگريزي سر کار بنه خدمتگاران و (۱)

قلندر خييل

دوي غلجی پښتانه دي او د سليمان خيلو د لوي تېريو مېنځ گڼل کيزي قلندر خييل په کتوازي کي استوگنه لري چي تړدي ديسرش ميله د غزني په سهيل کي پراته دي (۲) دکتوازي شمال ته د اندروميچه، جنوب ته يي ارگون، ختيځ ته يي گر ديز او زرمته اولويديز ته يي، د غزني لويه ناوه پرته ده.

دکتوازي د محکولاسمه برخه په کاريز واوبه کيزي او پاتي محکه يي د دښت او مال خر په شکل ده چي په دي وروستيو کلونو کي تخيني تجارانو او هندو کسانو چي په هند کي يي پيسي بندي کړي دي دکتوازي د محکويوه برخه د ژور و شاه گانو او واهر پمپو نو په لگولو سره تر کرنې لاندي نيولي ده او د داد وړ حاصل تخيني اخلي. مهم حاصلات يي غنم، جوار او پاليزونه دي (۳)

قوال خييل

لکه مخرنگه چي ديو سفزيو، دگيا نيو او تر کلا نيو په بحثونو کي راغلي دي هغه وقت چي خاشي خييل او غوري خييل په تيره بيا ديو سفزيو قبيله د کندهار دشا اوخوا سيمو مخرغه د کابل خواته وکو چيدل نو په هغه وخت کي چي کله کابل ته راغلل نو مغولي سلطان ابوسعيد په کابل حکومت کاوه او په دغه وخت کي د خاشي خيلو او ي مشر ملک سليمان شاه بن ملک تاج الدين بن ملک رخر و. تر هغه وخته وروسته کله چي مرزا الغ بيگک پچاشو سليمان شاه خپله لور مرزا الغ بيگک ته ورکړه. تر هغه وروسته ديو سفزيو او ميرزا الغ بيگک تر مينځ مخالفتونه رامېنځ

(۱) حيات افغاني - ۶۷۸ مخ.

(۲) د کابل سلطنت بيان دوهم ټوک - ۱۳۶ مخ.

(۳) د غزني تاريخي جغرافيا - ۱۶۰-۱۶۱ مخونه.

تہشوں . مرزا الٰغ بیگگ هم دیو سفز یو پر خلاف بانی لتولی هو چی یو هورخ یی دیو سفز یو نهه سو ه تنه مشران میلما نه کرل او په دی تو گه یی غو بنتل چی دوی له منځه یوسی چی په پای کی یی همدا می و کرل . کله چی یی دوی دمیلماستیا له پاره و غو بنتل نو دخپلو کسانو په واسطه یی دوی بی و سلمی (خاع سلاح) کرل . ددغو بندیا نو په جمله کی یو قدوة المکا شفین شیخ عثمان بن موتی مولیزی چی دهغه وخت دلو یوولیا نو څخه شمیرل کیده او دیو سفز یو اولس هغه ته دیره عقیده او ارادت درلود هم شامل و . په هغه وخت کی چی مرزا الٰغ بیگگ دغه اشخاص بندیان کری و نو دیو سفز یو یو تن نامتو شیخ او درویش (تورقوال) چی دیو سفز یو دمولیزی دیناخ څخه و کندهار ته د سیاحت له پاره تللی وهغه هم په دغه وخت کی دربار ته راننوت . په دغه وخت کی شیخ عثمان غز کر چی : ((وگوری هغه دی تورقوال هم راغی په دی واقعه کی راسره شریک شو))

په اوسنی وخت کی هم دیو سفز یو دمو لیزی په خانگه کی یو ه دله شته چی په همدی د (تورقوال) او اولاده او د قوال خیلو په نامه سره یاد یزی (۱) یو شمیر قوال خیل دلغمان د ولایت د قوال خیلو په کلی کی هم استو گنه لری .

کاسی

که چیری دنسب شجره وگورو نو خرگنده به شی چی کاسیان د سربین په توانیز گروپ کی شمیرل کیزی . کاسیان په یو ولسو خان نگو و بشل شوی دی چی دشینوارو قبيله هم په دوی کی شامله ده . ویل کیزی چی د سربین زوی خرشبون هوی زامن درلودل چی عبارت ووله (کنده ، زمنداو کاسی څخه) . پښتانه د تاریخ په رڼا کی د کاسیا نو په هکله وایسی : « د پتی خزانی دروا یت نه معلو میزی چی د خرشبون په اولاد کی د کندهاو محمد او لاده د غوری مرغی نه د غزنی ، کابل او د پښور د وادی په لور مهاجرت غوره کر ، نو په دغه وخت کی کاسیان بیر ته

(۱) تواریخ حافظ رحمت خانی ۲۴ مخ .

دسليمان غره ته لارل او هلته ميشته شول، البته ددوی بوی قبیلای (شینوارو) د خانی خیالوسره مهاجرت وکړ او د خیبر په غرنیو سیمو کې میشته شول چې تر اوسه پوری هم هماغلته میشته دی (۱)

کاکر

کاکر د غر غنبت په ټولنیز ګروپ کې یوه ستره قبيله ده. د چین وروایاتو مطابق ددغی قبیلای لوی نیکه کاک نومید چې یو زاهد او نیک انسان او داسی وبل کیزی چې کاک نیکه د غیاث الدین غوری دواکمنی په وخت کې وفات شو او مزار یی د هرات د جامع جومات په دروازه کې دی.

ددوی اصلی او پخوانی ټاټوبی په پخوانیو زرو کتابونو کې د کاکرستان په نامه یاد شوی دی او تر اوسه پوری زموز خلک د ژوب او بوری نار یخی ناوی د کاکرستان په نامه یادوی.

په تاریخ حیات افغانی کې راغلی دی: د کاکر و د سیمی شمال ته د غلجیو د سیمی جنوبی خنډی موقعیت لری. شمال لوید یخ ته بی دار غستان سیمه او هم د ټوبی هغه برخه موقعیت لری چې اشکزی درانیان پکې اوسی، لوید یخ اوسهیل ته بی د بلوچستان سیمه د سپینو ترینو د علاقې یوه برخه او د سلیمان د غره یوه لری موقعیت لری. ددوی ټوله سیمه تقریباً د سلو میلو په انداز ده چې ټوله غرنی او د غرونو په واسطه احاطه شوی ده او تر ټولو څخه لوی غری له شمال څخه جنوب خواته غزیدلی دی. که چیری ددغه غره د لوید یخی خواته څوک شمالی خواته راشی نو لومړی به د سپو ناداغ سیمی ته راوړسیدی چې یو لور او سور میدان دی چې یوازی د مالونو څرولو له پاره مناسب گڼل کیزی، خو لوید یخ تی بی ډیری لویسی وادی گانی چې د غرونو په مینځ کې موقعیت لری

(۱) پښتانه د تاریخ په رڼا کې - ۱۳۲۷ مخ.

شته جي دهغوله جملی نه دتوری مرغه، برشور، ترین، توگی او هنه وادی گانی

دیری مشهوری دی (۱)

ارو انباد استاد عبدالروف بینوا په خپل مشهور اثر پښتو نستان کی د کاکرو
سیمې داسی معرفی کوی:

۱- دبرشور دره: چی د «اوری» له چینی څخه را شروع شوی ده بیاد پښین

تر علاقې پوری پرته ده شمال ته بی د توبی دحد سره نښتی ده او په دی علاقه
کی د کاکرو «تره غری» او «سنتیا» تپی اوسیزی.

۲- دکنچوغی دره: دایوه تنگه دره ده چی دکنده دغره لمر لویدیز خوا ته

واقع او تخمیناً دیرش میله او زده اوښه آباده ده. په دی علاقه کی د کاکرو سنتیا
تپه میشته ده او ددی علاقې خان په «ورگس» کی اوسیزی.

۳- دهنه دره: د «شال» د علاقې سره لگیدلی ده. د «علاقه داعلی حضرت

احمد شاه بابا له خوا د قلات نصیر خان ته دده د خد مت-ون-وپه بدل کی ورکړل
شوی وه.

۴- دبوری سیمه: دبوری علاقه ښه پراخه اوزر خیزه ده پورودهم پکی بهیزی

اولو کاریزونه هم لری په دی علاقه کی د کاکرو دولس طایفی اوسیزی.

توره مرغه، ترین او توگی بی هم مشهور دی. (۱)

د کاکرو د څینو ښاخو نو تفصیل په لاندی ډول دی:

۱- سنجر خیل ۲- سنتیا ۳- تره غری چی اوس بهریو ښاخ په لاندی توگه

وپیژنو:

۱- سنجر خیل: درواپانو مطابق سنجر نیگه پو تورزن مشراو منلی روحانی

شخصیت وچی د مغر لوپر خلاف بی اوزدی مهارزی کری دی. ویل کیزی چی

دده مزار په کوسه (*) کی دی او دیر شمیر خلک دده مزاونه ورخی.

(۱) حیات افغانی ۲۳۴ مخ.

(*) کوسه د کاکروستان د ژوب په سیمه کی موقعیت لری (لیکوال)

پروفیسر سیال، کاکر دسنخرخیلو کاکرو په باب په خپل کتاب (پښتو او پښتانه په سهیلی پښتونخوا) کی لیکي:

د کاکرونوایسی اوسرداری له پخواشخه د سنخرخیلو په لاس کی ده دوی دشمیر په لحاظ د کاکرو تربیل هر تیر زیات دی (۱)

دسنخرخیلو مباح په لاندنیو خانگو ویشل شوی دی:

۱- علی زی ۲- هېداالله زی ۳- کب زی ۴- برن خیل ۵- سنخیل ۶- هرمنزی ۷- تیمنی ۸- عربخیل ۹- پشیزون ۱۰- نیسی ۱۱- کدیزی ۱۲- دوامران .

۲- سنتیا : داهم د کاکرو یو مباح دی . دروایاتوله مخی دوی د سنت نیکه او لاده دی د تاریخ په اوزدو کی سنتیا کاکرو توری وهلی او تاریخی رجال یی پیدا کړی دی په کاکرو کی دشمیر په لحاظ له سنخرخیلو شخه وروسته د سنتیا کاکرو شمیر زیات دی . هییتخان کاکرچی دخان جهان لودی دلوری دسماناحاکم و اودمخزن افغانی په تالیف کی لویه برخه لری د سنتیا کاکرو مخه و .

دوی په هندو باغ، کان مهترزی، کچلاخ، هنه، سره غورگی، سره خوله، نوحصار، غبرگ غوڅکی، خانوزی، بلوزی، رود ملازی، مستنگ او په خینو [نور وحا یو نو کی میشته دی (۲)]

دسنتیا مباح په لاندی خیلونو ویشل شوی دی :

۱- پانیزی ۲- مهترزی ۳- بازیان ۴- سارینگکی زی ۵- شموزی ۶- ملازی او عیسی خیل .

۳- تره غری : تره غری هم د کاکرو یو مشهور مباح دی چی زیات شمیر نفوس لری تره غری په دریو خانگو ویشل شوی یعنی احمدخیل، سلیمان خیل او بارکزی .
موسی خیل :

د کاکرو دغه مباح د کاکرستان دبوری د تاریخی ناوی په موسی خیل تحصیل

(۱) پښتو او پښتانه په سهیلی پښتونخوا کی ۶۵ مخ .

(۲) پښتو او پښتانه په سهیلی پښتونخوا کی (۷۷-۷۸) مخونه .

کي آبادي . په کندهار ، رابل ، سيوي اودغزني په ولايت کي له پخوا څخه موسي خيل کا کر استوگنه لري :

دغزني دولايت دشلگر په اولوالي کي تراوسه پوري هم موسي خيل کا کر آباد دي .

کسايبی :

کسايبی د کا کر و بناخ دي چي دشال په دره کي آباد او ميشته دي ، خوا احمد شاه ابدالي دادره دبلوڅو مشر نصير خان ته دهغه دڅخه متونو په بدل کي ورکړي وه او اوس دغه دره دبلوچستان يوه برخه گڼل کيزي (۱)

هندوستانی کا کر :

په (پښتنو) کي به داسي يوه لويه قبيله يا بناخ نه وي چي اولاده يي په هندوستان کي ونه ليدل شي ، خو په هغوي کي ځيني داسي خلک هم شته چي دخپلي وړانديني قبيلي داوسيدوله ځاي نه خبر نه دي اودورور گلوي اريکي خو په مطلق ډول په کي نشته . په همدې ډول د کا کر واکثره ډلي دهندوستان په ځينو ضلعو کي ميشته اودځمکو خاوندان دي لکه چي دره تک د ضلعي په کوهانه نومي ځاي کي دتفرق ابن کا کر اولادي دعلي خيلواه بناخ څخه داوسعيدزي خانگه اونور کا کر آبادي اوشمير يي دحيات افغاني له مخي تقريباً (۳۰۰۰) دري زرو تنو نه رسيږي . داسي روايت هم شته چي دسلطان ابراهيم لودي دواکمني په وخت کي عبدالحمالي (*) اوسعيدزي کا کر دخپلو دريو وروڼو سره هندوستان ته لاړ او په کوهانه کي ميشته شو . دسلطان ابراهيم لودي تر مړيني وروسته عبدالحمالي بيرته خپل اصلي استوگنځي يعني پوري ته راستون شو ، خودهغه ورور دنورو کا کر و سره هلته ميشته شو (۲)

(۱) دپښتو تاريخ لومړي ټوک - ۲۸ مخ .

(*) فاضل استاد پوهاند عبدالشکور رشاد په لودي پښتانه نومي اثر کي دده نوم عبد العلي بنو دلي (ليکوال)

دي .

(۲) حيات افغاني ۳۷۹ مخ .

دبلندشهر په ضلعه کی دپښتنو (۹۶) سیمې شته چی دهغوله جمله نه د ولس
 خایونه مشهوردی او په هغه خایونو کی هم پښتانه کاکراو سیزی په تیره بیاددوی
 زیات شمیردخورجه په سیمه کی ژوند کوی. په غالب گومان د بلند شهر په
 ضلعه کی ددوی شمیرله خاور زرو کسانو نه از نه دی. ددی نه پرته نور پښتانه هم
 دلته دیردی اوداسی اور بدل کیزی چی په بنگال اودکن کی هم د کاکراو دقبیلای مخو
 کورنی شته او په نور و ضلعو کی هم کاکرا لیدل کیزی. هندوستانی کاکرا په فزیک کی جور بنیت:
 دود اود ستور کی په هیک دول د افغانستان له کاکراوسره ورته والی نه لری (۱)
ددغی قبیلی داستوگنی خایونه:

د کاکراو قبیله په پشین، سیوی، مستنگ، کندهار، هرات، اوروزگان، ارغند او،
 هلمند، زابل، غزنی، کوهدامن، معروف، کرز، پنجواپی، افغانی ترکستان،
 ننگرهار، لغمان، پېښور، اشغر، باجور، سوات، مردان، هزاره ایب آباد،
 شکار پور، بنگله دیش، ایران او دهند په اکثر هخایونو کی میشته دی (۲)
د کاکراو دود اود ستور:

د کاکراو په خیر لویه قبیله کی دیوه واحد دستور او دود شته والی ناممکن دی په
 تیره بیاد کاکراو قبیله لکه خرنگه چی د نسب په شجره کی لیدل کیزی په دیو
 بناخونو باندی ویشل شوی ده او بیاله دغو بناخونو شخه نوری وری شانگی راوتلی
 دی او بیاد کاکراو په لویه سیمه کی خواره واره شوی دی نو شکه ددوی دود او
 دستور او رواجونه سره توپیر لری.

د کاکراو هغه پښه چی دبرشور په سیمه کی استوگنه لری رواجونه او دودونه بی
 ددوی همسایه قبیلی تورین ته ورته والی لری اود پاتی لوید بخو کاکراو پوښاک او
 دود اود ستور ا شکه زیود رانیوته نزد بیوالی لری او هغه شخری او لانجی چی

(۱) حیات افغانی ۲۷۹ مخ.

(۲) پښتو او پښتانه په سهیلی پښتو نخواکی ۵۶ مخ.

د دوی تر مینځ پېښی شی د کلیو د ملکانو او سپین زیر وپه مرسته اوسلا مشوره بی
 فیصله کوی، خو په اختیخو کا کرو کی بولزخه بی انتظا می موجود ده. د بوری
 اوسیدونکی عرب خیل عموماً په خپلو مینځو کی کی جنگونه او شخړی کوی که
 خه هم ځینی وختونه سپین زیری او منصفان دشخړو داوارولوله پاره هڅی او
 تلاشونه کوی، خو عموماً دغه شخړی دتوری په زور فیصله کیزی .

کسبونه

د کا کرو د قبیلې خلك هموماً په دوو کسبونو یعنی کرنی او مالداری بوخت
 دی، خو څرنگه چی د کرنی ځمکی د دغه بی شمیره قبیلې دگوزاری له پاره کافی نه
 دی نو دوی په خپلو کسبونو کی زیار کښه دی د غرونو په منځ کی دپوونده کا کرو
 کیزی دی او دپسونو دپری زمی ترسترگو کیزی . بوشمیر خلك بی په دولتی دواپرو
 کی هم کار کوی .

ختیخ کا کرز یا تره د میزو او وزو اولز شمیر دغوا یا نور می هم ساتی، خو اویدیخ
 کا کر او بنان هم ساتی. دوی په سوداگری هم بوخت دی خودخپلی سیمی نه بهر
 ته لرتگک اوراتگک کوی .

پیداوار

د کا کرو په سیمه کی غنم، جوار، اوربشی، تماکو، مرچ اوزیره کرل کیزی
 همداراز ددوی په سیمه کی بادام، انگور، زردالو، منی، انځر، انار، توت،
 او آلوچی پیدا کیزی .

همداراز ددوی په سیمه کی پیاز، شلغم، مولی، گازی، نوری، پیندی،
 کدو، بانجان او پالک هم په پریمانته اندازه کرل کیزی .

پوښناک

د کا کرستان سیمه په کلتوری لحاظ دیره بدایه اودپښتونخوا دپرو سیمونه په
 تهلیدی دگر کی وړاندی ده. ددوی کراستی، کمبلی، پوسترینچی اود چکن
 جامی دیر شهرت لری .

دوی دلمخی دوله نوکرانو شخه دیرینه کومی جوړوی . و یل کیزی چی ابدالی احمد شاه دخپلی واکمنی په وخت کی یوه ورځ د توبی په غره کی په ښکار کولو بوخت و او هلته یی د کوسی پوښو کا کرو شخه ددغی جامی د نامه پوښتنه و کړه دوی ورته وویل چی دا کوسی دی ، خوا احمد شاه بابا وویل چی په دغی جامی باندی باید د (راحت جامی) نوم کیښودل شی (۱)

اوس ددوی د نارینه وو پوښاک نورو پښتنوته ورته والی لری .

کرلانی

د پښتنی قبایلو په لړ کی یو هم د کرلانی ټولنیز گروپ دی چی په بیلو بیلو ښاخونو ویشل شوی دی . د کرلانیو دپلرونو او نیکو نو په باب ډیر مختلف او بیل بیل افسانوی روایات موجود دی د مثال په توگه دلا زاک اچی د کرلانی پښتنو پوقوی ښاخ دی عقیده څرگندوی چی د کرلانی پلار سید قاف نو میدچی په اتم پښت کی حضرت امام حسین (رض) ته وررسیزی .

د ختکو قبیله د کرلانی پلار هونی بولی او شینک عقیده لری چی کرلانی د کوم شهزاده زوی و . همدا راز دخوگیا نیو ښاخ عقیده څرگندوی چی دی د عبدالله اورمرزوی دی . د کرلانی اولادی نه ځینی خلك وایی هغه وخت چی کرلانی نوم (۲) ماشوم نوی دنیا ته راغی نو په هغه ځای کی لښکریو ه شپه تم شوی او بیاله هغه ځای ته تللی و . دغه ماشوم داوسپنی تریوی کرای لاندی و او بیاد عبدالله نوم می له خوا چی داورمرو د قبیلی شخه وو موندل شو نو ځکه د کرای دی د نوم له کبله د کرلانی نوم پری کیښودل شو او دداسی پښنی رامنځ ته کیدل د امکان نه لیری خبره نه ده . حیات افغانی لیکنی چی : دپښتو په یوه پخوانی کتاب کی لیکل شوی دی چی هغه هلک په لویدیځ افغانستان کی په ژمنی کلی (قشلاق) کی پیدا شوی و او عبدالله اورمرد نارینه اولاد د نشتوالی له کبله کرلانی په زوهرتوب ومانه او

(۱) حیات افغانی - ۳۶۶ مخ .

(۲) نوموړی اثر - ۴۵۵ - ۴۵۶ مخونه .

دهغه روزنه او پالنه یسی و کره چی وروسته یسی دوه زامن دنیا ته راغلل چی په یوه باندي یی کودی او په بل یی ککی نومونه کینډول (*).

خودغه ټول دافسانوی روایتونو نه پرته بل څه نه دی. اروا ښاد پوهاند عبدالحمی - حبیبی «دافغانستان لنډ تاریخ کی لیکي: په پښتني نسب نامه کی د کرلان یا کرلانی په نامه یوه بله ځانگه هم شته چی دوی له هغودریو نورو ځانگو (غرغښت، بیتنی او سره بن) سره خپلوی لری او سوچه پښتانه دی (۱).

لنډه داچی کرلانی پښتنو په تاریخ کی مهمه برخه اخیستی ده که څه هم د اودیانو دسلطنت په زمانه کی په هندوستانی پښتنو کی کرلانی قبيله غیر معروفه وه ولی دسوری کورنی دواکمنی په رخت کی دغی قبیلای دیر شهرت وموند اوددی شهرت باعث ددی قبیلای یو دوه نومیلای غری تاج خان او سلیمان خان وو چی دجمال خان کرلانی زامن وو.

دپښتنو په تاریخ کی په لومړی ځل دتاج خان او سلیمان خان نومونه د شیر شاه د جرنیلانو په توگه دقنوج په جنگ کی لیدلی شو دا جنگ شیر شاه د مغولی پاچا همایون پر خلاف کتلی و (۲).

د کرلانی ټولنیز گروپ په لاند نیو قبیلو ویشل شوی دی چی نومونه یی دادی: دلازاك، اوركزی، منگل، هنی، وردك، اپریدی، ختلك، ځدران، اتمان خیل، خوگیانی، پر به، عبدالرحمن یادرمان، ځاخی، توری، وزیر، مسید، لالی، یالیلی وزیر، گوربز، دور، تنی، بنوخی، بنگین، مقبل، سبری، مندوزی، اسماعیل خیل، زموخت (زمینت) اونور.

د کرلانی په ټولنیز گروپ پوری د بیلو بیلو قبیلو ذکر به په مفصله توگه وشي او په ضمن کی به ددوی دنسب شجره هم په پوره ډول وکښل شی.

(*) زما په عقیده کرلانی پښتانه هغه پښتانه دی چی دکر کیلی او کرنی په چارو بوخت دی اوله همدی کبله دکرلانی کامه دکر او کرنی سره اړخ لگولی شی. (لیکوال)

(۱) پوهاند عبدالحمی حبیبی، دافغانستان لنډ تاریخ - ۱۸۴ مخ.

(۲) پښتانه دتاریخ په رښاکی - ۶۴۰ مخ.



کروخیل

د خلجیو احمدزیویوه خانگه ده چی اکثره یی کابل په شا اوخوا خورد کابل ،
خاک جبار، چکریو اودبت خاک په شا اوخوا کی تر سرو بی پوری میشته دی.
د کروخیلو قبیله په پنځوخیلو نوو بشله شوی ده او هغه دادی:

۱- عنایت خیل ۲- عبدالله خیل ۳- دوران خیل ۴- شریف خیل ۵- ولی خیل .
عنایت خیل چی د کروخیلو اکثریت اود مشر زوی اولاده ده اود شمیر زیاتوالی له کبله
په پنځو کوچنیو خانگو یاخیلو نوباندی ویشل شوی دی چی عبارت دی له: فتح خیل،
رحمن خیل، دلور کورنی، دطالب کورنی اوندیر کورنی چی اکثریت یی د خاک-
جبار په علاقہ داری کی استوگنه لری او یوشمیر په لوگر، کندز او تخار کی اوسیزی .
همدا راز شریف خیل هم په دووخیلو نوو بشل شوی دی چی فقیر خیل او گودر-
خیل نومیزی . دنور وخیلو نوو په برخه کی زه پوره معلومات نه لرم که چیری
امکانات پیدا شول نوزه به پوره معلومات تر لاسه کړم اولوسه ونکوته به زیا ته رښا
پری واچوم.

کروخیلو دامیر شیرعلی خان له زمانی شخه دمخه په نیمه کوچی دول ژوند کاوه
او حمکی بی نه لری . په هغه وخت کی جبار خیل په هغه حمکه اوسیدل چی نن ورځ یی خاک-
جبار بولی هماغه وچی د کروخیلو او جبارخیلو ترمنځ چی هغه هم غلجی پښتانه دی
د حمکوله کبله اختلافات رامنځ ته شول. ددغو اختلافاتو خبر امیر شیرعلی خان ته
ورسید. هغه د کروخیلو او جبارخیلو مشران چی سعدالدین کروخیل او عصمت الله خان
جبارخیل هم پکی شامل وو وروغو بنتل چی ددوی ترمنځ سوله وکری چی دسولی په نتیجه
کی دواړوخواوو دامیر د امر ومانه چی د خاک جبارحمکی کروخیلو ته ورکړا شی او په
بدل کی دی دننگرهار ولایت په جوکان او حصارک کی جبارخیلو ته حمکی ورکړل شی
چی همداسی وشول . خبر ننگه چی کروخیلو په خپل میخ کی دیر یووالی درلودنو
دامیر شیرعلی خان مقصد د اوچی په خاک جبار کی دانگریزی بنکیلا کړو په مقابل
کی یو دفاعی کرښه تشکیل کړی او دانگریز بزا نو په تکرار کی فعاله برخه

واخلي چي هنداسي هم وشول . کروخيلاودانگريزي استعمارصره زياتي جگري
کري دي او دکابل په بالاحصارکي دکيوناري په وژلوکي بي هم ستره ونډه
انخيستي ده. په کروخيلاو کي مشرتوب تل د عنايت خېلو د بناخ د فتح خېلو په خانگي
پوري مربوط وچي په دوو وروسته پېر يو کي ددوي مشران داوو :

علي مدد کروخيل ، د هغه زوي سعدالدين کروخيل د هغه زوي محمدرحيم
کروخيل له هغه وروسته د سعدالدين کروخيل دوهم زوي محمد شاه کروخيل
(چي په محمد شاه خان غازي) هم مشهور و بيا د محمد رحيم زوي بېرگند
صراخان کروخيل ، د محمد شاه زوي کرنيل ميردادخان کروخيل اوله هغه وروسته
د محمدرحيم خان دلمسيانواوميردادخان دزامنوپه لاس کي و .

د امير عبدالرحمن خان په وخت کي کروخيل تبعيد او فرار شول ځکه چي هغوي
امير عبدالرحمن خان ته بيعت ونه کړ . دوي د دو توي صېمي ته چي په تيراه کي
مواقعيت لري لاړل . دوي دامير عبدالرحمن خان د پوځ سره په ميرز که او شپنوارو
کي هم جنگيد لي خو د ماتي سره مخامخ شوي دي . هغه وخت چي امير حبيب
الله خان دخپل پلار تر مړيني وروسته په کابل کي د چارو واگي تر لاسه کړي دوي ته يي
فرمانونه وليزل او دوي بيرته خپلي اصلي ځايونو ته راستانه شول چي نوموړي
فرمان تر اوسه پوري هم موجود دي .

کروخيل اوس د کرهڼي په چارو بوخت دي او پو شمير يي دولتي دلازمونو
هم سرته رسوي . دوي د پېرزېره وراوجنگيالي خلک دي .

کله چي دانگريزانوله خوا پرافغانستان باندي دري واري يرغلونه وشول نو کرو -
خيلو ورته غاښ ما توونکي ځواب ورکړ چي په خاک جبار کي يي ښه مثالونه
موجود دي او آثاري ي پاتي دي .

دلته بايد يادونه وشي چي ددغي قبيلي مشران په نوموړو يادوشو و جگړو کي داوو : په
لومړي جگړه کي سعدالدين کروخيل چي په سادو کروخيل مشهور و په دوهم ځل جگړه
کي د سعدالدين کروخيل زامنو (محمد شاه خان غازي او محمدرحيم خان کروخيل)

چی دمحمدشاه خان غازی په نامه یوه بدله هم ویل شوی وه چی بدله په لاندی ډول ده :

کوزله لاندنه گور کیان راغله

په پښتونخواکی یی حمای کړی

محمد شاه خان غازی ورماتی رسالی کړی

د کروخیلو په ځوانانو یی ناری کړی

غازی محمد شاه خان

ورونورا پاخی په وطن یی سترگی سری کړی

نوبیا پری ځوانانو د توپکو سری لمبی کړی

محمد شاه خان غازی چی الله کبر ناری کړی

د باجوړ او به یی بیا په وینو سری کړی

غازی محمد شاه خان

په هغه ورځ باندي یی ورگدی رسالی کړی

له سینه پوری یی خیمی دود اولمبی کړی

له انگریزانو نه یی میمی راستنی کړی

له پرنګیانو سره یی نرمی بیا پنځی کړی

غازی محمد شاه خان

د پرنګیانو په چوښو یی حمای کړی

نویی ورتشی بیانو بری کړی

د مشهد یو د کلدارو یی ولجی کړی

د بابوگانو خیتی یی څیری په نیزی کړی

غازی محمد شاه خان

د باجوړ له سینه یی پوری چی حمای کړی

د پرنګیانو یی پلتنی ووستنی کړی

د شنوز مریانو یی سواتیانو ننداری کړی

دگور کيانو په خيمويي ولولي کړي

غازي محمد شاه خان (۱)

کسايي

کسايي دکا کرويو بياخ دي چي دشال په دره کي آباد او ميشته دي، خو احمد شاه ابدالي دادره د بلوڅو مشر نصير خان ته دهغه د خد متونو په بدل کي ورکړي وه او اوس دغه دره د بلوچستان يوه برخه گنله کيزي (۲)

کوټي

دوي په اصل کي سيدان دي، خو اوس په وصالی توگه له بيتنيو سره يوځای شوي دي. ويل کيزي چي دبیت نيکه لمسي دور سپون زوي ابراهيم يود سيد زوي په زويتوب ونيو او هغه يي لوي کړ چي دغه ماشوم کوټي نومیده چي دکوټي بياخ هم دده په نوم نومول شوي دي. هغه د ابراهيم د اصلي زوي دوتاني څخه نيکه برخه واخيسته نو ځکه دبیتني په قبيله کي وشميرل شو. اوس هم دده اولادي ته سيدان وايي او د بنو په ضلعه کي يوه سيمه د (کوټي سادات) په نامه بلل کيزي چي هلته دده نسل استوگنه لري او ددوي بني، وجود او نور فزيکي جوړښت دبیتني له نورو بياخو نوسره توپير لري (۳)

ک-ورم خيل

دوي هم غلجي پښتانه دي او ځانو نه په، سلیمان-خيلو ورگډوي. ددوي زيات شمير د ننگرهار د ولايت په مرکز د حلال آباد په ښار کي استوگنه لري او شميري په نوموړي ولايت کي د ۱۳۶۰ کال احصائي له مخي د (۲۳۴۰) تنو په شا او خوا کي ښودل شوي دي (۴)

(۱) د کروخياو په باب معلومات مي دمحترمي نوشيروان کروخيل څخه ترلاسه کړل.
(ليکوال)

(۲) د پښتنو تاريخ لومړي ټوک - ۲۸ مخ.

(۳) حیات افغانی ۳۸۸ مخ.

(۴) معلومات مختصر درباره اقوام و قبایل ولايات سرحدی کشور ۲۹ مخ.

گاري

په اعلیٰ کی غلجی پښتانه دی . یوشمیری د ننگرهار په ولایت کی او یوشمیری د بغلان ولایت په شااوخوا کلیو کی استوگنه لری .
گاری د ننگرهار په ولایت کی د حصارک غلجایی په اولسوالی کی استوگنه لری په نوووری اولسوالی کی ددوی شمیرد (۱۹۸۰) تنو په شااوخوا کی بنودل شوی دی . د بغلان ولایت د گارو د شمیر باب می صحیح معلومات تر لاسه نه شول . کرای پاتی گاری په خواره واره دول استوگنه لری .

گبري

دوی په اعلیٰ کی تر کلاشی پښتانه دی او د سالارزیو یو ښاخ شمیر ل کیزی خود دوی په باب جلا جلا نظری هم موجودی دی . د خینو په نظر کله چی په شپارسمی پیری کی تر کلاشیو د باجوړ سیمه و نیوله د باجوړ په گبرنومی خای گبر یا کافران اوسیدل (۱) څه وخت چی تر کلاشیو د گبر سیمه و نیوله د گبر او سیدنکی پی مسلمانان کرل چی اوسنی گبری د گبر داوسیدونکو او اولاده د اود خینو په نظر څه وخت چی تر کلاشیو د گبر سیمه و نیوله د گبر او سیدونکی کافران د باجوړ شمال دانگام او نور درو ته و تښتیدل نو په گبر کی کافران پاتی نه شول . د باجوړ د څمکو د ویش په وخت کی د سالارزیو په خیال ته د گبر سیمه په ویش کی ورسیدله چی دوخت په تیوید وسره دغه خیال د سیمی په ارتباط د گبر یو په نامه سره شهرت پیدا کړ ددوی په نظر گبری په خته سالارزی دی اما د خای په ارتباط ورته گبری ویل کیزی .
گبری د سالارزوسره یو خای دانگام ته راغلی دی او د سالارزوسره یو خای اوسیزی او اکثریت پی خپلی څمکی لری .

سالارزی هم ددوی ته د سیال په نظر گوری هم د ارازد لغمان ولایت د الینگار په دره کی د دغه ولایت مرکز ته نژی هم یو کلی د گبر یو په نامه شته چی ممکن دوی هم تر لاسی واوسی .

(۱) د پښتنو ټولنیز ، اقتصادی جوړښت (۲۲۹) مخ .

گگیاڻي - اڻڻي

دوی سر ښی پښتانه دی او دا قبیلہ د خپلی مور په نسا مه په گگیاڻي مشهوره ده. دروایانو مطابق د شیخا او مرجانی دوه زمان وو. یو یی مند نومید چی اولاده یی یوسفزی او مندر دی. د بل نوم یی ملک و. ملک یو ه لور در لوده چی گگیاڻي نومیده او د زیر کی په نامه یو تن ورسره واده کری و. دده اولاده اوس په گگیاڻي و سوه شهرت اری. د ملک دزا منو اولاده د ږنه شوه او هغه هم په گگیاڻي و کی ور گدیزی. په موجوده وخت کی گگیاڻي د پېښور د ضلعی په دوآبه کی میشته دی ددوی ملک ته که دوآبه وایی چی ددووسیندو نو تر مینځ واقع دی. د گگیاڻي و لو مرنی استو گنځی غوره مرغی وه. دوی د خوار لسمی عیسوی پیری په پیل کی کابل ته مهاجرت و کړ او په هغه وخت مرزا الغ بیگ د کابل حکمران و.

مرزا الغ بیگ په پیل کی د ښاخ خیلو په قبیلې دیر مهر بان و، خو په پای کی د گگیاڻي و او یوسفزی نو تر مینځ یی بی اتماقی وا چوله او وروسته یی د گگیاڻي و او خپل پوځ په ذریعه په دوی حمله و کړه اوله دوی څخه یی دیر کسان ووژل. یوسفزی به هم د مرزا الغ بیگ او گگیاڻي و سره په جگری لاس پوری کړ چی په نتیجه کی مرزا الغ بیگ سخته ماتی و خو په مرزا الغ بیگ د سولې نه پرته بله چاره ونه لیده یو ه ورځ یی د یوسفزی پوځ د پاسه (۸۰۰) اته سوه تنه مشران په داسی حال کی چی ټول یی بی وسلی کړی وو میلمانه کړل او د یوه تن گگیاڻي و چنگانو مسی په مشوره یی ټول وژل چی ددغو ملکا نو تر وژل کیدو. وروسته پاتی یوسفزی او خپشکی د کابل اوشا او خوانه په دیر بی وزلی حالت سره وشرل شول.

لږه موده وروسته گگیاڻي و چی دیوسفزیو په مقابل کی یی د مرزا الغ بیگ مرسته کړی وه د مرزا الغ بیگ له لاسه د کابل نه په وتلو مجبور شول او هغوی هم ننگرهار ته راغلل.

ڪله چي دتيمورد ڪو رني طاقت مخ په زوال شو نو پښتنو قرينو ديراقتدار موندلی
 و. ددی په نتیجه کی غور یاخیل هم ددوی دلاسه په مهاجرت مجبور شول او مخ په شمال
 په خاښی خیلو پسی راروان شول. ددوی نه وړاندی دننگرهار په علاقه کسی ټنگیانی او
 مهمزی آباد شوی وو. دغور یاخیلو په راتلو سره ټنگیانیو دخیل خان له پاره د نوی
 علاقی دپیدا ڪولو هلی هلی پیل ڪری. تر ڪلانیو په دغور وړخو کی خپله یوه دله د
 حالاتو د معلومولو په غرض باجوړ نه ولیزله. ټنگیانیو هم ددوی په سبالی کی خپل
 مهنی اشخاص ولیزل، خود تر ڪانو له لاسه پسی ماتی و میندله او بیر ته
 راستانه شول. ڪله چي دباجوړ نه پسی لاس لند شو نو د مهمزیو په سلا او مشوره
 پسی خپل سپین زیری او مشران یو سفزونه په ننواتی ورواپزل او دملک احمد نه
 پسی داستوگنی لپاره محکه وغوښته. ملک احمد چي دنخاښی خیلو ترمینح پسی اتحاد غوره
 باله نو ددوی ننواتی پسی و منله او دوی ته پسی ددوی داستوگنی له پاره ددو آبی محکه ور ڪړه
 گگیانیو ته چي داستوگنی له پاره محکه په لاس ورغله نو دوی دلی دلی او تپی تپی
 د ڪرپی له لاری دو آبی ته راغلل او هلته میشته شول. ڪله چي ټنگیانی په دو آبه کی میشته
 شول نو ددلازا ڪوسره پسی داسی ناوړه سلوک غوره ڪر چي ملک احمد هم پری خپه
 شو او ددوی له مرستی نه پسی لاس واخیست. همداو چي ددی نه وروسته ددلازا ڪو او
 گگیانیو ترمینح دگل بیلی په مقام چي ددو دزو په علاقه کی یو کلی دی جگره وشوه
 چي په دی جگره کی ټنگیانی ددلازا ڪو له خوا مات شول. دټنگیانیو دغه ماتی ملک
 احمد بیا قبایلی اتحاد ته ماییل ڪر او هغه ددلازا ڪو سره قطعی فیصله ڪول غوره وگڼل
 دوی وجه داوه چي ددلازا ڪو له دلاسه دیو سفزی هم په تنگ و. همداو چي ټول یو-
 سفزی مندر، گگیانی، مهمزی، اتمان خیل او گدانه په یو سلا او مشوره یو لښکر
 مرتب ڪر او ددو اړو قبیلو ترمینح د کاتلنگ او شاه بازگری ترمینح جگره وشوه.
 دا خون درويزه په قول په دی جگره کی اتمان خیلو دیره میرانه ښکاره ڪړه او ددلازا-
 ڪو ماتی وخوره اوس گگیانی د پښور په ضلعه ددو آبی په زمکه کی میشته دی. (۱)

(۱) پښتانه دتاریخ په رښا کی - ۳۲۳ مخ.

گنډاپور

د گنډاپور دمورث اعلي (لوی نيکه) نوم ستوري ياستورياني دی چې دوی په اصلي توگه سرين په ټولنيز گروپ کې شامل دی. ستوري ياستور ياني پنځه زامن در لودل چې نومونه يې دادی : شينخي ، مريري ، تري (گنډاپور) ، امرا او همري چې په دوی کې دامرا اولاده دپلار په نامه په ستورياني سره مشهوره ده اودپاتي څلورو واړو اولاده په گنډاپور سره شهرت لري . (۱)

گنډاپور په پيل کې پوونده او کوچيان وو په ژبې کې به د امان ته راتلل او په دوبي کې به بيا افغانستان ته تلل .

ويل کيزي چې په پيل کې دستوري ټول بنا خونبه دلويديځ افغانستان په سترياني (شاه) نومي ځای کې چې د کند هار نه اووه منزله شمال ختيځ ته پروت و استوگنه درلوده اود ستوري له ټولو زامنو د جملې نه تري (گنډاپور) بنايسته و په هغه باندې دشيرانې د قبيلې دمشريو په پيغله لور مينه شوه دهغه لور دخپل مور او پلار دله خوښې نه پرته د گنډاپور کور ته ورغله . کله چې گنډاپور ، د دغې نجلې بنايست وليد نو ځان ته يې دهغې دنکاح کولو نيت وکړ ، خود گنډاپور پلار ستوري اود هغه نور وورو نو د دغې دغه کار څخه منع کړ اوله گنډاپور نه خپه شول اود هغه سره يې له خبرو او نږه ديوالې څخه ډډه وکړه له دې کبله گنډاپور په ستورياني (شاه) کې دخپلو وروڼو اود پلار نه مروړ او په تردی نومي ځای کې چې دستورياني (شاه) نه دوه لنډ منزله واته لري استوگنه غوره کړه او پلار يې هغه ته د گنډاپور يعنې د (خراب زوی) لقب ورکړ او دا د گنډاپور د تسميې وجه ده چې د تري په ځای ورته استعما ليزي . لنډه دا چې گنډاپور په تردی نومي ځای کې استوگنه غوره کړه . دې د کرنې په چارو بوخت او کاريزونه يې جوړ کړل . گنډاپور دخپلې هغه مير مني نه چې په مين توب سره يې واده کړی وه د دريو زامنو خاوند شو چې ابراهيم ، حسين او عمران

(۱) پښتانه د تاريخ په رڼا کې - ۳۹۷ مخ .

نومیدل اوڅلورم اولاد یی یوه لور وه چسې (خوبی) نومیده او د بلی میرومنی نه
 یی د یعقوب په نامه څلورم زوی جهان ته راغی . گندها پو په تردی کی مرشو
 او تر هغه وروسته د هغه زوی ابراهیم د گندها پور یانو مشر وټاکل شو . کله
 چی د شیخی ، امرا او میری اولادی د گندها پور دنسل اوشتو زیاتوالی او پرمختگ
 ولیدنو په ستور یانی (څاه) کی یی خپله استوگنه پرینوده او په تردی کی
 د گندها پور یانو سره یو ځای میشته شول چی تر دی وروسته دوی په گته
 اوتوان کی سره شریک شول (۱)

د شاه جهان په زمانه کی د مرو تو او دولت خیلو تر مینځ یوه جگړه وشوه چی
 مروت پکی غالب او دولت خیل د تانک نه په وتلو مجبور شول . د دولت خیلو لوی
 خان خان زمان د گندها پور نه د مرستی غوښتنه وکړه او مروت یی دخپلی سیمی
 نه وشړل . د فتحی نه وروسته د خان زمان په غوښتنه گندها پور یان دروهری په
 سیمه کی استوگن شول . د گندها پور شمال ته دولت خیل ، جنوب ته یی میانخیل ،
 لویدیخ ته یی د سلیمان غر او لمرخا نه ته یی دیره اسماعیل خان
 موقعیت لری (۲)

د دوی مشهور خیلو دادی : ابراهیم زی ، حسن زی ، موسی زی ، یعقوب زی ،
 رانی زی ، خوبی زی او دری پلاره .
 د دوی داستوگنی سیمی دادی :

۱- کلاچی : چی د گندها پور یانو د مشربارا خان په وخت کی آباد شوی دی .
 ۲- تکراره : د عمران زیو گندها پور یانو د آزادخان دخانی په وخت کی
 آباد شوی ده .

۳- لونی : چی د سلیمان د غره په ختیځو لمنو کی دلونی دویالی په نامه
 موقعیت لری او داغرنی ویا له د گندها پور یانو د سیمی د څمکو دخرو پو لوله پاره
 دیره گتوره ده .

(۱) حیات افغانی - ۶۱۵-۶۱۶ مخونه .

(۲) پښتانه د تاریخ په رڼا کی ۱۳۹۸ مخ .

۴۔ مدی: چی ددیره اسماعیل خان دلاری په پورتنی برخه کی موقعیت لری.

۵۔ روهری.

۶۔ کوت ظفر.

کسبونه یسی: گندا پوریان په همومی دول په سوداگری اود کرنی په چارو

پوخت دی. دوی په خپلو کسبو نو کی دیرزیات زیار کښ دی. دگنډا پوریا نو

سوداگران په ژمی کی هندوستان او په دویسی کی لویدیخ افغانستان ته ننگ او

راتنگ کوی. غوره حاصلات یسی غنم، جوار، اور بشی او باجری دی. (۱)

گوربز

که چیری دنسب شجره په غوره سره وگورو نو تری خرگنده به شمی چی

گوربز هم دکر لاسی پښتنو په توانیز گروپ کی شامل دی اود وزیر ویو پښاخ

شمیرل کیزی. ویل کیزی چی دوزیرود قبیلی لوی نیکه وزیر د سلیمان زوی دوه

زامن درلودل چی لاسی او خدری نومیدل. خدری چی دوزیر مشر زوی وددری

زامنوخاوند و چی تر تولو نه یسی کوچنی زوی مبارک نومیده چی بیاد مبارک زوی

گوربز و او دهغه اولاده په گوربز و سره مشهوره ده.

که څه هم گوربز دوزیرود قبیلی پوښاخ دی، خواوس د سیمی اور و اجونو

له کبله داسی سره جلا شوی دی چی ددوی ذکر د پاتی وزیرونه په جلا دول سره

کیزی. په پیل کی گوربز د مسعودو (مسیدو) وزیر و سره یو محای ددوی د غره

په شمالی برخه کی همیشه وولکه چی د شکتوپه دره اود بابرو په غره کی تراوسه

پوری هم محینی پخوانی سپین زیری وزیر د گوربز و پوخت داو بودو یا او او کورو.

نونی نیشانی شیی. تقریباً د دوه سوه کلونو څخه زیاته موده تیره شوی ده چی

دغه خلک له دغه محای نه خارج شوی اود تللو سبب یسی د اښودل شوی دی.

.....

(۱) حیات افغانی ۶۲۴-۶۲۵-۶۲۶ مخونه

چې دگبر په غره کې لومړی د بیتنیو دورنگاری بناخ استوگنه درلوده . وروسته بیا گوربز و پردوی یرغل و کړ او د گبر غریبی تری و نیو . تر هغه وروسته لکه چې د بیتنیو په حال کې لیکل شوی دی د بیتنیو د کجین بناخ پردوی یرغل و کړ او تر سختو جگړو وروسته د گوربز و قبیلې ماتې وخوړه او د گبر غریباد بیتنیو لاس ته ورغی او څرنگه چې گوربز په جگړو کې کمزوری شوی و و نوله دی کبله دوزیرو د سیمې په لویديځو او شمالي څنډو کې دخوست د سیمې د جنوب ختیځ او د دورو د سیمې په شمالي لویديځو غرنیو سیمو کې میشته شول . د دوی په دغه غرنی سیمه کې د ژمی په دوو میاشتو کې واوړه اوری .

گوربز د یرغریب ، خو جنگیالی خلک دی . د گوربز و پوښاک او دود او دستور اکثره دخوست د سیمې دنورو او سیدونکو قبیلو په شان دی . خوددوی فزیکي جوړښت ، بسې ، څیری اورنگونه دوزیرو په شان دی . گوربز دنورو وزیر سره په گټه اوتا وان کې شریک نه دی ، خو هغوی خپل وروڼه گڼی . دوی پخوا دوزیرو په نرخ باندي حمل کاوه ، خواوس نوموړی نرخ ددوی له خوانه هملې کیزی (۱)

په حیات افغانی کې ددوی د وسله والو کسانو شمیر (۱۰۰۰) تنه ښودل شوی دی . دوی عموماً د کرنې او مالدارۍ په چارو بوخت دی ، خو ځینې یې د سوداګرۍ کارونه هم کوی .

ددوی شمیرد (۱۱۰۰۰) تنو په شاوخوا کې ښودل شوی دی او په اوسني وخت

کې د (زودین او نصرالدین) په دوو ټپو ویشل شوی دی (۲)

خوراک یسی :

گوربز اکثره د جوارو ، غنمو ، زدنو ، کرتو ، شیدو ، مستو ، کوچوا او پیروی څخه استفاده کوی ، خود خلکو هغوی خوراک یې جوار دی چې د میزان د میاشتی نه د جوزاتر میاشتی پوی یې خوراک دوام کوی .

(۱) حیات افغانی - ۴۱۴-۴۱۵ مخونه .

(۲) مهاومات مختصر دربار ، اقوام و قبایل و لایات سرحدی کشور - ۶۹ مخ .

میوی پی:

دگور بزوپه سیمه کی متک (چار سفز) ، مسی ، زود آلو ، انگور ، آلوچی ،
نونان ، گورگوری ، پورگی اوممانی دیری پیدا کسیزی چی ددفر میو و شخه پی
لحینی تازه اوخینی پی په وچ دول مصر فیزی .

جامی پی:

دگور بزود نارینه ووجامی دپښتنو وزیروپه شان دی ، نوردنخو جامی پی دنورو
پښتنو سیمو دجا مونه دیر توپیر لری . دنخو کمی سونه پی عمومآد (۱۰) متر ونه
نیولی تر (۲۰) مترو پوری گن وی . همداراز دوی سره ، سپین اوتور تیکری هم په
سروی . همداراز ددوی بنخی د مزر و خپلی په پښو کوی .

لاسی صنعت:

دوی دمزر ونه ښکلی نو کوی گانی (شکرونه) ، پری ، خپلی ، ترنگر ، دکت بون
اودنخو ونی کتی جوړوی .

دگور بزومشهور کلی دا دی : خاندهر کلی ، بگی خیل ، ملایانو کلی ، د پښانو
کلی ، شهید کلی اونور ۱۰۰۰۰۰ (۱)

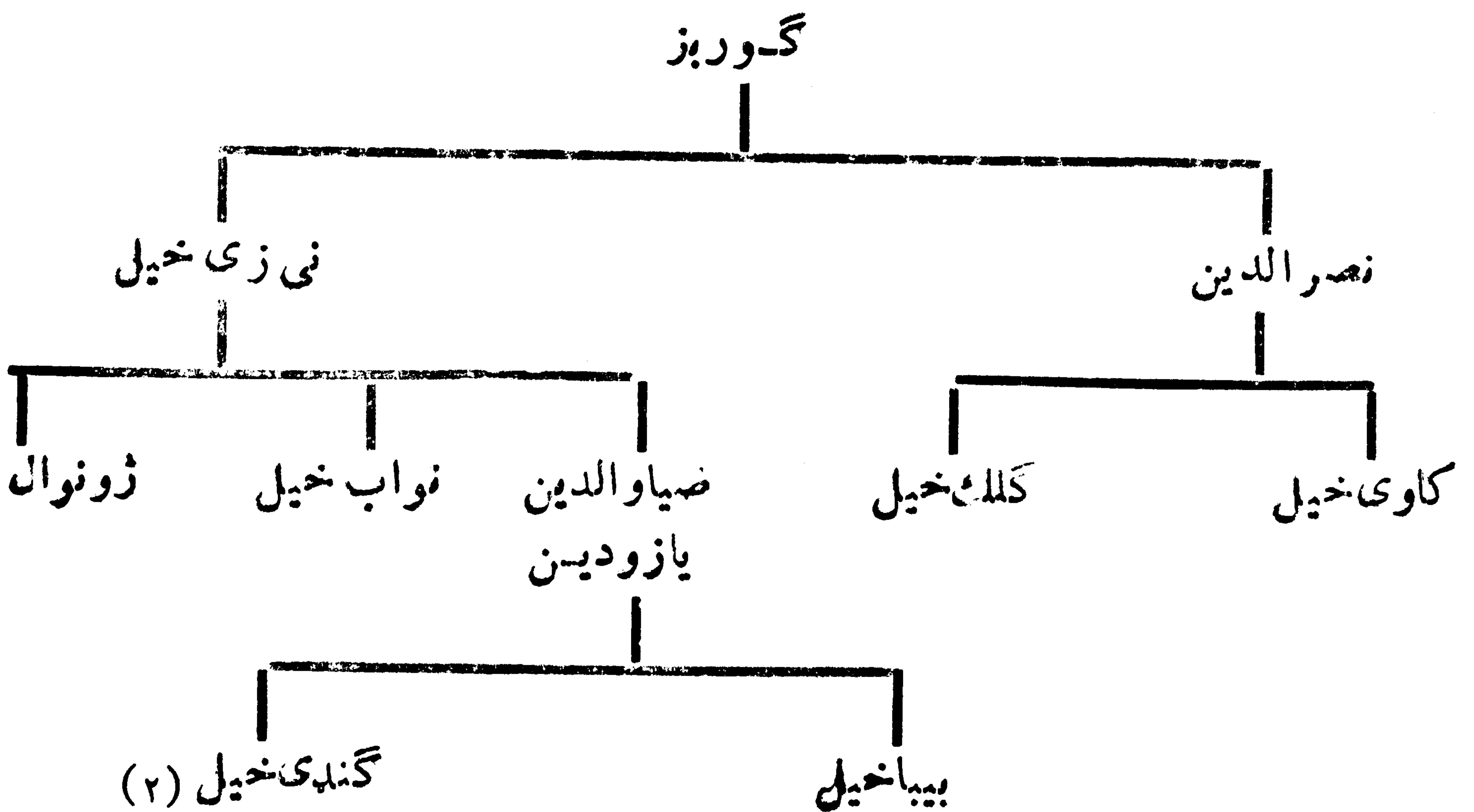

(۱) دافغانستان د عومو دا کا دمی دژبو او ادبیاتو دمرکز دعامی غیری محترم
محقق میراحمد (گوربز) شفاهی تو ضیحات .

(۲) معاومات مختصر دربارہ اقوام و قبایل ولایات سرحدی کشور (۷۰) مخ .

لالی یالیلی وزیر

لکه چی دنسب د شجری نه خرگند بزی لالی دخدری ورو رو اودوزیرو
دقبیلی یونباخ شمیرل کیزی چی دخپلی قبیلی دپاتی برخی نه رابیل شوی (۱) اودسپین
هره په شمالی اولوبدبڅه برخه کی اوسیزی اوددوی دلیزدپه باب داسی ویل کیزی
چی لالی د وزیر زوی دخپل پلار سره دشوال په غره کی اوسیده چی په ناخاپی توگه
دهغه دلاسه دشیتک داولادی څخه کوم پوتن ووژل شو. په دغه وخت کی دی د
بدل انخستلو له ویری دخوگیا نیو سیمی ته لار او هلته یی واده هم وکړ (۲)
تاریخ حیات افغانی دلالی یالیلی وزیر وشمیر په هغه وخت کی (۵۰۰۰) تنه بنودلی دی.

لوانی (لوحانی)

دوی هم لودی پښتانه دی اودنسب شجری له لیدا ونه داسی جوئیزی چی د
اسمعیل زوی نوحان له خپل اودو و میرمنونه شپز زمان درلودل ویل کیزی چی دده
اصلی نوم نوح و چی وروسته په نوحان بالوان سره شمهور شواود هغه اولاده د
لوانی په نامه سره یادیزی، خو پښتانه یی په خپلو ورځنیو خبرواترو کی دلوحانی،
نوهانی یا لوانی به نامه سره یادوی (۳)

دلوانی دلومری میرمنی نه چی څیری نومیده د مروت په نوم یوزوی نری
نه راخی چی اولاده یی دمروتو په نامه سره یادیزی. دمروتو دقبیلی څینی خلکو له
سپین لوانی هم هم وایی. لوانی دخپلی دویمی میرمنی نه چی توری نومیده پښتانه
زمان درلودل چی اولاده یی دنورولوانیو په نامه سره یادیزی (۴)

دوی اکثره په شلگر، اندر، قره باغ، کلات او کندهار کی په خواره واره دول
اوسیزی. ددی قبیلی څینی خلک په بدخشان اودافغانستان په شمالی ولایتونو کی
هم استوگنه لری. دوی اکثره دهمکو وڅښتانه دی، زیات شمیر خلک یی سوداگری
هم کوی نوڅکه شتمن دی. ددوی څخه (۵۰۰) کوره په شلگراو (۳۰۰) کوره

(۱) پښتانه دتاریخ په رښا کی ۱۳۹۵ مخ.

(۲) حیات افغانی ۴۱۵ مخ.

(۳) نوموری اثر ۴۳۴ - ۴۳۵ مخونه.

(۴) پښتانه دتاریخ په رښا کی ۱۳۴۷ - ۱۳۴۸ مخونه.

په قره باغ کی استوگنه لری (۱) ددوی یوشمیرد باوچستان په دکی اوسروی کی هم استوگنه لری .

دلوانی ابن اسمعیل دنسب شجره



(۱) پښتوار پښتانه په سهیلی پښتونخوا کی ۴۵۶ مخ .

لوديان

دوی په اصل کې متوزی پښتانه دی. ددغی قبیلای لوی نیکه ایراهیم نومید چی په لودی سره مشهور وچی دشاه حسین غوری زوی و. بیت نیکه چی دمخه یی ذکر د بیتنیو په ردیف کی شوی دی خپله لور بی بی متوشاه حسین غوری ته ورکړه چی دهغی نه دوه زامن پیدا شول چی دیوه نوم غلجی او دبل نوم ابراهیم وچی وروسته په لودی سره مشهور شو.

داسی روایت موجود دی چی یو ځل کله چی شیخ بیت له کلی څخه بیرته دخپلی استوگنی غره ته ستون شونو دخپلی میرمنی ته یی وویل چی بسم الله کړه اود پخوانی نغری څخه اوروباسه اود دوی پخه کړه اوماته یی راوړه خو چی زه یی پخپله وویشم اوراته څرگنده شی چی زما دل مسیانود جملی نه کوم یو بختوردی کله چی یی دودی پخه کړه نو د بی بی متو کو چی زوی (ابراهیم) هغه دودی په چالاکی سره واخیسته او شیخ بیت ته یی راوړه بیت نیکه څر ش حاله شو او ویی ویل چی ابراهیم لوی دی چی له هغی ورځی نه ابراهیم د لودی په نامه سره شهرت وموند چی دده اولاده د لودی اولردیانو په نامه سره یادیزی (۱) چی اولاده یی د سیانی، پزانگی، نیازی، لوایی، دو تایی، سوری او مروت څخه عبارت دی. په افغانستان کی د لودی د زوی سیانی دا اولادی نه دلوائی خانگه دنورو خانگو په سبب هم دشمیر هم داستعداد او هم دشتمنی له مخی برتری لری چی اکثره په شلگر، اندر، قره باغ، کلات او کندهار کی په نخواره واره ډول استوگنه لری. ددوی څخه وروسته نیازی په لودیانو کی دوهم مقام لری (۲) دهند پښتنی وا کمنان بهلول لودی، سلطان سکندر لودی او سلطان ابراهیم لودی د لودی پښتنو د جملی څخه وو.

(۱) حیات افغانی ۳۹۲ مخ .

(۲) پښتانه د تاریخ په رڼا کی ۱۳۴۷-۱۳۴۸ مخونه .

د ابراهيم لودی بن شاحسين غوري و نسب شجره



لو دین

دوی غرغښتی پښتانه دی. ددوی اکثریت دننگرهار په ولایت کې استوگنه لري. په کندهار او د کوتلی په شااوخوا کې هم یو شمیر او دینان میشته دي دلو دین قبيله دننگرهار د ولایت د کادمی او کوز کونړ په اولسو الیو کې او سیزی چسې په نوموړی ولایت کې ددوی شمیرد ۱۳۶۰ کال د احصائیسې له مخې (۱۱۸۹) تنه ښو دل شوی دی (۱) ددوی یو شمیر د خلیجیو په سیمه کې په خواره واره ډول ژوند کوي.

ما کو

دوی سرینې پښتانه دی او د درانیو د پنج پای په ښاخ پوری اړه لري. ددوی دوگرو شمیر ډیر لږ دی. ددوی یو شمیر په کندهار او یو شمیر یې دنورزیو سره یوځای میشته دي (۲)

ددوی یو شمیر د هرات په ولایت کې هم استوگنه لري. په کندهار کې ددوی شمیر (۱۵۷۴) تنه ښو دل شوی دی چسې دنوموړی ولایت د دامان او ارغستان په اولسو الیو کې استوگنه لري. همداراز د ماکو د قبیلې هغه برخه چسې په هرات کې استوگنه لري. دانجیل، کشکک او د کرخ په اولسو الیو کې میشته دي. په هرات کې ددوی شمیر (۲۶۸۸) تنه ښو دل شوی دی. په ټول افغانستان کې د ماکو د قبیلې شمیرد (۶۲۶۲) تنو په شااوخوا کې دی (۳).

ماموند

ددوی دسړین په ټولنیز گروپ کې شمیرل کېزی او د ښاخې خیلو د ترکانی (ترکالینسې) په قبیلې پوری اړه لري.

(۱) معاومات مختصر دربارہ اقوام و قبایل و لایات سرحدی کشور ۱۰ مخ.

(۲) حیات افغانی - ۱۲۸ مخ.

(۳) معاومات مختصر دربارہ اقوام و قبایل و لایات سرحدی کشور - ۱۰-۹۳-

۱۰۹- او ۱۱۰ مخونه.

ماموند په لومړي سر کې په دوو مهمو ښاخونو ویشل کېږي.

۱- لوی ماموند: چې کاکازی هم ورته وايي.

۲- واړه ماموند (۱)

د ماموند لوی اکثریت په باجوړ کې اوسېږي. د دوی ختیځ ته سالارزی؛ شمال ته یې دانگام؛ شمال لویدیځ ته یې دشورتن او مروړی درې؛ لویدیځ ته یې چارمنگ او جنوب ته یې د ښار ریاست پروت دی. لوی ماموند د ماموند ولسیمې په جنوب ختیځ او جنوب لویدیځ ته او واړه ماموند د ماوندو شمال او په لویدیځ کې میشته دی. په ختیځ کې د لویو ماموندو او سالارزو تر مینځ برید (حد) د ملا سید غر دی او د لویو او ورو ماموندو تر مینځ برید لوی خوړدی (۲)

د لویو ماموندو د خپلوانو نومونه دادی: مسعود خیل، عمر خیل، یوسف خیل، سلیمان خیل او خلوزی.

د ورو ماموندو خپلوانه دادی: پروزی، اوریازی او برم کازی.

د لویو ماموندو وختیځي خپلوانه د مروړی په دره کې هم استوګنه لري.

د ورو ماموندو وختیځي خپلوانه په شورتن، دانگام او د پېچ درې په وټه پور کې میشته دي او برسیره پر دې د ماموندو دیر شمیر کورونه د کونړ ولايت په سیمه کې هم پرانته دي. واړه ماموندو د سالارزو وختیځه وروسته دانگام ته راغلي دي. دوی د جنوب له خوا د خړخایونو په هڅه د گوریگا غرونو ته را ونختل او دلته یې باندې جوړې کړې. د مالدارۍ سره یې د گوریگا په دره کې ځمکې وانخیستی او دلته میشته شول. د گوریگا ماموندو د ځمکو والي څخه پرتهرمی هم لري (۳) په ماموندو کې او به لزی دی. اکثره ځمکې یې لاهمی دي.

د لویو ماموندو کلی دادی: غاښی، شبنتر، ذکې کتوت، گپړی، زری او ترخو.

(۱) پښتانه لومړی ټوک ۷۳ مخ.

(۲) د پښتنو ټولنیز - اقتصادي جوړښت ۲۲۵ مخ.

(۳) دنوموړي اثر - ۲۲۶ مخ.

دورومامونندو کلبی دادی: خپری، موضی، کگی، و پرو کی خرکی، بانده، شاهي تنگی، لوی خرکی، بدان، دمه دوله، او دبر .

کرنه: دامونندوخمکی په عمومی صورت غنم، اوربشی، نسلک او مشنگک کوی خاکه چی لامی دی. دامونندو هوا معتدله ده په کو موخایونو کی یسی چی دچینواوبه شته نو هلمته دشفتالو، توتانو او مالتهو باغونه شته (۱) په باجور کی دامونندو شمیر (۸۰۰۰۰) او دافغانستان دکو نر په ولایت کی ددوی شمیر (۱۸۳۹۱) تنه بنودل شوی دی (۲)

متون

دمتون سیمه دخوست د بازار شمال ته موقعیت لری. متون په اصل کی دکوم قوم یا قبیلی نوم نه دی، بلکې دیورو حانی شخص نوم دی چی دمتون دغونډی په سر بنخ دی او دهغه په سبب دوی دمتونو په نامه یادیزی.

په متون کی د پښتنو مختلفې قبیلی سره یوځای شوی اود یوه قبیلو ی واحد په توگه رامینځ ته شوی چی هره برخه یی دوناپی په نامه سر دیادیزی.

دمتون والو شمیر (۸۰۰۰) تنه رسیزی (۳)

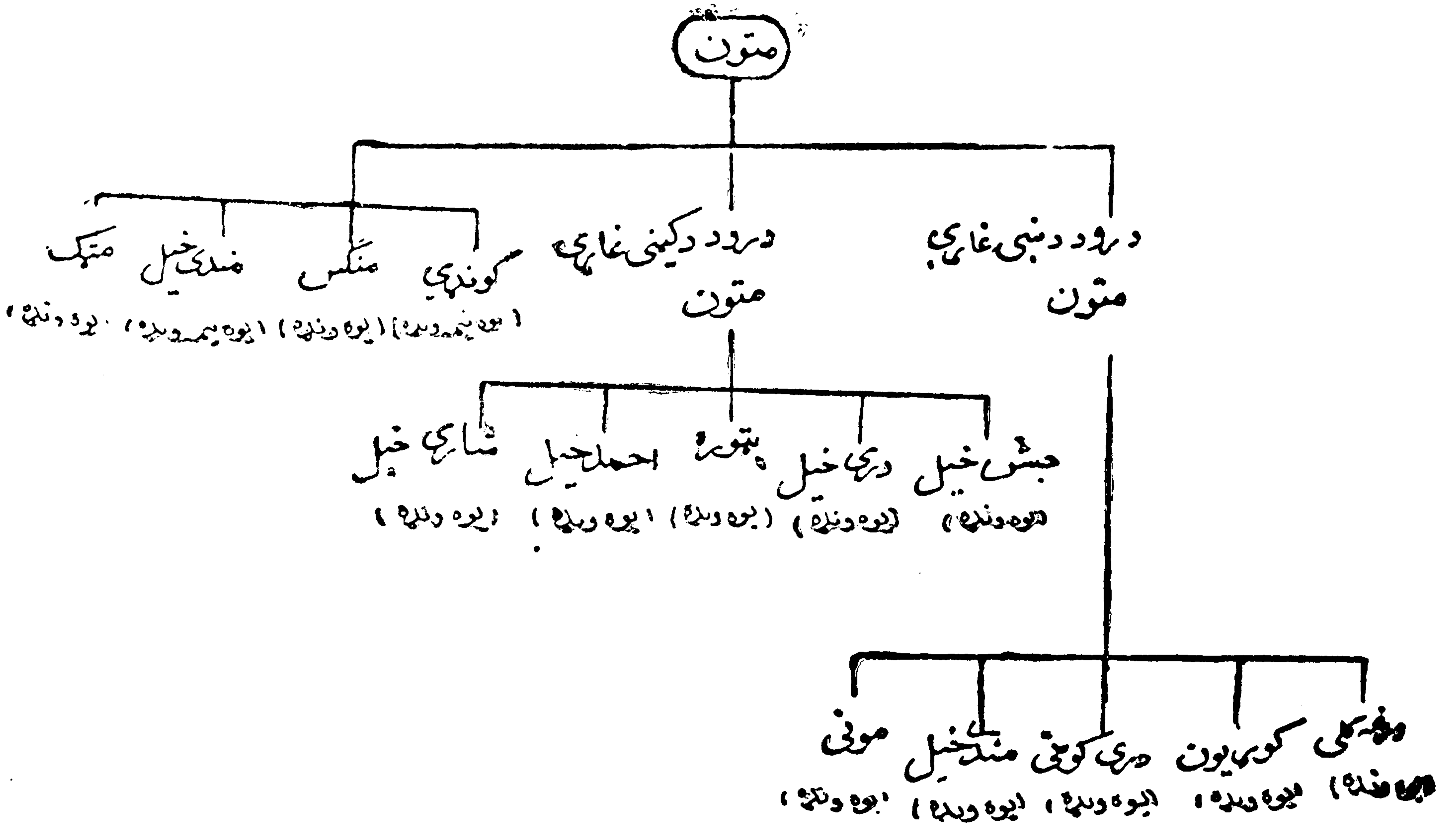

- (۱) محمد صدق سالا رزی، پښتانه لومړی ټوک، کابل - ۱۳۴۹ کال ۷۴ مخ .
- (۲) اضلاع، ایجنسی ها و قبایل ایالت پښتونستان - ۱۱۹ مخ.
- (۳) معاونات مختصر درباره اقوام و قبایل ولایات سرحدی کشور - ۶۵ مخ .

متی زی

دوی سرینی پښتانه او په غوریاخیلو وورگدیزی ویل کېزی چی شیخ متی دشیخ عباس زوی د عمر لمسی او دخلیل کړوسی و. خلیل دغوریا او غوریا د کندا بن خر بنبون زوی چی د حضرت سرین قدس اله سره له زامنو څخه و.

دپتی خزانې په روایت شیخ متی په (۱۶۲۳هـ) کی زیزیدلی اود پنځه شپیتو کلونو په عمر دترنگ پرغاره وفات شوی دی ان په هغه غونډی بنخ دی چی کلات باله شی . وروسته دده اولادی په لیزدپیل وکړ او په پیشور او بدنی کی میشته شول چی دهغوی څخه لوی لوی پښتانه راوتل (۱) دده اولاده اوس دمتی و زیو په نامه یادیزی او په پښتنو کی یوه مشهوره قبيله ده . یوشمیره متی زی په زابل اودغزنی په شلگر کی هم استوگنه لری .

محمد زی

که چیری د نسب شجره په غور سره وگورونو څرگنده به شی چی محمدزی د سر بن په ټولنیز گروپ کی شمیرل کیزی . دوی په اصل کی دزیرک دبناخ دبار کزیو دڅانگی څخه دی .

لکه چی دابدالیانو په مبحث کی مولو ستل د پوپلز یو په بناخ کی دسدوزیو قبیلې د ۱۷۴۷ع نه تر ۱۸۱۸ع کاله پوری په افغانستان کی وا کمنی درلوده . په ۱۸۱۸ع کله چی وزیر فتح خان مرشونو دسدوزیو او محمدزیو تر منځ دتخت په نیولو جگری رامنځ ته شوی .

دمحمدزیو په کورنی کی دپاینده خیلو کورنی مشهوره ده چی دحاجی جمال خان نه پیل کیزی . حاجی جمال خان دنادر شاه افشار په پوځ کی سردار و . کله چی نادر شاه افشار له منځه لاړ نو دافغانستان دتخت دترلاسه کولو له پاره دی دیرامید وار واو حقیقت هم دادی چی دسدوزو د حکومت په زمانه کی د حکومت په چارو کی ده دیرلاس درلود .

(۱) پته خزانه، دکابل چاپ - ۱۳۵۶ کال - ۱۲ مخ .

د محمد زود حکومت مؤسس او بنسټ ایښودونکی امیر دوست محمد خان دی چې په (امیر کبیر) سره هم شهرت لری او د سردار پاینده خان کشرزوی دی .
د افغانستان حکومت د دوست محمد خان په کورنی کی د ۱۹۲۹ ع کاله پوری دوام و کړ او دویم ځل د ستاود زوی تر ماتی وروسته په ۱۹۲۹ ع کال کی هغه وخت پیل کیزی چی نادر خان د چارو واگی په لاس کی نیسی .

تر نادر خان وروسته د هغه زوی محمد ظاهر شاه او په هغه پسی محمد داود حکومت کړی دی چی د ۱۹۷۸ ع کال په اپریل کی د دغی کورنی سلطه له مینځه لاړه .
محمدزی د افغانستان په بیلابیلو برخو په تیره بیا په کابل ، کندهار ، هلمند ، هرات او ننگرهار کی استوگنه لری . دوی ته عوام خلک سرداران هم وایی .

د دوی داستوگنی څا یو نه :

لکه چی دمخه مو وویل دوی د افغانستان په بیلابیلو ولایتونو کی اوسیزی چی دلته په هر ولایت کی د دوی داستوگنی څا یو نه ښودل شوی دی او هغه دای : .

۱- د کندهار په ولایت کی :

د کندهار په ولایت کی دوی د کندهار په مرکز د میوند ، پنجواپی ، ارغنداب ، ارهستان او معروف په اولسوالیو کی استوگنه لری چی د کندهار په ولایت کی د دوی ټول شمیر (۳۲۳۸۷) تنو ته رسیزی (۱)

۲- د ننگرهار په ولایت کی :

د ننگرهار په ولایت کی دوی د ننگرهار په مرکز د جلال آباد په ښار د کامی ، سره رود او خوگیانیو په اولسوالیو او د بهسودو په علاقه داری کی استوگنه لری .

د ننگرهار په ولایت کی د دوی شمیرد (۹۴۰۰) تنو په شا اوخوا کی ښودل

شوی دی (۲)

(۱) معاونات مختصر در باره اقوام و قبایل ولایات سرحدی کشور - ۹۱-۹۲ مخونه .

(۲) نوموړی اثر ۲۷-۲۸ مخونه .

۲- دهلند په ولايت كې:

دهلمند په ولايت كې دوى دهلند په مرکز او د نهر صراج او ناد هلى په اولسوا ليو كې استوگنه لري او شمير يې په نوموړي ولايت كې (۵۰۱۶) تنه ښو دل شوى دى (۱)

۴- دهرات په ولايت كې:

په هرات كې د دوى اكثریت داوبه په اولسوالی كې استوگنه لري. چي د دوى شمير (۹۸۴) تنو ته رسيزي.

۵- دارزگان په ولايت كې:

دارزگان د ولايت په مرکز كې تقریباً (۲۰۰) تنه محمد زيان ميشته دى. همدا راز يو شمير محمد زى د كابل او لغمان په ولايتونو كې هم استوگنه لري. د دوى يو شمير كورنى د پاكستان او هندوستان په بيلا بيلو برخو په تيره بيا د هند په پنجاب او هم د ديره دون په ښار كې چي دهند دا ترا پرا ديش په ايالت كې واقع دى استوگنه لري. په ټول افغانستان كې د دوى مجموعي شمير د (۵۰۰۰۰) تنو په شا او خوا كې ښو دل شوى دى.

مروت

جوته ده چي د دغه قوم لوى نيکه دنوحانى يا لواڼي زوى او دسيانى ابن لودى لمسى دى. لواڼي دوى ميرمنى درلودى يوه يى توري نومیده چي د پنځو زامنو مور وه دويمه يى شيرى نومیده چي د هغى نه د مروتو د قوم لوى نيکه زوکړى دى او د دغه قوم نوم د ده په نوم يعنى مروت سره مشهور شوى دى (۲)

مروت په سپينو لواڼيو سره هم شهرت لري په پيل كې دوى د كتواز په سيمه

(۱) معاومات مختصر در باره اقوام و قبایل و لایات سرحدی کشور (۹۱) مخ

(۲) حیات افغانی ۵۵۸ مخ

کی چی اوس دسلیمان خیلو غلجیو په لاس کی دی استو گنه در لو ده. که څه هم د دوی اصلی تا تو بی کتوازو، خود گرمی په موسم کی به یی دکو چیا نو په شیر خپل اکثره ما لونه دواپه په غره کی څرول. دوی به یوازی دکتوازه په سهیلی برخه کی په کر کیله بوخت ووچی هلته تراوسه هم دیوی وری سیمی څمکه دمرو - نو په نامه سره مشهوره ده. دوی اوس د بنو دضلعی دلکی مروت په تحصیل کی اوسیری او همداراز از شمیر بی په پنیاله اود تانک د تحصیل په شا اوخوا کی د بنو په ضلعه کی استو گنه اری. په ۱۹۶۱ کال کی دلکی مروت د تحصیل د خلکو شمیر چی مطاق اکثریت یی مروت دی (۱۴۸۴۹) تنو ته رسیده.

دکتوازه له سیمی نه دمرو تود لیزیدو علتونه:

دکتوازه له سیمی نه دمرو تود وتلو په باب داسی ویل کی چی په هغه وخت کی چی غلجیو دستری تبیلی دسلیمان خیلو د بناخ دسلطان خیاو دڅانگی لوی ملک آزاد خان بنځه. چی وسیلی نومیده دده دیوه مریی له خوا وتبنتول شوه او دمرو تو قبیلی ته په نواتی لار نو غلجیو لښکر ترتیب او هلته یی ولیزه او خپل مجر مان یی له دوی نه وغوښتل ولی مروتو دپښتنی ننگ له مخی دغه پناه اخیستونکی دوی ته ور نه کړ ددغه دښمنی په سبب غلجیو تولی بناخونه لکه تره کی، اندر اونورد سلیمان خیلو په ننگ د مروتو، دولت خیاو او یا خیاو سره د پښتنگ له پاره ملا وتړله او دمروتو اکثره خلک ووژل، شول او غلجیانو بر یالیتوب تر لاسه کړله همدی کبله مروت مجبور شول چی دکتوازه سیمه پر یزدی اود دامان خواته یی په لیزیدلو پیل وکړ. په هغه وخت کی ددیره اسماعیل خان د خلعی د دامان په سیمه کی بلو څانو استو گنه درلوده او تانک په سیمه کی هم پراڅکیان میشته ووچی په هغوی بانندی دلواپیوله خوا یرغل شوی و او پر هغه ځای بانندی یی خپله قبضه تپنگه کړی وه. دلومری ویش په وخت کی دمرو تو قبیلی ته هم څلورمه برخه ور کړل شوه چی تریوی مودی پوری یی دغه ځای په لاس کی واود گرمی په موسم کی به دواپه د

غرہ نختیخی برخی ته تلل او د یخنی په موسم کی به بیر ته تا نك ته راتلل تر خوچی
 ددوی اومسیدو ترمینخ د بنخودپت له کبله شخړی رامینخ ته شوی. شرنګه چی
 وزیر ددوی د تګ را تګ په پور تنیو او بنکتنیو لارو باندی پراته وونو دد بنمنی
 له کبله غرونو ته ددوی تګ راتګ بیخی وتړل شو په همدی وخت کی دتانک
 دسیمی دلانجوله کبله دلوانی داو لادی ترمینخ دبنمنی رامینخ ته شوه دولت خیالو
 قدرت وموند او تریوی جگری وروسته یی مروت له تانک نه وایستل .

اودغه قبیلہ دبین ددری نه نیولی دپیزو ددری پوری په غرنیو سیمو کی همیشه شول .
 په دویم کال بیا دولت خیالو دسیمو دنیو او په منظوریرغل وکړ او تانک یی و نیو خو
 کتی خیالو دگند اپور له قبیلی نه مرسته وغو بنته او دوی یی بیر ته په شاتمبولو نه
 مجبور کړل چی ددغه خای دتسمیی وجه هم دمروتو له نوم شخه اخیستل شوی.
 ددوی ملک تقریباً پنخه دیرش مربع میله دی چی له بنو شخه ترمه آرو او
 د سلیمان غرونو شخه دهغو تیتو غرونو تر سلسلی پوری رسیزی چی لارگی (Largee)
 له اباسین شخه بیلوی، خواوسیدونکی یی خواره واره دی .

دمروتو بڼی، خیری او عادتونه:

مروت غبنتلی، لور غنم رنگه، پراخه تندی، گردی خیری او بادامی مترگی لری
 او پیاوری خلاک دی دوی زیار گالونکی، متحمل، صابر، قانع او با استعداد دی .
 دمروتو سپاره توره، دال اولیندی استعمالوی. خو پللی یی توری، سپرونه، غشی
 اولیندی استعمالوی .

مروتو په پخوا زمانو کی په پوونده دول ژوند کاوه اوسوداگری به یی هم کوله
 خو کله چی په دی سیمه کی همیشه شول یوازی دحمکی په چارواو کروندگری
 بوخت او په خپل کسب کی دیر زیار گالونکی دی او آن تردی چی دکلی ملکان یی
 هم په خپله دیوی او کر کیلی چاری په خپله سرته رسوی .

که څه هم دمروتو په سیمه کی دخوراک له پاره غله پریمانده، خودخیناک د
 اوبوله پاره دهغو کلیونه پرته چی دکمپله، کورمی یادانگر درودونو په غاره موقعیت

لری په پاتی مروتو کی داو بو تگسه دیره ده . دخینو کلیو خلک دلس یا یو ولس میله
ترو اتن وروسته دگمیله داو بو در اوړ لوله پاره راخی او ددوی داو بو راوړل د پنځو
په غازه دی چی ددی کار له پاره دخرونه استفاده کوی .

خوراک پی :

مروت په اوړی کی دغنمو دودی او په ژمی کی دبا جری دودی استعمالوین .
هغه متوسط او غریب خلک چی په سیمه کی پی نخود کرل کیزی نو دغنمو داوړو
سره دنخودونیمایی برنجه اوړه هم یوځای کوی او دودی ترینه پخوی .

دوی دسیمی پیداوار ددوی له خوراک څخه ز یا تیززی ، که څه هم ددوی
ورځني خوراک ساده دی ، خو په میلمه پالنه کی دخپلی دوسی سره سم کوښښ کوی .

میلمه پالنه :

که چیری په مروتو کی کوم قدر من سری میلمه شی نو دهغه له پاره پسه
- لالوی او دغنمونازک چپاتی په یو ډول ډبرینی تپی باندي پخوی چی دمروتو پنځی
ددغوناز کر چپاتیو په پخولو کی دیری مشهوری دی . که چیری دمیلمنو شمیر
لږوی او څوک دپسه د- لالو او قدرت ونه لری نو میلمنو ته یو یاڅو کورنی چرگان
- لالوی . دوی دکاسو پرځای دیو ډول لویو ښانگونو نه استفاده کوی چی دهر ښا-
تک نه گرد چاپیره اته کسه کښینی او ښور وایاوری چی خوری .

دوی دقدرمنو میلمنو نه پاره د پورتنیو خورونو پرته ډیر ښه پولاو او غوښه
پخوی په خوزو خورو کی دحلوانه پرته دگوروبی استعمال هم زیات دی . دگروبی
ترکیب اود جورو لو طریقه داده چی دگوری شربت ته ډیر جوش ور کوی او
تر پخیدو وروسته پی په ښانک کی اچوی اودهغه په میزخ کی دپسه دلم غوړی
چی داوسپنی په ارکاره کی دژیرو غوړیو په شان گرم شوی وی اود پاسه پر پی
ناز کی دودی میله کوی . هغه میلمه چی عام اود کوم بل ملک نه راغلی وی او
هغوی پی ونه پیژنی اود مساپر په ډول کلی ته راشی نو دکلی داوسیدونکو ته یوتن
په جومات کی غز کوی چی نن زمونږ کلی ته دمو مره میلمانه راغلی دی بیان

دوخه لځای داوسیدونکونه یو تن یا دوه تنه میلمانه په خپلو منځو کې سره ویشی اوله خپلو
گورونو نه ورته دوی راوری. لنډه داچې دمیلمه قدر کوی اووزی ترینه نه شی.
د مر وتو کلی او داستو گنی لځایو نه:

په پخوا زمانو کې چې داخله کو دایمی استو گنځی نه درلود نو اکثر و به په
گیز دیو کې ژوند کاوه. اوس په دوی کې د کیز دوی ورواج نشته. خلک په نو لو
کلیو کې دنخپلې استو گنځی له پاره د مزرو شپری جوړوی او ددوی دا خبره سمه
ده چې داو بودنشتوالی په سبب د شپرونه پرته دیل ډول ودانیو جوړول تران کار
دی. دوی د اصلی کلیونه پرته دخپلو لیری لیری لځمکو دخارنی او داو بنا نو او
نورو شارویو دخرو اوله پاره په خر لځایو نو کې یا هغه لځای ته نزدی بانډی جوړی
جوړوی. مالداران او کروند گری د ضرورت له مخی دوه کورونه جوړوی یو یی په
اصلی سیمه کې دویم په بانډو کې. دوی اصلی کلونه میله وایسی چې مقصد یی
مینه ده.

پوښاک یسی:

ددوی پوښاک عموماداسی دی چې کوچنی پښگړی په سر کوی او پراخ او او زده
کمیسونه چې تر پوندیو پوری یی رسیزی اغونزی همداراز د پرتو گڼ پر لځای په دوی کې
د نیلی یا سپین لښکڼه رواج دیردی، خو ملکان د لو لښکڼه په لځای پراخه پر تڼو نه
اغوندی. ددوی لځینی خلک د خپلو سر ونونه دستمالونه هم تاوی.

بزگران او غریب خلک ددغو تپو گرانو پر لځای دپسو نو یاد او بنانوله وړ یو نه
یو ډول توکران جوړوی چې له نیمایسی نه یی اونگڼ اوله نیمایسی نه یی یو ډول
کمیسونه جوړوی چې گریوانونه یی لځاک داره وی اولستوینی نه لری.

دمرو تر ښځی اکثره سره تور یا نیلی توکران په سروی او او بز ده چین داره
کمیسونه چې اکثره سره یا تور رنگونه لری اغوندی. همداراز دوی یو ډول ډبل رنگه
توکر چې سپینی لیکي لری او پاسنی برخه یی پراخه او پیا یسی یی پلنی وی اغوندی.
دیغلونو نجونو کمیسونه یی چین لرونکی نه دی.

د لواحق د تروی مروت د نسب شجره



مسعود (مسيد)

دغه قبیله په کرلانیو پښتنو کې یوه مشهوره او جنگیالی قبیله ده. که چیرې دنسب شجره یی په غورسره وگورو نو خرگنده به شمی چی د وزیر لومړنی زوی ندری دری زامن د لودل چی موسی، محمود او مهارک نومیدل. چی موسی یی په دریش سره مشهور و د محمود زوی مسعود نومیده چی او لادی ته یی مسید وز برهم وایسی (۱).

لویدیخ او جنوب ته یی احمدزی وزیره شمال ته یی اتمانزی وزیر او د ختیخ خواته د بیتنی قبیلی سره پوله لری .

ددوی سیمه د جنوبی وزیرستان د ایجنسی پوری مربوطه ده او دافغانستان سره کوم گډ سرحد نه لری (۲).

ددغی قبیلی اصلی خای د برمل غرو چی د سلیمان غره یو بناخ گنل کیزی او هغه وخت چی ددغی قبیلی په شمیر کسی زیا توالی راغی نو په دغه وخت کی ددغی قبیلی خلكو د خپل اتحاد په زور په خپلو گاونډیو باندي غالب او په خپرید و یی پیل و کړ او ترته ولو دمخه د سلیمان دغر نیو سیمونه شرال او دهغه شاا وخوا سومی ددغی قبیلی لاس ته ورغلی چی هلته دمخه شیتکک او نور آباد وو په هغه وخت کی داور مرو قبيله چی په کانی گرم او نورو نژدی سیمو کی میشته وه اکثر آ لوگراو نورو سیمو ته لارل او ددوی دیراز شمیر په دغه خای کی پاتی شول . په دغه وخت کی وزیر او مسیدو ته موقع په لاس ورغله او په هغوی یی یرغل و کړ او په لومړی حمله کی یی د بدر او شهیر سیمی ونیولی او په کانی گرام کی هغو اور مرو چی ددوی سره مقابله و کړه دمسیدوله خوابی ماتسی و خوره. وروسته یی د بیتنیو قبيله هم د تاك د دري او دهغه شا وخوا غرنیو سیمو له یی و ایستله او پخپله یی

(۱) حیات افغانی - ۵۵ مخ .

(۲) اضلاع، ایجنسی ها و قبایل ایالت پښتونستان - ۱۱۶ مخ .

په د غوځايو نو باندې تبضه ټينگه كړه. ددوی سيمه د كوهات د ضلعې نه نيولې د ديره اسماعيل خان تر درې پورې غزیدلې ده او د سيمې اوزد والی يې (۱۴۰) ميله دی (۱) مسيد په دريو عمده ټپو وپشل شوی دی چې علی زی، شمن خیل او بهلول زی دی چې هره يوه ټپه يې په نورو ډيرو خپلونو باندې وپشله شوی ده (۲).

یوانگریز مورخ په خپل مشهور اثر وزیرستان کې د مسيدو (مسعودو) په باب داسې ليکلی دی:

«مسيد په وزيرو کې خورا پياوړی او جنگيالی خلک دی. دوی متحمل او سخت سړی دی، بڼه مسلح او ډير بې نيازه دی، ځکه چې ددوی احتیاجات دو مړه طبیعي دی چې د هغوی په نشت کې لاهم دوی ته څه زیات تکلیف او ضرر نه وسيزی او د هېڅ راز موانعو پر وانه کوی. د خپل کوچنی توپک په استعمال کې عجیب مهارت لری او په دی کې خورا ماهر دی چې د خپل دښمن له جزوی او وړوکی سهوی څخه ډيره لويه استفاده وکړی. که دښمن په شمير په وخت او یا مدافعه کې اړ څه ضعیف یا سهوه وکړه د مسيدو او وزیرو له خوا به در نه جزاومومی اوله داسې پېښو څخه دوی خورا بڼه استفاده کولای شی. په جنگ کې دومره دا وضاعو مراقب او مواظب وی چې هېڅوک یې محاصره کولای نه شی او نه یې دښمن تر اړخ ټپريدلای شی. دوی په عتمبی خطوط او کوچنیو پارټیو باندې په حمله کې خورا بی نظيره ماهران دی او په جگړه کې دنورو قبایلو په شان خورا ډيره طبیعي حوصله او صبر لری او د هر ډول مشکلاتو او موانعو سره دومره په صبر او حوصله مجادلنه کوی چې د ډير تعجب او حیرانتیا موجب گرځی، په يوه گړی کې ارامه خو په بله گړی یې بیاتوړېک په اوزو و بهترین جگړن شی. په جگړه کې ډير کسان یې وسلې له ومله لرونکې سره درومی او د توری او یا د لاس جگړه کې، نمرورت ورت په پېښ شی کوی یې (۳)»

(۱) حیات افغانی - ۵۰۲ مخ.

(۲) اضلاع، ایجنسی ها و قبایل ایالت پښتو نستان (۱۱۶) مخ.

(۳) پښتونستان - ۲۴۶ مخ.

دمسیدور واجونه، خوراك، نرخونه او تری کت مت دوزیروپه شان دی.
غنم، اوربشی، جوار، شولی، می، باجری، زدن او پتا تسی بی مشهور
حاصلات شمیرل کیزی.

دجنوبی وزیرستان هوا په ژمی سره اوپه اوږی توده ده، خو غرنه چسپه
همومی ډول غزنی سیمه ده نو هوایی معتدله ده.

دمسیدو مشهور کلسی دادی:

مکین، خیسور، دره، نیدون، کانی گرام، بدر، خلو یشتی، شکتوی، واینه،
دشركی سیمه، شهرنه، شم، رزمك، شکي، شوال او نور (۱)
مشهور سیندونه دگومل، تانك زوم، خیسور، شکتوی، سپلی توی،
واینه توی، شوزه، شنگی او شاهوردی (۲)

مسیدبنکلی، زرو او چنگیالی خلک دی. سرو پلیم پارتند دوی دجنه گیا ليو
میرونوشمیر (۱۸۰۰۰) زره تنه بنودلی دی. (۳)

د دغی قبیلای شمیرد ۱۹۶۱ کال د احصایی له مخی (۱۸۷۳۲۳) تنه بنودل
شوی دی (۴).

دمسیدو خیلو نو شجره دراتلو نکی مخ په جدول کی وگوری:

-
- (۱) پښتونستان- ۲۱۴ مخ.
 - (۲) اضلاع، ایجنسی ها و قبایل ایالت پښتونستان- ۲۵ مخ.
 - (۳) پښتونستان- ۲۴ مخ.
 - (۴) اضلاع، ایجنسی ها و قبایل ایالت پښتونستان- ۱۱۶ مخ.

مسعود بامسید

علی نری

شعیب خیل
سلطانی
ستونی
نخویل
بی بی نری
استونی
باروی
منزی
پاتی خیل
شامیری
کانیری
دراکی
سلیم خیل
گور خیل
مل خیل
بیبی خیل
نخویل
جماد خیل
گاری
گدی خیل
ملک دینی
پریدی
بروی خیل
سکی خیل
دوی پلوی (پلوی)
لنگر خیل
ویری

شمن خیل
خال خیل
چار خیل
بودین نری
کالی شی

بعل نری
ایمل خیل
عبدی
بانده خیل
ملک شی
شکی
نظر خیل
نظر خیل
دین خیل
گیگا خیل
صیبت خیل
جلال خیل
گیگا دوی
امریل
امری

(۱)

(۱) اضلاع، ایجنسی هاوقبایل ایالت پشیمو نستان: ۱۱۷ - ۱۱۸ مسخونه.

مشوانی

مشوانی په اصل کی هر څښتی پښتانه دی، خودوی کله ځانونه سیدان بولی او کله یی هم په کاکړ وورگدوی. ددوی اکثره په خواره اړه د واک ژوند کوی. ددوی یوشمیر په برکونر کی استوگنه لری چی دساپیود کلمتور او عنعناتو تر اغیزی لاندی راغلی دی اود کونر په ناری، دانگام او اسمار کی استوگنه لری. د کونر په ولایت کی ددوی شمیر ۱۰۱۴۷ تنه بنودل شوی دی. همداراز یو شمیر مشوانی دننگرهار ولایت په بته کی هم استوگنه لری چی ددوی شمیر ۲۳۸۸ تنه بنودل شوی دی (۱)

حیات افغانی لیکلی: ددوی څلورسوه کورنی په کوهدامن کی چی دکابل نه پنځه ویشت میله شمال خواته موقعیت لری استوگن دی. دکوهدامن مشوانی په کرکیله او څینی یی په سوداگری برخت دی او همداراز دوی دنخپلواو بنیانو په ذریعه تجارتي مالونه ان تر بخارا پوری انتقالوی اودوی د هوساژوند څښتنان دی. ددوی څو کوره په کندهار کی هم میشته دی. دگندگر په شمالی برخه یعنی د هزاره ضلعی په سری کوت کی هم مشوانی اوسیزی، خوددی پته نشته چی کله هلته تللی دی. پښتانه د مشوانی قبیله د ستانه او پیرانو په نامه بولی. دوی د نیک چلند خاوندان دی په تیره بیاددغی قبیلی دلودین څانگه، چی د غلجیو په ملک کی په متفرق ډول سره ژوند کوی (۲) پته دی پانی نهوی چی یوشمیر مشوانی دهند په څینو برخو کی هم شته.

دمشوانیو په هکله د پښتنو ټولنیز-اقتصادی جوړښت په کتاب کی داسی راغلی دی: دمشوانیو اکثریت ددیر او جندول په سیمو کی میشته دی. لومړی ددوی څینو خپلوانو د څرخایونو په هڅه خپلای رمی د (بنشی کنډو) له لاری له دانگام نه شمالی

(۱) معامات مختصر درباره اقوام و قبایل ولایات سرحدی کشور - ۲۰ مخ.

(۲) حیات افغانی - ۶۳۲ مخ.

هرونو ته راوستلی . یوساواو پنخوس کاله پخواد دری په ختیځ اوشمالی غرونو کی
 دغږ ځایونو شاوخوا یی بانډی جوړی کړی . دپسرلی د پیل نه دمنی تر پایه به هغوی
 په بانډو کی اوسیدل او بیا به درموسره دجنډول دروته بڼکته کیدل . سل کاله مخکی
 دمشوانو ځینو ځیلونو خپلی رمی په پای کی دجنډول پر ځای قاسم اوزور بر اول ته
 رابڼکته کړی . په دی وخت کی دغه دواړه کلی نه وو ، بلکی لومړی ځینو شپږو دلته کور-
 ونه جوړ کړل او په ژمی کی به په کورونو کی اوسیدل ورپسی یی د کورونو شاوخوا نا آبادی
 شاری ځمکی آبادی کړی . کارینونه (مینی) یی جوړی کړلی او تقریباً دلسو کلو نو
 په دوران کی شو کورونه په کلیو بدل شول . دسلو کالورا هیسی دوی دشمالی غرونو
 په لمنو کی په شاوخوا ځمکو کی بانډی جوړولی چی اوس دقاسم خان اوزور بر اول
 بر سیره دمشوانیو کورونه او کلی دغره په لمنو کی ددری ترخو لی اسمار ته نژدی
 رارسیدلی دی .

مشوانی دځینو کورونو نه پرته په عمومی توگه ناساده اولس دی ځینی شتمنی
 کورنی دځمکو سره یو ځای مالداری ، تجارت او ماموریتونه لری . ددوی دنا دارو
 اکثریت ځینی نخلک دسالارزو او ماموندو شپانه او بز گردی . ځینی دغنمو او اور بشود
 کولونه وروسته دمیزان په میاشت کی دکاراوغریبی له پاره جنډول ، باجوړ او دکونړ
 ولایت مختلفو سیمو ته ځی دلته دوی دجو ماتو تودلر گبانه (دژمی په سرو کی اولس
 دجو مات دتود لوله پاره لرگبه (جمع لرگبانه) نیسی . لرگبه له غره څخه لرگی را
 وری و دکلی نخلک ورته دمیاشتی دیر ش منه غله او داوسیدو کوته ورکوی .

او یا په کلی کی همسایه کیزی . همسایه مشوانی په کلی کی داوسیدو کوته پیدا
 کوی . ددوی نارینه د غرونو څخه لرگی راوری چی بو گیدی (دشا بار) په یوه من
 جوارو او یاد هغه معا دل په څلو یښت افغانیو نخر خوی . دنور و قبیلو په تناسب په
 مشوانو کی دلیز دیدنی هملیه دیره ده . ددوی نیستمن نخلک دمنی په پای کی دکورو

لڑ سامان او دخور لو مواد په خرو باروی بنځی اونارینه یوځای د جندول، باجوړ او کونړ په لور روان وی د پسرلی په میاشت کی بیرته دری ته راستنیزی (۱)

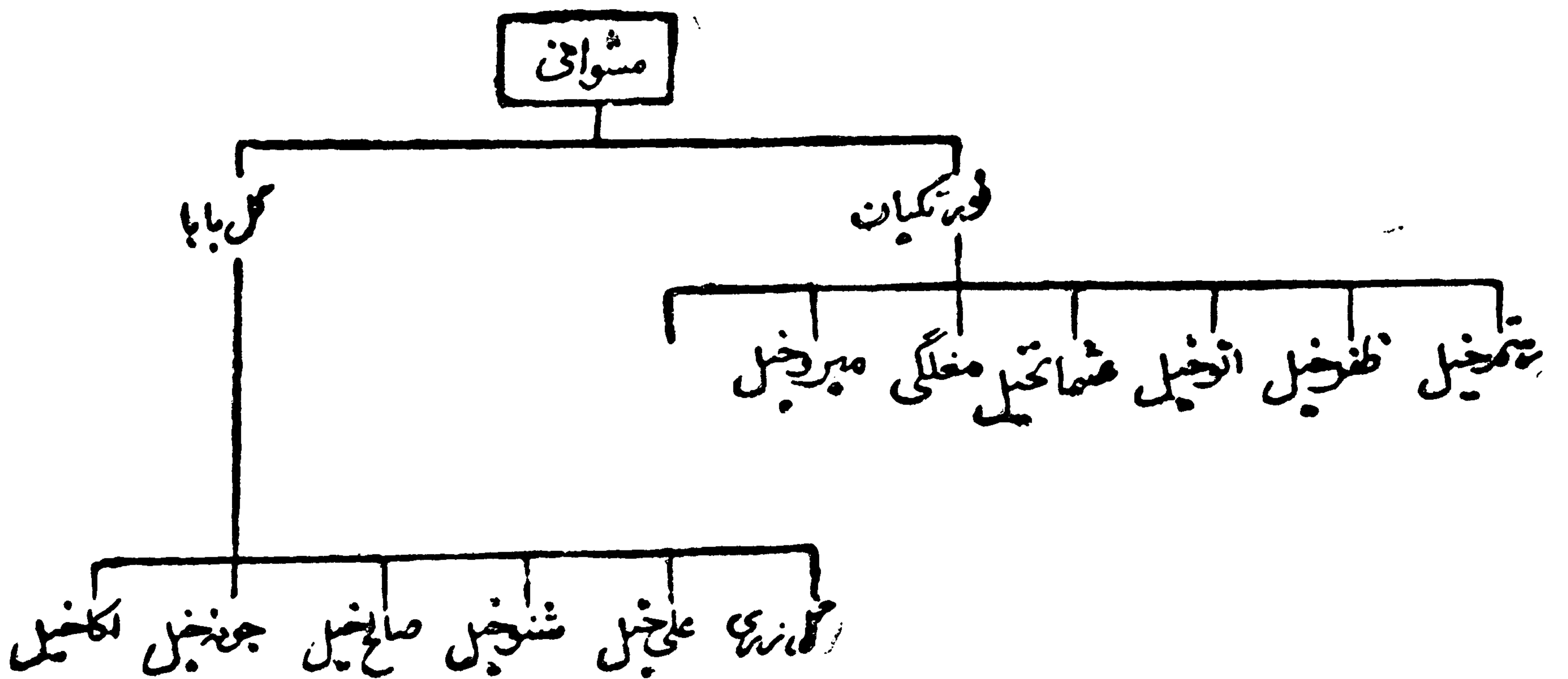
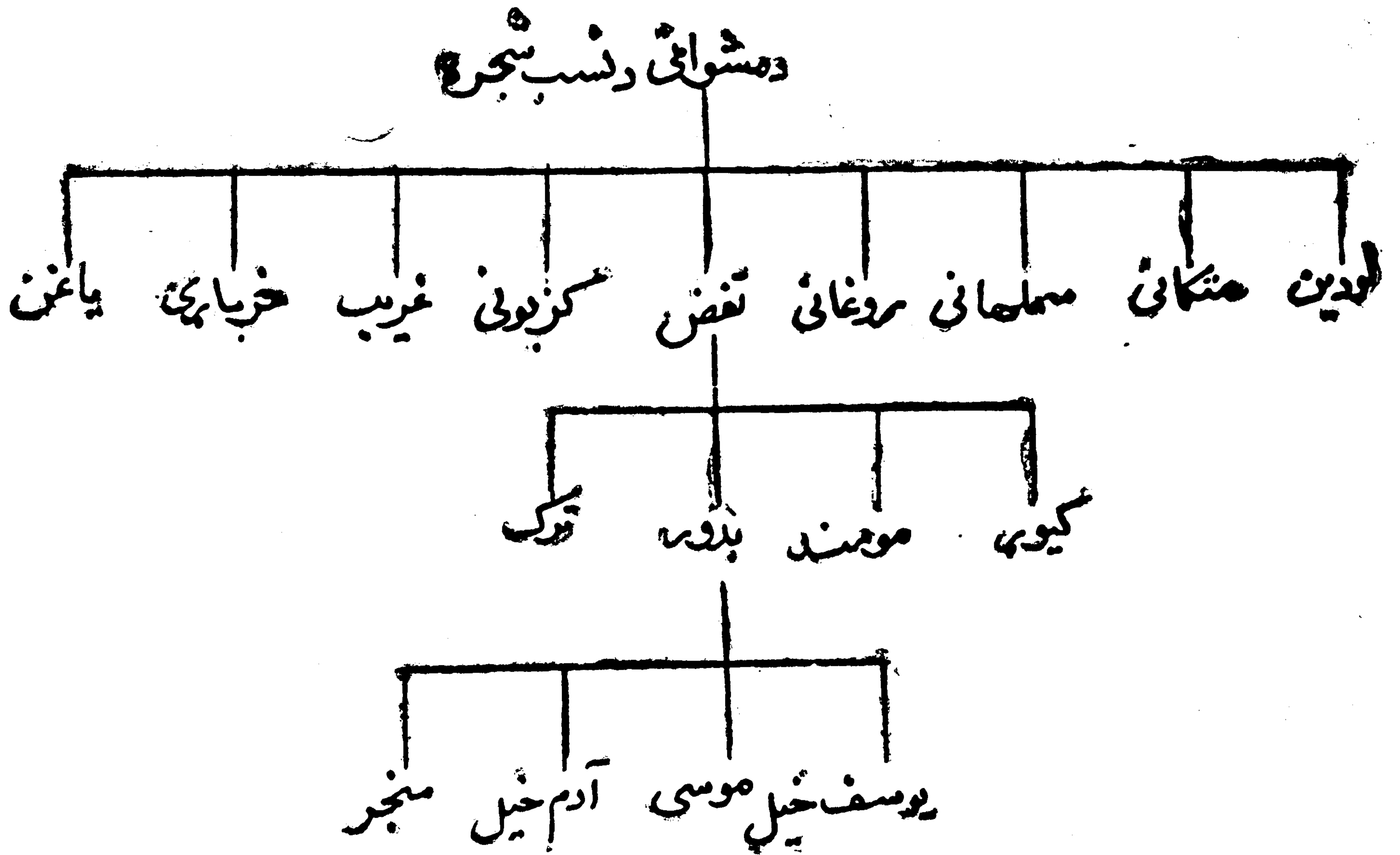

(۱) د پښتنو ټولنیز - اقتصادي جوړښت - ۲۲۶ - ۲۲۷ مخونه.

مشانسی

دغه قوم هم د نیازی دنسلی څخه شمیرل کیزی . ددوی داوی نیکه نوم موسی
ابن خاکو ابن نیازی وچی دموسی نوم د دیر استعمال په وجه په عامو خلکو کی په
موشیانی یا مشانی سره مشهور شو. د دغه قوم خلك لومړی د سرهنگو د قوم سره
د سندن د دریاب په ختیځ غاړه کی میشته شوی دی لکه چی اوس هم د داو دخیلو مشانپو
بناخ په داود خیل نومی محای کی او دموندی بناخ په تپتی کی چی په میانوالی کی
موقعیت لری میشته دی . پاتی مشانی د سندن د دریاب لویدیځی برخه ته راغلل او میشته
شول (۱) مشانی دمروتو او عیسی خیلو په دینمنی کی دمروتو ولگری وو. د اطاپه
اوس په دادی خیلو او شادی خیلو سره شهرت لری (۲)

مشانی لوید یخ ته د نختکو توغره پوری قبضه لری . ددوی د هغو محکمونه
پرته چی د سیند په غاړه پرتی دی نوری محمکی ایی بنی نه دی خود بندونو او بارانی
ویالوپه ذریعه د لیمی محمکو غنم او باجری بڼه حاصل ورکوی .

ددی قبیلی خلك اکثره کینه کښی او کورنی دینمنی پکی ډیری دی . داو دخیل
په یوه گوندي کی او شادی خیلو په بله گوندي کی چی د دواړو گوند یو ترمنځ سخنه
دینمنی موجود ده .

(۱) حیات افغانی ۵۹۹ مخ .

(۲) پښتانه د تاریخ په رڼا کی د پېښور چاپ : ۱۹۶۴ کال ۱۳۵۵ مخ .

دمشانی ابن خاکو ابن نیازی دنسب شجره

مشانی

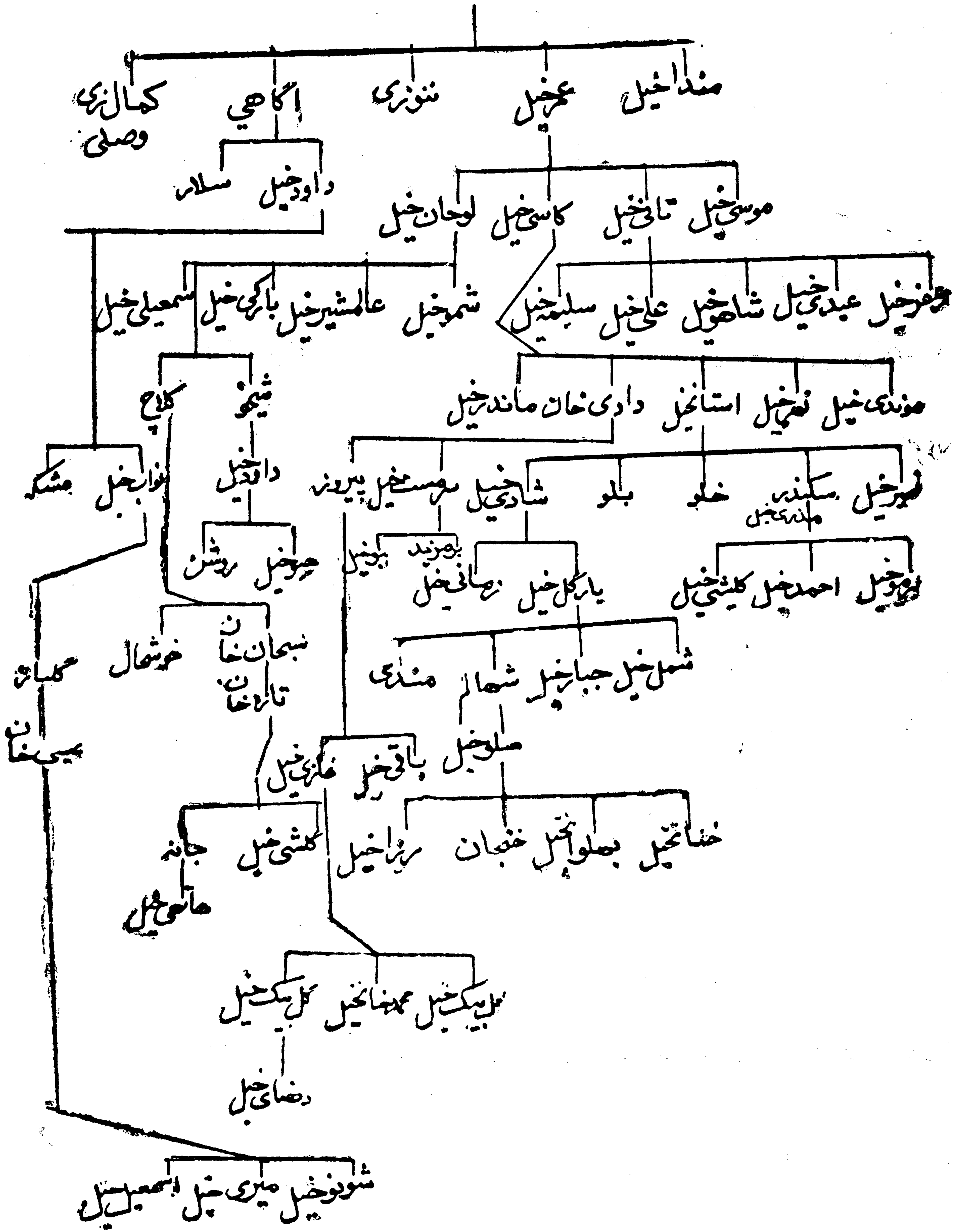

معروف خپیل

دوی غلجی پښتانه او د احمد زیو د قبیلې یوه خانګه شمیرله کیږي. دوی دننګرهار ولایت د غلزی حصار کک اوسره رود په اولسوالیو کې استوګنه لري؛ په غلزی حصار کک کې د دوی شمیر ۳۳۰۰ او دننګرهار دسره رود په اولسوالیو کې د دوی شمیر ۹۴۱۸ تنه ښودل شوی دی چې زیاتره یې د بالاباغ د سیمې په شا-اوخوا کې ژوند کوي د معروف خپلو خانګې په لاندې ډول دي:

بادین خپیل، شکر خپیل، محمد خپیل، عبدالرحمن خپیل او سر کې خپیل.

په غلزی حصار کک کې معروف خپیل په لاندنیو کلیو کې میشته دي: یاغی بند، علم کڅ، محمدی، ناصر خپیل، کلاله، تری، انګورتاک، بهاولی، راغه، جوکان، لاجیګر، سیاب هلیا، دوبي او محمد کلاکي.

مقبل

دوی د کرلانی پښتنو په ټولنیز ګروپ کې شامل دي. سهیل ته یې شخا محی میدان اوسبري، لویدیغ ته یې د منګلو قبيله، شمال ته یې شمکنی، شمال ختیځ ته یې شخا او ختیځ ته یې د دیورند د کرښې سره پوله لري چې د سرحد نه پوری خوا په ستر غوزک، میته، سنگر او کمکي غوزک کې هم مقبل استوګنه لري او د سرحد په دننه کې مقبلوسره قبیلوي اړیکي لري.

هغه مقبل چې د افغانستان په دننه کې ژوند کوي ټول د پټان په اولسوالیو کې په دوو درو کې چې دوچ زیګار اولوند زیګار په نامه یادېږي استوګنه لري چې په دغه سیمه کې د دوی شمیر (۱۰۴۶۴) تنوته رسیږي. د پټان په اولسوالیو کې د مقبلو نه پرته منګل او شخا محی هم استوګنه لري (۱)

د دوی یوڅو کورني دخوست اولکن په سیمه کې هم دهمسا په ډول ژوند کوي (۲)

(۱) معاومات مختصر درباره اقوام و قبایل ولایات سرحدی کشور، ۵۷ مخ.

(۲) حیات افغانی - ۶۲ مخ.

ددوی اکثره خلك دكرنى، مالدارى اوسو داگرى له لارى خپله گوزاره كوى .
دغه خلك لرگى او چار تراش هم خرشوى .

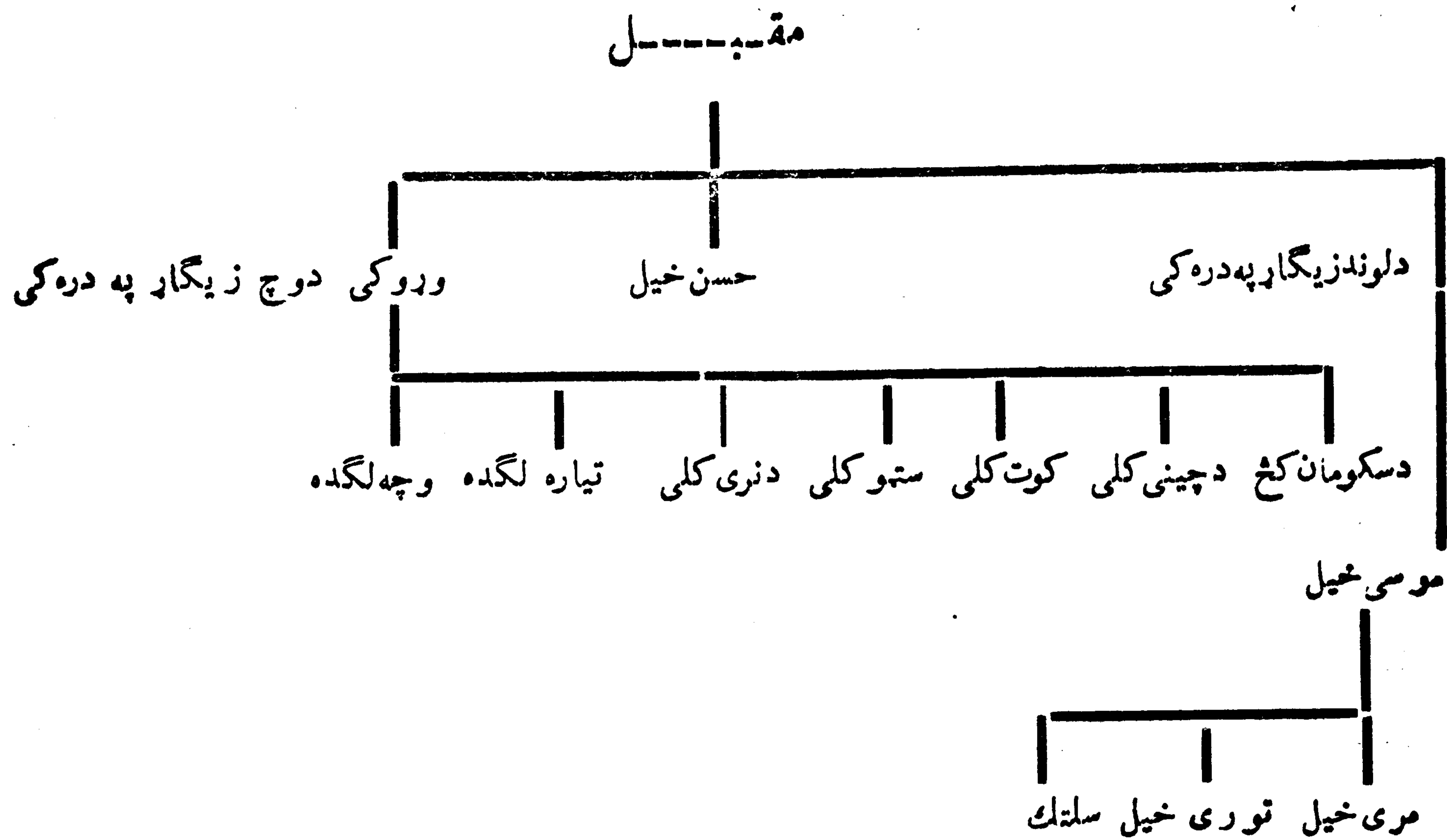

مـلا خيل

ملا خيل غلجى پختانه او كشره يى كو چيان دى چى په لاندنيوا تو بنا خو نو و پشل
شوى دى : شاران، پيره خيل، عثمان خيل، قادر خيل، خواگا خيل، شاهراد خيل،
خواجه خيل او اليس خيل . ددوى زيات شمير دغزنى په اجرستان كى امستو گنه
لرى چى شمير يى (۱۵۹۹۶) تنو ته رسيزى . خرننگه چى دوى كو چيان دى نو د پوى
متمدنى قبيلى بنه نه لرى (۱) داجرستان دملا خيلو لمخانگى په لاندى ډول دى :

- | | |
|--------------|---------------|
| ۱ - لنگر خيل | ۶ - سپد خيل |
| ۲ - ادن خيل | ۷ - عثمان خيل |
| ۳ - عباس خيل | ۸ - قلندر خيل |
| ۴ - خوزه خيل | ۹ - پپرون خيل |
| ۵ - رضا خيل | ۱۰ - چكملك |

(۱) معلومات مختصر درباره اقوام و قبایل و لایات سرحدی کشور ۸۴ مخ .

ملکزی

دوی خلیجی پښتانه دی، خوشمیر یی چندان ډیر نه دی. ددوی یوشمیر د ننگرهار د کوزکو نر په اولسوالی کی استوگنه لری، خوشمیر یی بیخی لزدی او یوازی په دغه ولایت کی یی شمیر د ۲۰۰ تنو په شا اوخوا کی بنودل شوی دی (۱)

ملا گوری

دوی سربنی پښتانه اود مومندو دستری قبیلی پوری اړه لری. دغه ښاخ په ملورو خانگو ویشل شوی دی په دی ډول چی: پهارخیل، تارخیل، احمدخیل او دولت خیل. ددوی په باب محینی اختلافونه موجود دی. محینی وایی چی د دغه ښاخ لوی نیکه په وصلی توگه د مومندو پر قبیله ورگدیزی او دویم روایت ددی چی ددی ښاخ اصلی مورث (لوی نیکه) هم د مومندوله قبیلی مخخه و. داسی روایت دی چی یوه ورځ خوټنه مومند د لاروهنی له پاره یو ځای ته لارل او کله چی یی دغه عمل ترسره کاوه یون ملام چی ددوی سره ملگری و له هغی نه لیری او جلا ودرید او دوی ته یی په کتلو پیل وکړ د غلوه دلی نه یوه سری په پښتو ژبه وویل چی ملاگوری چی دهغی ورځی نه وروسته یی په هغه باندي د ملاگوری نوم کیښود او دغه اصطلاح د نوموړی ښاخ د تسمیی وجه شوه. که څه هم د دغه روایت په رښتینوالی کی شک موجود دی خو اوس دغه خلک د غرنیو مومندو سره یو ځای دهغو سره په غم او ښادی کی شریک دی. د دغه ښاخ اکثره خلک د تاتری په دره کی اوسیزی او د کرنی په چارو بوخت دی.

د حیات افغانی د تاریخ لیکوال محمد حیات خان لیکي: « ددی ښاخ ټول شمیر

(۵۰۰) پنځه سوه تنه بنودل شوی دی» (۲)

استاد حمزه شینواری د پښتانه د کتاب په لومړی ټوک کی د ملاگورو په باب

(۱) معلومات مختصر در باره اقوام و قبایل ولایات سرحدی کشور ۸۲ مخ .

(۲) حیات افغانی ۳۵۲ مخ .

داسی لیکي: « ملا گوری دژبی، لهجی او کروورو په لحاظ دمو مندو دستر قام سره
 تعلق لری او دپراخی سیننی خاوندان دی. دوی دکمکی سلمان نه دلمرخاته په لورد
 دبر غرنه لاندی پراته دی اودتا نری دمشهور غره په لمنوکی استوگنه لری.
 دسیمونومونه یی مردانند، شهید مینه، لوره مینه اوژوره مینه دی. دلته دمر مرو
 د برویوکان هم شته او ابرک هم پیدا کیزی (۱)»

دوی اکثره دسیند په غاره استوگنه لری او شمیری یی په اوسنی وخت کی
 د (۸۰۰۰) تنوپه شااوخواکی بنودل شوی دی.

مندر

که چیری دنسب شجره په غورسره وگورونوخر گنده په شی چی ددغه قبیلی
 مشر نیکه مندو نمیده چی دخیبی یاخشی زوی و. مندوه زامن درلودل دیونوم یوسف
 وچی اولادی ته یی یوسفزی وایی اوبل یی عمر نومیده. عمر یوزوی درلودچی
 مندو نمید او اولاده یی په مندرو سره شهرت لری.

داسی روایت موجود دی چی دمندر پلار عمر چی یو دیر باد یانته انسان و
 هندته سفر وکړ او هلمه یی دیوی قریشی بنی سیه خپلوی وکړه چی مندو یی
 دهماغی بنی نه پیدا شوی دی. کله چی عمر په هند کی مرشو نو وروری یوسف
 خیر شو اودخپل ورورد کوندی او اولادونو دراوستلوله پاره پسی لار. نوموری
 خشی ورته وویل چی ته غواری ماخان ته په نکاح کړی اوزما مال دخان کړی خو
 زه ژمنه کوم چی بل میره به نه کوم هماغه وچی یوسف هم قسم وکړ چی دا کار
 به نه کوی تردی وروسته یی نو موری بنیخه او اولادونه وطن ته راوستل کله چی
 مندو سخوان شو نو یوسف خپله لور ده ته ورکړه. مندو دری خانم در لودل چی
 منور، خضر اوخر نومیدل منور هم دوه زامن در لودل دیوه نوم عثمان اودبل نوم
 اتمان و. عثمان هم دوه زامن در لودل یی یی کمال اوبل یی امان نومیدل. دکمال

(۱) پښتانه، لومړی ټوک داستاد امیر حمزه شینواری مقاله، کابل ۱۳۴۹ کال ۱۸۲ مخ.

اولادی ته کمال زی وایی چی په خپاو کی په دوو خانگو و بشل شوی دی : یوه
مخانگه یی مشران زی او بله خانگه یی کشران زی دی :

د اتمان اولاده هم دوه بڼاخو دی په یو بڼاخ کی اکازی کنازی ، او علی زی شامل دی .
دوی ته اتمان نامه هم وایی او د اباسین په غاره دمها بن په جنوب کی میشته دی . تورپی ،
مینی ، کوته ، او مرغزدوی په علاقه کی مشهور کلسی دی .

مندرد مردان په ضلع کی آن تر چملی پوری میشته دی . د چملی نختیخ ته اباسین ،
لویدیخ ته یی یوسف زی ، شمال ته یی یونیر او سویل ته یی مها بن موقعیت لری .
داسیمه د پوی دری په شکل پرته ده . میدان په کی کم او خمکه یی ناهمواره او غرنی ده
دامیلی مشهوره جگره هم په ۱۸۶۲ کال په همدی محای کی پینه شوی وه .
داسیمه د مندر و مر کردی . همداراز په صوبی او مردان کی هم د مندر و مختلفی
مخانگی استوگنه لری .

د مندر و بڼاخو نه اود دوی داستوگنی مخایونه :

اباخیل : اباخیل په گنده ، زیده ، هند او شاه منصور کی استوگنه لری .

همرخیل : همرخیل په کالادره ، صوابی او مانیری کی اوسیزی .

بهبزاد خیل : بهزاد خیل په کلابت کی اوسیزی .

خلوخیل : خلوخیل په پنجتاری ، براکی ، توتایی ، باجا او بامخیل کی استوگنه لری

رخر : داتپه په پنجو خانگو و بشله شوی ده مانسی زی ، ملاکزی ، اکوزی ،

خضرزی او محمودزی (ماموزی) .

مسانی زی : مسانی زی په داگی ، ترلانندی ، ترکمی ، پرمولسی او ادینه کی اوسیزی .

ملاکزی : ملاکزی په یار حسین ، شیردره او بعقوبی کی .

اکوزی : اکوزی په دو بیانو ، سره چینه او اسماعلیه کی .

خضرزی : خضرزی په شیوه ، کالورخان او شهره غونند کی .

او محمد و دزی: په نړۍ کلسی، شیخ جانا، اسو تا او نارنجی کسی میشته دی (۱).
مندریه کروړو کی یوسفزیو ته ورته دی. حیات محمدخان په هغه وخت کسی
دمندرو شمیر (۱۴۰۰۰۰) تنه بنودلسی دی.

مندوخیل

که چیری دنسب شجره په غورسره وگورو نوڅوگنده بهشی چسی مندوخیل هم
په غرغښتو پښتنو ورگډ پزی.

مندوخیل د ژوب د وای په دواړو غاړو میشته دی چی د ژوب سیند دهندو.
باغ له غره نه پیل او شمال ختیځ خواته غزیدلسی دی اودسر ماغی ترڅنگ د گومل
سره یوځای اوجنوب خواته یی مخه کړی ده. د ژوب د سیند او به اکثره له څانه سره
نور مواد هم لری چسی دکرنی اوزراعت له پاره دیری گتوری دی. هغه ویا له چی
د ژوب د سیند نه بیله شوی اوسنکته څسی نو یوی میدانی سیمه ته رسبزی چسی
هله غنم او نور ډول ډول غله کرل کیزی. ددغی ویا لسی په دواړو غاړو د مندوخیلو
کلی پراته دی. همداراز دغه میدانی سیمه بڼه څر څا یونه لری اودرمو او څارویو
دپوولونه هم ورته گته اخلی او په پورتنی برخه کی یی دپوولنده وو دیری کیز دی
ترسترگو کیزی. د ژوب د وادی شمالی برخه د سیوناداغ د جنوبی حد له غرنیو سیمو
سره پوله لری اودگومل ددری جنوبی غره کی هغه ځای چسی د ژوب، بوری او
سلیمان غره کی په مینځ کی پروت دی دباپرو او هوپال د بڼاخونو څمکی دی او
په ختیځه اوسهیلی برخه کی یی یوه غیرآباده اوشاره سیمه موقعیت لری چی دایسوت
اوموسی خیلو بڼاخونه خپلی ومی پیایی او ختیځ خواته یی مخاڅخ د حسن خیلو
اوباخلو شیرانیو غر موقعیت لری. د ژوب څمکه حاصلمخیزه اواکثره د نهر ونو
په ذریعه خرو بیزی. د مندوخیلو دود، دستور او کسبو نه هغو کا کرو ته ورته
دی چی ددوی په مینځ کی دی اود مغوی په شان سپین زری، ساده او بی آزاره خلک

(۱) پښتانه د تاریخ په رڼاکی - ۱۳۲۲ مخ.

دی. دوی هم دکرنسی اومالداري په چارو بوخت دی (۱)

مندوزی

دوی په اصل کی خو گیلانی دی، خو په پخواوختونو کی خوست ته لیزدیدی دی او اوس د خوست په لویدیځه برخه کی او سیزې. اویدیځ ته ته یسی د خدرانو قبيله او جنوب ته یسی دشمل سیند موقعیت لری چی اسمعیل خیل او مندوزی یی سره جلا کړې دې ختیځ خواته د اسمعیل خیلو سره پوله لري او دشمال خواته هم د خدرانو سره گډ سرحد لري. ددوی شمیر (۱۲۰۰) کورنیو ته رسیزې. دوی اکثره دکرنسی په چارو بوخت دې اودینوونسی اوروزنسی سره زیاته مینه لري (۲)

مندوزی

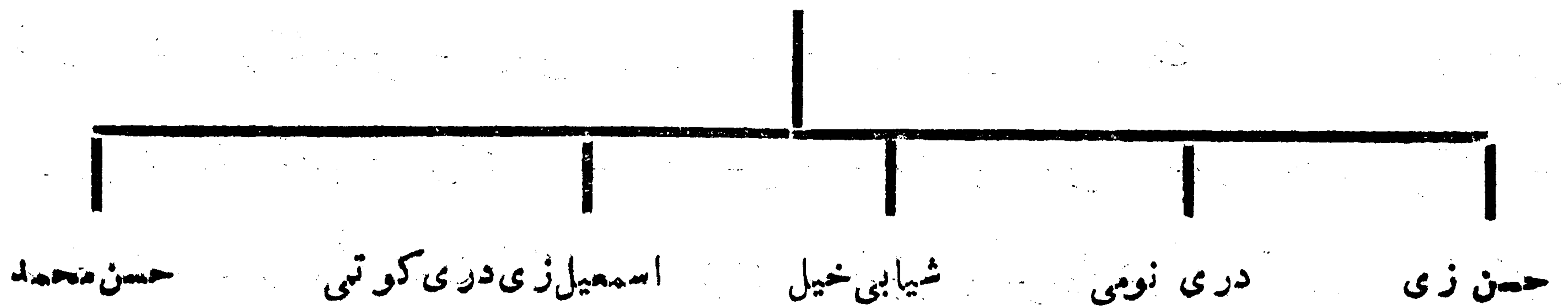

موسی خیل

دوی غر غبستی پښتانه دی او دکا کړو ویو عمده بناخ گنجل کبزی. دکا کړو دغه بناخ د پوری د تاریخی ناوی د موسی خیلو په تحصیل کی آبا دی. په کندهار، زابل، سیوی او دغزنی په ولایت کی له دیری لرغونی زمانی څخه موسی خیل کا کړ آبا دی. همدا راز دغزنی ولایت دشلگر په اولسوالی کی هم تراوسه پوری زیات شمیر موسی خیل کا کړ استوگنه لري،

مومند

مومند دسربن په ټولنیز گروپ کی یوه دیره ستره قبيله ده اودوی غوریاخیل

(۱) حیات افغانی - ۲۴۳ مخ -

(۲) معلومات مختصر در پاره اقوام و قبایل و لایات سرحدی کشورخ ۶۳ مخ.

پښتانه دی . داسی روایت موجود دی چی د غورباخلور زامن وو چی دولت یار ،
خلیل ، شو کئی او زیرانی نو میدل . بیادولت یار دوه زامن در لو دل چی یو
مومند او بل داود نو مید .

د مومند و کومه اولاده چی په میدان سیمه کی استوگنه لری هغوی ته کوز
مومند او کوم چی په غزنی سیمه کی آباد دی هغوی ته بر مومند و ایی ، خو په
اصلی کی دواړه یودی . شمال ته یی باجور ، لویدیځ ته یی دکو نرسیند ، جنوب
لویدیځ ته یی دخیبر دره او نختیځ ته یی د پینسور ضلعه موقعییت لری .

د اسلام دین ترخپریدو دمخه دغی سیمی ښه تاریخی اهمیت دراو د . داسی
ویل کیزی چی اوی کنشکا هم د دی سیمی په شا او خوا کی یوه موده اوسیدلی
دی اویوشمیر بو د ایی راهبا نوهم دلته ژوند تیر کړی دی .

داسی عقیده مومنده ده چی دوی په پیل کی د کندهار په غوره مرغه کی
میشته وو چی وروسته له هغه خایه د غزنی لویدیځ د تر نک غاروته ولیزیدل .
با بر پخپل مشهور کتاب توزک بابری کی چی په (۱۴۵۰) ع کالی یی کښلی دی
د دغی قبیلی د مومند دیت ذکر یی د غزنی په سهیل کی کړی دی . څرننگه چی
وروسته د دغی قبیلی په شمیر کی زیاتوالی راغی نو دوی د غزنی نه کابل اویاله
هغه خایه د دننگرهار خواته و خو خپل اود دننگرهار نه یی دخیبر پر لاری پینسور
اود دوی د استوگنه اوسنی سیمی ته لیزد و کړ (۱) . هغه مومند چی په افغانستان کی
استوگنه لری ددوی سیمی دادی :

۱- دننگرهار په ولایت کی :

د شینوارو په لویی او لسوالی ، په مومند دری ، لعل پوره ، بتی کوت ، کامه ،
گوشته ، کوز کونر اود چپرهار په علاقه داری کی استوگنه لری . دننگرهار په ولایت کی
ددوی شمیر (۱۷۳۶۷۹) تنه ښودل شوی دی (۲)

(۱) حیات افغانی ۳۴۷ مخ .

(۲) معلومات مختصر در باره اقوام و قبایل و لایات سرحدی کشور ۲۷۶-۲۸ مخونه .

۲- د کونړ په ولايت کي :

دوی د کونړ په ولايت کي په اسدآباد، خاص کونړ، سر کابنيو، نور گل او نرننگ کي ميشته دي چي په ټول کونړ کي ددوی شمير (۶۳۵۸) تنه بنودل شوي دي (۱) همدا راز يو شمير مومند د هرات د ولايت د انجيل په اولسوالي او د غزني په ولايت کي هم ميشته دي. همدا راز يوزيات شمير مومند په باجور کي هم استوگنه لري. په پاکستان کي دوی د مومندو په ايجنسي کي استوگنه لري ددغي ايجنسي څلور-خو اوي دادی: لويديځ ته يي افغانستان، جنوب ته يي د خيبر ايجنسي، ختيځ ته يي د پيشور او د ير ضلعي او شمال ته د باجور د ايجنسي سره پوله لري. ددغي ايجنسي مساحت ۸۸۷ ميله مربع دي. همدا راز د خيبر په ايجنسي کي هم يو شمير مومند او سيزي چي په دغو دواړو ايجنسيو کي ددوی شمير (۱۸۸۸۱۲) تنه بنودل شوي (۲) د مومندو مشهور خيلونه دا دي:

- | | |
|----------------------|---------------|
| ۱- خويزي | ۱۰- نظر خيل |
| ۲- حلیم زي (اليم زي) | ۱۱- عيس خيل |
| ۳- اوتمازي | ۱۲- برهان خيل |
| ۴- بايزي | ۱۳- باره خيل |
| ۵- کودا خيل | ۱۴- موسی خيل |
| ۶- کاجي | ۱۵- خوگا خيل |
| ۷- اتمر خيل | ۱۶- ميرو خيل |
| ۸- ترکزي | ۱۷- بابازي |
| ۹- خواجه زي | |

د مومندو دځينو مشهورو خيلونو داستوگني محايونه دادی:

۱- خويزي: د مومندو مشهور خيل دي چي ختيځ ته يي گنداب، لويديځ ته

(۱) معلومات مختصر درباره اقوام و قبایل ولايات سرحدی کشور (۱۲) مخ .
(۲) اضلاع ايجنسي ها و قبایل ایالت پښتوستان - ۱۱۹ مخ .

بی کو داخیل او بابازی او جنوب ته بی دکور سین بهیزی . ددی قبیلی شمکی للمی دی . دمشهورو کلیونو مونه بی دادی : محمد کور ، کنگ ، سم غا سبی ، وچه ژوره ، ملا بهیم کلی ، زناورچینه ، سورا بیان اوشین ورسک . داسی ویل کیزی چی ددی شمیرتقریباً شلوزروتوته رسیزی .

۲- حلیم زی (الیم زی) :

دوی دبا یزوپه شمال ختیځه برخه کی ، په کمالی دره او گنداو کی استوگنه لری او په مومندو کی ددیرنموزخاوندان شمیرل کیزی .

۳- اوتما نزی : ددی قبیلی ختیځ ته دناشکول ، لویدیز ته بی کندهاری ، شمال ته بی ددویزوغرونه او جنوب ته بی کمالی دره موقعیت لری . داتمانزوخمکه او اوره ، خاورینه اوللمی ده . خلکک بی اکثرأ دکر کیلی له لاری خپله گوزاره کوی . دخلکو شمیری لسوزره تنوته رسیزی او ددی لوی کلی په لاندی ډول دی :

یخندنه او هاشم کورچی ددی ټول کلی د یخندنه په نامه سره یاد یزی .

۴- بایزی :

داخانگه ، دموهندوپه قبيله کی دیره مشهوره ده چی دلمر پریواته خواته غرونو کی میشته دی .

۵- کو داخیل :

ددی خانگی ختیځ ته خویزی ، لمر پریواته ته بی داتمر خیلو د لښکر کلی او جنوب ته بی بره دره موقعیت لری . ددی خانگی شمیرتقریباً دیرشوزروتوته رسیزی . دانگریزی استعمارسوه په غزاگانو هم دوی دمومندوترنورونخیلونو په نسبت زیاته ونډه اخیستی ده او دیرخلک بی شهیدان شوی دی .

۶- کاجی :

دادمومندوبوه خانگه ده چی خلک بی دکابل او پینورتر مینخ دسوداگری دمالونو دحمل او نقل له لاری خپل ژوند تامینوی .

۷- اتمرخیل :

اتمرخیل د جروبی دری په سهیل کی استوگنه لری او پدیکه هندیه د دورخیلو سره نبتی. مخ ته بی بابازی او کورداخیل او شمال ته بی هم بابازی پراته دی، ددی قبیلی شمیر تخمینا شلو زرو تنونه رسیزی او مشهور کلی بی هبارت دی له تورخیل، خنجر کلی، ونکی، تنی، حاتم کلی، لاکر کلی، قاسم کور، منته، هولی او مزی چینه.

۸- ترکزی :

د تورگری شخه چی د الیزواوتر کزو پوله ده تر دانشکول پوری او بیاید دا- نشکول نه تر منی پوری په برابر خط پراته دی :

۹- خواجه زی :

دمندو جوراوالکی کوهی نه چی دبایزو او خواجه زو پوله ده تر خاپین او اتمرخیلو پوری پراته دی .

۱۰- نظرخیل :

د اتمرخیلو په جنوب کی د نظرخیلو قبیله میشته ده . ددوی محکم کی غرنی دی او خلک بی په مالداری نخلیه گوزاره کوی . ددی کلی دادی : گوز کلی، برکلی او دملانخیلو کوز کلی . ددوی د نفوسو شمیردری زرو تنونه رسیزی .

۱۱- بابازی :

بابازی د بید منی او شمشاد په درو کی میشته دی . ددوی د سیمی محکم کی للمی دی او غنم او اوربشی بی زراعتی محصولات تشکیلاوی . یوشمیر خلک بی د سودا- گری چاری هم پر مخ بیایی . همداراز برانخیل، عثمانخیل او ماخیل هم دمو مندو مشهوری خانگی دی .

پته دی هانی نه وی چی یوشمیر مو مندد کونر د ولایت په پشد، خاص کونر، دننگرهار د ولایت په باریکاب لچه پور، غازی آباد، کامه، دچپرهار په دولتزو، المه، نوبلی، غزو کلی، غورآباد، هدی، باسول او هزارناو، که، لال پوره، گوشته، گردی، همداراز کونر په شگه، ارنخی او سورداگ کی هم میشته دی .

همدارازد افغانستان په نورو ولايتونو لکه باخ ، سمنگان ، کندز ، هرات ،
کلات او هلمند کې هم پوشمير مو منداستو گڼه لري . پوشمير مومند په افغانستان کې
د کوچيتوب ژوند هم تيروي .

د مومندو مشهورې درې اوډاگونه :

(۱) د گنداب دره :

په دې دره کې حايميزې اوسيزې . ددې درې نختيځ ته د کړپي د غونډيو
مسله پرته ده . لويديځ ته يې د خاپوش غرواوع دې اوجنوب ته يې د کونړ سيند
بهيزې . ددې درې اکثره حُمکي للمې دي . ددې درې د خپلو شمير د يرشوزرو
تنوته رسيزې اولوي کلي يې دادې : توره تيزه ، شاتي کور ، کښي ، سور ډاگ ،
ظفر غونډي او کته سنگ .

(۲) د پندپالي دره :

په دې دره کې دترکزي د بناخ د عيسي خيلو او برهان خيلو خانگي استوگنه لري .
دا دره لکنډې ته وتلي ده په دې دره کې للمې او آبي حُمکي هم شته . دخلکو شمير
يې لسوزرو تنوته رسيزې اولوي کلي يې د پخند او هاشم کورڅخه عبارت دي .

(۳) کمالي دره .

په دې دره کې د حليمزي د بناخ د پو شاخيلو او ابراهيم خيلو خانگي استوگنه
لري . خلک يې اکثره د بزگري په کارونو بوخت دي او مشهور کلي يې اتونخيل ،
غازي بيگ کور او کجک شاه دي .

۴- سر کنډ دره :

په دې دره کې ميتانخيل استوگنه لري چې پخو گانخيلو ورگډيزې په دې دره کې د کرنې
حُمکي لري دي او خلک يې په مالداري گوزاره کوي . ددې حَي خلک دخپلو غرونو
لرگي په کامه او کونړ کې خرڅوي . ددوي شمير تقريبا لسوزرو تنوته رسيزې او

مشهور کلی یی سپین جومات ، نری اوبه ، سپین تنگی ، باره خان ، لڅپری ،
سربند او بیله دی .

همداراز شو نگری دره ، جروبی دره ، شالی هولی دره او سلالا دره هم د مو مندو
دلو یو او مشهورو درو له جملی څخه دی .

د دانځکول او یخپنډ ډاگک :

په دی ډاگک کی اتمانزی او تر کزی عیسی خیل استوگنه لری چی ځمکی یی
بنی اولمی دی .

بھی ډاگک :

دا ډاگک (۲۴) میله اوزدوالی او پنځلس میله پلن والی لری چی په دی ډاگک
کی کوداخیل ، بابازی او خو یزی پراته دی .

دسر کو ډاگک :

دا ډاگک د خو گاخیلو او اتمرخیلو د غرونود لمنو څخه راغزیدلی او په دیرش
میله اوزدوالی او شل میله پلن والی د گوشتی او خو یزو علاقی ته ورغزیدلی پروت
دی . په دی ډاگک کی خو گاخیل ، ماماخیل ، دورخیل او لزشمیر اتمرخیل میشته دی (۱)

مهمنزی

مهمنزی دسربن په ټولنیز گروپ کی شمیرل کیزی او د خرشبون د زوی
زمنډاولا ه گنبله سیزی . ویل کیزی چی دزمنډپه اولاده کی د مهمنزی یا مهمنزی
سناخ د شمیرله مخی زیات دی . دغه سناخ دزمنډله پاتی نسل تروتلو وړاندی دیو-
سمنزیو د قبیلای سره یوځای دارغستان له سیمی نه وشرن شول او ورپسی دیوسنزیوسره
یوځای د کابل په نورو پینډو کی شریلا وو ، خو کله چی دوی د کابل څخه د ننگرهار
خوا ته وکوچیدل نو د دوی تر مینځ دیوی لانجی په سبب جگړه پینډه شوه چی په
دغی جگړی کی یوسنزی په دوی بانندی بریالی شول . مهمنزی تر څه مودی پوری

(۱) پښتانه لومړی ټوک ۱۲۱ مخ .

په ننگرهار کې اوسیدل. او کله چې دیوسفزیو پو مشهور و مشو ملک احمد غوښتل چې د دلازا کوسره وجنگيزی نو هغه دننواتی په ډول مهمتزیو ته ورغی او مرسته یی مخینی و غوښتله، مهمتزی هم په دی شرط ورسره یو مخای شول چې د (اشنغر) سیمه دوی ته ورکړل شی لکه چې توسوبی وروسته دغه شرط ترسره او اشنغر مهمتزیو ته ورکړل شو چې تر اوسه هم ددوی په واک کې دی او ددوی شهر کلی هلته د چار سدی، تنگی نوښهره (نوبنار) او پرانگه څخه عبارت دی. (۱)

دوی په عمومی توگه با تعلیمه او متمدن خلک دی. دا مستعماری ضد نهضت مشر اود پښتنو ستر شخصیت خان هېدا لغفار خان د مهمتزیو د اتمان زیود ښاخ څخه و.

د مهمتزیو مشهور ښاخونه دادی :

۱ - الیاس زی

۲ - بارک زی

۳ - بتوزی

۴ - عمرزی

۵ - اتمان زی

۶ - تنگی

۷ - رخړ

۸ - شیرپاو. (۲)

د حیات افغانی مورخ (۱۲۵) کاله په خوا د دوی شمیر تقریباً

(۸۰۰۰) کورنی ښودلی دی او دوی د پېښور د ضلعی د چار سدی په تحصیل کې اوسوگنه لری.

(۱) حیات افغانی، ۵۶ مخ.

(۲) پښتانه د تاریخ په رښاکی ۱۲۹۳ مخ شجره.

میا خیل

دوی لو دی پښتانه دی او میاخیلو ته میانخیل هم وایی چی دلوانی یا نوحانی ددویمی
منځی توری زوی و . میاخیل په پخوا زمانو کی ټول پوونده وواوپه تجارت او
مالداری بوخت وولکه څرنگه چی ددولت خپل وپه برخه کی دامان ته د لوحانی
بناخو نو درا تگ څرنگو ا لی لیکل شوی دی په هماغه ډول ددغه بناخ
خلکو هم دامان ته تگ اورتگ کاوه اود میاخیلو د استوگنی دمنځه په خاص درابن
اوچود هوان کی سروانیوواستوگنه درلوده . کله چی دکتی خپلو مشرخان زمان
دپرانگی قبیلهدتاک اودسوری بناخ له روری نه وشرل اوپه تاک بانندی دولت خپلو
قبضه تینگه اورووری وران شونو ر هغه څو کاله وروسته دبختیار قبیلی او
دسروانیو تر مینځ چی پخواپی په درابن بانندی قبضه درلوده دزراعت دمینځه تلوپه
سبب جگری وشوی .

دبختیار دقبیلی هغه مالداران چی دمیاخیلو سره په سبه او بده کی شریک ووسروانیو ته
ماتی ورکړه او هغه سروانی چی له مرگ نه بچ پانی شوی ووهغه پی له دی سیمی
نه وشرل اوبیایمی دمیاخیلو په سلا او مرسته ددرابن په سیمه په گده سره قبضه تینگه
کړه اوللمی ځمکی پی پرڅلور ورویشلی .

دوی برنخی میاخیلو ته ورکړل شوی اوڅلورمه برخه دبختیارولاس ته ورغله
اوهغه ځمکی پی چی دویالوپه ذریعه خرو بیدلی هغه پی هم په خپلو مینځو کی
سره وویشلی اوله دوارو فاتحو قبیلو نه ځینی خلکو داته دایمی استوگنه غوره
اودکرنی په چارو بوخت شول او ځینو نوروی پی په پوونکه ډول ژوند
غوره کړاوتر اوسه پوری په دوارو قبیلو کی دالی شته یعنی ځینی پی دځمکی
څښتنان او ځینی پی هم پوونده سوداگری . دمیاخیلو هیڅ یوه داسی څانگه به نه وی

چی خلک دی از یادیرپه دغودوو کارونو بوخت نه وی ، خرسیدخیل اوشادی
خیل تقریباً ټول په دایمی ډول استوگنه لری اودکرنی په چارو بوخت دی .

دېوونده مياخيلوخيښي سوداگردير شتمن دي اوله ټولو پوونده وونه مياخيلو
لومړي ترليري ليري خايونو پوري په تجارت اوسوداگري لاس پوري كړچي په
دغه برخه كې دوي له بخارا نه تركلكتي پوري مشهور دي (۱)

دحيات افغاني دمؤلف حيات محمدخان په قول دمياخيلو ټول شمير په هغه وخت
كې دري زره كوره بنودل شوي دي چي دهغوي نه يي څلورمه برخه بختيار تشكيلوي.
ددغي قبيلي نه نژدي اووه - اته سوه كورني په ديره بند كې استوگنه لري او
نژدي پنځه سوه كورني يي په مرغه كې هم استوگنه لري (۲).

مياچن خيل

دوي اودي پښتانه دي . مياچن خيل دنخاكو اولاده اودنيازي دقبيلي پوري اړه
لري دده په باب داسي ويل كيزي چي يوه ورځ دي په داسي حالت كې چي دصحرا
نخواته روان او تيزتگ يي كاوه او دنخداي په مينه كې مست و نو كله چي نورو پښتنو
دي وليد نو دده دتيزي او چالاكي په نسبت يي ده ته دمياچن لقب وركړ مياچن په
پښتو ژبه لاسي ژر ندي ته وايي له هغې ورځي دده اولاده په مياچن خيلو باندي مشهوره
شوه چي اوس يي اولاده په مجسموعې توگه په مياچن خيلو سره ياديږي. (۳)

خللك مياچن خيلو ته په سپي څلي اودرنه سترگه گوري اودرنا وي يي كوي
په خطرناكو وختونو كې ددوي كورو نه دخلكو پناه تاوي اود ساتني خايونه دي .
دمياچن خيلو دا كثرونخلكو چال چلند نيك او غوره دي . شيخ مياچن دوه زامن
لرل چي ددوي دنسب شجره دنيازيوسره يوځاي ذكر شو: ده ددي قوم خلك په
متفرق اونحراره واره ډول سره استوگنه لري لكه په بنو كې منجاخيل خود دوي
زيات شمير په تهتي مياچن خيلو كې چي دكورمي درود شمالي برخي ته دڅاورو
ميلو په واټن موقعيت لري ميشته دي.

(۱) حيات افغاني ۲۹۶ - ۲۹۷ مخونه.

(۲) د كابل سلطنت بيان دوهم ټوك ۶۱ مخ.

(۳) حيات افغاني ۸۴۸ - ۸۴۹ مخونه.

دلته دوی په خاص ډول باندي د یادوني وړدی دغه قبيله د پاتې نیازیو قبیلې سره گډار په دی سیمه کې میشته شوی دی . هغه وخت چې د سرهنگک ، عیسی خیلو او مو شانی بناخونه د مرو تولا خواله دغه ځای په وشرل شول نو تر هغه وروسته دغه فرقه د فقیرتوب او سپیڅلتوب له کبله د مرو تونه په امن کې پاتې شوه او د پخوا په شان په همدې ځای کې اوسیدل . میچن خیل په افغانستان کې په متفرق ډول استوگنه لري . د دوی د (۱۵۷۰) تنو په شا اوخوا کې دننگرهار ولایت د سره رود په اولسوالی کې استوگنه لري . (۱) همداراز یو شمیر میچن خیل د زابل ولایت په کلات کې هم استوگنه لري چې شمیر یې د (۳۰۰) تنو په شا اوخوا کې بنودل شوی دی .

میانته

دوی سرینې پښتانه دی او دغې قبیلې خلك په مجموعی ډول په کوم خاص ځای کې استوگنه نه لري ، بلکې په خواره واره او تپت او پرک ډول ژوند کوي . څرنگه چې د دوی شمیر دیر لږ دی نو په افغانستان کې یې نوم چندان شهرت نه لري . د دغې قبیلې څخه د توغ بناخ د بنگینو په سیمه اوله پاتې بناخونونه یې ځینې د کندهار په شا اوخوا کې اوسیزې .

دشکون له اولادې داکتران د ځانگې یو شمیر د گرانگک په سیمه کې میشته دی . له یوه روایت له مخې حضرت سلیمان چشتی چې مزار یې د دیره غاز بیخان ضلعې په توسه نومی ځای کې دی د دغې قبیلې څخه و (۲)

[۱] معلومات مختصر در باره اقوام و قبایل ولایات سرحدی کشور ۲۸ مخ .

(۲) حیات افغانی ، ۲۵۷ ، مخ .

د میاڼه ابن شرنخون ابن مر بن د نسب شجره

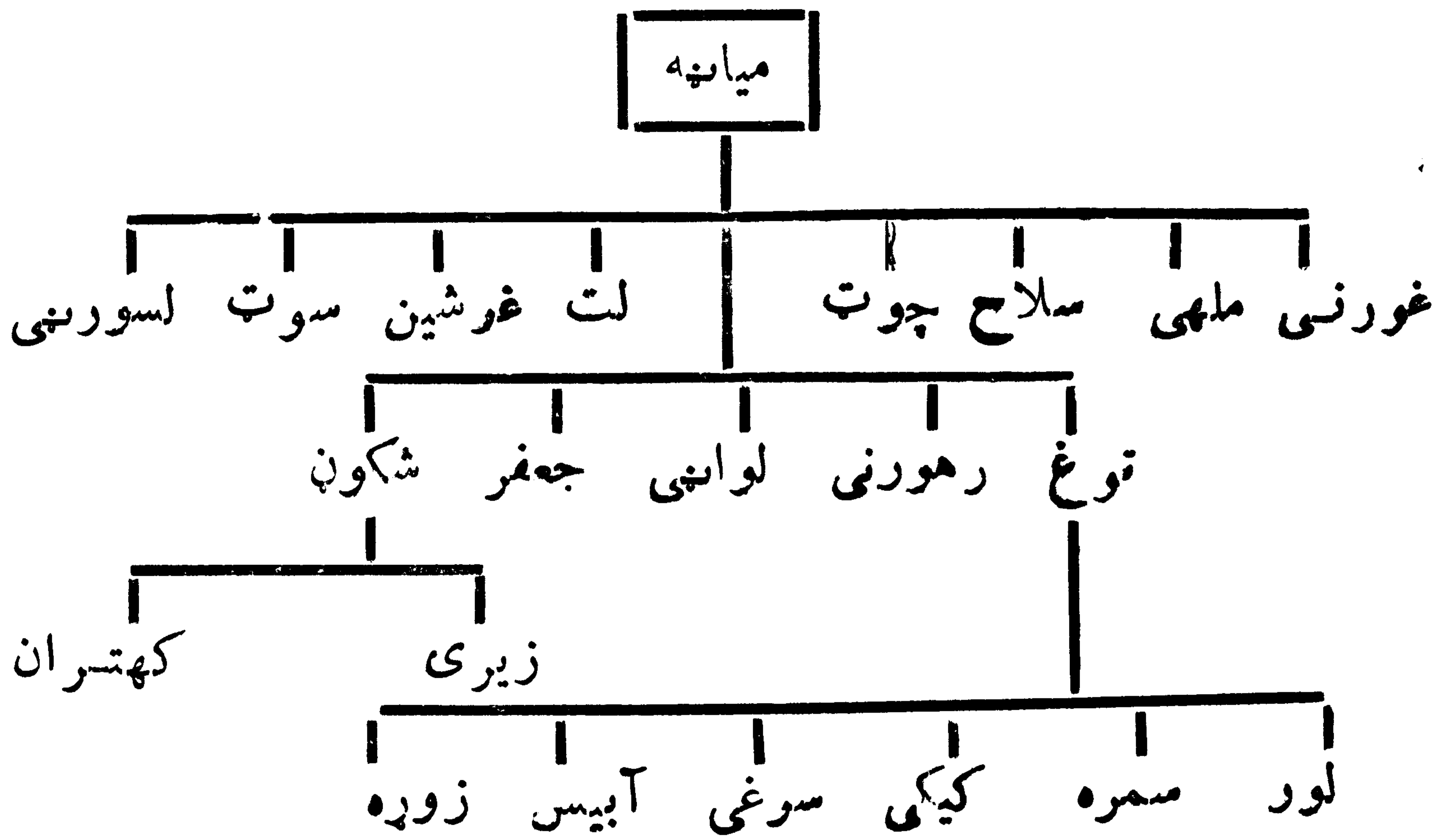

منگل

د نسب د شجرې د لیدلو مخکې د غرنیو قبیلو په اصل کې کرلانی پښتانه دي. منگل د پکتیا ولایت د سترو قبیلو له جملې څخه شمیرل کیږي. شمال ته یې خاخی، شمال ختیځ ته یې خمکني او مقبل، لویدیځ ته یې خاخی، شمال ختیځ ته یې خمکني او مقبل، لویدیځ ته یې تو ناخیل او احمدزی او جنوب ته یې خدران او دخوست قبایل او ختیځ ته یې سبوی او مقبل پراته دي (۱)

دخمینورایتو له مخې دوی تقریباً شپږ اووه سوه کاله دمخه دهنی د قبیلې سره یو یوځای د بنو په سیمه کې اوسیدل او د شیتکو د غلبې په وجه یې د بنو سیمه پر یښو ده او دخوست او کورمې لویدیځو غرنیو سیمو ته راغلل او هلته، یشته شول چې تر اوسه پورې هم هماغلته استوگنه لري (۲)

منگل اکثره د کرنې او مالدارۍ په چارو بوخت دي. ددی له پاره چې خمکني یې لږي دي نو کر نه هم په کې لږه ده. دوی دیر جنگیالی خلک دي. منگل عموماً دخپل ژوندانه اړتیاوې د لرگو د سوداګرۍ او موټرونو چلولو لارې تاً مینوي. منگل د پکتیا ولایت د موسی خیلو او جانی خیلو په اولسوالیو او د قلندر په علاقه داری کې استوگنه لري خو ددوی یو شمیر په سید کرم، خاخیو، خمکنيو، خاخی میدان او خوشت

(۱) معلومات مختصر در باره اقوام و قبایل و لایات سرحدی کشور ۷ مخ .

(۲) حیات افغانی، ۲۶۱، مخ .

په لويه اولسوالی کی هم ژوند کوی .

همدار از دوری تقریباً (۱۰۰۰) زر کورنی دد یورنلید کورنی نه پوری خو ا په تری منگلواو کوتری منگل کی چی په کور می ایجنسی پوری: مربوط دی میشته دی چی شمیر ۷۰۶۸ تنه دی اود افغانستان ده ننگلو سره نزدی اریکی لری.

منگل دکورنی اومالداری نه پرته عموماً دچارتراشودار گپو تجارت هم کوی . دهغه راپور له مخی چی په ۱۳۵۴ کال کی دپکتیا د وخت دوالی له خواد پیلان وزارت ته ور کړ شوی وددوی شمیر دپکتیا په ولایت کی (۱۱۹۲۱۴) تنو ته رسیده همدار از دوری یوزیات شمیر خلک په سعودی: هر بستان اود خلیج په نور و عربی هیوادونو کی په مزدور یو بوخت دی (۱)

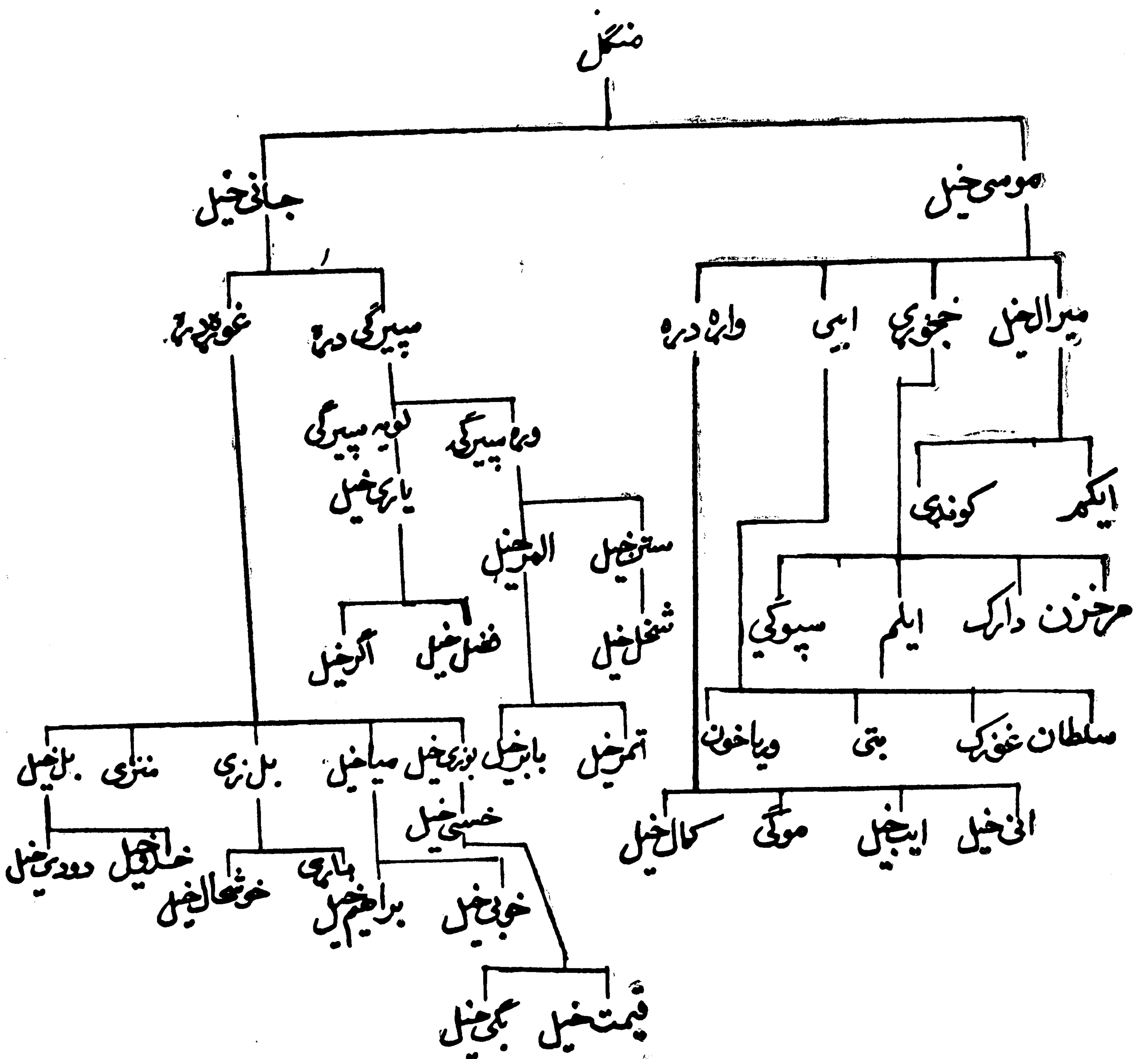

(۱) معلومات مختصر درباره اقوام و قبایل ولایات سرحدی کشور ۴۷ مخ.

ناصر

دوی متوزی پښتانه اودغلجی بوسترخباخ گڼل کیزی. دحیات افغانی مولف دناصرو پښتنو په باب داسی لیکي: «ناصر داستو گڼی کومه بیله او علیحده سیمه نه لری دوی اکثره کوچیان دی. ددوی کدی په پسرلی کی دنونخوا وهوتکو غلجیو په ملک کی شپی او ورځی تیروی اوله دغه خایه دتجارت مالونه کندهار، کابل اونورو خایونو ته دخرڅلا وله پاره ورت او دخپلور مووری او پسونه هم خرڅوی او کله چی داوبو کموالی احساس شی نو اکثره یسی داوری په نیمایی کی درودخرولو دپاره دوسنو دپیدا کولو تلابن کوی ه دمنی دموسم په پیل کی دجرگی په ډول سره راتولیزی او خپلی کیزی تولاوی اودتو دوسیمو یعنی دامان ته چی ددیره اسماعیل-نخان په ضلع کی پروت دی روانیزی. په دامان کی هره قبیله خایه بیل بیل خای لوی چی هلته دوی په ژمی کی استوگنه غوره کوی. دامالو اورمو دخرولو په وخت کی په هر خای کی چی بڼه خرڅا یونه ومومی هلته دخپلو حیوا ناتوری او گای پیایی. پوونده ناصر په تجارت او مالداری خپلی ورځی تیروی. هغوی دخپلو میزو له وریونه کیزی، تخر اونور ضروری شیان او بسی اوله شیدونه یسی کوچ، پنیر او کورت ترلاسه کوی. په دوی کی دغو ایانو، او بنانو او په تیره بیادپسو نوری دیری دی. دناصرو کیزی وری او سپه کی دی. ناصر اکثره رختونی او بسی آزاره خلک دی.

قبیلی ویش یسی :

دناصرو قبیله په دریو بڼو ویشل شوی ده نور ناصر چی عمر زیوته وایی، سره ناصر چی نسو خیاوته ویل کیزی اوسپین ناصر چی ملی زی دی. دناصرو څینی نور مشهور بڼاخونه دادی. داودخیل، اتمانخیل او ملی زی چی بیا دغه بڼاخونه په نور و فرعی څانگو ویشل شوی دی.

ددوی داستو گڼی سیمی :

ناصر په لاندنیو سیمو کی استوگنه لری :

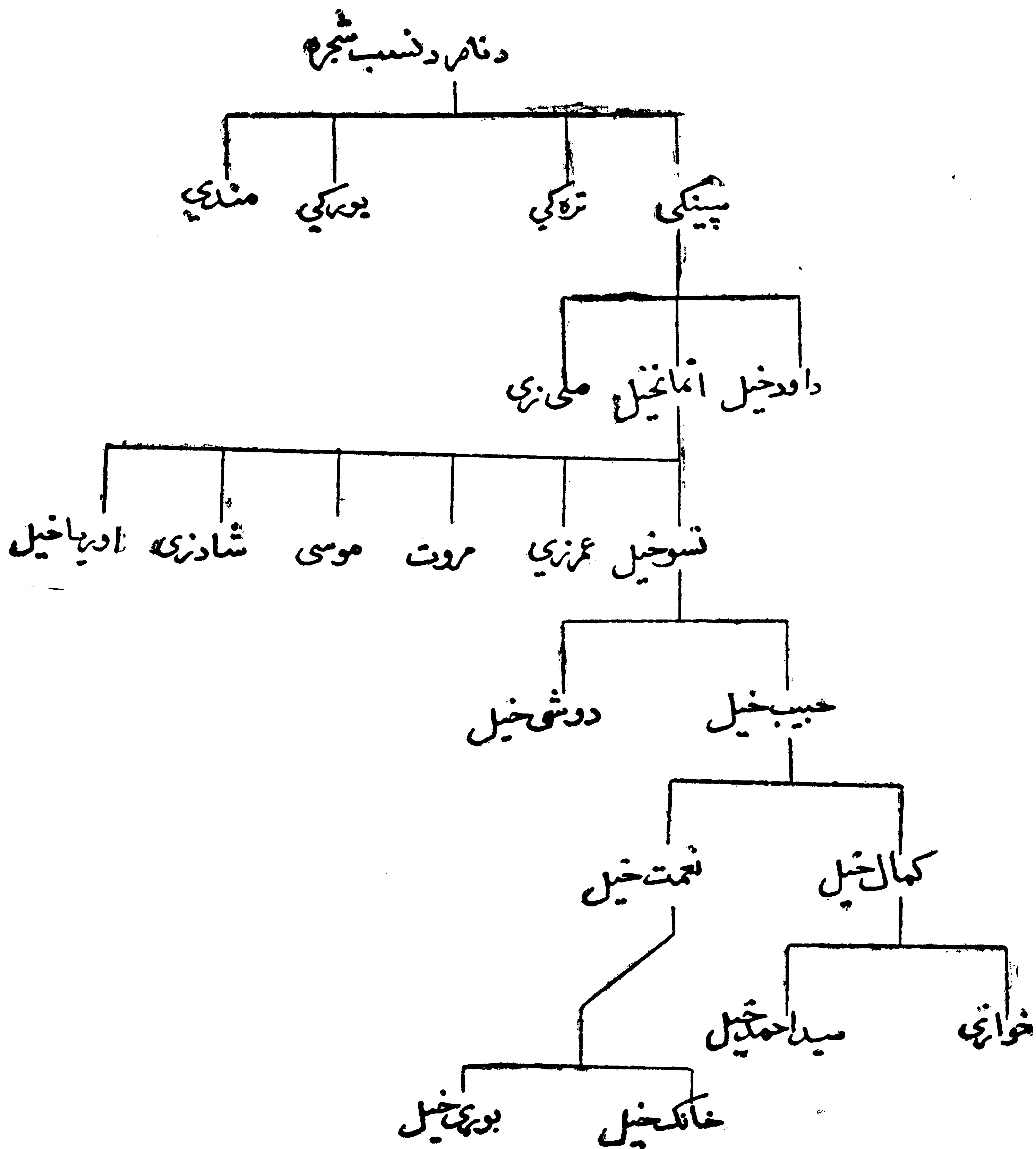

۱- د ننگرهار په ولایت کې:

د ننگرهار په ولایت کې ناصر په چهارک اوبتی کوټ کې استوګنه لری او په نوموړی ولایت کې یی شمیر (۶۰۹۶) تنه بنودل شوی دی.

۲- داغمان په ولایت کې:

داغمان په ولایت کې ناصر د قرغیو په اولسوالی کې استوګنه لری چی شمیر یی (۷۱۱۹) ته بنودل شوی دی.

۳- دزابل په ولايت كې:

دزابل په ولايت كې هم يوشمير ناصر د شاه جوى په اولسوالى او د اتغر په هلاقه داري كې استوگنه لري، خو شمير يې ډير محدود او د شپږ سوه (۶۰۰) په شا او خوا كې ښودل شوى دى.

۴- د پروان په ولايت كې:

يوزيات شمير ناصر د پروان ولايت په كوهدامن، شكر درى او كاه دره كې هم استوگنه لري چې دوى هلته يوشمير باغونه هم لري.

ناغر

كه چيرى دنسب شجره په غورسره وگورونو خو گنده به شى چې دنسب سر كوچنى قبيله په غر غښتى پښتنو وورگډيزى. دوى په لومړى سر كې په دوو ښاخونو ويشل شوى دى چې بيانورى وري خانگى ورنه مينغ ته راغلى دى.

د «پښتانه د تاريخ په رڼا كې» ليكوال د ناغرو په باب ليكي: «ناغريو ه وړه قبيله ده چې اوس په كټه رانور گډه ده (۱)»

د شمير نوسره سره د دغى قبيلې په باب پوره او بشپړ معلومات لاس ته نه دي راغلي. نو ځكه ويل كېږي چې دا يوه مشهوره قبيله نه ده او كوم ناغري چې موجود دى هغه هم د كا كرو سره گډ شوى دى (۲)

د ناغرا بن داني دنسب شجره

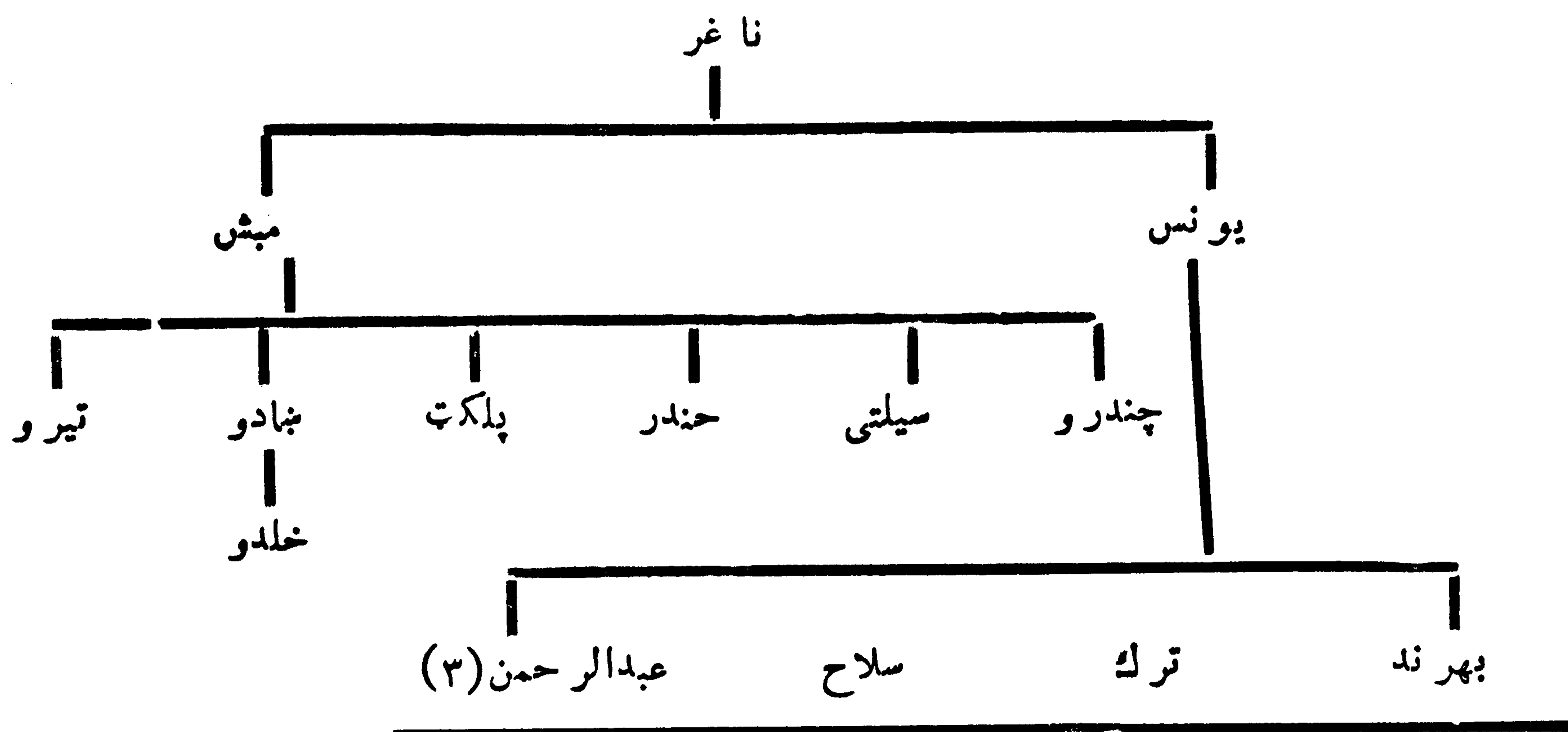

(۱) پښتانه د تاريخ په رڼا كې ۱۳۲۹ مخ. (۲) حيات افغانى ۳۷۰ مخ. (۳) نوموړى اثر ۳۲۳ مخ.

نور زی

نور زی سربنی پښتانه دی چی د درانیو د پنج پای یو ښاخ گڼل کیزی . نور-
زی هم د بارکز یو په خیر په شمیر کی ډیر دی او ددوی یوزیات شمیر کوچیان
دی . د کوچیانو څخه پرته ډیر شمیر نورزی د کندهار نه ترهراته پوری په بیلابیلو
سیمو کی استوگنه لری . دنورزیو ډیره سیمه په فراه اوشین ډنډ کی ترهراته پوری
اوپاتی د کندهار جنوب ته پرته ده .

د هغوی کوچیان په دوبي کی د غورځایر نوته چی دسیاه بند په نامه یادیزی
لیزد کوی . په ژمی کی دنیمروز ، هلمند او فراه د کوچیانو په نامه سره یادیزی . نورزی
ډیر میلمه پال خلک دی ددوی ځینی خلک په مالدارۍ اود کرنی په چارو هم بوخت دی .
اوس ددوی د استوگنی سیمې اوشمیر په لاندی ډول ښیو :

۱- دزابل په ولایت کی :

هغه نورزی چی دزابل په ولایت کی استوگنه لری نو دوی دزابل دمرکز په کلات ،
د میزان په علاقه داری او دترنگ او جلدک په اولسوالی کی استوگنه لری چی په
نوموړی ولایت کی یی ټول شمیر (۱۰۸۴) تنه ښودل شوی دی .

۲- د ارزگان په ولایت کی :

نور زیان د ارزگان د ولایت په لاندینی ځایونو کی استوگنه لری : دزابل په
مرکزترین کوبت اود چوره ، خاص اورزگان ، گزاب ، کجران ، شهید حساس اود دهر اود
په اولسوالیو اود نیش په علاقه داری کی چی په ارزگان کی ددوی ټول شمیر
(۶۹۹۸۹) تنو ته رسیزی :

۳- د کندهار په ولایت کی :

نورزی په کندهار کی په لاندنیو سیمو کی میشته دی :
د کندهار په مرکز ، د دامان ، میوند ، پنجواپی اوسپین بولدک په اولسوالیو اود ریگ
په علاقه داری کی . په کندهار کی ددوی ټول شمیر (۷۶۸۸۸) تنه ښودل شوی دی

همداراز دوی د ارغنداب د سیند په خیتله غاره په سپیروان نومی مخای کی هم استوگنه لری .

۴- د هلمند په ولایت کی:

په دغه ولایت کی نورزی په لاندنیو اولسوالیو کی استوگنه لری: د هلمند په مرکز لښکرگاه، دناد هلی، موسی کلا، گرمسیر، ناوه بارکزابی، نوزاد او نهر سراج په اولسوالیو او دواشیو اور یگستان په علاقه داریو کی . په دغه ولایت کی ددوی ټول شمیر (۸۴۵۰۷) تنه بنودل شوی دی .

۵- د نیمروز په ولایت کی:

په نور موری ولایت کی دوی د نیمروز د ولایت په مرکز او دنخاش رود په علاقه داری کی استوگنه لری چی مجموعی شمیری (۸۱۸۱) تنه دی .

۶- د فراه په ولایت کی:

نورزی، دنو موری ولایت په مرکز د قلعه کا، بالابلوک، بکوا، گلستان او اناردری په اولسوالیو او دخاک سفید په علاقه داری کی استوگنه لری. د فراه په ولایت کی ددوی شمیر (۴۹۷۷۴) تنه دی .

۷- د هرات په ولایت کی:

نورزی دنو موری ولایت د انجیل، گذری، گلران، غوریانو، کهسان او ادرسکن په اولسوالیو کی میشته دی چی په نوموری ولایت کی یی شمیر (۱۴۸۳۰) تنه بنودل شوی دی .

همداراز ددوی یوزیات شمیر د بادغیس په ولایت کی د مرغاب او غورماچ په اولسوالیو کی هم استوگنه لری .

لنډه داچی د افغانستان په لویدیځو او جنوب لویدیځو ولایتونو کی ددوی شمیر (۴۸۴۴۹۳) تنه اټکل شوی دی .

نیازی

که چیری دنیا زیو دنسپ شجره و گورو نوخو گنده په شی چی دوی دمتوزیو په تپولنیز
گورپ کی شمیرل کیزی او دلودی اولاده ده . نیازی دلودی زوی دنخپلو دریو میو منونه
دری زامن درلودل یعنی : باهی ، جمال اوخاکو چی په دوی کی باهی چی دسروانی
دلور زوی و دیر پر هیز گاره او باتقوی شخص و . نیازی په پیل کی دغزنی په شا اوخوا کی
اوسیدل . دوی دانند روغلیجا نود دبنمنی په وچمه له دغه نحای شخه لیز دو کر .
په ۱۸۵۱ ع کال چی بهاول لودی په هند کی دپنبتنو سلطنت قایم کر نو دیوه فرمان
په ذریعه یی دیر پنتانه هندته و بال چی دوی هتله لارل او په عسکری خانگو کی یی
دنده تر سره کوله دوی پر سلطان بهاول لودی بانندی دیر گران وو . دسوری
شیر شاه دواکمنی په وخت کی دوی ته لور لور دولتی پوستونه او منصبونه ور کرل
هول چی ددوی په جمله کی هیبت خان نیازی او عیسی خان نیازی د دیر اقتدار
خاوندان نوو چی هیبت خان نیازی ته داعظم همایون لقب ور کرل شوی و او د لاهور
او پنجاب ووبد اروتا کلی شوی و . په هندوستان کی نیازیو دومره قدرت او
پسر مخنگ تیر لاسه کران تر دی چی د سلیم شاه سوری سره یسی سخسته
مقابله و کره چی ددی بغاوت اوسر کشی له کبله دوی دتباهی سره مخاوخ شول .
په افغانستان کی دعیسی خیلوموشانیو اوسر هنگک د بناخونونه پرته دنیا زیو نور
بناخونه او خانگی دومره مشهوری نه دی او اکثره په خواره واره ډول ژوند کوی .
نیازیان داباسیند په دوارو غارود کالاباغ نه تر پنیالی پوری اود ختکود غره
د شرقی لمنی نه تر میانوالی پوری میشته دی . همداراز د بنگینو د سیمی په توغ نومی
نحای کی هم نیازی استوگنه لری . که څه هم دنیا زیو نحینی بناخونه لکه مرهل ، کندهی
او متهی په پوونده توب اوسوداگری بانندی بوخت دی خود شمیر له مخی دیر لزدی .
د کندهی له بناخ نه یو شمیر په خوست کی اوسیزی او د تخمکو و خاوندان دی .
همداراز یوزیات شمیر نیازی دلغمان ولایت د الینگار په اولسوالی کی
دنیا زیو په نامه کلی اونورو کلیو کی استوگنه لری چی شمیری هتله (۱۵۳۹)

تنه بنودل شوی دی. دغزنی ولایت دده یک په علاقہ داری کی هم یو شمیر نیازی استو گڼه لري. همداراز دزابل په مرکز کلات، دهلمند دنادعلی په اولسوالی، دلوگو ولایت په کلنگار اود کابل په شا اوخوا په تیره بیا په شیو کیو کی هم یو شمیر نیازی اوسیزی. دلغمان دالینگار داو لسوالی نیازی په لاندنیو کلیو کی همیشه دي: اکین آباد، شا آباد، شین گاری، شور آباد، نیازیو، الوخیلو، حاجی کلا، میاخیلو، کلاو، سلینکار، قصبه، تیگور، قلعه تک، نیمانی، کوتاخیلو، شیخانوکلا اوسنگره کی:

لنډه داچی نیازی د پښتنویو مشهوره قبيله ده. ددوی دنسب شجره په لاندینی جدول کی وگوری:

دنیازی ابن اودی ابن شاه حسین غوری دنسب شجره

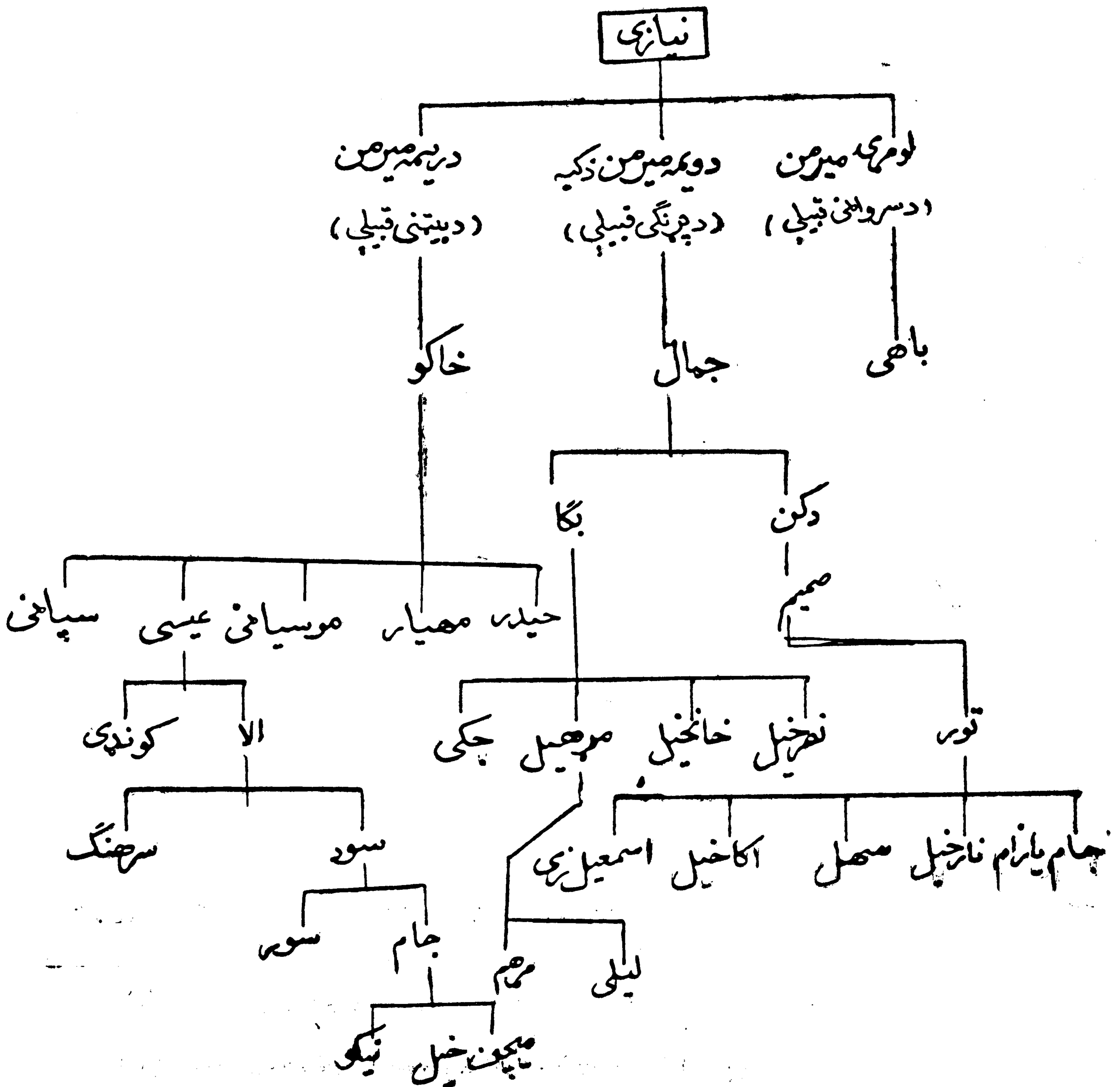

وردگگ

دوی په اصل کسی کولانی پښتانه دی . ددغی قبیلی دپیدا یښت اصلی
تاتیوی دسلیمان دغره لری دبرمل غردې چی له هغه څایه څخه وروسته د کولانی توله
قبیله نخوره شوه او په اوسنی سیمه کی میشته شول .

ددوی لویدیخ ته د هزاره جات غرونه او پاتی دریو خواوو ته یی دغاجیو د قبیلی
سیمی موقعیت لری .

ددوی سیمه د وادی په دول شمالا او جنوبا اوز ده پرته ده اوختیخ او لویدیخ ته
یی غرونه موقعیت لری . (۱)

ددوی سیمه دپاراپامیزاد اونوروغرونو تر مینخ چی هغه غرونه لوگر له خرواره
پیلوې دیوه اوزده گوگ په ډول پرته ده (۲) نختیخ ته غریی په لوگر او خروار پوری او
لویدیخ غریی په هزاره جاتو پوری مربوط دی . هغه سین چی په غلطه دغزنی د سین
په نامه نومول شوې دی ددوی د ځمکو په جنوب کی بهیزی او دیری ځمکی
خروبوې همداراز دوردگو شمالی خواوې دلوگر د سین په واسطه اوبه کیزی .
تنگی ، شیخ آباد ، سیدآباد ، شنیز ، نخوات ، جغتو دای میرداد اوچک ددوی
د سیمی مشهور څایونه دي .

د سیدآباد ، چک ، جغتو او دای میرداد نه پرته یوشمیر وردگگ د کونړ ، هرات ، هلمند ،
زابل ، غزنی او بنگلان په ولایتونو کی هم استوگنه لری هغه وردگگ چی په کونړ کی
اوسیزی نو ددوی داستوگنی څایونه لوی گوریگا گانشال او جندول دی . د گانشالیانو
مشران وایی چی د دوی اصلی تاتیویسی دوردگو سیمه ده او په ختیه مایار
دی . تقریباً ۱۷۰ کلونه مخکی یوشمیر وردگگ د دیر سیمی ته راغلل چی ځینی یی
ددیر په سیمه کی پاتی شول اود یوشمیریسی د جندول گنا نشال ته راغلل . د

(۱) حیات محمد خان ، حیات افغانی ، ۶۳۱ - ۶۳۲ مخونه .

(۲) الفنستون ، دکابل سلطنت بیان دوهم توك ۱۴۴ مخ .

گانشال مخه دور دگو مخینی کورونه یوسلو خاویخت کاله پخواد اسماردخانی په دوره کی دانگام ته راغلل. دراتنگ نه وروسته دو، د خان اوسالازوداوسی مخکو بزگران شول او یزگری بی کوله. دوخت په تیریدوسره دوی به گوریگا کی شاری مخکی آبادی کری او مخینی مخکی بی په نغدو پیسو واخیستلی چی اوس هلته یوشمیر وردگک دخپلو مخکو او مخینی بی هم داسالارزو د مخکو بزگری کوی. یوشمیر وردگک ادعا کوی چی ددوی پلرونه او وونه نوی کاله پخوادامیر عبدالرحمن خان دپاچاهی په لومری کال دور دگوله سیمی مخه دلته راوتنبتیدل: ددوی پلرونه په ختیه مایاردی. دراتنگ نه وروسته داسمارخان دوی ته په گوریگا کی مخکی ورگری اودوی دگانشالیا نوسره یو مخای استوگن شول. دوی دخپلو مخکو د بزگری چاری پخپله ترسره کوی. په دوی کی مالدار بیخی لزه ده او دسالارزو او ماموندوسره بیخی خلط شوی دی. دژبی دلجی په گدون ددوی دژوند تولارخونه د سالارزو او ماموندو تر اغیزی لاندی راغلی دی (۱) همداراز دور دگوقبیلی هغه شمیر چی په هرات کی استوگنه لری نودری خانته یوه محله لری چی دور دگانو محله یی بولی اودانجیل دولسوالی په اداری واحد پوری مربوطه ده. یوشمیر وردگک د هلمندو لایت دناد علی او ناوه بار کزایی په اولسوالیو کی هم میشته دی.

دوردگو دقبیلی یوزیات شمیر کورنی دراو لپندی دضلعی په چچ او نتوکی اوسیزی. دور دگوسیمه دیره شنه، سمسوره او زرخیزه ده، خودمنی موسم یی دیرلنده دی. غتی وریجی، غنم او اوربشی یی غوره حاصلات دی. وردگک تول دکرکیلی په جابو بوخت اوزیار کنبس خلك دی. مخینی خلك یی دمالداري په چارو هم بوخت دی. ددوی کلی کوچنی دی.

ددوی د مشهورو خیلونو نومونه په لاندی ډول دی: ممک ما بار، میرخیل، نوری، لرم، گدایی، ملاکیارخیل، خورمخیل، ادینخیل، او مصریخیل. په وردگو کی د میرخیلو خانگه د شمیرله مخی زیاته ده چی ورپسې دمایارو

(۱) دپښتو ټولنیز - اقتصادی جوړښت ۲۲۷ - ۲۲۸ مخونه.

اونوری شازگی په شمیرکی زیاتی دی (۱)

حیات افغانی د تولووردگو شمیرلس زره کوره بنودلی دی (۲)

د وردگود نسب شجره

وردگ

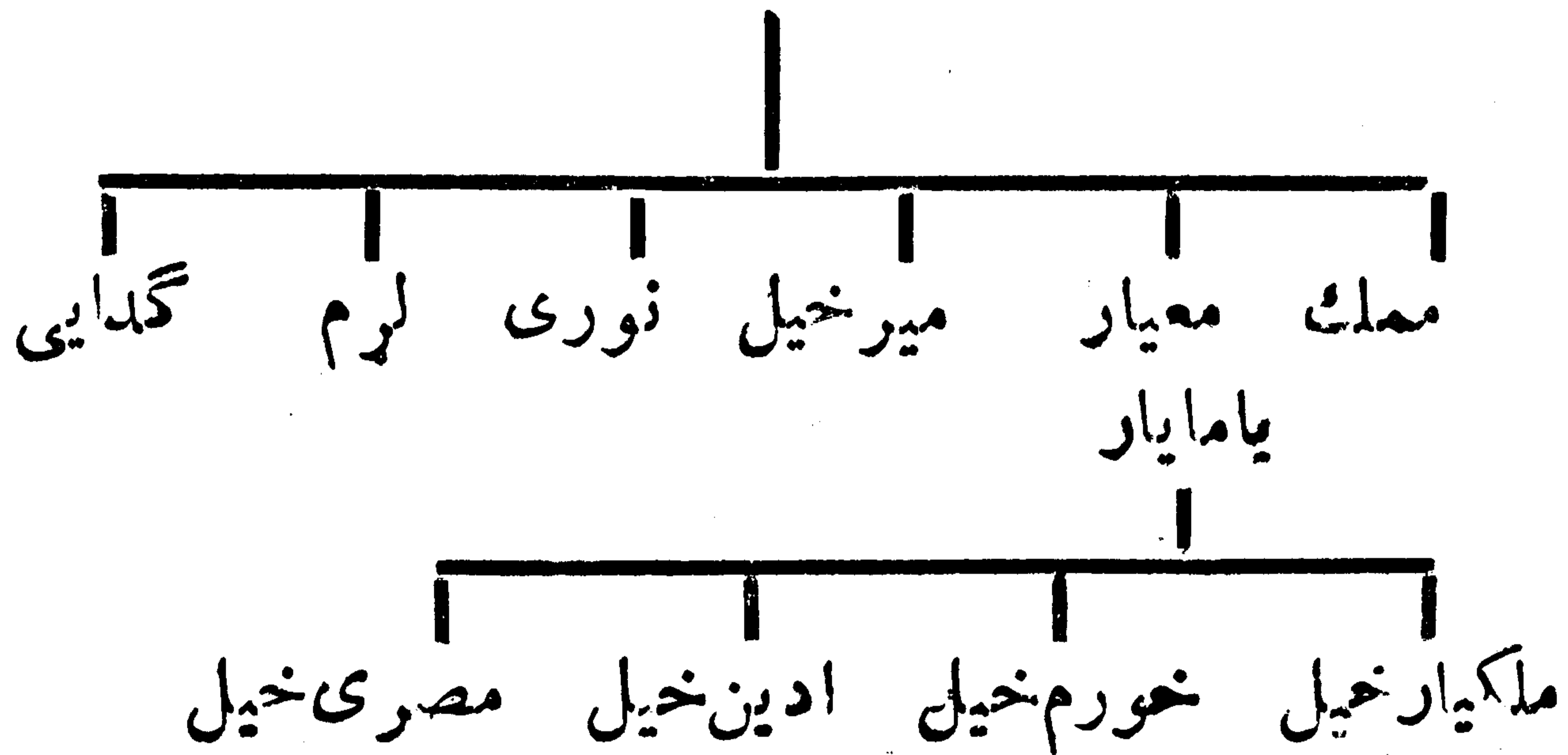

وزیر

وزیر په کرلانیو پښتنو کی بوه ستره قبيله ده . د روايتونوله مخی دد غسی قبیلنی مورث اعلی (لوی نیکه) وزیر نومیده چی د سلیمان زوی اود کرلان لمسی و.

وزیر دوه زامن درلودل چی یویی نحدری اوبل یی لالی نومیدل (۳)

داسی روايتونوموجود دی چی وزیر اومری د خوست د شوال غره ته نزدی د برمل په سیمه کی د شیتک د اولادی سره یوخیای اوسیدل اودخوار لسمی عیسوی پیری په وروستیو کی دوی د لویدیخ پرخوا و غزیدل اود توجی په قطب دینواو کوهات په سرحدی غرونو کی استوگن شول او په کرار کرار د کورمی د رودنسه د گومل تردری پوری داستوگنی دیره سیمه یی په خپله قبضه کی راوسته او هلته همیشه شول چی ددوی داستوگنی په وجه داسیمه د وزیرستان په نامه مشهوره شوه چی ددغه خای مساحت (۷۰۰۰) مربع میله دی (۴)

(۱) پښتانه د تاریخ په رڼا کی - ۱۳۷۷ مخ .

(۲) حیات افغانی ۶۳۲ مخ .

(۳) نومی اثر ۶۳۳ مخ .

(۴) پښتانه د تاریخ په رڼا کی ۱۳۹۱ مخ .

د شجرې مطابق د وزیر لومړی زوی دخدری درې زامن درلودل یعنی موسی، محمود او مبارک چې موسی یی په درویش سره هم مشهور وو. موسی ته له دې کبله درویش لقب ورکړی شوی و چې دې یو پر هیز گاره اوزاهد سړی و چې اوس هم دده اولاده دی بولوی ولی گڼی او د هغه مزار چې په بومل کې موقعیت لری د خاصو او عامو زیارتگاه ده .

موسی درویش دوه زامن درلودل چې یو بی اتمان نومیده او اولاده یی په مجموعی توگه د اتمان زیو په نامه سره شهرت لری . د وزیر په خپله ورځنی معاوړه کې اتمان زیو او احمد زیو ته درویش خیل یادرویش وزیر هم وایی .

دخدری د دویم زوی (محمود) زوی مسعود (مسید) نومیده چې اولادی ته یی مسعود (مسید) وزیر وایی او دخدری د دریم زوی (مبارک) زوی گوربز نومید چې اولاده یی تراوسه پوری هم د گوربز په نامه سره یادیزی او دخوست په سیمه کې استوگنه لری (۱)

وزیر په لومړی سر کې په دوو لویو بناخونو بانندی و یشل شوی دی چې دا احمد زیو وزیر او اتمانزی وزیر په نامه سره یادیزی . ددوی سیمه داداری پلوه په دوو واحدونو ویشل شوی ده یو یی شمالي وزیرستان چې اتمان زیو وزیر کې استوگنه لری او بل یی جنوب وزیرستان چې احمد زیو وزیر کې میشته دی چې د ۱۹۶۱ع کال د سرشمیرنی له مخی په جنوبی وزیرستان کې د احمد زیو شمیر (۲۳۷۴) تنه او په شمالي وزیرستان کې د اتمانزیو وزیر شمیر (۸۹۷۶۳) تنه بنودل شوی و .

همدا راز د بنو په سیمه کې هم یو شمیر وزیر اوسیزی چې دا اتمانزیو وزیرو شمیر کې (۲۴۴۹۹) تنو او د احمد زیو وزیرو شمیر کې (۱۵۳۳۹) تنو ته رسیدی . ددغو معلوماتو له مخی څرگندیزی چې ددوی مجموعی شمیر د (۱۷۱۹۷۵) تنو په شا او خوا کې دی .

(۱) حیات افغانی ۵۰۴ مخ .

اوتمانزی وزیر دافغانستان سره اوزده پوله لری چی دخوست دلو یی ولسوالی
خمخه دپکتیکا دولايت دبرمل تر علاقه داری پوری ادامه مومی.

همدارنگه د ۱۳۶۰ کال داحصائیی له مخی دبرمل دحلاقه داری نفوس چی
داوتمانزیو وزیرودولی خیلو خانگه پکی میشته دی (۲۰۵۱۸) تنه بنودل شوی دی: (۱)

دوزیرو د قبیلی نوی: مشهوری خانگی اوخیلونه په لاندی ډول دی:

۱- اوتمانزی: داوتمانزیوزیر وخیلونه په دی ډول دی: کابل خیل، ولی خیل،

ذبی خیل، ممیت خیل، ابراهیم خیل، مده خیل، توری خیل، منظر خیل، ووزی خیل،
حسن خیل، بوره خیل، خدر خیل اونور.

۲- احمدزی وزیر: دا احمدزیو وزیر وخیلونه دادی: ذبی خیل، کالو خیل،

نصرای، بومی، شبودی، سپیرکی، محمد خیل، سعدی خیل، سوډان خیل،
سین خیل، هاتی خیل، عمرزایی، سرکی خیل، بودین خیل، بیزن خیل، خوجان خیل،
توزی خیل اونور.

۳- مده خیل وزیر: سرکی خیل، علی خون خیل، خضر خیل، لغریا ډوډی خیل،

توریابازید خیل، پایون خیل، وادین خیل، نظر خیل، تخمان خیل، ادم خیل، تورسم خیل،
جمیی خیل، دری پلاری، مچه، میرسنی، عمل خیل، بوزی خیل، باشی خیل،
خوشکی تنی، اخر اونور (۲)

دوزیرو د قبیلی داستوگنی صیمی:

۱- دشوال سیمه:

په دی سیمه کی دوزیرو خانگی لکه کابل خیل، جانی خیل و ملکشی استوگنه
لری:

۲- دشاکی سیمه:

شاکی دغرونو په مینځ کی یوه اواره سیمه ده چی ملکشی، میامی، شادیگی

(۱) اضلاع، ایجنسی ها و قبایل ایالات پښتونستان ۹۹ مخ.

(۲) نوموړی اثر، ۱۰۱۶ ۱۱۷ مخونه.

اونخو ناخيل پکي استوگنه لري. سربيره پردی په دغه خای کی سدن خیل، هانی-
خیل اوسپير کی وزیر هم همیشه دی :

۳- د برمن سیمه :

دوزیر و په سیمه کی برمن دیوی وادی په شکل موقعیت لري چی حمله یی
هره اود کر کیلی له پاره دیره مساعده ده چی پکی کابل خیل وزیر استوگنه لري
او وزیر ددوبی په موسم کی خیل مالونه پکی خروی چی دموسی درویش مقبره
هم دلته موقعیت لري :

۴- درزم-ک سیمه :

دایوه کوچنی سیمه ده چی بڼه آب و هوا لري : په دی سیمه کی داوتمانزو
وزیرود توری خیل او ممیت خیل او خا نگی استوگنه لري .

۵- دخیسور دره :

داسیمه ددورود علاقی سویلی برخی ته موقعیت لري . ددی دری په پورتنی
برخه کی ممیت خیل، په منحنی برخه کی یی توری خیل او په بنکتنی برخه کی یی
ددورود خا نگی استوگنه لري .

۶- شیرانه :

دغه سیمه ددورود لوید بخ ته پرته ده چی مداخیل، خدر خیل او ورو کی په کی
استوگنه لري :

۷- دشکت و سیمه :

داهم یوه کوچنی دره ده چی په پورتنی برخه کی یی توری خیل او په منحنی
برخه کی یی همیشه دی (۱)

۸- واینه :

واینه دجنوبی وزیرستان مرکز دی : داسیمه دوزیرود سیمی دسهیلی برخی نه

(۱) حیات افغانی ۵۰۶ - ۵۰۷ او ۵۰۸ - مخونه .

دگومل دري دهغو او چتوغرونولري ده چي جنوبي برخه يي دگومل تردري پوري
 رسيزي : وائنه دشمال نه سهيل خواته امتداد لري چي اوزدوالي يي تقريباً
 (۱۵) گروهه دي . دلته يونخور بهيزي چي دگومل د سيند سره يو خاي کيزي .
 د جغرافيوي موقعيت په لحاظ د وائنه هوا ددوبي په موسم کي ډيره گرمه ده .
 په وائنه کي دوتانس چي داو ديو پښتنو يوه څانگه ده استوگنه لري . همدا راز
 په نورو برخو کي يي ذلي خيل او احمدزي استوگنه لري .

۹- دبدر سيمه :

په دي سيمه کي سپير کي وزير او شننگي وزير استوگنه لري چي اوزدوالي يي
 سرکاسي گرام پوري پنځه گروهه وائنه او پلان والي يي تقريباً يوميل دي .

دوزيرو کسبوننه :

په پيل کي ددغي قبيلي خلك اکثره دغوايا نو اورمو په مخولو او دمالگي په
 سوداگري بوخت وو ، خو اوس اکثره دکرنی ، مالداري او وريو دخرخلاوله لاري
 خپله گوزاره کوي . ددوي دپسونو وړي اعلي جنسيت لري . همدا راز دوي دوزيرو
 دخرخلاوله درکه ډيره گټه ترلاسه کوي .

غرنی وزير دوزيرو هم ساتي ، خو په اواروسيمو کي يي وزي لزي دي .
 دوي داوښانوگلي هم لري ، په تيره بيا هغه کوچيان يي چي دسفر اوليزد په بوخت
 کي په هغوباندي دکور اسباب او کيزدي باروي . دوي کله کله ددغو اوښانو
 مخه دمالگي دسوداگري له پاره هم استفاده کوي .

ددوي په سيمه کي غنم ، جوار ، اوربشي او وريجي کرل کيزي ، خو په غرنو
 سيمو کي ددوي ځمکي ډيري لزي دي ، او ځمکه يي دځمکو حاصل ددوي
 کلني اړتياوي نه شي پوره کولاي . همدا سبب دي چي په دوي کي ځمکي په لوره
 بيه پلورلي کيزي . ددوي د اواروسيمو په ځمکو باندي اکثره احمدزي وزير
 قبضه لري چي دوي عموماً په دغو ځمکو کي غنم اونخود کړي او دمني په موسم

کي باجرې ترهغی اندازې زیاتسی دې چی ددوې دخوراک لس چنده ته رسيزې اودهغوې دخوراکو نه دیره گټه ترلاسه کوي.

خوراک پسی:

دوې په خورو کی عمومأ دغنمو، جوارو او اور بشوله دوې او همداراز دپسونو له غوښو څخه دیره استفاده کوي. ددوې دپرخوندوراوغوره خواره دا دې چی غتی وریچی دژیروغوریو سره یو ځای پخوي.

د معمولی خورونه پرته ددوې په غرو نوکی د خرنجی دونی میوه چی دوې پسی پورگی بولی اوره کوي او اکثره پسی دا ور بشو ددوې سره گډوي اویا پسی خوري.

پو ښاک پسی:

۱- دنارینه وو پو ښاک:

ددوې نارینه همدومأ اوژدې پگری چی اوژدوالی پسی له دریو گزونه تراووگزو پورې رسيزې په سروی اودغه پگری اکثره نیلی یا تورنگ لری. ددوې کمی سونه چی د بیلابیلو توکرانو څخه پسی جوړوي چین داره اوبسی چیننه وي. همدا راز دوې یو بل دول پراخه کمی سونه چی ددبلو ورینو توکرانو څخه پسی جوړوي اغوندي اودوې ورته په خپله سیمه ییزه اصطلاح یته کوي وایسی. همداراز دوې دیری ښی شری هم جوړ وي چی څنډې او مخکینی برخه پسی په ژیرواوسروورینمو اوسپنسیو هاندې ښکلی کرای شوي وي چی دغه کار ددوې دښخوله خواتوسره کیزي او ددغو شریواغوستل په دوې کی زیات رواج لري.

۲- د ښخو جامی:

دوزیرو ښخی په عمومی دول تور تیکری په سروی چی دغه تیکری د دبلو توکرانو څخه وي، خو څوانی ښخی چی دوی ورته په خپله ژبه نیاز ښی ښخی وایسی اونوی پیغلی هغه تیکری چی چی پسی بولی او سری ژیری اوترری لیکي ولری

په سروی او بنځینه کمیښونه چی دوی یسی نخت بولی په عمومی توگه په دوه ډوله دی: لومړی نجلانه نخت او دوهم یسی گریوانه نخت .

لومړی ډول کمیښونه (نختونه) هموما دپیغلو نجونوله خوا اغوستل کیزی او درنگه توکرا نوڅخه یی جوړوی، ددغه ډول کمیښونو په تهر باندی خامک دوزی نشته او هم چینداره نه دی. دویم ډول کمیښونه چی دواده شوو بنځوله خوا اغوستل کیزی له سور نیلی یا تور رنگه توکرا نوڅخه یسی جوړوی او ددغو کمیښونو گریوانونه تهر و نه په سرو او یا ژیرو وړ بڼمو باندی ښکلی شوی دی چی دغه کار اکثره له بنځوله خوا ترسره کیزی. ددغو کمیښونو د تهر لا ندینی برخه تر هغی اندازی پوری چینداره وی چی ټول یو ډول ښکاری، خود تهر برخه یی دیره تنگه وی چی ددغو کمیښونو اوزدوالی دپښونه تر ښنگرو پوری رسیزی .

دواده شوو بنځو پرتگونه له خودوله توکرا نونه چی رنگونه یی ژیر، نیلی او آسمانی وی او هغوی ورته په خپله ژبه بیگمی، ژیر خیش او سور خیش وایی جوړ شوی وی . دغه پرتگونه چین لرونکی او ښکتنی برخی بی تنگی وی، خودزنگونونه پورتنی برخی یی پراخه وی. هغه وزیر چی په غرونو کی اوسیزی او غریب دی دپرتوگ پرځای یو ډول پتی دښنگرونه نیولی ترزنگونو پوری تا ووی چی دوی دغو پتیوته په خپله ژبه وربلی وایی. په وزیرو کی دپیغلو نجونواو واده شوو بنځو تر مینځ دیر ښکاره توپیر په دی کی چی پیغلی نجونی یی مپین پرتگونه اوساده بی چینه کمیښونه اغوندی په داسی حال کی چی واده شوی بنځی یی برخلاف اوزده چین لرونکی او گریوان لرونکی کمیښونه اغوندی .

د وزیر وښی اوڅیری :

ددغی قبیلی اکثره خلك پیاوړی، قوی او اوږی ونی لری. دوی ښکلی، گردی سترگی او پراخی تندی لری او اوزده وینتان او څښی پریزدی چی خپل وینتان دشر شمر په تیلو او ژیرو غور یو غوروی .

داخلک په دیره مینه اوشوق خپلو میلمنو او ددوستانو ته میلستیاوی ورکوی او کله چی د میلمنو شمیر تر اتو کسانو زیات وی ورته پسه حلالوی او ددوی میلمانه په عمومی دول په دری کنگور یو ویشل کیزی .

۱- دمزه مری یا بنکره وره مری :

دوی قدر وړ میلمنونه پسه حلالوی او دوسی په اندازه وریجی ، دودی ، جیاری ، او اوگره ور سره پخوی او دهغه ته دمزه مری یا بنکره وره وایی .

۲- کوندی مری :

چی په دی مری کی چرگان حلالوی .

۳- وچه مری :

چی وچه تیکله هم ورته وایی ، لنده داچی ددوی میلمه پالنه د میلمه په حیثیت پوری اړه لری یعنی داچی د قدر وړ میلمه ته بنه خواره برا بروی . (۱)

شمالی وزیرستان

دوزیر و قبیلې د پیژندلو پر برخه کی به بده نه وی چی ددوی داستوگنی سیمی هم وپیژنو. د جغرافیوی او اقتصادی پلوه وزیرستان یوه سیمه ده خوداداری پلوه په دوو برخو ویشله شوی ده چی یو یی شمالی وزیرستان او بل یی جنوبی وزیرستان دی. یه وزیرستان کی پنځه عمده قبیلې استوگنه لری: وزیر (احمدزی او اتمان زی) ، مسید (مسعود) دور ، گوربز او بیتنی. چی مسید ، احمدزی وزیر او بیتنی په جنوبی وزیرستان کی استوگنه لری او بیتنی داداری پلوه دیره اسماعیل خان او بنو پوری مربوط دی. اتمان زی ، وزیر ، دور او گوربز په شمالی وزیرستان کی اوسیزی .

د پاکستان له خوا دوه تنه پولیټیکل ایجنټان (Political Agents) ټاکل شوی دی چی

پو دشمالی وزیرستان په میرامشاه اوبلی د جنوبی وزیرستان په واینه کی موظف دی. دیوه واحد په توگه د وزیرستان مخلورخواوی په دی دول دی: لویدیخ او شمال لویدیخته بی دپکتیا اوپکتیکا ولایتونه، شمال اوختیخ ته بی کورمه، تل، بنواو دیره اسماعیل خان او جنوب ته بی ژوب او شیرانیو سیمه موقعیت لری: دشمالی وزیرستان مخلورخواوی:

دشمالی وزیرستان ایجنسی دطوال لبلد په ۷۰ درجو او د عرض البلد په ۳۳ درجو کی موقعیت لری. شمال ته بی دخوست لویه اولسوالی، لویدیخ ته بی دشوال او برمل سیمه، جنوب ته بی جنوبی وزیرستان اوختیخ ته بی دبنو ضلعه موقعیت لری. دشمالی وزیرستان مساحت ۱۸۱۷ مربع میله دی.

د فزیک کی اوتوپوگرافی پلوه شمالی وزیرستان په لاندنیو سیمو ویشلای شو: دتوچی، وادی دخیسور وادی، د شکتوی وادی، دشیره تله دبنته، دکتی وادی او دکورمی وادی یوه برخه، دپورتنی توچی وادی، ددندی دبنته، لکه دبنته او درزملک دبنته. دشمالی وزیرستان مشهور سیندوننه توچی، کورمه، کیسوی، خیس او شکتوی دی او اکثره محکم کی بی دتوچی د سیند په واسطه چی ۶۳ میله اوزدوالی لری خروبیزی:

شمالی وزیرستان داداری پلوه په شپز واداری واحدونو ویشل شوی دی چی دتحصیل په نامه یادیزی او هغه په دی دول دی: میرامشاه، دوسلی، دته خیل، سہین وام، میرعلی او رزمک.

۱۹۶۱ع کال داحصائی له مخی ددغی ایجنسی شمیر (۱۵۹۳۶۶) تنوته رسیزی چی په سلو کی ۸۲،۸ تنه په پښتو ژبه خبری کوی (۱)

جنوبی وزیرستان:

جنوبی وزیرستان یوه غرنی سیمی ده. مخلورخواوی بی په لاندی دول

(۱) اضلاع، ایجنسی ها و قبایل ایالت پښتونستان ۲۱-۲۲ او ۲۳ مخونه.

دی: شمالی ته بی شمالی وزیرستان، لویدیخ ته بی دپکتیکا ولایت او جنوب ته بی ددیره اسماعیل خان ضلعه موقعیت لری. دجنوبی وزیرستان مساحت ۲۵۵۶ مربع میله دی:

سیندونه بی دلویدیخ نه ختیخ ته بهیزی اودسلیمان دغرونودلری نهراوتلی او دمنده په ددریاب کی توئیزی: مشهور سیندونه بی گومال او تانک زام دی: دجنوبی وزیرستان نور سیندونه خیسور، شکتوی، سپلی توی، واینه توی، شوزه، شنگی او شاهوردی:

دجنوبی وزیرستان عمده قبیلی مسید او احمدزی وزیردی په ۱۹۶۱ع کال کی ددوی شمیر ۲۳۵۴۴۲ تنه بنودل شوی دی (۱)

د وزیرود نسب شجره

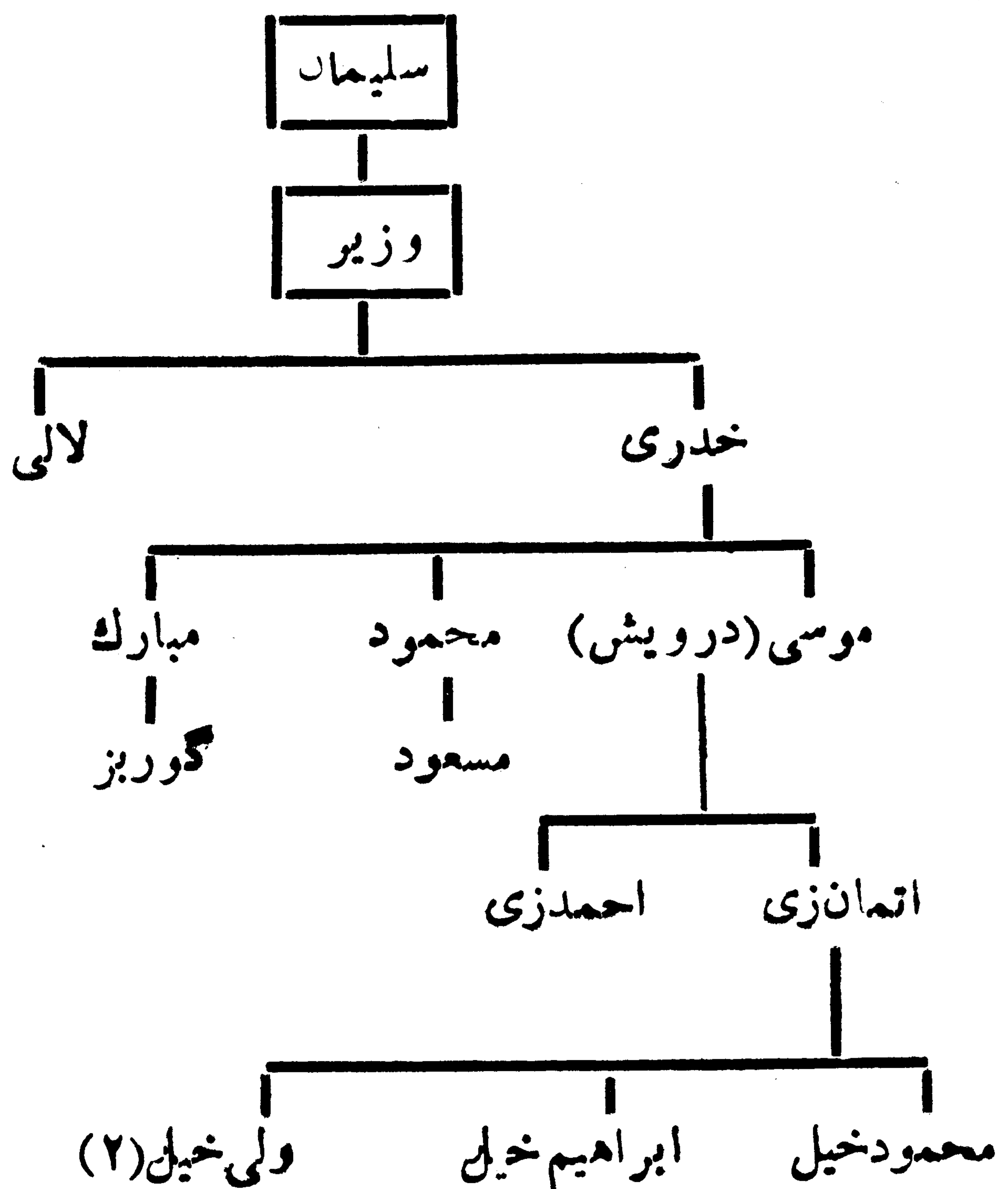

(۱) اضلاع، ایجنسی ها و قبایل ایالت پښتونستان ۲۵-۲۶ مخونه.

(۲) پښتانه دتاریخ په رڼاکی ۳۶۳ مخ.

هریپال

هریپال سریني پښتانه دی او په شیرا نیوورگ-لېزی. د کیپ یا کپ زی بڼاخ چی د ودم اولاده ده هم په هریپال ورگډلېزی او ددوی دغر نیوسیمو ترڅنگ دگومل ددری سهیل ته دواڼه په سیمه کی پراته دی. ددوی رواجونه، عنعنات او دود او دستور کت مت دشیرانیو په شان دی (۱)

هری یوه هندي کلمه ده چی دڅښتن، بادار، خاوند او خدای په معنا استعمالیږی ددوی یوشمیر په ژوب هم استوگنه لری (۲)

هزاربز

دوی په اصل کی سریني پښتانه دی او په سو مندو پوری مربوط یو بڼاخ دی : اکثریت شمیری د ننگرهار د ولایت دروداتو په اولسوالی پوری مربوط په څینو کلیو کی استوگنه لری. ددوی یوزیات شمیر په کابل کی دمیر و بس میدان او خوشحال خان میني په سیمو کی استوگنه لری چی زیات شتمن او دسو داگری په چارو بوخت دی (۳). ددوی شمیر د ۱۳۶۰ کال داحصائی له مخی د (۳۱۱۰) تنو په شا اوخوا کی بنودل شوی دی (۴)

همر

لکه چی دستوریانی په مبحث کی هم راغلی دی ستوری چی په ستوریانی سره مشهورو پنځه زامن درلودل چی تری، شیخی، مریری او امرانو میدل چی ددوی هلو ووارو اولادی ته په مجموعی توگه گنډاپور وایی . دستوری پنځم زوی چی همرنومیده دده اولاده دستوریانی په نامه سره یادېزی . همردری زامن درلودل چی مشا، چرمش او اهدونومیدل .

(۱) حیات افغانی ۲۵۶ مخ .

(۲) پښتو او پښتانه په سهیلی پښتونخوا کی ۴۷۰ مخ .

(۳) ماد هزار بوزو دسپین زیرو او مشرانو سره ددوی په باب همدو مره معلومات

تر لاسه کرل (لیکوال)

(۴) معلومات مختصر در باره اقوام و قبایل و لایات سرحدی کشور ۱۰ مخ .

دوی دبابرود قبیلې په سهیل کی پراته دی چی یوشمیری په اواروسیه و او یو شمیری په غرنیو سیمو کی استوگنه لری. ددوی سهیل ته کسرانی بلو خان اولو بدیخ ته یی د امرز یو قبیله استوگنه لری. ددوی لوی کلی امک، پیور کوی، وچه کوی، منگل او گندی دی. دوی په پیل کی د مالداری په چارو بوخت او پرونده وو. چیرته به یی چی کوم بڼه خرچای ولید نو هله به یی خپله گوزاره کوله. دیره موده نه ده تیره شوی چی دوی خپله اوسنی سیمه له بلو خونو تر لاسه کړی وه. دوی د دامان دتولو اوسیدونکو قبیلو د بنواخونو نه وروسته میدان ته راغلل او وروسته یی دبابرود سیمی شمالی برخی هم دتوری په زور په خپلو حدودو کی شاملی کړی، دوی به په ژمی کی په همدغه میدان کی او میدل او په دوپی کی به د موسی خپلو کا کروغره ته تلل، خو په پای کی ددوی ترمنځ یو لړ شخړی رامینځ ته شوی په پای کی هم مجبور شول چی نیمایی خلك یی خپلی رمی او خاروی خرڅ او د کرنی په چارو بوخت شول، خو په دوی کی دوش زی بناخ دپخوا په خیر په پورنده بوخت دی (۱)

دوی دمنی په موسم کی په خپلو مخکو کی با جری او په پسرلی کی غنم کوی په حقیقت کی ددوی مخکه د کرنی له پاره چندان مساعده نه ده. دوی دشمیر له پلوه لږدی او په او و عمده برخو ویشل شوی دی چی احمدزی او گدارزی نومیزی. دوی د دیره اسماعیل خان په ضلعه کی پراته دی (۲) او د شوروی اتحاد د بوه عالم ستانیشفسکی د اتنوگرافیکو معلوماتوله مخی چی د ۲۰ پیری په پیل کی بنودلی دی ددوی شمیرد (۳۵) زرو تنو په شا او خوا کی بنودل شوی دی.

هنی

ویل کیزی چی دهغی قبیله هم د کرلانی قبیلگی یوه څانگه او هنی د منگل ورورو. خرنه گه چی د بنو په تاریخ کی راغلی دی دهنی قبیله په بنو کی له منگلو سره

(۱) حیات افغانی ۲۸ - ۲۹ مخونه.

(۲) اضلاع، ایجنسی ها و قبایل ایالت پښتونستان ۹۷ مخ.

پوځای اوسیده چی تراوسه پوری په دغه ملک کی دهنی منگلر په نامه شهرت لری. د شیتک اولاره چی بنوزی (بنوخی) دی اود بنوسیمه اوس ددوی په لاس کی ده تقریباً (۶۰۰) کاله وړاندی پسی هنی اومنگل له دغی سیمسی څخه وشړل چی په دغه وخت کی یوشمیر هنی هندوستان ته لارل او یوشمیری دمنگل اود قبیلای په لویدیځ غره کی میشته شول (۱)

اوس دهنی د قبیلای مشهوره څانگه زومخت، زومبیت یازو بمشت دی چی په کورمه کی د سپین غره ختیځ لور ته په غرونو کی آباده او دغه څانگه بیا په نورو څانگولکه: خوپدادخیل، هوتی زی، (واتی زی)، منتوال، مندان او دولت زی باندی ویشل شوی ده.

تاریخ حیات افغانی ددغی قبیلای دوسله والو کسانو شمیر (۹۰۰۰) تنه بنو دلی دی. دوی لورقلونه لری اومضبوط خلک دی. اکثره خلک پسی په کرکیله او د شبانو په خرڅولو بوخت دی. ځینی خلک یی د بهادرخیلو له کان نه مالگه استخراجوی او گتسی ترلاسه کوی.

په دوی کی کورنی دبنمنی هم موجودی دی، خود چاسره سخنه بهرنی دبنمنی نه لری. دوی په یوه غرنی سیمه کی ژوند کوی اوسنی مذهبه اودسمل په گونزی کی شامل دی. ۱۹۶۱ع کال دسرشمیرنی له مخی ددوی شمیر (۳۰۷۰۶) تنه بنو دل شوی دی (۲)

(۱) حیات افغانی ۶۳۰- او ۶۳۰ مخونه.

(۲) اضلاع، ایجنسی ها و قبایل ایالت پښتونستان - ۹۰ مخ.

ده-نی دنسب شجره

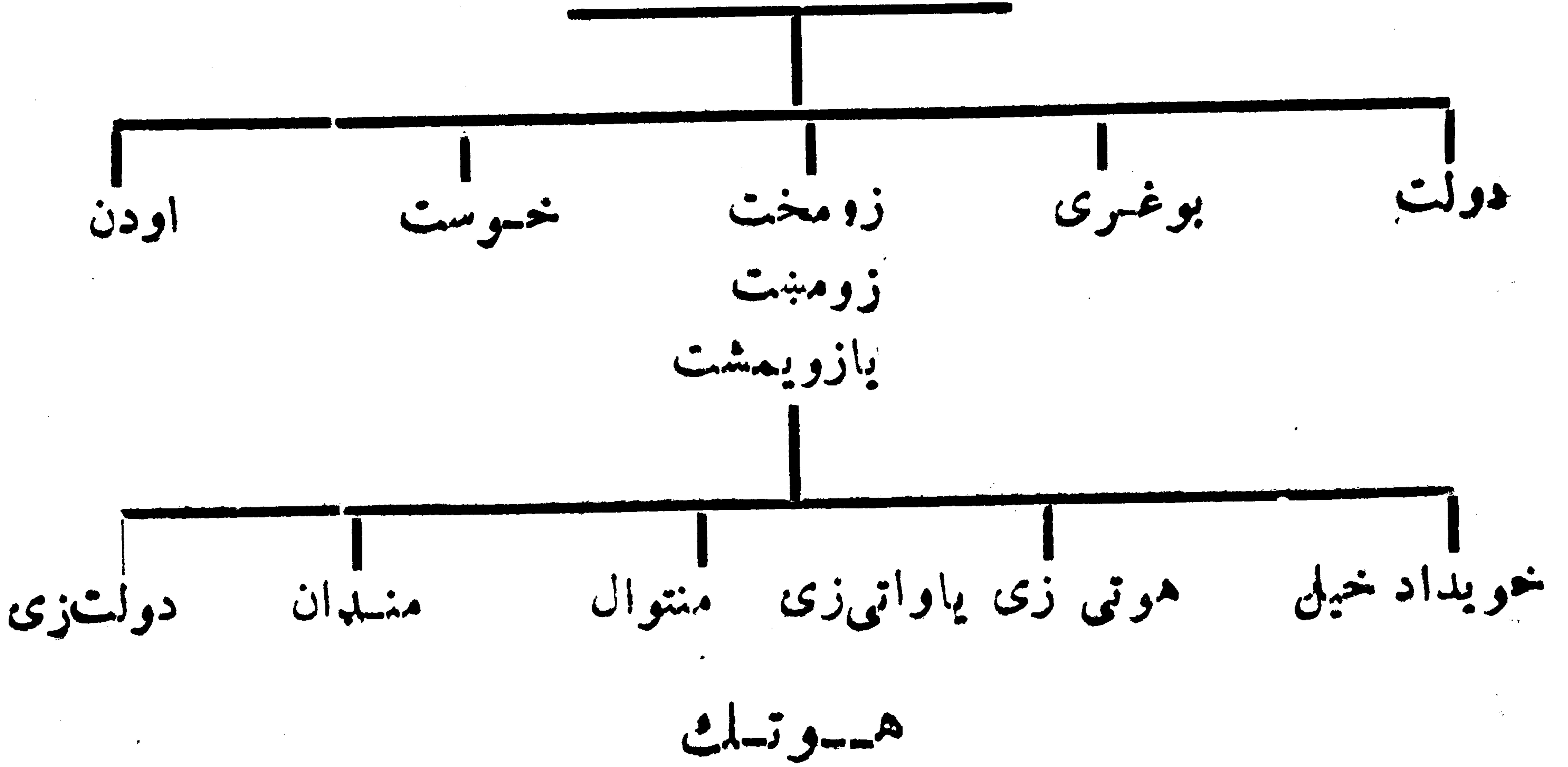

هوتک بابا چی د (۶۶۱ - ۷۴۰ هـ ق) پوری یی ژوند کاوه دباروزوی دولریاتوران علمسی اودغلیجی کروی دی چی په (۶۶۱ هـ) کال کی په اتغریکی زیریدلی دی. خرننگه چی هوتک یوروحانی شخصیت ونوځکه خلاکو هغه ته په درنه سترگه کتل اوددیر عزت او احترام په سبب یی هغه ته دبابا لقب ورکړ چی په وروسته کی په هوتک باباسره مشهور شو.

دغلیجیوپه قبیله کی دهوتکو بنباخ له دی کبله په لومړی سر کی شمیرل کیزی چی دغلیجیانو پاچا له دغه بنباخ نه راوتلی و. دهوتکو بنباخ پخواد شمیر له مخی دیرزیات و، خود غلیجیودسلطنت دانتقال اوزوال په وخت کی ددوی په شمیر کی لزوالی راغی.

خرننگه چی هوتک بابایوبزرگوار انسان ونوځکه ده داتغر (ه) اوسبوری مشری هم په غاره درلوده اودملی مشر په نامه یاد یده. کله چی مغولود ارغنداب ددریاب پر غاره پراتغراواولان بانندی تیری وکړ نو هوتک بابادملی مدافعینوپه څنگ کی ولار اود یو باتجربه قوماندن په توگه یی دافغانی قواووسوق اواداره کو له هغه دیر غل-گر و قواوو په ضد سختی جگری وکړی، په تیره بیا په هغه جگریه

(*) اتغر مرکب دی د(اته) او(غر) نه یعنی اته غرونه اودا دهغه محای نوم دی چی دکلات په سهیل ختیز کی موقعیت لری چی دهوتکواوتوخوداستوگنی محایونه دی. (لیکوال)

چې د هوتکو او مغولو تر منځ سور غره نه نژدې پېښه شوه د هغه وخت د شدیدو
جنگونو په جمله کې شمېرل کېږي :

هوتک بابا تر هغه وروسته چې تېری کوونکونه یې درانده تلفات وړول او
هغوی یې د خپل ملک نه وشړل نو په خپلې قبیلې کې یې ډیر شهرت پیدا کړ او د هغه
اولاده په هوتکیانو سره مشهوره شوه .

کله چې هوتک بابا په (۷۴۰ هـ ق) کې له دې نړۍ نه سترگی پټې کړی نو تر
هغه وروسته د هغه (۲۵) کلن زوی ملکیار د قوم مشري په غاړه واخیسته . ملکیار
بابا ډیر زړور او جنگیالی سړی و . کله چې د قوم مشري په خپله غاړه واخیسته
نو سمدستي د ځمکو د آبادولو او کرنې چارو ته متوجه شوه په وخت کې ډیری شاری
ځمکې آبادې او ډیر کار یزو نه و کېندل شول ترڅو چې تېری کوونکي د ملکیار ددی
اقدام له کبله په ویره کې شول او تر ټولو رومي د هند مغولانو دده زراعتي پالیسي
او پرمختګ د فلجولو په لاره کې لوی خنډونه ایجاد او په ناڅاپي توګه یې پر-
سیوري باندې حمله وکړه او د ملکیار سره یې سختې جګړې وکړې . که څه هم په
پیل کې پښتنو ددی ناڅاپي يرغل له کبله ډیر ځاني او مالي زیانونه او تلفات ولیدل
او ډیری کورنۍ یې له دغه ځایه ژوب، مرغه او وازی خواته و کړچیدلې ، خو سره له
دې هم پر يرغلګرو باندې بریالی او دوی یې له سیوري نه وشړل . (۱)

په دې باب چې ملکیار څو کاله د قوم مشري په غاړه درلوده او په کومه نېټه وفات
شوی صحیح او ثقه معلومات په لاس کې نه لرو . بار ټول د هوتکو د عروج په باب لیکي :
د ۱۸ پیړۍ په لومړۍ سر کې پښتنو په فارس کې د صفویانو د دولت له لوبدلو
او په هند کې د مغولو د ستړي واکمنۍ له نریدونه استفاده وکړه او هماغسې
چې غوری غرنۍ (له غور نه) په دواړو پیر کې اوچت شوی و او یوه
لویه ستره واکمنۍ یې جوړه کړې وه بیا لوری پولي ته ورسیدل (۲)

(۱) هوتکي ها ۳- ۴- او ه مخونه .

(۲) کابل مجله، ۱۳۳۸ کال ۳ گڼه ۴۱ مخ .

په ۱۷۰۹ کال میرویس لیکه د خلیجیانو (غلیجیانو) مشرپر کندهار بر شو او خبره یی
دی حده ور سوله چی دده زوی محمود شاه په ۱۷۲۲ع کال کی ایران و نیواو د ایران تولاواک
هم شونادر شاه چی دغلیجیانوله اهمیت نه خبرود هغوی د ماتوله څخه بی کره او هم
یی دابدالی پښتنو مشران په خپلواک لښکرو کی سرلښکران کړل. احمد د ابدالیانو
مشرله هماغه ونخته څخه په کندهار کی پایتخت و نیواو افغانی خپلواک دولت یی
جوړ کړ.

ایرانی نادر شاه د کندهار تر نیواو وروسته د هوتکود پناخ پنځلس سوه کورنی
ایران، ترکستان او هندوستان ته تبعید کړی چی له هغوی له جملی نه یوشمیری
په بخارا، مازندران او د ایران په اردبیل کی میشته دی.

دافغانستان په څینو ولايتونو کی دوی په لاندی ډول میشته دی :

۱ - د زابل په ولایت کی :

د زابل په مرکز کلات په ښار، د شاه جوی او شینکی په اولسوالپو او د میزان
اوتغر په علاقه داریو کی چی په تورل زابل کی ددوی شمیرد (۱۶۱۲۶) تنو په شا او
خوا کی ښودل شوی دی (۱)

۲ - د کندهار په ولایت کی :

یوشمیر هوتک د کندهار په مرکز کی هم استوگنه لری چی شمیری د (۲۰۰۰)
تنو په شا او خوا کی ښودل شوی دی :

۳ - د غزنی په ولایت کی :

د غزنی ولایت د جغتو د اولسوالی درشیدانو په نامه دره کی زیات شمیر هوتک
استوگنه لری چی شمیری د اتوزرو تنو په شا او خوا کی ښودل شوی دی . (۲)

(۱) معلومات مختصر در باره اقوام و قبایل سرحدی کشور ۸۹ مخ.

(۲) د کابل پوهنتون د ژبو او ادبیاتو د پوهنځی استاد ښاغلی پوهنمل خالق رشید څخه

په غزنی کی د هوتکو په باب معلومات.

۴- دنیمروز په ولایت کسی :

د نیمروز د ولایت په مرکز زرنج اود کنگ په اولسوالی کسی یوزیات شمیر هوتک استوگنه لری چی په نوموړی ولایت کسی ددوی مجموعی شمیر (۶۳۹۳) تنه بنودل شوی دی. هوتک د زابل په ولایت کی عموما په مرغه، بادین، دسورغره په دوارو خواوواو دمقر په سهیلی برخو کی د توخو سره یوځای میشته دی او په همومی ډول دکرنی اوسوداگری په چارو بوخت دی :

د هوتکو بناخونه په لاندی ډول دی :

بساپزی، مالیزی، لغزی، همزی، رمیزی، اکازی، بسابوزی، شیری، اسحاقزی، باونخیل، شریفخیل، خردیخیل، ملویخیل، اتلخیل، شاکمخیل، مندینخیل، ادی زی او کوندی زی (۱)

همدا را زیوشمیر هوتک دلغمان ولایت د قرغیو په اولسوالی کی هم استوگنه لری چی شمیری چندان ډیره دی : د هوتکو شو کورنی دکابل د خرخی پل په شا اوخوا کی هم استوگنه لری.

(۱) معلومات مختصر در باره اقوام و قبایل ولایات سرحدی کشور ۹۰ مخ.

دهوتک ابن هارو دنسب شجره

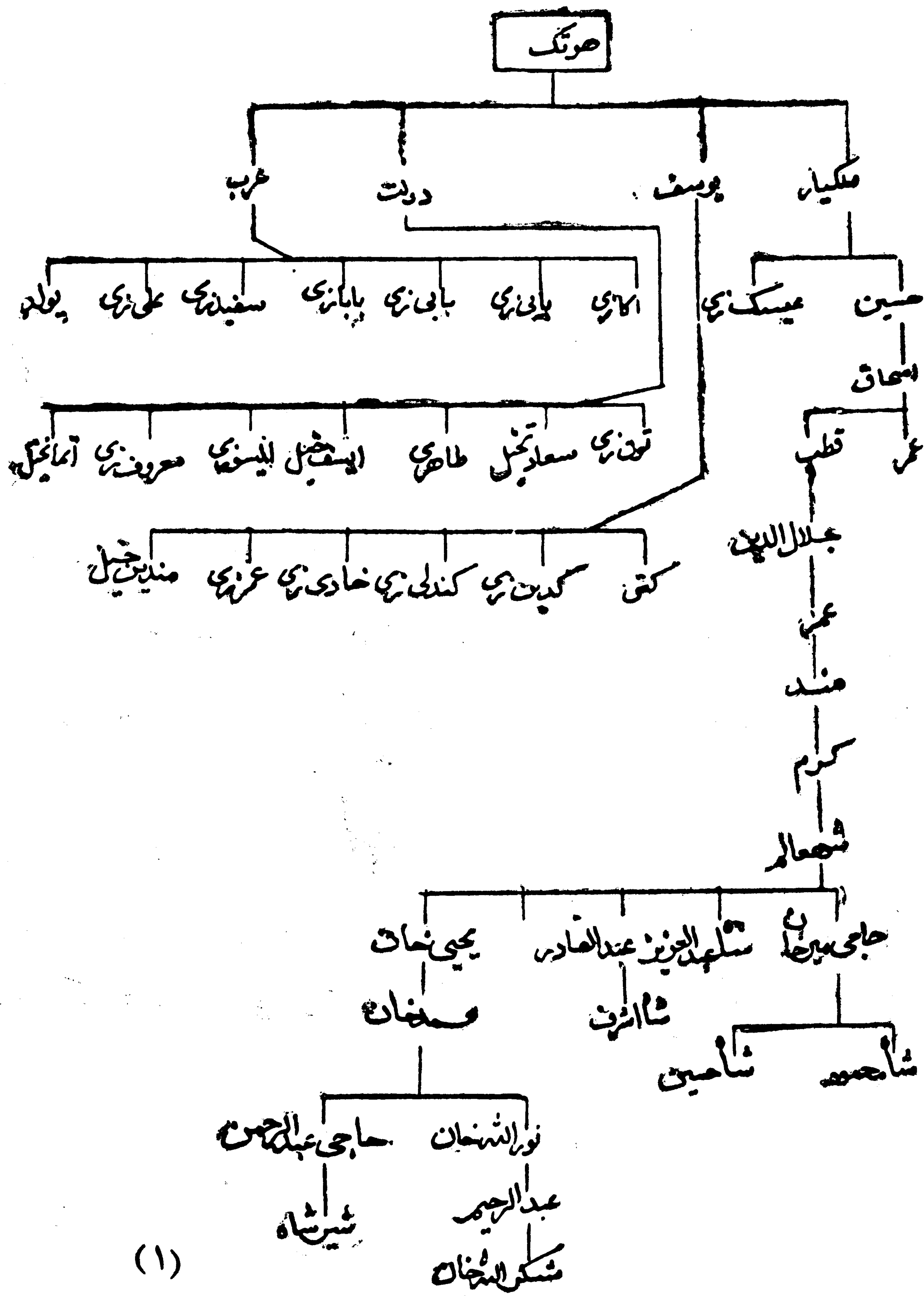

هو د

د حيات افغانی په تاریخ کسی د لو انیو دنسب په شجره کسی دهو د ذکر شوی دی . دا یوه مشهوره قبيله ته ده اونه بی نوم چند ان شهرت لری .

(۱) حيات افغانی ۲۵۷ مخ .

مندر او یوسفزی، خونن ورخ مندر هم دیوسفزیو په نامه سره یادېږي. یوسفزی
عموماً په سوات، پېښور، ملکنډه، مردان او هزاره کی میشته دی.

خرنگه چي دنسب په شجره کی راغلی دی خرشبون د سرپن زوی و. خرشبون
دری زامن درلودل چي کند، زمند او کاسی نومیدل.

کند دوه زامن درلودل چي یوغری نومید چي دهغه اولاده د غور یا خیلو په نامه
سره یادېږي دوهم یی یی خښی، شخی یا خاښی و چي یوسفزی هغه په پښتو ژبه د خونخو
په نامه یادوی.

داخون درويزه په قول چي په دغه قبیله کی یی ډیر ژوند کړی دی داسی
ویل کيږي چي دشخی یا خاښی لومړنی میرمن مرجانه نومیده او مند او مک پی
زامن وو.

داخون درويزه د وینا سره سم مند دوه زامن درلودل. دیوه نوم یوسف و چي
او لادی ته یی یوسفزی وایي دویم عمر نومیده چي اولاده یی په مندر و سره
شهرت لری.

داسی ویل کيږي چي یوسف پنځه زامن درلودل چي عیسی، موسی، مالی،
اکو او اوری نومیدل. دعیسی یوولس زامن وو. داسی ویل کيږي چي یوخل
مغولود دوی څاروی بیولسی وو او عیسی دخپلو زامنو په ملگرتیا مغول تعقیب
کړل چي نه وموړی دخپلو نه و وارو زامنو سره د مغو لوسره په جگره کی وو.
ژل شو. پاتسی دوه زامن یی چي ژوندي پاتسی و ویویسی حسن نومیده چي اولاده یی
د حسن زیو په نامه سره یادېږي دویم یی یعقوب نومید چي نسل یی په
یعقوب زیو شهرت لری. پته دی پاتسی نه وی چي دعیسی یو زوی دده تر مړینې
وروسته هم زیو بدلسی و چي اکانو مید او اولاده یی په اکازیو سره شهرت لری.
دعیسی ددری وارو زامنو اولاده د تور غره نه نیولی دمها بن تر غرونو پوری میشته دی
او اکازی د اباسین په ختیځو غاره او مداخیل د اباسیند په لویدیځه غاره آبا دی.
دیوسف دوو زامنو اولاده موسی او مالی اولاده په بونیو کی آباد دی.

همداراز دیوسف دپنځوزامنو په جمله کسې اورپا له دی کبله په (بادی) سره مشهوروچی دی دیر کبرجن انسان و او دده اولاده دبادی خیلو په نامه سره یادېزی. داسې روایت موجوددی چی کله اورپا دخپلو وروڼو سره پارنی جاېداد وېشه نو موری هم دخپلی برخې غوښتنه وکړه چی په دغه وخت کسې ده خپلې مورته ښکښلې و کړی او دهنې سپکاوی یې وکړ. چی مور یې هم ورته ښیراوی و کړی او دغه ښیر اوو دقبایدوله کبله دده اولاده دیره نه شوه او په چفرزو کی شامل دی. د یوسف دپنځم زوی نوم اکوو چی اولاده یې په کوز او برسوات، دیر او پنجکوری کی میشته دی. اکوزی بیابانه دوو شانگو وېشان کیزی چی یو یې خوا جوزی او بل یې رانی زی دی چی رانی زی هم په اوو شانگو وېشل شوی دی سم رانی زی او بر رانی زی، سم رانی زی د مقبوضه سیمو نه د ملکند تر غرونو پوری آباد دی بر رانی زی د ملکند نه پورته میشته دی.

یوسفزی اکثره دکرنی په چارو بوخت دی. مخپنی یې دسوداگری چاری هم سرته رسوی.

د یوسفزیو لومړنی استوگنځی :

داسې ویل کیزی چی د یوسفزیو لومړنی استوگنځی خوره مرغی وه چی ارغستانه تر دی دسورغره او غنډان ترمنځ موقعیت لری. حیات محمدخان په خپل مشهور اثر حیات افغانی کی لیکي : د مرغه نه مقصد چمن او دغورنه مقصد آباد او شین دی چی د دوارو کلمو معنی (شین چمن) دی همدارنگه بودول غرنیو وښو ته هم غوره وایی او دغه بوته یې دمرغه په نامه په کوم ځای کی راشین شوی وی او دنوموړی بوته د زیاتوالی په سبب دغه ځای په غوره مرغه نومول شوی وی.

کله چی پښتو د کندمارشا او خواسیمی سره وویشلی نو د توینو برخه دکند او محمد یعنی دخاښی خیلو او خورپا خیلو ترمنځ ورسیدله. دغه ونجه وه چی په ښه بدله کی به دکند او محمد اولاده یو له بل سره مرسته نه

شوه کولای ، د آبادی په وچه ، دخاښی خپلو قبيله چي یو سفزی او مندری
 بناخو نه دی د غوریا خپلو په پر تله تر ینو ته نژدی دی او دهغوی برخه
 دارغستان ویا له یا نهر و چي هغه ویا له تر ینو ته نژدی وه او دهغی ویا لسی
 په سر د خښی او تر ینو تر منځ شخړی را مینځ ته شوی چي په نتیجه کی دغه
 شخړی د وینو په تو یو او باندي بدل شوی ، په دغه جگړه کی تر ین د
 خاښی خپلو په قبیلې باندي بریالی توب تر لاسه کړ چي خښی خښی و وژل
 شول او پاتی یی له ملکه و شړل . دز مند او غوریا خپلو و خښه هیڅوک
 ددوی ملا تر ته را و نه رسیدل ، په پای کی د خښی قبیلې خپل و ورو
 غوریا خپل ته پناه ورو وړه او هغوی دوی ته یوه توتو ته خرابه ځمکه ورکړه . ویل
 کیږی چي د کندهار په ځمکو کی د پسرلی په موسم کی د زیاتو اورښتونو
 په سبب ډول ډول وابنه زرغو نیزی اوداوری په موسم کی د گرمی په پیل سره
 دغه وابنه و وچیزی او توتیزی او په دغو وینو باندي توت کال حیوانات گو زاره
 کوی او خوری یی . کله چي د اورښت په موسم کی زیات بارانونه وشي نو سیلاب
 دغه وابنه له ځانه سره وری اوری او ما لونه له سختیو سره مخامخ کیږی له بده
 مرغه په هغه کال هم د اورښت د زیاتوالی له کبله د غوریا خپلو مالونه او رمی له سختی
 سره مخامخ شول نو په دغه وخت کی دوی یی همنی وکړه او هغه ځمکه یی چي
 خښیو ته وربخښلی وه په زور یی له دغی قبیلې څخه واخیسته او دغه قبيله له
 هغه ځای څخه هم و شړل شوه او په گارا اونو شکی کی میشته شوه . دغه ځای چي
 دشت لوط ته نژدی دی د بلوچستان شمال ته پروت دی . دلوط دښته یوه لویه
 مالگینه دښته ده چي اوس یو بلوڅ خان پری قبضه لری .

لنده داچي په هغه وخت کی یو سفزی یا مندر چي دخاښی د قبیلې یو ښاخ دی
 دوگر و شمیریو ډیر لزو . څه موده وروسته یعنی د څوار لسمی عیسوی پیری په پیل
 کی چي له هغه وخت نه تقریباً شپږ اووه سوه کاله تیریزی دغه قبيله د گارا اونو شکی
 څخه د کابل په لور و خو ځپیده . د تر کلانیو او گگیانینو نه پرته چي هغه هم د کرانی

ہا کر رانی یو سناخ دی دتاک او گومل دری لہ لاری را روان او پہ دغہ قبیلہ کی ورگہ شول دمہن زیو قبیلہ چی دزمندلہ نسل شخہ دہ ہغہ ہم دزمندلہ پاتی قبیلی شخہ ناراضہ او دیوسفزیو سرہ د کابل پہ لور روانہ شوہ او کلہ چی ددغہ خای شا او خوانہ راور سیدہ نو پہ دغہ خای کی بی استو گنہ غورہ کرہ او دا ابو سعید دزوی مرزا الیغ بیگ سرہ بی دتخت دنیو لو پہ وخت کی دیرہ مرستہ و کرہ او ددوی پہ مرستہ نوموری د کابل پہ تخت کجینا ست .

مرزا الیغ بیگ پہ پیل کی پہ دغہ قبیلی دیر مہربان واو کلہ چی ددغی قبیلی پہ شمیرا وشتو کی زیاتوالی راغی نو د کبر لہ کیلہ بی دمرزا الیغ بیگ حکومت تہہ اہمیت نہ ورکاوہ اوسر کنبی او بغاوتونو تہہ بی ملاوتر لہ . مرزا الیغ بیگ چی پہ دغہ وخت کی بی قوت او زفوذ زبات شوی و ددوی دا کارونہ ونہ شول از غملای نو محکہ بی دہغوی دلہ منجہ وراو نہ پارہ پہ یولر اقداماتو پیل و کر پہ دغہ دول بی دیوسفزیو او گگیان نیو تر منج بی اتفاقی و اچولہ او وروستہ بی دگگیان نیو او خپل پوٹ پہ ذریعہ پردوی حملہ و کرہ . لہ دوی شخہ بی شوتنہ ووژل او پاتسی بی د کابل پہ غرونو او درو کی خوارہ وارہ شول . پہ دغہ وخت کی پہ نوموری قبیلہ کی دری تنہ شیخان موجود ووچی دوی بی سرہ وروپہ وچی یو بی مراد او بل بی مدد نومیدہ او دیوسفزیو قبیلی د عیسی زی سناخ شخہ ودریم بی شیخ عثمان وچی ملی زی و دیوسفزیو لہ دغودر یوتنو شخہ بی بودلیخ کر د مشر و تاکہ او دمرزا الیغ بیگ او گگیان نیو سرہ بی پہ جگری لاس پوری کر . مرزا الیغ بیگ سختہ ماتی وخورہ . لہ دغہ بریا لیتوب شخہ وروستہ یوسفزیو زیات یاغی او خپل سری شول .

مرزا الیغ بیگ د سولی نہ پرتہ بلہ چارہ ونہ لیدلہ . دہ شوتنہ سری یوسفزیو تہہ واستول . ددوی ملکان بی راوغوبنتل او دہغوی بی دیر عزت و کسر . یوسفزیو دمرزا الیغ بیگ پہ دغہ چیل و اوغو لیدل او ہرہ ورخ بہ بی لہ دہ سرہ تگگ اوراتگگ کاوہ . یوہ ورخ مرزا الیغ بیگ دیوسفزیو تہہ سوہ تنہ مشران پہ داسی حال

کي چي ٽول پسي پسي وسلې ووپوته له يوه تن نه چي دچغزې د بناخ څخه واود
محمدزوي محمود نومیده له ځان سره په پته يوه چاره راوړي وه ميلمانه کړل
کله چي محمود دمرزا الغ بيگک بد نيتي وليدله نو خپلو ملگرو ته پي وويل که ستاسي
خوښه وي نو زه به مرزا الغ بيگک ووژنم خو تولا و ملگرو پي دي له دغه کاره
څخه منع کړ او ورته پي وويل چي بايد دنمک حق ادا کړي بناپسي دي له مـ و ز سره
بدونه کړي .

د جنگاپه نامه يوتن چي گگيانې واود يوسفزيو سره پي د بنمې درلوده دکابل
پاچا مرزا الغ بيگک ته داسي مشوره ورکړه چي په دومره زيات شمير کسان په يوه
ځاي کي پي وسلې لاس ته راتلاي نه شي بايد وخت غنيمت و بولو او ټول ووژل شي
چي مرزا الغ بيگک هم نوموړي مشوره ومنله او ټول پي ونيول . پرته له يوه تن
نه چي ملاک احمد نومیده او دمقتولو ملاکانو دوروستي غوښتنې په سبب پچ پاتي
شونور ټول پي ووژل .

ملاک احمد ډير ځوانمرده او دلور همت خاوند و . ددغو اتوسو و تنو ملکانو
تروژن کيدو وروسته پاتي يوسفزي او خوشي دکابل دشاه او خوانه په ډير پسي و زلسي
حالت و شرل شول او دننگرهار خواته و کوچيدل . دترکلانې بناخ په لغمان يالمغان
کي ميشته شول . څه موده وروسته د يوسفزيو او احمدزيو ترمينځ اختلاف پيداشو
او حصارک ته نژدې ددواړو قبيلو ترمينځ سخته جگړه رامنځ ته شوه . په پای کي
يوسفزي په دوي باندي بريالي شول . تردغي جگړي وروسته يوسفزي او مندرهم
دپيښور خواته وخوځيدل او دخيبر دري له لاري دغه ځاي ته ورداخل شول .

په هغه وخت کي دپيښور ښار له نن څخه ډير توپير در اود: هغه قبيلې چي اوس
هلمه ميشته دي په هغه وخت کي په لويديځ افغانستان کي اوسيدلي او دپيښور
ميدان او اواره سيمه او ورسره ترلې نوري سيمي ديوه داسي قوم ترسلطې لاندي
شوي چي اوس هيڅ هلمه نشته او شرل شوي دي . دترکلانې قبيله چي پخوا په
لغمان کي اوسيده اوس دباجوړ په سيمه قبضه لري .

کله چي یوسفزی د پېښور ختیځو سیمو ته را ورسیدل نو د سفید سنگ په نوم یو ځای ته راغلل او ملکانو یی د جرگی په ډول د دلازا کوله قبیلې څخه دخپلې گوزاری له پاره ځمکه وغوښته چي نوموړی قبیلې د سخاوت له مخی یوه توتو ځمکه دوی ته ورکړه . کله چي نوموړی قبیله په ځمکه کی میشته شوه نو د شلمانی قبیلې څخه یی داو بوغوښتنه وکړه او کله چي هغوی داو بوله ورکولونه ډډه وکړه نو د هغوی سره یی په دښمنی لاس پوری کړ .

یوسفزی دوابی ته راغلل او هلته میشته شول او په دغه ځای کی یی د شلمانی له قبیلې سره چي په پخوا وختونو کی یی په اشغرباندي سلطه ټینګه کړی وه د جگری له پاره تیاری ونيو . په دغه جگره کی د شلمانی قبیله له اشغرخڅخه وشرل شوه چي دغه شرل شوی خلك د سوات خواته ولیزدیدل .

د سوات واکمن دوی ته دالا دهند په سیمه کی داوسیدولا پاره ځای ورکړ . دیوسفزی و قبیلې ته د اشغرنه پرته د باجوړ د سیمی هغه برخه هم په لاس ورغله چي د دلازا کوپوری متعلقه ده . په دغه وخت کی دیوسفزیو او دلازا کوتر منځ دښمنی پیل شوه . که څه هم د دغه دښمنی اصالی علت د ځمکی د نیولوله کبله و خو ښکاره علت یی آخون درويزه داسی لیکلی دی : «په هغه وخت کی دلازاک دمیره لنگر کوت په سیمه کی میشته و او یوسفزی په دغه وخت کی په اشغری کی پراته وو ، خو څرنگه چي دلازاک دمیره لنگر کوت څرخایونه و نیول نو دیوسفزیو رمی او مالونه دغو څرخایونو ته تال او دغه مالونه به د دلازا کو په واسطه لو تیدل او هم کله به چي دیوسفزیونه کوم تن د سوادگری له پاره د دوی سیمی ته تگ اوراتگ کاوه هغه به یی خوراوه . لڼده داچي دوی نل د دلازا کوله لاسه په تگ و او ملک احمدخان چي په دغه وخت کی دیوسفزیو او مندرود قبیلې مشر و داسی پر یکره و کړه چي باید تهل دخانینی خیلو په مرسته د دښمنی قبیلې سره په جگره لاس پوری کړ . دمهمن زیو قبیلې سره له دی چي دیوسفزیو سره یی دښمنی درلوده په دغه وخت کی له یوسفزیو سره

یوځای شوه. په دغه وخت کې ملک احمد دوی ته په ننوتی ورغی او هغوی هم له یوسفز یوسره مرسته ضروری وگڼله گگیانې هم له دوی سره یوځای شول او اتمان خیل لادپیل نه له دوی سره یوځای و. دتر کلانیو نه پرته نور ټول خښی، مهمن زی، او او تما- نخیل هم سره یوځای شول او ددلازا کو جگری ته یی ملاوترا له بلی خوا دلازاکی چی پخپلو میر و بانندی مغر وروپه جگری پیل و کړ چی دعیسی دلگیدو په سبب زیات شمیر خشی ووژل شول په پای کی ددوارو ترمنځ دتور وپه ذریعه دیره کلکه جگره وشوه او کله چی ددلازا کو دقبیلی مشر دزنگی زوی ووژل شو نو په دغه وخت کی دلازا که میدان وختیدل او د کابل یا لنډی سین نه قطب خواته د دوی ټول ملک یوسفز یو لاس ته ورغی. ددوی مقصد دتر لاسه کولو وروسته دوی په دی فکر کی شول چی سوات هم ونیسی او ددوی د مشرانو ملک احمد او شیخ ملی په اجازه تو لوقبا یلو په دی اتفاق وکړ چی دسوات په لوری وځوځیژی او د شاه کوب دری ته نزدی خپله اردو گاه جوړه کړی. دسوات خلک په هغه دری بانندی راتړل شول اولاره یی بنده کړه. لنډه دا چی دوی په تدریجی ډول ددولسو کالو په موده کی ټول سوات ونیوه او د تلاش وادی هم ددوی لاس ته ورغله. کله چی سلطان اویس سواتی په ځان کی دمقابلی کولو توان ونه لید نو دسوات نه د کافرستان په لور روان شو او هلته یی دیوه نوی دولت بنسټ کېښود.

هغه وخت چی یوسفزیو د سوات سیمه ونیوه له نوبیاشیخ ملی نوموړی علاقه په دوی بانندی وویشله په دی ډول چی اشغریی مهمن زیو ته ورکړ. ددی له پاره چی دوی په ننګرهار کی دیوسفزیو د جگری په وخت کی چی ددلازا کوسره یی کړی وه دیوسفزیو سره مرسته کړی وه دواپه یی گگیانېو ته ورکړه چی تراوسه پوری هم هلته استوگنه لری. پاتی ملک یوسفزیو او مند روته پر یښودل شو. که څه هم د شیخ ملی د ویش وخت معلوم نه دی خوداسی اټکل کیژی چی د (۱۵۲۰ع) په شاوخوا کی په ترسره شوی وی.

دیوسفزیو مشهوری خانگی :

حسن زی، مداخیل، اکازی، الیاسزی، چغری، نوزی، اکوزی، خواجوزی،
باچنی زی، رانی زی، مالیزی، سلطان خیل، نصرالدین خیل او پاینده خیل.

داسټوگنی سیمی او شمیری:

۱- ددیر په ضلعه کی:

ددیر په ضلعه کی دیوسفزیو بیلا بیلای خانگی لکه: پاینده خیل، نصرالدین خیل،
سلطان خیل او عیسی خیل استوگنه لری چی په نوموری ضلعه کی یی شمیرد ۱۹۶۱ ع
کال د سرشمیرنی له مخی (۲۵۹۶۹۶) تنه بنودل شوی دی.

۲- دملکنده په ایجنسی کی:

په ملکنده کی دیوسفزیو شمیر (۵۸۶۴۲) تنوته رسیزی.

۳- په سوات کی:

په سوات کی دیوسفزیو شمیر (۶۲۶۹۹) تنه بنودل شوی دی.

۴- د پینور په ضلعه کی:

دپینور په ضلعه کی دیوسفزیو شمیر (۱۱۷۱۸۳) تنه بنودل شوی دی.

لنډه داچی په سوات، پینور، ملکنده، مردان او هزاره کی د دوی مجموعی
شمیر (۱۲۸۷۹۶) تنوته رسیزی.

دپورتنیو سیمو وڅخه پرته یوشمیر یوسفزیو د افغانستان د کونړ، ننگرهار
کنډز، لوگر او د کابل په ریشخورو کی هم استوگنه لری. په ننگرهار کی یوسفزیو
د کامی په اولسوالی کی استوگنه لری چی شمیر یی د (۱۶۳۱) تنو په شاوخوا کی
بنودل شوی دی.

همداراز یوشمیر یوسفزیو دهند په فرخ آباد، بهوپال، کورنال، رام پور،
روهیلکنده، بریلی، ننگینه او کشمیر که هم میشته دی.

نتیجه گیری

دپښتنی قبیلو داتنو گرافی په باب دغه لیکنه چی دالفبا په ترتیب سره ستاسو مخی ته پرته ده زما ددوه کلنو علمی هاوخلو اوخیر نو نتیجه ده. ماددغه اثر په خیرنه کی هڅه کری ده چی پښتنی قبیلی، ددوی بناخونه، خانگی اوخیلونه، ددوی داستوگنی سیمی، دنسب شجری، ددوی شمیر، دتسمی وجه اوهمداراز ددوی ددودونو په باب هڅه معلومات وړاندی کرم، خو لکه خرننگه چی ددغه کتاب په سریزه کی ما کښلی دی چی دغه خیرنه اکثره په کتابی او کتابتونی خیرنو ولاړه ده او ماله بده مرغنه دمساعد وشریط دنش-توالی له کبله ونه شول کولای چی په دغه برخه کی مساحوی خیرنه اوریسرچ وکرم چی البته مساحوی ریسرچ او خیرنی په صورت کی به دا کار نور هم بڼه شوی وای هڅه که په دی دی برخه کی مساحوی خیرنه شوی وای کیدای شو دیر هغه موضوعات چی دلته زما په خیرنه کی پاتی دی رابر سیره او په داگه شوی به وای.

زه بشپړه عقیده لرم که چیری په راتلونکی کی داډول اتنوگرافی کی خیرنه ترسره کیزی په حتمی توگه دی مساحوی خیرنو امکانات اوز مینی برابری شی خو زما په کار بانندی یو هڅه نور معلومات هم ورزیات شوی وی، خو سره له دی هم زه دپښتنی قبیلو په باب له دغی خیرنی هڅه لاندی نتیجه گیری کوم او خپل پیشنهادونه هم ورباندی زیاتوم:

۱- که هڅه هم په دغه لیکنه کی د خینو قبیلو ددودونو او ددوی دکلتور په باب هڅه لیکل شوی دی خو خرننگه چی دا کار زما په پروژی پوری اړه نه درلوده نو هغه می په لنډه توگه بیان کری دی که په راتلونکی کی داډول خیرنی

ترسره کیزی نو بلده به نه وی چی کلتوری برخی بی هم په بشپړه توگه وڅیړلی شی
که څه هم پښتانه په مجموع کی که د پښتنو په هر ترانسیز گروپ او دلی پوری
اره ولری ډیرورته دودونه، نرخونه او ځلی لری چی بنسټ یسی پر پښتونولۍ
ایښودل شوی دی، خو دغه دودونه او نرخونه کله کله په بیلا بیلا پښتني قبیلو
کی سره توپیر لری .

۲- زما په عقیده که چیری په راتلونکی وخت کی داسی څیړنی ترسره کیزی
نودهغو قبیلو په باب چی اتنوگرافیکي څیړنی کیزی ددوی د استوگنی دسیمو او
نورو کلتوری برخو نقشو او عکسونو ته هم اړتیا لیدله کیزی .

۳- که چیری په دغه برخه کی دراتلونکو څیړنوله پاره د هرولایت په سطحه
چی هلته پښتانه اوسیزی یویوتن با صلاحیته او تجرب محقق وټاکل شی نو دا
کار به ډیره گټوره نتیجه ولری .

۴- که چیری په راتلونکی کی د پښتو څیړنو د بین المللی مرکز په سطحه
دقبایلو او کوچیانو د څیړلو په مقصد جلا جلا د پارتمنتونه جوړ او په دغه برخه
کی تکره او پیاوړی کسان چی په دغه برخه کی د تحقیقاتو او څیړنو واز ولری
وټاکل شی نو په راتلونکی کی به په دغه برخه کی زموږ هغه نیمگړ تیاوی لیری
شی چی موز ورسره لاس او گریوان یو .

۵- همداراز د پښتنو د اتنوگرافی په برخه کی باید د پښتو څیړنو د بین المللی
مرکز هغه شمیر غړو ته چی په دغه ساحه کی پلټنی او تحقیقات کوی د تکره او جربو
کسانو تر لار ښوونې لاندی علمی کورسونه دا یو او جوړ شی خو زموږ
محققین تر څیړنو دمخه د اتنوگرافی په باب علمی پانگه ولری .

په هر حال زه پای کی دنخپلی دغی څیړنی څخه دانتيجه تر لاسه کولای شم
چی زما دغه اثر چی د پښتني قبیلو د پیژندلو په باب لومړنی منظم اثر دی یسی
گټی به نوی اودهغو کسانو پسو پښتنو ته په ځواب ور کړای شی چی په دا راز
تحقیقاتو بوخت دی .

مأخذونه او منابع

- ۱- الفنستون، مونت سترارت، د کابل سلطنت بیان، دوهم ټوک، د دوکتور محمد حسن کاکر ژباړه، د پښتو مخیر نو بین المللی مرکز، د آریانا مطبعه ۱۳۶۱ هـ. کال.
- ۲- بانده وال، حسن گل، د پښتني خیلونو قاموس، د پښتو مخیر نو بین المللی مرکز ۱۳۶۵ هـ کال، (نا چاپ).
- ۳- بریشی، حافظ المملک نواب حافظ رحمت خان، خلاصه الانساب (پېښور اکیډمی) پبلک آرټ پرس، ۱۹۷۳ ع کال.
- ۴- بینوا، عبدالروف، هوتکی ها، کابل، دولتی مطبعه (۱۳۳۵) هـ کال.
- ۵- بینوا، عبدالروف، د افغانستان نوميالی، لومړی ټوک، د اطلاعاتو او کلتور وزارت، دولتی مطبعه ۱۳۵۳ هـ. کال.
- ۶- بینوا، عبدالروف، پښتونستان، کابل عمومی مطبعه، ۱۳۳۰ هـ کال.
- ۷- پښتانه کوچیان، د پښتو مخیر نو بین المللی مرکز، کابل، دولتی مطبعه ۱۳۶۰ هـ کال.
- ۸- پیر معظم شاه، تواریخ حافظ رحمت خانی پېښور: پښتو اکیډمی، پېښور یونیورسټی، پبلک آرټ پرس، ۱۹۷۱ هـ. کال.
- ۹- حبیبی، عبدالحی، د پښتو ادبیاتو تاریخ، لومړی ټوک، کابل: دولتی مطبعه ۱۳۲۵ هـ کال.
- ۱۰- حبیبی، عبدالحی، د پښتو ادبیاتو تاریخ، دوهم ټوک، کابل، دولتی مطبعه ۱۳۴۲ هـ کال.
- ۱۱- حبیبی، عبدالحی، پنجاه مقاله، د اجتماعی علومو مرکز، کابل: دولتی مطبعه، ۱۳۶۲ هـ کال.

- ۱۲- نختی، افضل خان، تاریخ مرصع، (پونیورسیتی بک ایجنسی) ۱۹۸۴ ع کال .
- ۱۳- خلمی، محمدولی، دغزنی تاریخی جغرافیا، داجتماعی علوم مرکز، کابل دواتی مطبعه، ۱۳۶۲ هـ . کال .
- ۱۴- دافغان یاد، دمقالو مجموعه، دهیواد مل په زیار، د کابل پوهنتون، ۱۳۶۰ هـ . کال .
- ۱۵- دامیر کروړیاد، دمقالو مجموعه، دهیواد مل په زیار، د ژبو او ادبیاتو مرکز کابل، دواتی مطبعه ۱۳۶۴ هـ . کال .
- ۱۶- دپښتو ټولنیز-اقتصادي ج-ورښت، دجلات خان حکمتی په ادیت او سريزه، دپښتو څیړنو بین المللی مرکز ۱۳۶۲ هـ . کال .
- ۱۷- دراحت یاد، دمقالو مجموعه، دهیواد مل په زیار، د کابل پوهنتون د ژبو او ادبیاتو پوهنځی، ۱۳۶۴ هـ . کال .
- ۱۸- درویزه، اخون، تذکره، الابرار والاشرار، پېښور، اداره اشاعت سرحد ۱۹۶۰ ع کال .
- ۱۹- دور، شیررحمن، (اضلاع، ایجنسی هاوقبایل ایالت پښتونستان) کابل: دقومونو او قبایلو چارو وزارت ۱۳۶۴ هـ . کال .
- ۲۰- دور، شیررحمن، معلومات مختصر درباره اقوام و قبایل ولایات سرحدی کشور، کابل: دقومونو او قبایلو چارو وزارت، ۱۳۶۳ هـ . کال .
- ۲۱- رشاد، عبدالشکور دشکونیا میا عمر، داجتماعی علوم مرکز دافغانستان دعلومو اکاډمی، کابل: دولتی مطبعه ۱۳۶۵ هـ . کال .
- ۲۲- رشاد، عبدالشکور، لودی پښتانه، پښتو ټولنه، کابل: (۱۳۳۶) هـ . کال .
- ۲۳- ساد، خیرمحمد، لرغونی آریایان، دپښتو څیړنو بین المللی مرکز، ۱۳۶۳ هـ . کال .
- ۲۴- سیال کاکړ، ولی محمد خان، پښتو او پښتانه په سهیلی پښتونخواکی، کویته ۱۹۷۶ ع کال .
- ۲۵- شینواری، دوست محمد، دافغانستان ژبی او توکمونو، پښتو ټولنه

- ۲۶- شينواری ، دوست ، د جرگی مجلی د دریم کال ۱۱- ۱۲- او ۱۴ گڼې .
- ۲۷- ظفر ، کاکا خیل ، سید بهادر شاه ، پښتانه د تاریخ په رڼا کې ، (پېښور یو- نیورسیتی بک ایجنسی) ۱۹۶۲ ع کال .
- ۲۸- عطایي ، محمد ابراهیم ، د پښتنی قبیلو اصطلاحی قاموس ، د پښتو خیر نو بین المللی مرکز دولتی مطبعه ۱۳۵۸ هـ . کال .
- ۲۹- عطایي ، محمد ابراهیم ، خیل او ویش ، د اجتماعی علومو علمی او تحقیقی مرکز د افغانستان د علومو اکاډمی ، کابل ۱۳۶۰ هـ . کال .
- ۳۰- غبار ، میر غلام محمد ، افغانستان د رمسیر تاریخ ، کابل : دولتی مطبعه ۱۳۴۶ هـ . کال .
- ۳۱- قاضی عطاء الله خان ، د پښتنو تاریخ ، او مری نوک ، کابل ۱۳۵۶ هـ . کال .
- ۳۲- کامل ، دوست محمد ، خوشحال خان خټک ، اداره اشاعت سرحد ، پېښور ۱۹۵۱ ع کال .
- ۳۳- گنډاپور ، شیر محمد خان ، تواریخ خورشید جهان ، (لاهور : ۱۸۶۷ ع) کال .
- ۳۴- محمد حیات خان ، حیات افغانی ، پښتو ژباړه ، د فرهاد ظریفی او عبداللطیف طالبی ، کابل : د قومونو او قبایلو چارو وزارت ۱۳۶۲ هـ . کال .
- ۳۵- ناغر ، زردار خان ، صولت افغانی ، کانپور ، ۱۸۷۶ ع . کال .
- ۳۶- هر وی ، نعمت الله ، مخزن افغانی یا تاریخ خان جهاننی ، دها که ، ۱۹۶۰ ع کال .
- ۳۷- هیو ادمل ، د محمد هوتک ژوند او مزار ، د بایزید روښان پوهنتون ، د لوړو او مسلکي تحصیلاتو مطبعه ۱۳۶۲ هـ . کال .
- ۳۸- یوری ، گانکوفسکی ، د درانیانو او پراتوری ، د پوهنوال دوکتور گل محمد نوری ژباړه ، پښتو ټولنه ۱۳۵۷ هـ . کال .

39. H·J· Rovery ' Notes On Afghanistan and Baluchistan ' London ' 1880 .

40. Bellew: The Races Of Afghanistan , Delhi ' 1980 .

41. Kandra and Bawas The History Of Muslim Rule In India, Jullunder Bhambri Printing Press 1976 .

42. The Dictionary Of Patan Tribes ' Army Headquarter Calcutta ' 1910 .

د دی اثر د لیکوال نور آثار په لاندی ډول دی:

الف: چاپ شوی آثار:

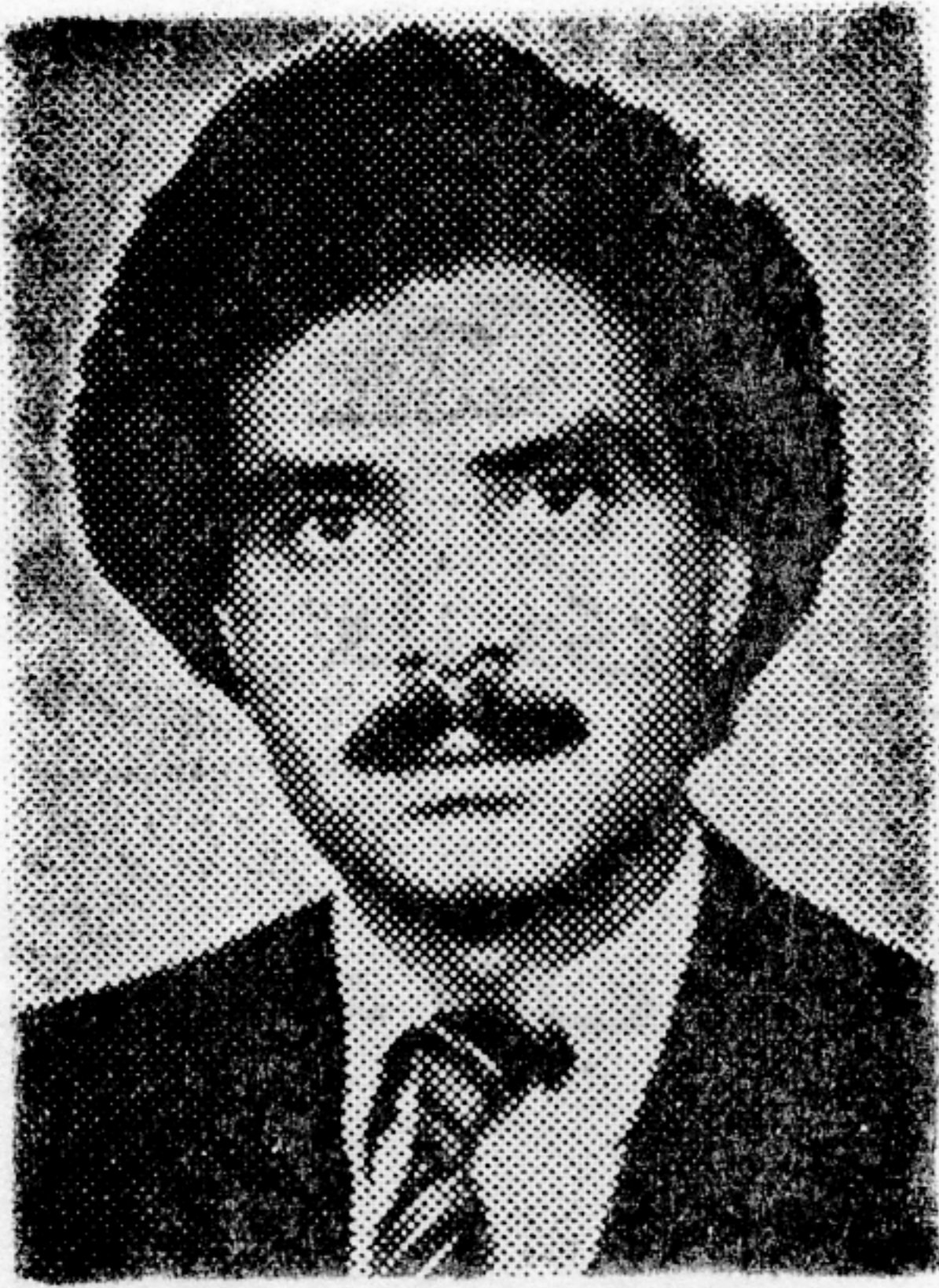

د کتاب لیکوال

۱- (دخو اشحال خان خټک په نامه اثر ترجمه) چي

د افغانستان د علومو اکاډمي له خوا د آريانا په مطبعه
کي چاپ شوی دی.

۲- (د داو دی تاريخ ترجمه) چي د افغانستان د علومو-

اکاډمي له خوا د آريانا په مطبعه کي چاپ شوی دی.

۳- حیات افغاني (د ديناغلي ظريفي سره گډه او مشترکه ترجمه) چي د

سرحدونو چارو وزارت د نشراتو او فرهنگي چارو د رياست له خوا د آريانا په
مطبعه کي په دريو تو کونو کي چاپ شوی دی.

۴- پښتني قبيلي چي همدا اوسني اثر دی او د علومو اکاډمي له خوا د پښوونې-

اوروزني په مطبعه کي چاپ شوی دی.

ب. نا چاپ آثار.

۵- حیات حافظ رحمت خان، چاپ ته چمتو دی.

۶- شير شاه اود هغه زمانه (د ديناغلي ظريفي سره گډه ترجمه) د چاپ له پاره

چمتو دی.

۷- سکهان اود دوی مذهبي لارښوونکي (نا چاپ)

هغه آثار چي د دې کتاب د ليکوال له خوا اهتمام شوي دي، دادی:

۱- لرغونی آریایان.

۲- د پښتو ټولنیز-اقتصادي جوړښت .

۳- خوشحال خان خټک، او دده ادبي مکتب .

۴- ترکمی مرغلوی .

۵- د ساحوی ریسرچ د ستونزو او پرابلمونو د مقالو مجموعه .

۶- خوشحال خان خټک .

۷- داودی تاریخ .

۸- د ادب د تیوری اساسونه .

۹- سواتنامه

۱۰- امیر کروړ اورچند پښتو شاعران .

۱۱- د نن-گرهار کر نيزه جغرافیه .

۱۲- د اقتصادي سياست په رڼا کې د ټولنيزي- اقتصادي پرمختيا پلان جوړونه.

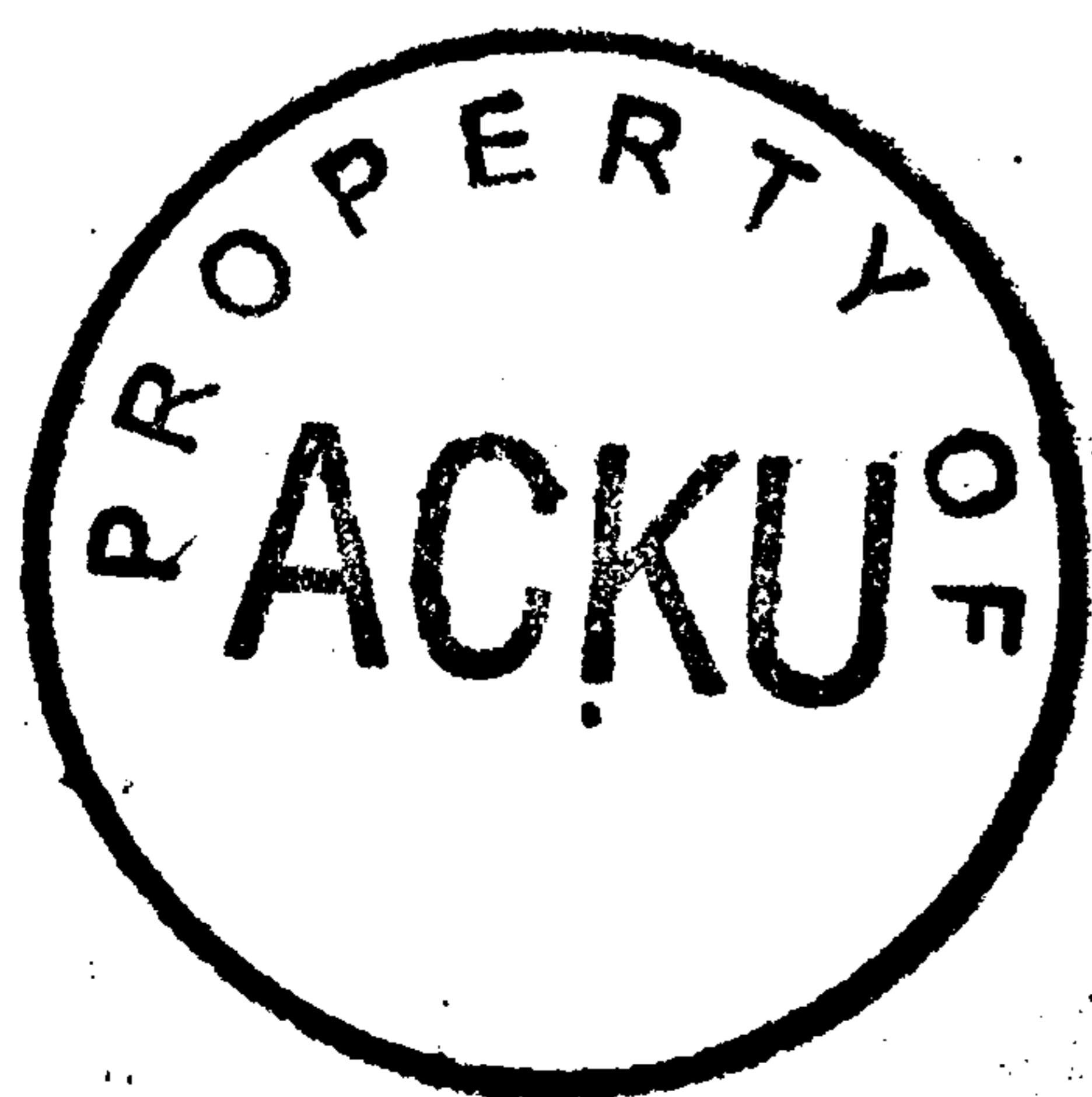

Pashtun Tribes

(paṣṭanī qabile)

by

Abdul Latif Talebi

*Afghanistan Academy of Sciences
International Centre for Pashto Studies*

Kabul, 1991

**Get more e-books from www.ketabton.com
Ketabton.com: The Digital Library**