



د پوهنې وزارت

د تعلیمي نصاب، د ښوونکو د روزنې او د ساینس مرکز معینیت
د تعلیمي نصاب د پراختیا او درسي کتابونو د تالیف عمومي ریاست

فزیک

P H Y S I C S

نهم ټولگی

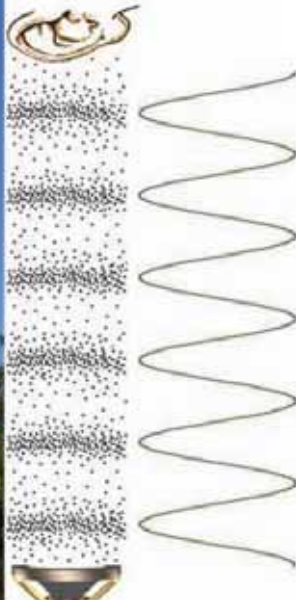

Ketabton.com

د چاپ کال: ۱۳۹۰ هـ. ش.



د پوهني وزارت

د تعلیمي نصاب د پراختیا، د ښوونکو د
روزني او د ساينس مرکز مهمتیت

د تعلیمي نصاب د پراختیا او درسي
کتابونو د تالیف لوی ریاست

فيزيک

Physics

نهم پوښتنی

د چاپ کال: ۱۳۹۰ هـ. ش

الف

ليکوالان:

پوهاند دوکتور قاسم چمندر د ښوونې او روزنې وزارت د علمي شورا غړی،
ډیپلوم انجینر سید رحمت شاه ملیار د ښوونې او روزنې د وزارت د درسي کتابونو د تالیف پروژې غړی،
مؤلف ظاهره ستانګزۍ د تعلیمي نصاب د پراختیا او درسي کتابونو د تالیف ریاست علمي غړی.
د مؤلف معاونه ماهره ناصری د تعلیمي نصاب د پراختیا او درسي کتابونو د تالیف ریاست علمي غړی.

علمي اديتور:

سر مؤلف گل احمد «سافری» د عمومي تعلیماتو عمومي رئیس او د ښوونې او روزنې د عملي شورا غړی.

د ژبې اديتور:

د مؤلف مرستیال اقا محمد ګزندی، خوږیانی د تعلیمي نصاب د پراختیا او درسي کتابونو د تالیف ریاست غړی.

دیني، سیاسي او فرهنگي کمیټه:

- مولوي عبدالصبور عربي
- دکتور محمد يوسف نیازی
- حبیب الله راحل د تعلیمي نصاب د پراختیا په ریاست کې د پوهنې وزارت سلاکار.

د څارنې کمیټه:

- دکتور اسدالله محقق د تعلیمي نصاب د پراختیا، د ښوونکو د روزنې او د ساینس مرکز معین.
- دکتور شېر علي ظریفی د تعلیمي نصاب د پراختیا د پروژې مسؤول.
- د سر مؤلف مرستیال عبدالظاهر ګلستانی د تعلیمي نصاب د پراختیا او درسي کتابونو د تالیف لوی رئیس.

طرح او دیزاین:

خالد هوتک

ب





ملي سرود

دا وطن افغانستان دی دا عزت د هر افغان دی
کور د سولې کور د تورې هر بچی یې قهرمان دی
دا وطن د ټولو کور دی د بلوڅو د ازبکو
د پښتون او هزاره وو د ترکمنو د تاجکو
ورسره عرب، گوجر دي پامیریان، نورستانیان
براهوي دي، قزلباش دي هم ایماق، هم پشه بان
دا هیواد به تل خلیږي لکه لمر پر شنه اسمان
په سینه کې د آسیا به لکه زړه وي جاویدان
نوم د حق مو دی رهبر وایو الله اکبر وایو الله اکبر

بسم الله الرحمن الرحيم

د پوهني د وزير پيغام

گرانو ښوونکو او زده کوونکو،

ښوونه او روزنه د هر هېواد د پراختيا او پرمختگ بنسټ جوړوي. تعليمي نصاب د ښوونې او روزنې مهم توکي دی چې د معاصر علمي پرمختگ او ټولني د اړتياوو له مخې رامنځته کېږي. څرگنده ده چې علمي پرمختگ او ټولنيزي اړتياوي تل د بدلون په حال کې وي، له دې امله لازمه ده چې تعليمي نصاب هم علمي او رغنده انکشاف ومومي. البته نه ښايي چې تعليمي نصاب د سياسي بدلونونو او د اشخاصو د نظريو او هيلو تابع شي.

دا کتاب چې نن ستاسو په لاس کې دی، پر همدې ارزښتونو چمتو او ترتيب شوی دی. علمي گټورې موضوعگانې پکې زياتې شوي دي. د زده کړې په بهير کې د زده کوونکو فعال ساتل د تدريسي پلان برخه گرځېدلې ده.

هيله من ښم دا کتاب له لارښوونو او تعليمي پلان سره سم د فعالې زده کړې د ميتودونو د کارولو له لارې تدریس شي او د زده کوونکو ميندې او پلرونه هم د خپلو لرونو او زامنو په باکفېته ښوونه او روزنه کې پرله پسې گډه مرسته وکړي چې د پوهني د نظام هيلې ترسره شي او زده کوونکو او هېواد ته ښې برېاوې ور په برخه کړي.

پر دې ټکي پوره باور لرم چې زموږ گران ښوونکي د تعليمي نصاب په رغنده پلي کولو کې خپل مسؤليت په رښتوني توگه سرته رسوي.

د پوهني وزارت تل زيار کاږي چې د پوهني تعليمي نصاب د اسلام د سپېڅلي دين له بنسټونو، د وطن دوستۍ د پاک حس په ساتلو او علمي معيارونو سره سم د ټولني د څرگندو اړتياوو له مخې پراختيا ومومي. په دې ډگر کې د هېواد له ټولو علمي شخصيتونو، د ښوونې او روزنې له پوهانو او د زده کوونکو له ميندو او پلرونو څخه هيله لرم چې د خپلو نظريو او رغنده وړاندیزونو له لارې زموږ له مؤلفانو سره د درسي کتابونو په لا ښه تاليف کې مرسته وکړي.

له ټولو هغو پوهانو څخه چې د دې کتاب په چمتو کولو او ترتيب کې ښې مرسته کړې، له ملي او نړيوالو درنو مؤسسو او نورو دوستو هېوادونو څخه چې د نوي تعليمي نصاب په چمتو کولو او تلون او د درسي کتابونو په چاپ او وېش کې ښې مرسته کړې ده، مننه او درناوی کوم.

ومن الله التوفيق

فاروق وردگ

د افغانستان د اسلامي جمهوريت د پوهني وزير

سریزه

پنځلسمه پیړۍ د رسنسانس دوره، د ژوندانه د علم او فرهنگ نوي زمانه وه چې په ایټالیا کې پیل شوه او ټوله اروپايي وینوله. له هغه وروسته په شپاړسمه پیړۍ کې د گالیله له کړنو سره علمي انقلاب پیل شو او دا ولسمې پیړۍ په دویمه نیمایي کې د نیوتن له کړنو سره خپل اوج ته ورسید.

دې انقلاب د طبیعت د رازونو د پلټنې او څیړنې په طریقو او د طبیعي پېښو په اړه د فکر کولو په ډول کې ژور بدلون رامنځته کړ.

تجربه او آزمایشت په علمي څیړنو کې له خاصه اهمیت څخه برخورداره دي. هر علمي فعالیت په یوې پوښتنې سره پیلېږي او تل د یوې یا څو پوښتنو د ځواب د پیداکولو په لټه کې وي. دا ډول یو فعالیت د علمي مراحلو ترسره کولو ته اړتیا لري چې هغه ته علمي طریقه وایي چې په لوړو ټولگيو کې به د هغه په هکله زیات پوه شی.

ننني خلاق د ساینس د پوهانو په مرسته ددې توان لري چې په فضا کې کهکشانونه (ستورپلنيزي) او سیارات مطالعه کړي، او په نړۍ کې د ډیبرو انکشافونو لپاره د دوی کوشنې او هڅې دوام لري.

مورخ به ورځني ژوندانه کې په هغه نړۍ کې اوسو چې د فزیک قوانینو زموږ شاوخوا احاطه کړي ده. په حقیقت کې ډېر خلاق بې له دې چې د فزیک په قوانینو پوه وي، د فزیک په اړه ډېره پوهیږي د بیلاګې په توګه، کله چې تاسو د شیرینج یوه کارتن له معازي څخه اخلي، هغه به یخچال او یا په یو ساره ځای کې ساتي، ځکه چې د خپلې پخواني تجربې څخه د فزیکي قوانینو په اړه پوهیږي چې که چیرې شیرینج د پخوانځي په الماری کې کینډو، هغه ویلي کېږي.

سپرکال د فزیک په کتاب کې د پخوانیو مباحثو په تړاو کې نور نوي موضوعات لکه: یو بېلې حرکت، د څېر او څپو اهتزازات، جاري برېښنا او الکترومقناطیس چې د فزیک د نورو مهمو مباحثو څخه دي په څلورو فصلونو کې مطالعه کوو، موږ امیدوارو چې د پاس مفاهیمو او دهغو په جزئیاتو کې تاسو ګران زده کوونکو لازمي آگاهی ترلاسه کړي.

د فزیک خانګه



لیک لړ

لومړۍ فصل

یو بعدي حرکت

موقعیت

تعمیل (شتاب)

متوسط (منحني) سرعت

د فصل لنډيز او پوښتي

اهتر اوزونه، څپي او غږ (صوت)

دویم فصل

د څپي سرعت

غږ (صوت)

د فصل لنډيز او پوښتي

دویم فصل

جاري برېښنا

د برېښنا جریان

د پوتانشیل توپیر

برېښنايي مقاومت

د اوم قانون

د فصل لنډيز او پوښتي

مخلوم فصل

الکترومقناطیس

د برېښنايي جریان مقناطيسي اغېزه

ګلو او متر

الکترو مقناطيسي القا

برېښنايي مقناطیس

برېښنايي مقناطیس څنګه کار کوي؟

د فصل لنډيز او پوښتي

مخکوله

۱.....

۲.....

۱۱.....

۱۴.....

۱۵.....

۱۷.....

۲۸.....

۳۰.....

۳۳.....

۳۵.....

۳۶.....

۴۰.....

۴۴.....

۴۵.....

۵۳.....

۵۷.....

۶۱.....

۶۲.....

۶۸.....

۷۰.....

۷۳.....

۷۴.....

۷۷.....

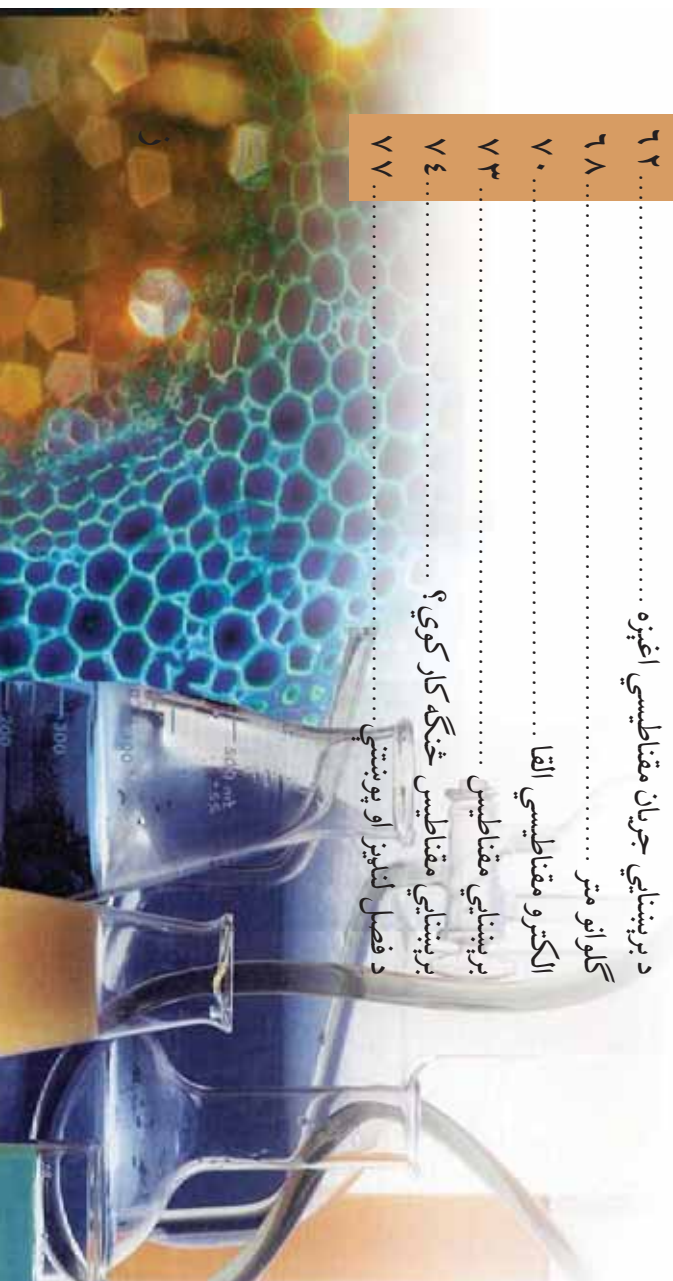

لومړی فصل

یو بعدی حرکت

که چیرې خپل اطراف ته نظر واچوو نو به وینو چې وگړي هغې خوا او دې خوا ته په حرکت کې دي. خزنډې، الوتونکي، موټرونه، د ساعت سټني او بالاخره ورېځې او باران دا ټول د ډول ډول حرکتونو په حالت کې دي. یوږسي مخامخ په لاره ځي او زموږ نه لري کېږي او بویل د دایره یي او یا په منځني خط او یا منکسر خط کې لاره وهي. دغه لري والی او نژدې والی او په حرکت کې تنوع کله ډیر تیز او کله هم ورو وي. هغه علتونه چې ددې حرکتونو د مسیر د منځ ته راوړلو سبب ګرځي، په دې مبحث کې نه مطالعه کېږي. په دغه فصل کې یوازې د یو بعدی (مستقیم الخط) حرکت څخه بحث کېږي. د حرکت علم دغه بحث ته کینماتیک ویل کېږي. په یو بعدی حرکت کې د متحرک جسم ځانګړتیاوې د جسم موقعیت، د جسم د موقعیت بدلون، تیزې او د جسم د سرعت د مسیر پرمخ، په سرعت کې بدلون (شتاب)، متوسط سرعت او د ځینې نورو څخه عبارت دي، چې د یو بعدی حرکت د توصیف کونکو اساسي مفاهیمو څخه ګڼل کېږي.

ایا څو ډوله حرکتونه نوموړی شی چې مستقیم الخط وي؟



موقیعت

هره ورځ ستاسې پلار له کور څخه د جومات په لور لمانځه ته ځي. پوهېزو چې جومات ستاسې له کور څخه په یو معین موقیعت کې دی. همدارنگه په یوه کلي کې کورونه یو له بل څخه په یو معین او مشخص موقیعت کې دي او د کلي زده کوونکي پوهېري چې د دوي کورونه یو له بل څخه په لېري واټن کې موقیعت لري او کیدای شي چې یو بل ته نژدې وي. په یو ښار کې هم کورونه په یو خاص نظم سره له یو بل څخه واقع دي.

که چیرته مریم ستاسې د کوچي په محل کې په لسم لمبر کور کې ژوند وکړي، په اسانۍ سره کولای شو چې دهغې د کور موقیعت تثبیت کړو. همدارنگه په یو ټولګي کې زده کوونکي په یو خاص نظم کې کېښې، مسعود چې د لومړي قطار په منځ کې ناست دی او یا علي چې د دویم قطار په څوکۍ ناست دی په ټولګي کې د ښوونکي له میز څخه هر یو د دوی مختلف موقیعتونه لري. په همدې ترتیب سره کیدای شي چې د هر زده کوونکي موقیعت نظر د ښوونکي میز ته مشخص شي.

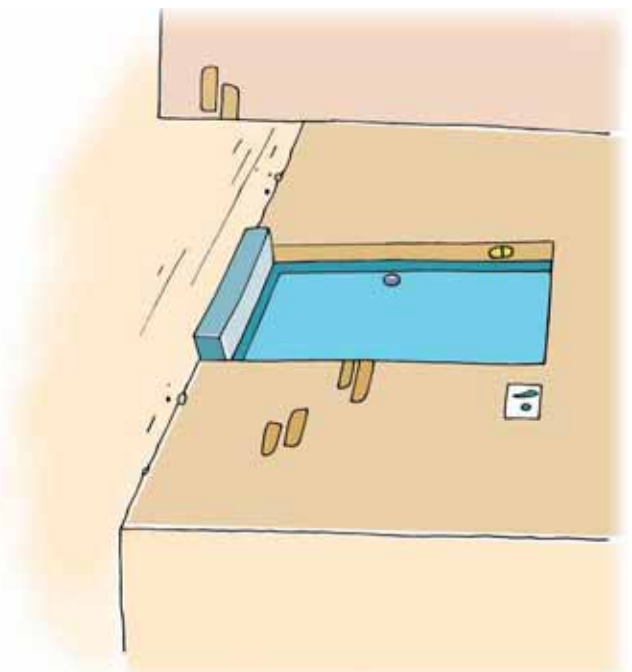

(1-1) په کوچي کې د احمد کور

له دغه ځای څخه ویلی شو چې په ټولګي کې د هر زده کوونکي موقعیت د یو مبدأ په مشخص کولو سره معلوم کړو. په (1-2) شکل کې مبدأ د بنوونکي له میز څخه عبارت ده.



(1-2) شکل، په ټولګي کې بنوونکي او زده کوونکي



فعالیت

هر زده کوونکي د ټولګي د څوکي قطارونه او توره تخته رسم کړي او وروسته له دې څخه د خپلې څوکي موقعیت نظر د توري تخني منځ ته وټاکي، کړي او د هر قطار دوه، دوه زده کوونکي ټولګيوالو ته خپل رسم تشریح کړي.

اوس که چېرته په (1-2) شکل کې د بنوونکي د میز موقعیت، په O او د مسعود موقعیت په A او د علي موقعیت په B سره وښيي، د O مبدأ په نسبت موقعیتونه د OA او OB څخه عبارت دي چې په دې حالت کې نظر مبدأ ته د دواړو موقعیت معلوم دی.

پورتني مطالب په لاندې ډول خلاصه کوو: وایو چې د موقعیت د ټاکلو لپاره مبدأ ته ضرورت دی او نظر هغې ته کولای شو چې د اجسامو موقعیتونه تثبیت کړو.

د اجسامو د موقعیت بدلون

په مخکیني درس کې وپوهیدو چې د اجسامو د موقعیت د ټاکلو لپاره مبداء څیرمه مهمه ده. اوس گورو چې د اجسامو د موقعیت بدلون نظرونو مبداء ته څرنگه صورت نیسي. داسې په نظر کې نیسو چې د حرکت مسیر، مستقیم الخط او یوعددي دی.

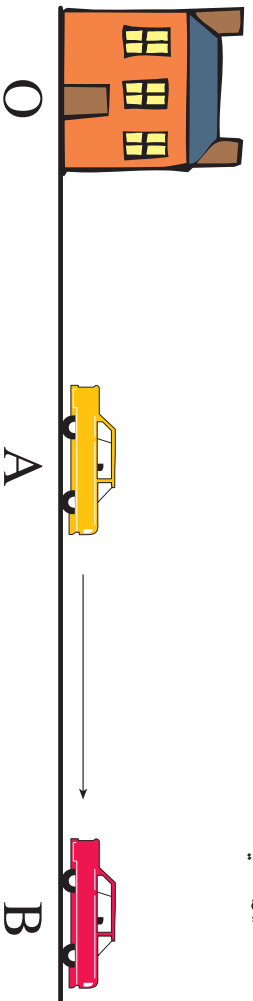

شکل 1-3

د موضوع د څیړني روښانه کیدو لپاره، د زلمي تیز رفتار موټر د هغه د کور څخه چې مبداء انتخاب شوي ده، د A په موقعیت کې درېدلی دی. نوموړی د A د موقعیت څخه د B موقعیت ته بیایي. د AB د موقعیت بدلون د مبداء او یا له هغه کور څخه عبارت دی له:

$$AB - OA = OB \text{ د موټر د موقعیت بدلون}$$

سربيره پردې باید وپوهېږو چې د وخت په تیرېدو موقعیت بدلون مومي.

فعالیت

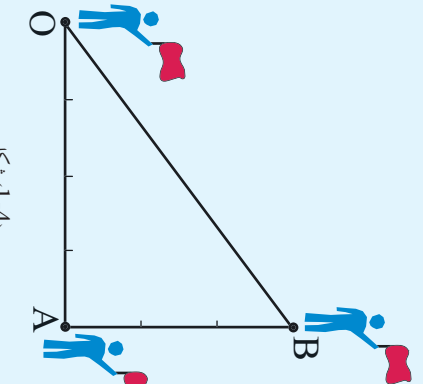

شکل 1-4

زده کوونکي د ټولگي په دنده کې، زبیر د ټولگي په یو کنج کې چې د مبداء په حیث ښوول شوی دی بیرق په لاس ودروي. وروسته بیا زبیر له دغه ځایه د ټولگي بل کنج ته ځي. (دغه کنج د A په توري سره ښوول شوی دی). زبیر نظر د O مبداء ته د A په موقعیت کې ځای نیسي له هغه وروسته زبیر د خوځي پلنوالی (عرض) بل کنج یعنی B ته ځي اوس د جسم موقعیت د O له مبداء څخه معلوم کړئ. په دې شرط چې $OA=4m$ ، $AB=3m$ وي. نو د موقعیت بدلون د OB څخه عبارت دی. حاصل شوی ځواب د دوه زده کوونکي اندازه او محاسبه کړي.

د OB د موقعیت د بدلون لپاره په دوو طریقو سره کولای شو عمل وکړو.

(۱) د فیته یې متر په ذریعه له O څخه تر B پورې واړن اندازه کوو.

(۲) د فیثاغورث د قضیې څخه په ګټه اخیستلو سره

$$OB = \sqrt{(OA)^2 + (AB)^2}$$

لاس ته راوړو.

له دغه ځایه داسې معلومېږي چې په ټولو حالتونو کې هم موقعیت او هم

د جسم د موقعیت بدلون نظر مبداء ته مشخص کېدای شي.

په دې توپیر باندې چې د جسم د موقعیت بدلون په یوه وخت کې صورت مومي او د ریاضي په ژبه د موقعیت بدلون د وخت تابع دی.

د مثال په توګه: یو ګړندی موټر په نظر کې نیسو چې له کابل څخه د مزارشریف په لور حرکت کوي. نوموړی موټر وروسته له شپږو ساعتونو حرکت څخه د مزارشریف بښارته رسېږي. نو ویلی شو چې موټر له کابل څخه مزارشریف ته د موقعیت بدلون کړي دی. په همدې ډول د موضوع په اړوند ډېر مثالونه راوړی شو.

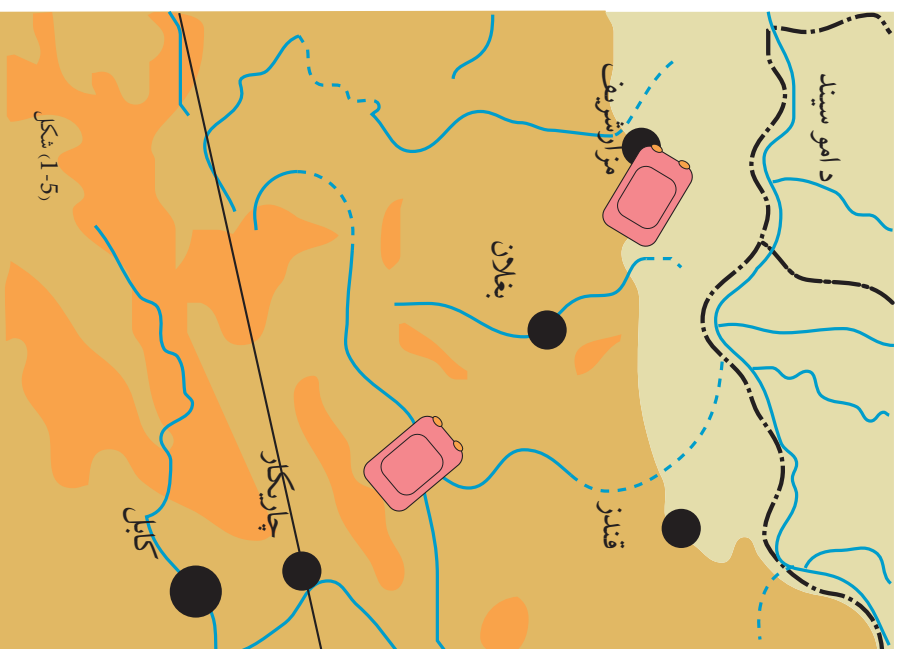

شکل (1-5)

تيزي (چٽڪيا)

په تير و درسونو کي مو د جسم د موقعيت له تغيير څخه په كافي اندازو بحث كړي دي. همدا رنگه مو ويلې وو چې د موقعيت بدلون د وخت له تيريدو سره يو ځای رامنځ ته كېږي.

د پورټينو ټكو په نظر كې نيولو سره ويلې شو چې د هر جسم وهل شوي واټن چې په يو ټاكلي وخت كې سرته ورسې، كولاى شو د هغه چٽڪيا او ورونگ په پر تانده خبرې وكړو. ايا فكر كولاى شئ چې د يوې ترانسپورټرې وسيلې چٽڪيا او يا سوستې د انسانانو په ژوند كې څومره مهمه ده؟

فعاليت



غلام رضا او اقبال په يوه كلي كې اوسېږي. دوى دواړه په گاواندي بنسارگوټي كې په هټيو كې كار كوي. دوى دواړه هره ورځ غلام رضا د بايسكل او اقبال د اس پواسطه په نور ماله توگه د چل كلى او بنسارگوټي ترمنځ واټن وهي. تاسو له فكر كولو څخه وروسته ځواب وركړئ چې كوم يو له دوى څخه چٽك په لاره ځي؟ ولې؟ هر زده كوونكى خپل د ايل وليكئ چې ولې يو چټك او بل بې سست ځي.



شکل 1-6

د مثال په توگه (1-7) شکل د موټر سايكل چلوونكى او بل بايسكل چلوونكى د يو كيلومتر واټن د وهلو لپاره سيالي كوي. موټر سايكل چلوونكى د موټر سايكل د عوارضو له كبله دغه واټن په دوه ساعتو كې وهي (طې كوي) په داسې حال كې چې بايسكل چلوونكى نوموړى واټن په يوه نيم ساعت كې وهي. ووايست چې كوم يو له دوى څخه

چټك دى؟ د پورټينو مثالونو څخه

معلومېږي چې چٽڪيا عبارت

له هغه كميت څخه ده چې د

وهل شوي واټن په وخت كې

څرگندېږي. يعنې:

وهل شوي واټن = چٽڪيا
وخت



شکل 1-7

که وهل شوی واټن په d او هغه وخت چې دغه واټن په کې وهل شوی دی په t او چټکتیا په S سره ونښو کولای شو ولیکو چې:

$$S = \frac{d}{t}$$

د چټکتیا د اندازه کولو واحد عبارت دی له m/s څخه. لاندې جدول ډک کړئ. د منډو په سیالی کې احمد، محمود او سکندر په مختلفو وختونو کې مساوي واټن وهي. د هر یو چټکتیا به څومره وي؟

چټکتیا (m/s)	وخت	واټن	نوم
	30 دقیقې	10km	احمد
	2000 ثانې	10km	محمود
	20 دقیقې او 90 ثانې	10km	سکندر

سرعت

مخ کې مو ولوستل چې د یو جسم د موقعیت د بدلون له پاره له A څخه B ته کفایت کوي چې د A ټکی د B سره د یوه وکتور په وسیله وصل کړو. د سرعت کمیت د جسم د موقعیت په بدلون پورې چې په وخت کې سر ته رسېږي اړه لري. سرعت یو وکتوري کمیت دی او د وکتور ټول خصوصیتونه پر هغه باندې تطبیق کېږي.

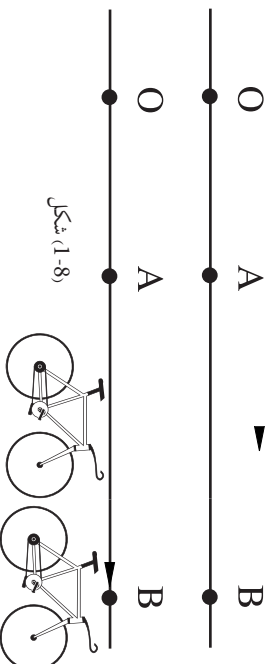

پير جسم د محور پرمخ د O له مبدأ څخه د A موقعیت ته د t_1 په وخت کې ځان رسولی دی. وروسته له هغې څخه نوموړی جسم د t_2 په وخت کې د O له مبدأ څخه، B موقعیت ته ځي. د V جسم سرعت چې د جسم د موقعیت د بدلون لپاره له A څخه B ته ضرورت دی، عبارت دی له: $\text{د موقعیت بدلون} = \text{سرعت}$ د موقعیت د بدلون وخت

که سرعت په V، د موقعیت بدلون په AB او د موقعیت د بدلون وخت په $t_1 - t_2 = \Delta t$ سره ونښو کولای شو ولیکو:

$$V = \frac{AB}{\Delta t}$$

باید پاملرنه وکړو چې د سرعت په تعریف کې، د سرعت په اندازې سربیره د سرعت جهت هم باید مشخص شي.

مثال: رضا له A څخه د B په لور چې 3km د ختيځ په خوا موقعیت لري، وروسته له 1.5 ساعت خپل ځای نیسي. د سرعت اندازه او لوری معلوم کړئ؟

حل:

$$AB = 3\text{km} = 3000\text{m}$$

$$\Delta t = 1.5\text{h} = 1.5 \times 3600\text{s} \rightarrow \Delta t = 5400\text{s}$$

$$V = \frac{AB}{\Delta t}$$

$$V = \frac{3000\text{m}}{5400\text{s}}$$

$$V = \frac{15}{27} \text{ m/s}$$

$$V = 0.55 \frac{\text{m}}{\text{s}}$$

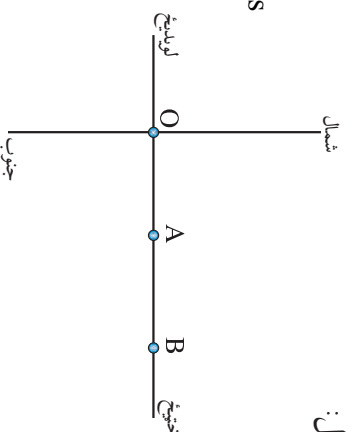

څرنگه چې د رضا د سرعت جهت د موقعیت د بدلون له جهت سره یو دی، نو په دې لحاظ رضا د 0.55m/s سرعت سره د ختيځ په لور حرکت کوي. که چېرته متحرک جسم د O له مبدأ څخه یوازې د B په موقعیت، بدلون د موقعیت بدلون کړی وي، په دې حالت کې د جسم د بدلون موقعیت د O څخه، d (OB=d) او د هغه د بدلون د موقعیت وخت په t سره ونښو د دغه شرط په نظر کې نیولو سره کولای شو ولیکو: $V = \frac{d}{t}$

$$d = V \cdot t \quad \text{او یا هم}$$

مناقشه

له وروستني تحليل خخه کولای شو د مستقيم الخط حرکت جول مشخص کړو. د مستقيم الخط منظم یو نواخت حرکت په اړه مو مخکې یادونه کړې ده چې په طبیعت کې حرکتونه په مختلفو ډولونه سرته رسېږي، او مستقيم الخط حرکت یو له دغو ډولونو څخه دی، لکه د یو تیز رفتار موټر حرکت په یوه مستقيم سرک باندې. واضح خبره ده چې په داسې سرک باندې د موټر حرکت چې له مبدأ ځینې خپل موقعیت اختیاروي مستقيم الخط حرکت دی. اما دغه مستقيم والی د مستقيم الخط حرکت ټول ډولونه نشي بیانولی. د مستقيم الخط په ځینو حرکتونو کې متحرک جسم په مساوي وختونو، مساوي واټن وهي. په داسې حال کې چې په ځینو نورو مستقيم الخط حرکتونو کې له مبدأ څخه د جسم حرکت په مساوي وختونو مختلف واټن وهي.

شکل (9-1)

هغه حرکتونه چې په هغوی کې متحرک جسم مساوي واټنونه په مساوي وختونو کې وهي، مشابه منظم یو نواخت حرکت بلل کېږي. د مثال په توګه کله چې یو موټر په مستقيم سرک باندې په ثابت سرعت سره واټن وهي، په داسې حرکت کې که چیرته د حرکت معادله $d = v \cdot t$ وي، په دغه معادله کې سرعت یو ثابت کمیت دی او بدلون په کې نه راځي. په دې معنا چې متحرک جسم تل مساوي واټن په مساوي وختونو کې وهي. که v (سرعت) او t (وخت) په داسې حرکت کې د ګراف پر مخ رسم کړو، د (1-10) شکل ځان ته غوره کوي. له ګراف څخه معلومېږي چې دوخت په تیریدو سره v (سرعت) ثابت پاتې کېږي.

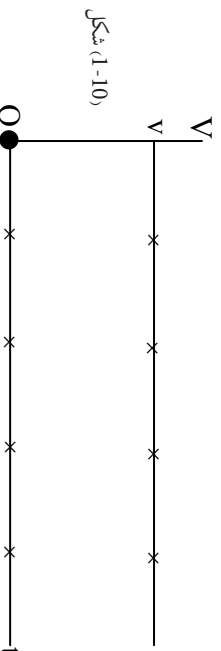

شکل (10-1)



فعالیت

زده کورونکي دي په دري گروپونو کې د یونواخت حرکت سرعت په V او وخت په t به گرافونو کې رسم کوي. گروپونه په لومړي حرکت کې $v = 10 \text{ m/s}$ ، په دوهم حرکت کې $v = 15 \text{ m/s}$ او په دریم حرکت کې $v = -15 \text{ m/s}$ په نظر کې ونیسئ؛ له هغې څخه وروسته دي د گروپونو استازي د تختې پرمخ خپل گرافونه توضیح کوي او گرافیکي ورته والی او فزیکي تویرونه دي په معنوی کې په گوته کوي.

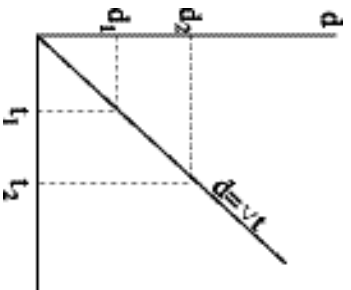

شکل (1-11)

سربيره پردې په مشابه یونواخت حرکت کې، $d = v \cdot t$ ، v په ثابت قیمت باندې د حرکت معادله د مستقیم الخط په معادلي باندې مطابقت کوي. چې د ریاضي پریکړې د خط میل یعنی v یو ثابت کمیت دی. (1-11) شکل مطابق، د حرکت په معادله کې یعنی واټن د وخت په اړوند رسم شوی، یعنی وهل شوي d_1, d_2, \dots واټونه سره مساوي او په t_1, t_2, \dots وختونو کې وهل شوي دي.



فعالیت

ټول زده کونکي په دوه گروپونو کې د یو مشابه منظم حرکت لپاره په 5 m/s او بل 7 m/s ، سرعتونو کې د فاصلې گرافونه تیار وخت (د هرو دوه ټایم) په اړوند رسم کوي. او وروسته دي د گروپونو استازي د ښوونکي په حضور کې د نوموړو گرافونو گرافیکي او فزیکي تویرونه تشریح کوي:

- له پورتنیو تشریحاتو څخه یو ځل بیا په یاد راوړو چې په یو نواخت، مشابه منظم حرکت کې، متحرک اجسام مساوي واټونه په مساوي وختونو کې وهي او سرعت پکې ثابت دی.
- مثال: یو تیز رفتار موټر په 20 دقیقو کې د A له موقعیت څخه B ته په ثابت سرعت حرکت کوي.
- الف: د نوموړي تیز رفتار موټر سرعت وټاکئ.
- ب: د سرعت گراف د زمان په تابع رسم کړئ.

د مثال حل:

الف- څرنگه چې د محور جهت د جسم د موقعیت له بدلون سره په مخالفو جهتونو کې واقع دی، نور (1-12) شکل او تعریف پر اساس لیکلي شو چې:

$$v = \frac{OB - OA}{\Delta t} = \frac{AB}{\Delta t} = \frac{-12 - (-3)}{0.3} = \frac{-9 \text{ Km}}{0.3 h} = -30 \frac{\text{Km}}{h}$$

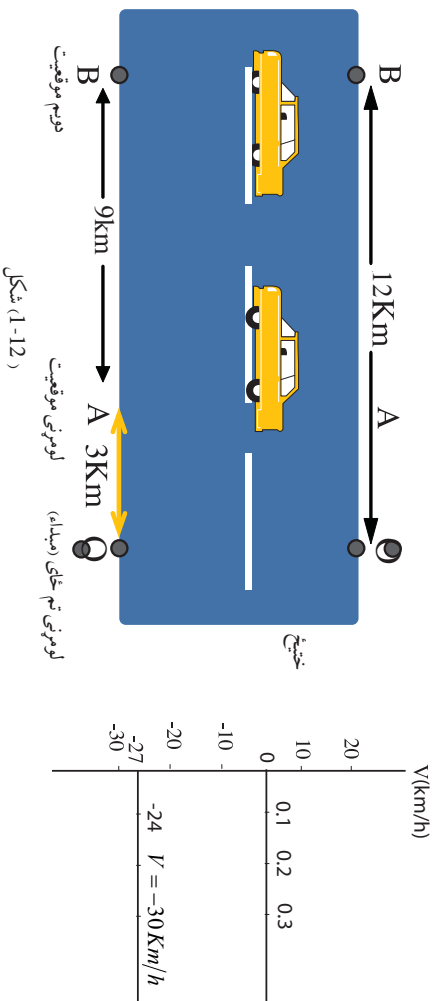

تعجيل (شتابي)

که چېرته د $d = v \cdot t$ په رابطه کې سرعت ثابت نه وي نو په دې حالت کې حرکت تعجيلي (شتابي) ويل کېږي. دا په دې معنا ده چې حرکت کورنکې جسم مساوي واټن په مساوي وختونو کې نه وهي، کېدای شي چې په سرعت کې بدلون د وخت په واحد کې، يو ثابت کمیت وي.

که چېرته د سرعت بدلون د وخت په واحد کې په a سره وپېښو، نو کولای شو د مستقيم الخط حرکت يو بل ډول چې شتابي يا بېره ميز ورته ويل کېږي تعريف کړو.

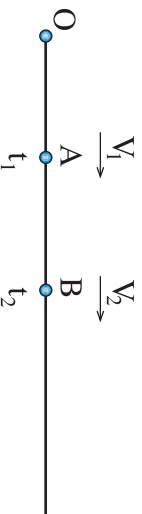

شکل (1-13)

فرض کوو چې حرکت کورنکې جسم د t_1 په وخت کې د O له مبدأ څخه په داسې حال کې چې د A په موقعیت کې سرعت ولري، او وروسته بیا د

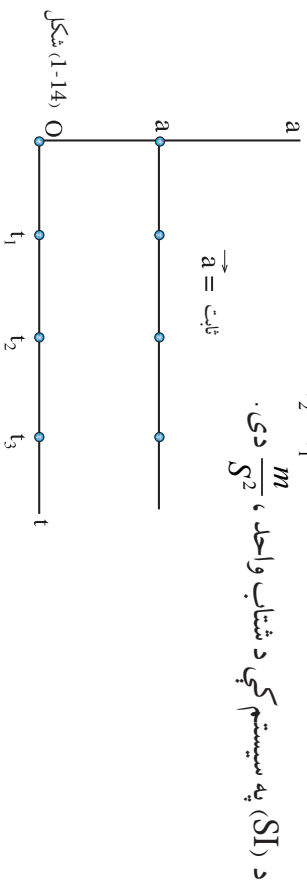

B په موقعیت کې د t_2 په وخت کې نوموړی جسم د V_2 سرعت واخلې. نو په دې حالت کې تعجيل (شتاب) عبارت ده له:

$$a = \frac{V_2 - V_1}{t_2 - t_1}$$

د (SI) په سیستم کې د شتاب واحد ، $\frac{m}{s^2}$ دی .

په شکل کې لیدل کېږي چې د وخت په تیریدو سره د a قیمت یو ثابت قیمت دی .

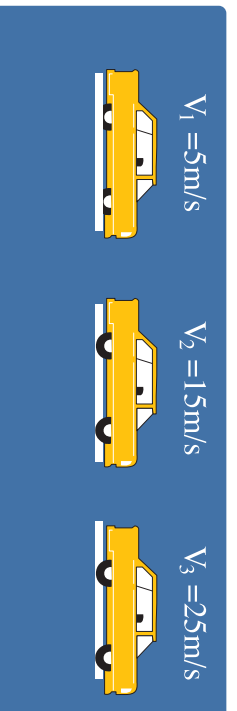

شکل (1-15)

مثال:

پورتي شکل یو تیز رفتار موټر بنسټي چې ختیځ ته په لویدیځ لور روان دي. په داسې حال کې چې د موټر سرعت په منظم اوبو نواخت شکل سره په زیاتیدو کې دی. په لاندینو وختونو کې شتاب یا بیره لاس ته راوړئ.

د مثال حل:

الف) د 0s او 10s ترمنځ

ب) د 10s او 20s ترمنځ

ج) د 0s او 20s ترمنځ

$$a = \frac{V_2 - V_1}{t_2 - t_1} = \frac{15 - 5}{10 - 0} = 1 \text{ m/s}^2$$

$$a = \frac{V_3 - V_2}{t_3 - t_2} = \frac{25 - 15}{20 - 10} = 1 \text{ m/s}^2$$

$$a = \frac{V_3 - V_1}{t_3 - t_1} = \frac{15 - 5}{20 - 0} = 0.5 \text{ m/s}^2$$

د مثال حل:

د $a = \frac{V_2 - V_1}{t_2 - t_1}$ په رابطه کې که چیرته $t_1 = t_2 = \Delta t$ په سره ونیسو د متحرک سرعت په t_1 کې چې V_1 دی، صفر وي، پورتنی رابطه په لاندیني شکل سره کولای شو ولیکو:

$$a = \frac{V_2 - 0}{t} \Rightarrow V_2 = V \rightarrow V = at$$



فکرو کړئ

یو بایسکل د سکون حالت څخه په 1 m/s^2 تعجیل سره په حرکت پیل کوي. د بایسکل سرعت وروسته له 1 s ، 2 s ، او 10 s څخه معلوم کړئ.

د سرعت گراف د وخت په تابع رسم کړئ، په داسې حال کې چې جسم د سکون له حالت څخه په حرکت شروع کوي د $V = at$ رابطې څخه لاس ته راځي، که چیرته a ثابت اوسې، سرعت د وخت په تیریدو سره بدلون کوي. که چیرې پورتنی معادله د هغه مستقیم الخط له معادلې څخه چې د مبدأ څخه تیرېږي پرتله کړو لیدل کېږي چې د دغه شکل (1-16) سره مطابقت کوي چې a د دغه خط میل دی او ثابت کمیت لري.

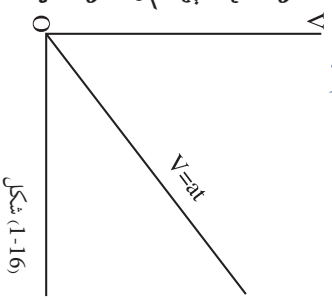

فعالیت



ټول زده کوونکي دې په دوو گروپونو کې د $a = 5 \text{ m/s}^2$ او $a = 10 \text{ m/s}^2$ تعجیلونه د وخت د تابع گراف رسم کړئ. وروسته بیا د ښوونکي په حضور کې د گرافونو فزیکي او گرافیکي توضیح کړئ. همدارنگه د گروپونو په بدلولو سره د پورتنیو تعجیلونو لپاره د سرعت گراف د وخت په تابع رسم کړئ او وروسته د هغوی توپیر توضیح کړئ.

که چیرې تاسې په موټر کې په هواره جاده کې سواره اوسئ او موټر په ثابت سرعت سره حرکت وکړي، په عمومي توگه تاسې د موټر سرعت نه احساسوئ، او که چیرې تاسې په داسې موټر کې سپور چې موټر تعجیل و لري یعنې د هغه سرعت په هره لحظه کې بدلون وکړي، تاسې به یو طرف کېږئ یعنې د موټر حرکت کاملاً احساسوئ. د بیلگې په توگه که چیرې ډرور د موټر برک ونیسي د موټر سرعت کمېږي او تاسې د مخ په لور کېږئ، او یا کله چې موټر په یو میدان کې دوره وهي، تاسې د موټر بهرنی خوا ته کېږئ.

منڃڻي (متوسط) سرعت

معمولاً د حرڪت په وخت كې، متحرڪ جسم د مختلفو عواملو پرېنا مساوي واټون په مساوي وختون كې نه وهي. حال دا چې سرعت يې بدلون كوي. په دې حالت كې مجبور يو چې د مستقيم الخط حرڪت د خصوصيت د توضيح كولو لپاره د متوسط سرعت له مفهوم څخې گټه واخلو. چې په دې حالت كې د d_1 او d_2 واټونو لپاره چې په t_1 او t_2 (وخت) كې وهل كېږي كولاى شو وليكو:

$$\bar{v} = \frac{d_2 - d_1}{t_2 - t_1} = \frac{\Delta d}{\Delta t}$$

او كه چيرې حرڪت مستقيماً له مبدأ څخه په نظر كې نيول شوى وي، په دې حالت كې Δd په d او Δt په t سره بدلېږي او كولاى شو وليكو چې:

$$\bar{v} = \frac{d}{t} = \frac{\text{وهل شوي واټن}}{\text{د حرڪت وخت}}$$

فعاليت



(1-17) شكل، سرعت د وخت په تابع بشپړې د هر گروپ زده كوونكي گراف

تحليل كړئ او بيا د هر گروپ استازي د ټولگي په منځ كې هغه توضيح كړئ.

شكل (1-17)

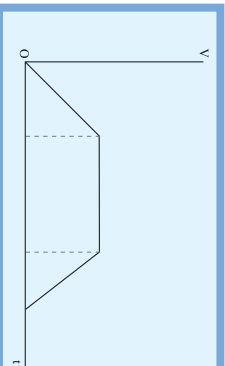

له پورتنيو توضيحاتو څخه معلومېږي چې هغه وخت يو حرڪت، مستقيم الخط حرڪت كيداى شي چې د حرڪت يوه برخه تعجيلي او بله برخه يې يو نواخت، مشابه او منظم حرڪت په ثابت سرعت سره دي. مثال: يو بايسكل چلوونكى چې په مستقيم خط باندي حرڪت كوي په دغه مسير كې بايسكل چلوونكى لومړى 100m د 20s په وخت كې او دويمه برخه چې 200m ده په 30s كې او وروستۍ برخه 100m د 20s په وخت كې وهي. په ټول پاسني حرڪت كې د بايسكل چلوونكي متوسط سرعت څومره دى؟

د مثال حل:

$$\bar{v} = \frac{d_1 + d_2 + d_3}{t_1 + t_2 + t_3} = \frac{100 + 200 + 100}{20 + 30 + 20}$$

$$\bar{v} = \frac{400\text{m}}{70\text{s}} = \frac{40}{7} \frac{\text{m}}{\text{s}}$$

$$\bar{v} = 5.71 \frac{\text{m}}{\text{s}}$$



د لومړي فصل لنډيز

- مشابه منظم (يو نواخت) حرکت هغه حرکت ته وايي چې په هغه کې متحرک جسم مساوي واټنونه په مساوي وختونو کې ووهي.
- چټکتيا هغه مقداري کميت دی چې د اندازه کولو واحد يې د سرعت غونډي m/s دی.
- سرعت هغه وکتوري کميت دی چې د اندازه کولو واحد يې m/s دی.
- هر کله چې متحرک جسم مساوي واټنونه په مساوي وختونو کې ووهي، په دې حالت کې حرکت غير منظم دی او د هغه سرعت د متوسط سرعت په وسيله اندازه کېږي چې د \bar{v} په حرف سره ښودل کېږي.
- په مشابه منظم حرکت کې د موقعيت تغيير د $d = v \cdot t$ رابطې په ذريعه مشخص کېږي. په داسې حال کې چې په غير منظم حرکت کې $d = \bar{v} \cdot t$ دی.
- هر کله چې د جسم په سرعت کې بدلون منځ ته راشي، داسې حرکت ته شتابي حرکت ويل کېږي. د شتاب د اندازه کولو واحد m/s^2 دی.
- هر کله چې د جسم په سرعت کې منظم او (يو نواخت) بدلون په واحد وخت راشي، داسې حرکت، شتابي منظم حرکت دی. په شتابي منظم حرکت کې د شتاب کميت، ثابت دی.

د لومړي فصل پوښتي

څو ځوابه پوښتي:

- ۱- د اجسامو موقعیت نظر مبداء ته دوخت په هره لحظه کې:
 - الف- مشخص دی
 - ب- مشخص نه دی
 - ج- د اندازه کولو وړ نه دی
 - ۲- د اجسامو د موقعیت تغیر:
 - الف- له یوې مبداء څخه اندازه کېدای شي
 - ب- د هر موقعیت څخه اندازه کېدای شي
 - ج- له هېڅ مبداء څخه د اندازه کولو وړ نه دی.
- لاړدیني شي ځوابونه په مناسبو صحیح الفاظو ډک کړئ:**
- ۳- سرعت عبارت دی..... وهلي شوی..... وخت دی.
 - ۴- سرعت یو کمیت دی.
 - ۵- وکتور او جهت درلودنکی دی.
 - ۶- چپکټیا په اندازه کېږي او د هغه اندازه په بشپړه توګه مشخص کېږي.
 - ۷- د چپکټیا او سرعت توپیر په څه کې دی.
 - ۸- یو جسم په ثابته $2m/s$ سرعت سره، یو نواخت مستقیم الخط حرکت د محور په لوري لري. لاندې جدول د d په مختلفو قیمتونو سره ډک کړئ.

$\frac{m}{s}$ په V	2	2	2	2	2
s په t	2	3	4	6	9
m په d					

- ۹- یو زده کوونکی د خپل ښوونځي احاطه په ثابته $3 \frac{m}{s}$ سرعت سره په $330s$ وخت کې وهي. معلوم کړئ چه نوموړی زده کوونکی څومره واټن وهي؟
- ۱۰- شینکي، د دوو کيلو تر منځ واټن په V سرعت سره په 20 دقیقو کې وهي. محمود همدغه واټن په $4 \frac{m}{s}$ سرعت سره په 16 دقیقو کې وهي. د شینکي سرعت معلوم کړئ او د محمود له سرعت سره یې پرتله کړئ.
- ۱۱- که د یو بایسکل چلوونکی منځنی سرعت په $5km$ واټن کې \bar{V} وي، دوهم بایسکل چلوونکی $1.5km$ واټن د عین وخت په درلودلو سره په $6m/s$ ثابت سرعت سره وهي. د لومړي بایسکل چلوونکی منځنی سرعت معلوم کړئ؟

دویم فصل

اهتزازونه، څپي او غبر (صوت)

په تیر فصل کې مو مستقیم الخط حرکت، د هغه ځانګړتیاوي او نور ځینې موضوعات زده کړل. په دې فصل کې د حرکت یو بل ډول چې په ورځني ژوند په طبیعت او تخنیک کې لیدل کېږي بحث کوو. ایا تاسې کوم وخت فکر کړی دی چې د دو تار او یا درې تار د تارونو غبرونه د پاڼو د غبر له مشخصاتو سره مشترک خصوصیت لري؟ دې هدف ته د رسیدو لپاره به دې فصل کې باید وپوهېږو چې اهتزاز څه شی دی؟

د جبري او طبیعي اهتزازونو توپیر یو بل سره په څه کې دی؟ همدارنگه به په دې فصل کې منظم او غیر منظم اهتزازونه او له هغو نه ګټه اخیستنه، څپي او د میخانیکي څپو ډولونه څیړل کېږي.

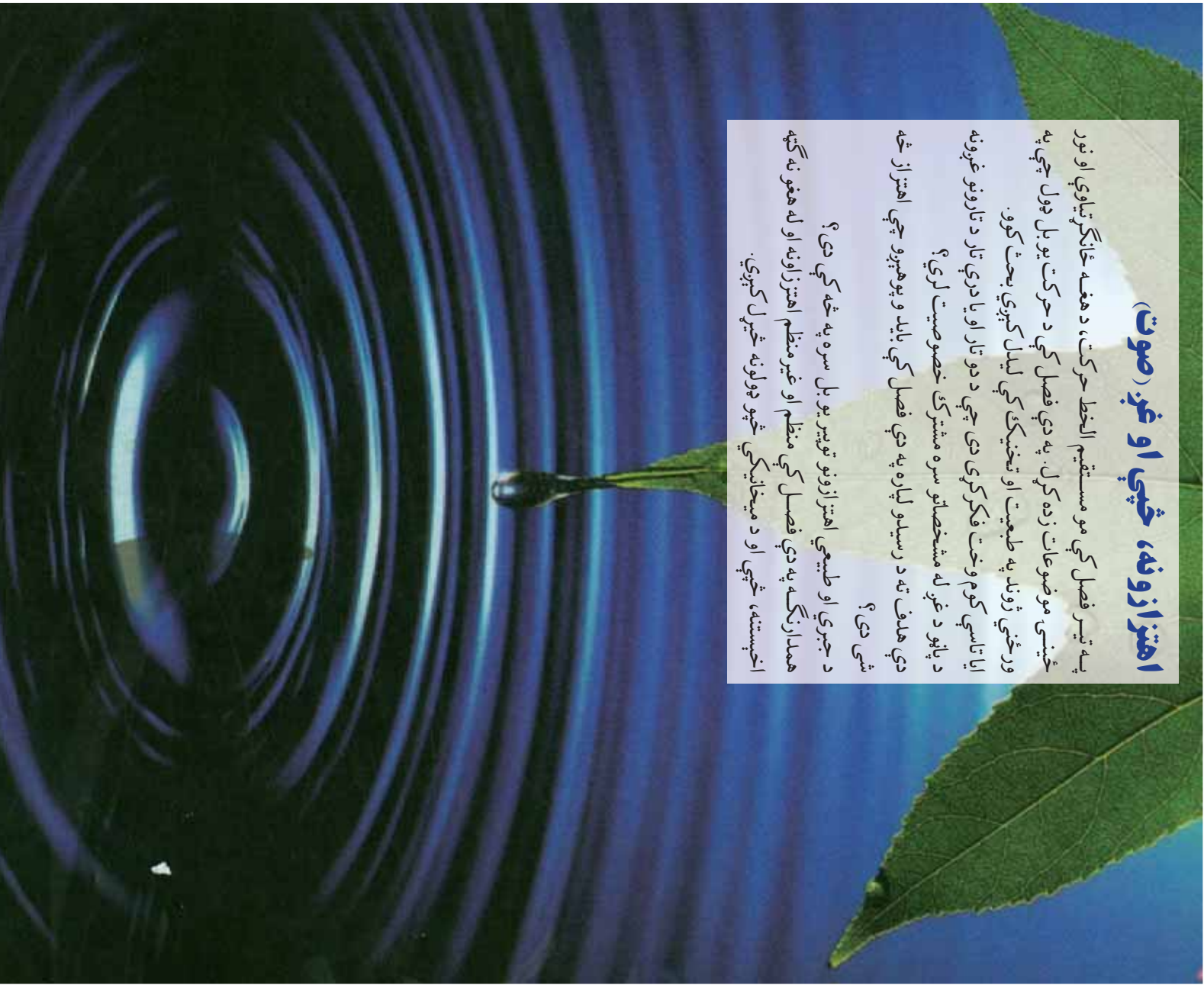



اهتزاز

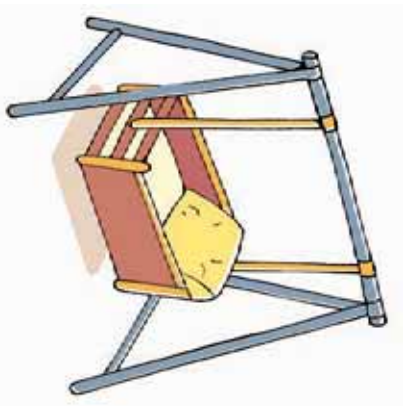

(2-1) شکل، ملي بيرق او زانگو د اهتزاز په حال کي

که چېرې ملي بيرق پورته کړو او هغه دباد د لگيدو په جريان کي واقع شي څه به ويني؟ له دې سرسېره د باد د لگيدو په وخت کي ددو نو پاڼي، گلونه او بوټي د طبيعت ښکې اوپه زړه پوري، صحنې ننداره کوونکو ته ورپېژني. همدارنگه په کور کي د ننه گورو چي مينځي خپل بچيان په زانگو کي زنگوي، او يا په ديوالي ساعت کي، رفاصه اهتزاز کوي. په پورتني ورته والي سره کولای شو نور مثالونه هم راوړو.

فعاليت



د تار او بوي گلولي څخه يوه ساده رفاصه جوړه، او له يو ځای څخه يې خړبند کړئ، او بيا هغه د تعادل حالت لري کور او ازادې پرېږدو. د خپل گروپ له ملگرو سره د دغه حرکت په اړوند بحث وکړئ. د دغه حرکت ځانگړتياوي په گوته کړئ او نورو توکيو لگيو ته يې ور وپېژنئ.

(2-2) شکل

اهتزاز څه شی دی او دهغه ډولونه کوم دي؟

د بیرق او دوزنو پانور ریبښه، د زانگو زنگیدنه او یا د هغه گلولې حرکت چې د یو تار په اخر کې غوټه شوی ده او حرکت کوي دا ټول د اهتزازي حرکت مثالونه دي. اهتزاز د یو جسم هغه حرکت ته ویلی شو چې په متوالي وختونو کې یو پر بل پسې تکرار شي. د اهتزازونو ترمنځ هم توپیر شته. دوزن پانې او بیرغ، د دوي ریبښه په غیر منظمه توگه ترسره کېږي، او د تند باد په چلیدو سره د دوی په اهتزاز په ډول کې توپیر راځي. په داسې حال کې چې د زانگو زنگیدنه او څوړند شوی جسم د یو تار په پای کې خپل تگ او راټگ په منظمه توگه ترسره کوي، چې دا ډول او دې ته ورته اهتزازونو ته، منظمه اهتزازونه ویل کېږي. له پورتنیو توضیحاتو څخه ویلی شو چې اهتزازونه منظم او غیر منظم دي، او کیدای شي چې د اضافي قوې په عملي کولو سره د جسم د اهتزاز په ډول کې بدلون راورو او دغه منظم حرکت کیدای شي په دې ډول په غیر منظم حرکت تبدیل شي. همدارنگه په تشخیص او طبابت کې د اهتزازي حادثې نه په پراخه توگه استفاده کېږي، که چېرې د دیوالي ساعت ستنې ته په ښوونځي او کور کې پاملرنه وکړئ، و به وینئ چې د رقاصې د اهتزاز برته به د ثانې، دقیقې او ساعت ستنې ونه ګرځیدای شي.

فعالیت



ګرانو زده کوونکي د اهتزازونو د نورو ډولونو د کارولو په اړه په تشخیص کې د کورنۍ وطنې په توگه فکر وکړئ او بیا یې په ګروپونو کې تربحث لاندې ونیسئ او د مضمون د ښوونکي په مرسته پر هغې باندې رڼا واچولئ شی.

د اهتزاز ځانګړتیاوي

اهتزاز لکه دساینس د نورو پېلیدو په څیر د اندازه کولو خپل خاص ځانګړتیاوي لري. ایا ویلی شئ چې د ساده اهتزاز ځانګړتیاوي کومې دي. ددې هدف لپاره یوه ساده رقاصه جوړوو او د هغې لاندې فعالیت اجرا کوو. که چېرې (3-2) شکل ته وګورئ یو ساده رقاصه ښيي. یو ساده رقاصه د یو

اوردو تار څخه چې يو متر ته نژدې اوردوالی لري او ډبر سپيگ دی، ډيوې درنډې فلزي گلولې (اوسپنيزه) چې قطري نژدې دوه سانتي مترو ته نژدې دی او د گلولې په مرکز کې چې د گلولې د ثقل مرکز دی کلک تړل شوی دی، او وروسته د يو مېنځ په واسطه هغه ځور بندو، په دې شرط چې د مېنځ او د تار اصطکاک د صرف نظر وړ وي.

فعاليت



په گروپونو کې د پورتنۍ نمونې په څېر يو ساده رقاصه جوړه کړئ او بيا هغه د عادي استقرار په حالت کې راوړئ. د رقاصې دغه موقعيت په C توري سره وپېښئ: بيا وروسته د ځپل شوي لاس په ذريعه، ښي خوا ته د A موقعيت پوسئ، او بيا د ښوونکي هدايت ته منتظر اوسئ. په دې تجربه کې هر څومره چې د رقاصې د تار اوردوالی ډېر وي (د 0,3m څخه ډېر) او د اوسپنيزې گلولې کبله زياته وي د تجربې نتيجه به ښه وي.

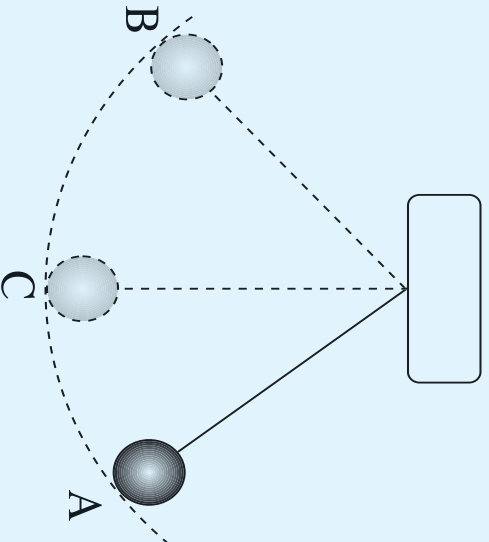

شکل (2-3)

د ښوونکي په هدايت رقاصه په ازاده توگه پرېږدئ وپه وينئ چې رقاصه د A له موقعيت څخه د C په لور حرکت کوي او د C څخه ځان لرې کوي او B ته ځان رسوي. د رقاصې گلوله له B څخه بيا ته C ته راگرځي او ځان A ته رسوي. په همدې توگه نوموړې رقاصه د A او B تر مېنځ اهتزاز (تنگ اوراتنگ) کوي تر هغه وخته پورې چې د تار د راکښولو د تاثير لاندې د مېنځ او تار تر مېنځ د اصطکاک له کبله او د هوا مقاومت، اهتزاز ورو کومې او په پای کې رقاصه د C په موقعيت کې درېږي.

۱- که چیري د CA او CB واټونه د خطکش په ذریعه اندازه کړو، وپه وینو چې $CA=CB$ دی. چې دغه هریو اوږدوالی ته د اهتزاز لمن ویل کېږي او هغه د a په توري سره نښو. د لمنې د اندازه کولو واحد د SI په سیستم کې متر دی.

۲- د رقاصې د گلولې تگ له A څخه B او له B څخه بیرته تر A پورې یو مکمل اهتزاز دی. یعنې د A او B ترمنځ د یو ځل تگ او راتگ یو اهتزاز دی. هغه وخت چې په هغه کې یو بشپړ اهتزاز رامنځ ته کېږي، پریو د بلل کېږي او د T په سمبول سره ښودل کېږي.

۳- د اهتزازونو هغه تعداد چې په یوه ثانيه کې رامنځ ته کېږي فریکونسي ورته ویل کېږي او په f باندي ښودل کېږي، د پریود او فریکونسي د تعریف پر اساس ویلای شو چې یو مکمل اهتزاز د یو پریود یعنی T په وخت کې رامنځ ته کېږي په داسې حال کې چې د f شمیر مکمل اهتزازونه په یوه ثانيه کې سرته رسېږي نو کولای شو چې ولیکو:

$$\begin{array}{l} \text{د اهتزاز وخت} \quad \text{د مکمل اهتزاز شمیر} \\ T \quad \text{(په پریود)} \\ 1 \quad f \\ 1s \end{array}$$

که پورتنۍ رابطه طرفین او وسطین کړو نو لیکلی شو چې:

$$1 \times 1 = T \times f$$

$$\text{یعنې:} \quad T = \frac{1}{f} \quad \text{او} \quad f = \frac{1}{T}$$

د پورتنۍ رابطې په پام کې نیولو سره، د فریکونسي د اندازه کولو واحد د پریود معکوس یعنې ثانيه په توان منفي (s^{-1}) دی چې هغه ته هرترز وايي. هرترز د اهتزاز هغه فریکونسي ده چې په 1s کې اجرا کېږي. هرترز په Hz تورو سره نښي. د پریود د اندازه کولو په نظر کې نیولو سره چې په (2) بند کې مو اجرا کړی دی، د دغه اهتزازونو فریکونسي اندازه کړئ. هغه زاویه چې د رقاصې د نار استقرار او د اخیرني حد انحراف ترمنځ جوړېږي. د رقاصې د انحراف زاویه بلل کېږي.



فعالیت

زده کوونکی په گروپونو تقسیمېږي یو مساوی تعداد د مساوی وزن لرونکی گلولې په زده کوونکی په مساوی توگه ووېشو . دغه گلولې چې د تاز اوږدوالی یې له 50cm څخه لږوي څوړندو او بیا د رقاصې د استقرار له حالت څخه په مساوي زاویو منحرف کوو او د بیرونکی هدایت ته انتظار یاسو .
د بشوونکی د شروع او ختم غږ ترمنځ، زده کوونکی د اهتر ازونو تعداد شمېري او بیا یې د هغه وخت د اهتر ازونو په تعداد تقسیموي تر څو چې پریود لاس ته راشي . وروسته بیا هر گروپ د پریود قیمت په هغه جدول کې چې د بشوونکی له خوا د تخني بر سر ترتیب شوی دی، لیکي .
دغه عملیه څو ځلې تکرار کړئ او د هغې وسطي قیمت په جدول کې ولیکئ او بیا هغه شمېر شوي اعداد له یو بل سره پرتله کړئ .

د ترسره کولو فعالیت څخه دا نتیجې ته رسېږي، چې د اهتر ازونو پریود د تاز اوږدوالي تر متناسب دی . که چېرې دغه تجربې په څېر سره ترسره شي وپه گورئ چې د رقاصې پریود د رقاصې د تاز اوږدوالی د اندازې د جاذبه سره متناسب دی او د گلولو د کنټر اندازې پورې اړه نه لري . د یوې رقاصې لپاره د هغې پریود غیر مهم دی . د رقاصې د تاز اوږدوالی او پریود ترمنځ، لاندې اړیکې موجودې دي .

$$T = 2\pi \sqrt{\frac{l}{g}}$$

دغه فورمول د اوس لپاره یې ثبوته قبول کړئ . دغه فورمول د ساده رقاصې د تاز اوږدوالی او دهغې د پریود په اړه ارتباط بنسټي . په رابطه کې g د ځمکې له تعجیل څخې عبارت دی، چې په اجسامو باندې د ځمکې له خوا عمل کوي .

مثال: دیو ساعت د رقاصې پریود معلوم کړئ، په دې شرط چې د هغې اوږدوالی 25cm وي. (د ځمکې دکشش تعجیل $g = 10m/s^2$ فرض کړئ).

حل: $l = 25cm = 0.25m$ د رقاصې اوږدوالی

د $T = 2\pi \sqrt{\frac{l}{g}}$ فورمول د گڼې اخیستنې څخه پریود حسابوو .

$$T = 2 \times 3.14 \sqrt{\frac{0.25}{10}}$$
$$T \approx 1s$$



فعالیت

ایا کیدای شي چې په ارتجاعي فنرونو کې اهتزازونه د بحث وړوگرځي؟
ایا کله موفري تله لیدلې ده؟
که چیرې په یو څورنډ شوی پوست (نرم) فنر، یوه صغیره وترو او وروسته د فنر سره موازی، یو درجه دار خط کش نصب کړو او بیا وروسته یو وزن د فنر په ازاد پای کې څورنډ کړئ څه به ووتی؟ ایا د فنر وزن اهتزاز کوي؟
زده کوونکي وروسته د دغه عملیې په اجرا کیدو سره دې پورتني پوښتنې ته ځوابونه ووايي او گروپونه خپل معلومات د ټولگي په معنی کې له یو بل سره تبادلې کړي.

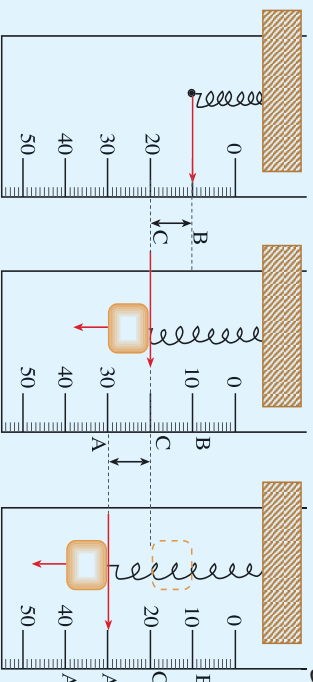

شکل (2-4)

واضح خبره ده چې بې له وزن څخه په فنر پورې تړلي ستن، یو معین موقعیت مثلاً 10mm درجه باندي درېږي. په فنر باندي د وزن د څورنډیدو وروسته هغه ستنه چې د یو فنر د یوې کړې پورې تړلې ده د ځمکې په لور د خط کش پرمخ بې ځایه کېږي. که چیرې خپل لاس د فنر د دریدلو لپاره د وزن لاندې ونیسو او وروسته یې خوشې کړو، فنر په یو بل موقعیت مثلاً 20mm باندي درېږي.

اوس که چېرې وزن 40mm د A نقطه) مخ کته کش کړو او بیا یې پرېږدو، نو وپه لیدلې شي چې وزن پورته خواته حرکت کوي او 20mm اوږدوالی د C له موقعیت څخه تیرېږي او بیا پورته شي ترڅو چې د B په نقطه کې د یوې لحظې لپاره درېږي. وروسته بیا خپل لومړنی موقعیت یعنی A ته گرځي، پې او دغه کرښه څوځلي د A او B ترمنځ گرځي راگرځي. 1- اوس تاسو د AC او BC ولټونه اندازه کړئ او وڅیړئ چې $AC=BC$ کېږي.

- د 10 مکمل اهتزازونو وخت اندازه کړئ او بیا پر 10 یې ویشئ، ترڅو د وزن او فنر د دستګاه پر یوډ لاس ته راشي.
- د لاس ته راغلي پر یو د څخه په گڼې اخیستني د فنر د قوي ((وزن)) فریکونسي محاسبه کړئ.

د فنرونو د اهتر ازي ځانگړتياوې څخه په گټې اخېستې کولای شو په تخنيک کې يو زيات شمېر مثالونه وگڼو. مثلا د موټرو او موټر سپايکلونو د حرکت په وخت کې، همدارنگه د فتر څخه د زلزلې د ښتولو په اله کې هم گټه اخېستل کېږي چې په دې اساس کار کوي.

سوال: - په خپل گروپ کې دهغه الې او وسايلو نومونه يادداشت کړئ، چې د اهتر ازنه په گټې اخستلو کار کوي.

څپې

ايا کله د اوبو د يو ټنډ په غاړه کې درېدلې ياست؟ او يو کوچنی کانې مو په اوبو کې غورځولې دی؟ که چېرې مو دا کار کړي وي، څه شې مو د اوبو پرمخ لېدلې دی؟

که چېرې ديوې وړيالې او خور غاړو ته وگورئ نو به وينئ چې د خور او يا هم د وړيالې د غاړې اوبه کله د خپلې سطحې په لور پورته کوي، کله هم بېرته د خور او يا د وړيالې د اوبو لورته ځي. دغه کار څرنگه واقع کېږي؟

د جغرافېي څخه پوهېږو چې په هر ديوې شپې او ورځې کې دوه ځله د اوبو مډ او جذر په سيندونو کې منځته راځي. اما د سپوږمۍ د محاق او بدر په حالت کې مډ په قوي بڼه او د مياشتې په لومړۍ او دوهمه ربعه کې ټيټه اندازه لري. د طوفاني باد د لگېدو په حالت کې هم په لوبو درياوونو کې څپه ييز طوفانونه منځ ته راځي او په نتيجه کې بې په درياوونو کې د څو متره په جگوالي سره څپې توليدېږي. کله چې دغه څپې د

شکل (5-2)

درېاب غاړې ته رسېږي، نو په وچه کې څو متره پورته ځي. کله کله چې د درياوونو په دوو برخو کې زلزه کېږي، څپې منځ ته راځي، او په نتيجه کې اوبه پورته ځي او بيا بېرته د درېاب په لور گرځي، چې دغه د اوبو جگ والی او ښکته والی او ياتگ او راتگ ته څپې ويل کېږي. څپې په ژوندانه کې دېر مهم نقش لوبوي. دا اوس چې تاسې ددغه منځ په لورستلو بوخت ياست، د لمر څپې د کتاب ددغه منځ څخه ستاسې د سترگو په لور انعکاس کوي چې په نتيجه کې بې ددغه منځ محتوا ليدل کېږي. همدارنگه

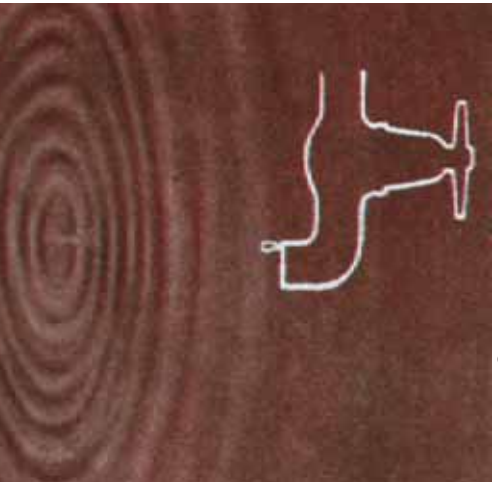

کله چې بنسوزنکی په ټولگي کې زده کوونکو ته درس ورکوي، د بنسوزنکې غږ په ميخانيکي غږيزو يا رښتو څپو په وسيله په هوا کې د زده کوونکو غوږونو ته رسېږي او په نتيجه کې د هغه درس اورو. کله چې په لاسي تليفون کې خبرې کوئ، په حقيقت کې د تليفون د غږ دلېرونه څپې زموږ غوږ ته راځي. او هغه اورو، همدا رنگه برعکس زموږ خبرې هم د څپو په شکل دلېرونه کې وسيلې په ذريعه مقابل شخص ته استوو.

فعاليت



زده کوونکي په دوه گروپونو ووېشي او دوه نسبتاً اوږدې رسي د هغوی په اختيار کې ورکړئ.

وروسته د هغې يو سر په يو ځای کې کلک وټړئ، بيا زده کوونکو ته لارښوونه کېږي چې د رسي بل سر په لاس کې ونيسي او هغې ته ښکته پورته ټکان ورکړي، او يا ښيي او کښې خوا ته ټکان ورکړي. په همدې ډول کولای شو چې د رسي په اوږدوالي کې څپې را منځ ته کړو. د هر گروپ زده کوونکي هغه څه چې ليدلي دي د ټولگي د نختي پرمخ تېرېدې بې رسومي او د خپل بنسوزنکې په مرسته هغه څه بې چې ليدلي دي د هغه په اړه دې بحث وکړي.

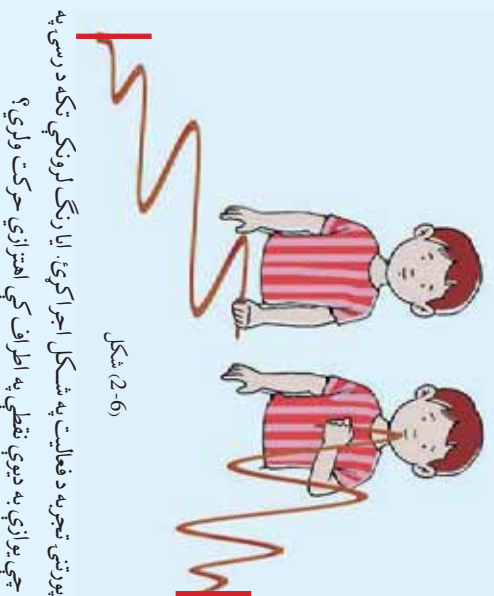

شکل (2-6)

توپه د رسي په يوه برخه کې وټړئ او بيا وروسته پورتنۍ تجربه د فعاليت په شکل اجرا کړي. ايا رنگ لرونکې تکه د رسي په اوږدو کې حرکت (د موقعيت بدلون) کوي؟ يا دا چې يوازې په دېوي نقطې په اطراف کې امتزايي حرکت ولري؟

د څپو توليد

که چېرې د خپل ځان چاپيريال وڅيړو، و به وينو چې د طبيعت ډير حوادث له څپو سره يو ځای دي. ايا پوهېږئ چې د دغو څپو د منځ ته راوړو، اصلي سرچينې څه دي؟ او څه ډول د څپو د منځ ته راوړلو سبب گرځي؟ څه فکر کوئ، کله چې زلزله کېږي ولې کورونه خوزېږي او ځمکه خوزېږي او يا کله چې د تليفون تکمه وهی ولې ستاسې غږ اورېدونکی ته رسېږي او يا

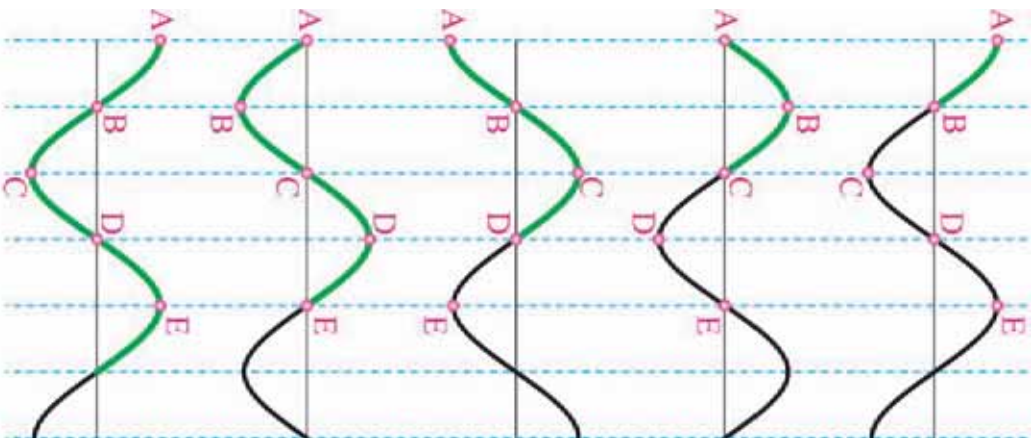

د هغې برعکس؟ دغه او همداسې نورې حادثې داسې مثالونه دي چې د څپه ییز خصوصیت پر بنسټ توضیح کېدای شي.

کله چې د رسی، یوه برخه مثلاً د A نقطه پورته خواته ورو، د B ذره د A نقطې د پورته تگ په مقابل کې مقاومت کوي. او د A پورته تگ د هغه ارتباط له پلوه چې د B سره یې لري، مجبورېږي چې پورته خواته حرکت وکړي چې په دې صورت د B حرکت د هغې تر څنګ د C او بالاخره د ټولو ذرو د حرکت سبب ګرځي. په همدې ډول هغه انرژي چې A ته ورکول کېږي په منظمه توګه د هغې ګاونډي نقطه کې تر اخره پوره لېږدول کېږي. په حقیقت کې هغه د شکل بدلون چې په A کې منځ ته راځي ددې سبب ګرځي چې نورو ذرو ته لېږدول یا په بل عبارت هغه انرژي چې A ته ورکول شوې د رسی، نورو ذرو ته انتقال کېږي.

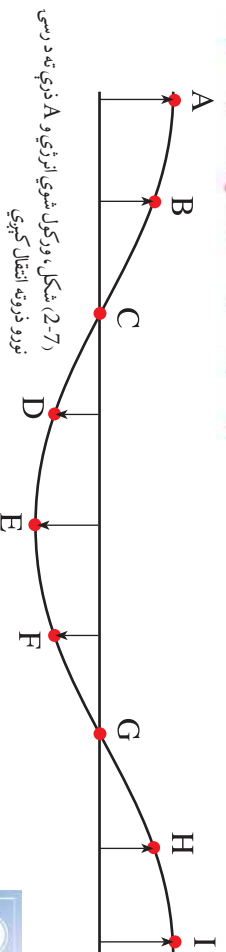

(2-7) شکل، ورکول شوي انرژي و A ذرې ته د رسی نورو ذرونه انتقال کېږي

پوښتنې



که چیسې د اوسو په منځ څپې ایجاد کړو، ایا دغه څپې، په هرې خوا خپریږي او بیا په یوه خوا او په یوه ټاکلې لوري باندي؟

څڅي په دوه ډوله دی:
الف: میخانیکي څڅي لکه د اوبو پر مخ څڅي، د موسیقي د تارونو او صوت څڅي.

ب: الکترومقناطیسي څڅي لکه د نور وړانګي، له بنفش څخه پورته او له سور (قرمز) څخه لاندې وړانګي.

څڅي څه ډول خپرېږي

د میخانیکي څڅو یو مهم خصوصیت دا دی چې دهنې د خپرېدو لپاره مادي محیط ته ضرورت دی، یعنی میخانیکي څڅي د مادي محیط د موجودیت پرته نشي خپرېدلای. تجربه ښيي چې که چیرې مادي محیط د څڅو له منبې څخه جلا کړو، میخانیکي څڅي لکه د صوت څپه نشي خپرېدلای.



فعالیت

زده کوونکي دي د ښوونکي په مرسته یوه مکعب مستطیل او یا استوانه ښي شکله لوبنسی د اوبو څخه ښمالي وکړي بیا وروسته د یوې ځانګړې څڅوونکي په وسیله د هغې په مرکز کې په تدریجي توګه اوبه وڅڅوي، او منځته راغلي څڅي د اوبو څڅي دي د لوبنسي په سطحه کې وګورئ، او د ځپلو څڅوونو نتایج دي یادداشت او نوروته بیان کړي.

د فعالیت په وخت کې ولیدل شو چې د لوبنسي د اوبو په مخ څڅي د اوبو د مرکز څخه په ټولو خواوو باندې خپرېږي، په دې شرط چې د څڅو د خپرېدو محیط یو شان وي او یا د هغوی په مقابل کې کوم څنډه منځ ته رانښتي.

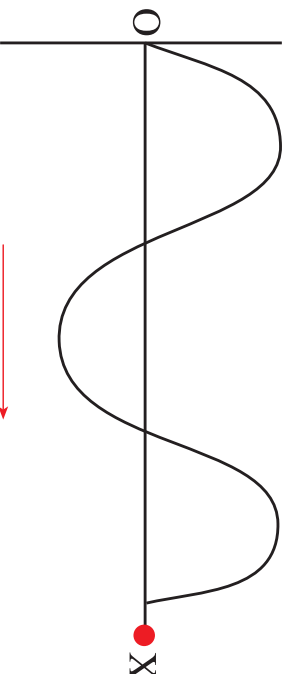

د څڅو د خپرېدو لورې

(8-2) شکل

دا ډول خپرېدل د یو گراف په مخ باندې ښيي چې (8-2) شکل دغه موضوع واضح کوي. په شکل کې د O نقطه د څپې د خپرېدو سرچینه ده، په داسې حال کې چې د OX جهت د خپرېدو لوری ښيي. دغه څپې له O څخه د OX په لوري د محیط د مالیکولونو په ذریعه خپرېږي. که شکل ته څیر شو، څپه، د منظمو پر له پسې اهتزازونو خپرېدنه ښيي، چې په محیط کې واقع کېږي. په دې حالت کې یوازې څپه خپرېږي او ذرې په محیط کې نه لېږدول کېږي.

د څپې سرعت

د سرعت مفهوم او د هغه د اندازه کولو په باره کې مو په تیر فصل کې توضیحات ورکړل. ایا فکر کولای شئ چې د تور د خپرېدو سرعت په هوا او اوبو کې څه توپیر لري؟

کله مو لیدلې دي چې د تالندې او برېښنا (رعد و برق) په وخت کې لومړي د هغه رڼا لیدل کېږي او وروسته له یو څه ځنډ څخه د هغه غږ غوږونو ته رسېږي په داسې حال کې چې رعدو برق یو ځای صورت نیسي، همدارنگه د رعد او برق او لیدونکي ترمنځ واټن ثابت او مشخص دی. څرنگه چې د تور سرعت نظر د صوت سرعت ته فوق العاده زیات دی. په دې لحاظ لومړی رڼا او بیا دهغه غږ اورېدل کېږي.

څرنگه چې رڼا او رعد دواړه له عین فاصلې څخه سترگو او غوږونو ته رسېږي.

نو په دې لحاظ د نور او صوت د رسیدلو د وخت توپیر د نور د خپرېدو او د رعد د پنځ له سرعت سره اړه لري. یا په بل عبارت د الکترومقناطیسي څپو سرعت د صوت له سرعت څخه توپیر لري.

که چېرې د میخانیکي څپو د خپرېدو د چټکي او اورېدونکي ترمنځي واټن باندې ویو هېږو، او ضمنا د انتشار وخت وپېژنو، او یا هغه وخت چې څپه له هغه څخه اورېدونکي ته خپرېږي یادداشت کړو، ددغه دوو کمیتونو له ویش څخه یو پر بل باندې کولای شو د څپو د خپرېدو سرعت معلوم کړو:

$$\text{د څپې او اورېدونکي ترمنځ واټن} = \frac{\text{د څپې د خپرېدلو سرعت}}{\text{د خپرېدو وخت}}$$

که چیري واټن په d ، وخت په t او سرعت په v سره وښوئ، په دې حالت کې لرو چې:

$$v = \frac{d}{t}$$

د څپو د خپرېدلو د سرعت واحد د m/s څخه عبارت دی. د میخانیکي څپو د سرعت خپرېدنه د محیط ارتجاعیت او د هغې د فزیکي ځانګړتیاوې پورې اړوند دي. په دې معنا چې د څپو د خپرېدو سرعت په یوه رنگه محیط کې ثابت دی. اما د څپو د خپرېدو سرعت په یو محیط کې، د محیط په حالت، نوعیت، کثافت او د تودوخې درجې پورې چې د بیلابیلو ارتجاعیتونو لرونکي ده اړوند دی. میخانیکي څپې د صوت په څیر په خلا کې نه خپرېږي اما الکترومقناطیسي څپې لکه نور له خلا څخه هم په نېره تیرلای شي.

د څپو ډولونه

میخانیکي څپې د څپو د خپرېدو په لور او د مهترزو ذراتو د څرنګوالي پربنا له یو بل څخه توپیر مومي، چې په طبیعت کې په دوو برخو ویشل کېږي، چې یوږې عرضي (پلني) او بل ته یې طولې (اوږدې) وایي. څرنګه چې زموږ ترڅنګې لاندې میخانیکي څپې دي، نو دلته موضوع د ساده تجربو په ذریعه څیړو او بیا وروسته هغه تعریفوو.

د څپې اوږدوالی

هره څپه که پلنه یا اوږده وي، ټاکلی اوږدوالی لري. د څپې د خپرېدو لمن، فزیکونسي او پرېود عینا د ساده اهترآزونو غونډې مطالعه او تعریف کېږي، په دې لحاظ هغه واټن چې څپې یو پرېود په وخت کې وهي، د څپې اوږدوالی بلل کېږي. د څپې د اوږدوالي د اندازه کېدو واحد د بین المللي واحداتو په سیستم کې، همغه د اوږدوالي د اندازه کېدو واحد دی. د څپې اوږدوالی د λ په توري سره ښوئ. همدارنگه د فزیکونسي د اندازه کېدو واحد هرترزی چې د اهترآزونو تعداد په واحد وخت څخه عبارت دی.

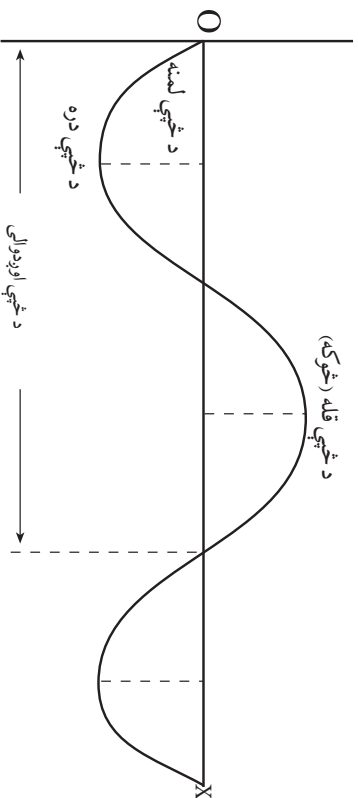

(9-2) شکل

غږ (صوت) (sound)

هغه نړۍ چې موږ په کې ژوند کوو د غږونو او اوازونو څخه ډکه ده چې له هغوی څخه یو تعداد زړه کېناستونکي او یو تعداد یې ناموزن او بڼه نه لگیدونکي دي، چې د یو تعداد غږونو د اوردلو قابلیت په ځینو ځناورو کې نشته یا پوهېږي چې ولې؟

که د یو څنگل په آرام چاپیریال کې چکر ووهئ بڼسکاره ده، چې د الټرونو غږونه زړه کېناستونکي او په غوږ بڼه لگیدونکي دي، او که چیرې د طبیعت په دغه بڼکلي او آرامه فضا کې د یو او یا بل ځناور غږ و اوردل شي، غږونه د هغه د اوردلو وس نه لري. په غږونو بڼه نه لگي د څپو د ځانګړتیاوې څخه په ګټه اخیستې د اواز د مختلفو ډولونو څپونه او مطالعه کولای شو. لومړی غواړو ویو هېږو چې غږ څه دی او څرنگه منځ ته راځي؟ یا غږ یوازې د انسان د حنجري محصول دی او یا له حنجري څخه سر بېره له هغو څپو څخه عبارت دی چې د څپو د ایجادولو باعث ګرځي.



نمایشی فعالیت

د تیرو تجربو غونډلې په لوبښې کې یو اندازه اوبه اچو. بیا وروسته د لوبښې په مرکز کې یو خوځاځکي اوبه څڅو او یا یو کوچنی کاغذی په عمودي توګه د لوبښې په مرکز کې اچو. په دې صورت کې کولای شو چې څڅې منځ ته راوړو او د څپو د لوبښې د لوبښې برسېر یوه ټوټه لایمو هونکی کاغذ زده. لکه د منځ غونډلې معلومې چې څڅې د لوبښې غاړه ته حرکت کوي. په داسې حال کې چې لایمو هونکی کاغذ په خپل لومړني موقعیت کې د لایمو په حال کې پاتې کېږي، چې کله پورته او کله هم بېکته اهتزاز کوي، چې په حقیقت کې د دغه کاغذ اهتزاز د څڅې اهتزاز ښیي، چې د څڅې د څیریدو په لوري عمود دی.

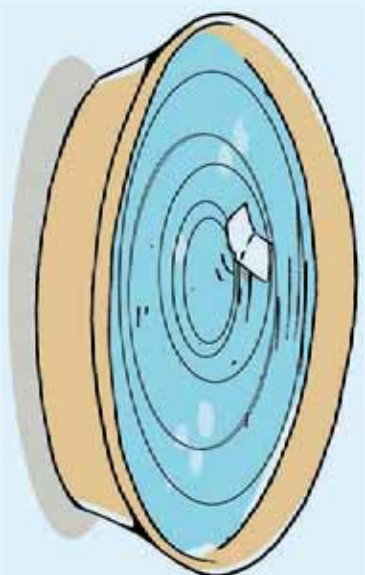

(10-2) شکل

په طبیعت کې دا ډول حادثې په ډیره کچه لیدل کېږي، کولای شو چې دا ډول اهتزاز په طبیعي ډنډونو، د پانیو په اهتزاز او یا د کوچني لایمو هونکي لرګي په کوچني سیندونو کې مشاهدې وکړو. دا ډول څپې پلني یا عرضي څپې دي. د پورتنی بیان څخه لاس ته راځي چې، پلني یا عرضي څپې هغه څپو ته ویل کېږي چې د څپو د څیریدو لوری د ذراتو د اهتزاز په سمت عمود وي. طولي یا اوږدې څپې هغه څپې ته ویل کېږي چې د څپو د څیریدو لوري د اهتزازي ذراتو په لوري موازي وي.



فعالیت

په دې تجربه کې د محکمې تجربې په اساس یو سپک فیر په هواره توګه پر میز باندې زده، او بیا د یوې قوې په وصل کولو سره هغه بېسکته خوا ته راکارو، په دې حالت کې د فیر څو کې یو بل سرونډي کور. او بیا چې سره ایله کور، چې په دې صورت کې یوه څپه د فیر ډیوې خوا ته ویلې خوا ته څیرېږي. په حقیقت کې د څپې څیریدنه هم په دې لور ده. که د فیر اهتزاز په پوره څیر سره وڅیړو لیدلای کېږي چې د فیر د کړبو اهتزاز هم په همدغه لوري دی، او یا په بل عبارت د څپې د څیریدو لوری د فیر د کړبو د اهتزاز لوري سره موازي دی چې دا ډول څپو ته اوږدې یا طولي څپې وایي.



فعايت

الف: ديوې تخني په منځ په يوه ټاکلي واټن، دوه مېخونه ټکړه کوي؛ بيا وروسته دواړه مېخونه د يو سستم په وسيله له يو بل سره وصل کړي؛ په دې ډول چې سستم را نښکته وي. اوس که چېرې سيم ته ضربه ورکړئ د هغه غږ په هوا کې خپرېږي چې مورږ هغه اورو.

ب: يو خط کش د مېز په څنډه داسې کېږدئ چې د خط کش نيماني په هوا او بله نيماني برخه يې د مېز په منځ باندې واقع شي. په يو لاس د خط کش هغه نيماني چې د مېز په منځ کې ده کلکه زښتي او د هغه په ازاده نيماني برخه باندې ضربه ورده کړئ. څه شي اورئ؟

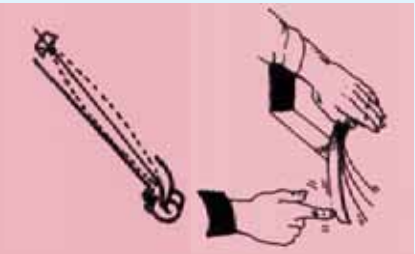

شکل (2-11)

واضح ده چې د هوا د غږ د پيدا کېدو علت د سيم اهتزاز او يا د خط کش اهتزاز دی. سربېره پر دې که يو سړی ورو (خفيف) خبرې وکړي. د غږيزو تارونو شدت په هغه اندازه نه دی چې جگ غږ توليد کړي تر څو د اوريدو وړ وي. د پورته توضيحاتو څخه معلومېږي، چې خنجرې غږ له غږيزو تارونو څخه وځي او يا هم د اجسامو له اهتزاز څخه او د طولې څپو د خپرېدو سره حاصل کېږي.

د انسان د اورېدنې ساحه محدوده ده، او دلرې فاصلې څخه نه اورېدل کېږي په دې شرط چې د غږ لوړوالی کافي نه وي.

که په دقت سره څېړ شو دهغه غږ چې ديوې چينې څخه خپرېږي، د انسان د اخلي په واسطه يعنې غوږ اخيستل کېږي او وروسته له پېچلو فزيرلورژيکي عملياتو څخه د انسان په مغزو کې لازم عکس العمل ښيي. په نورمال حالت کې انسانان په دې قادر دي چې 20 هرتز څخه تر 20000 هرتز فريکونسي لرونکي غږونه واورې. که غږ ټيټ وي د هغه فريکونسي زياته او د بم په حالت کې فريکونسي لږه وي. د تار لرونکي موسيقي الي، لکه رباب، تيتور، سه تار د هغو الو څخه دي چې کولای شي په زړه پورې غږونه منځ ته راوړي.



د دویم فصل لنډیز

- اهترازونه او څڅې په طبیعت کې د حرکت هغه ډول دی چې په تکتالوژي او ژوند کې څڅې پراخه ګټه اخیستل کېدای شي.
- اهترازونه منظم او غیر منظم کېدای شي.
- په یوه رقصه کې د یو تګ اوراتګ وخت ته پریود او د اهترازونو تعداد فریکونسي، باله شي.
- پریود په ثانیه او فریکونسي په هرتر اندازه کېږي.
- د تعداد د حالت زیات انحراف ولټن ته د اهتراز لمن او یا امپلیټوډ وایي، په یوه ارتجاعی فریکې د هغه د اهتراز لمنه د عامې قوې سره مستقیماً متناسب ده.
- په چاپیرال کې پر له پسې اهترازونو ته څپه ویل کېږي. د څڅې د خپرېدو په لور او په هغې باندې د اهتراز استقامت او څرنګوالی له مخې، میخانیکي څڅې، په دوو برخو ویشل کېږي. اوبډې یا طولې او پلنوالې یا عرضي څڅې.
- په یو بل پسې د اهترازي نقطې ترمنځ فاصلي ته د څڅې اوزډوالی وایي.
- میخانیکي څڅې په مادي محیط کې خپرېږي. د څڅې د خپرېدو سرعت، د فشار او د محیط د کثافت تابع دی.
- غږ، یوه څپه ده او هغه غږ چې زموږ غوږ اورېدلی شي 20 هرتز او 20000 ترمنځ واقع دی.
- هرڅومره چې د فریکونسي شمېر (د اهترازونو تعداد د وخت په واحد کې) زیات شي، غږ، ټیټ (خفیف) او دهمغې برعکس غږ، بم دی.

د دویم فصل پوښتني

- ۱- د اهترازي او يو بُعدي حرکتونو ترمنځ عمده توپيرونه وليکئ؟
- ۲- اهترازونه په څو ډوله دي او يو له بل څخه څه توپير لري؟
- ۳- د اهترازي حرکت مهم خصوصيتونه تعريف کړئ.
- ۴- پيروي او فريکونسي يو له بل سره څه اړيکي لري؟ او د هغوی د اندازه کولو قیاسي واحدونه تعريف کړئ.
- ۵- دوه رقاصې چې د یوې اوږدوالی 100cm او د بلې 81cm دی د اهتراز په حالت کې دي. د دغو رقاصو د پيروي دونو ترمنځ اړيکي پيدا کړئ، او په جدول کې د پيروي دونو مختلف قيمتونه وليکئ او توضیح يې کړئ.
- ۶- د څڅې د اوږدوالي په اړیکه څه پوهېږئ؟ واضح يې کړئ.
- ۷- څڅې د څيږېدو له نظره توضیح کړئ.
- ۸- د ميخانيکي څڅې د څيږېدو عامل په څه شي پورې تړلی دی؟
- ۹- د نور او څيږ سرعتونه له يو بل څخه څه توپير لري؟ د هغه په اړوند پرا و اچوئ.
- ۱۰- څيږ څه ډول څپه ده او په هوا کې د هغې سرعت څومره دی؟ ایا د څيڅې د څيږېدو لپاره مادي محيط ته اړتيا شته؟ ولې؟
- ۱۱- د څيږ فريکونسي د اوږدولو حس لپاره د کومو قيمتونو ترمنځ موقعيت لري؟ د څيږ د زير اوبه په اړوند څوکړشې وليکئ.
- ۱۲- د څڅې او څيږ ترمنځ اړيکي په لنډ ډول سره توضیح کړئ.

جاري برېښنا

کله چې د کونچي د برېښنا سوچ ووهو، څراغ روښانه کېږي. کله چې د تلويزيون، او تو او د برېښنا نوري وسيلې د برېښنا له ساکت سره ونښلوو، هغوي رڼا کېږي.

ایا په دې اړه موفق کړی دی، چې کوم شیان د دوی د رڼا کېدو باعث کېږي؟

په دغو ټولو مثالونو کې د برېښنا چارجونه په حرکت کې دي، چې د دوی جریان په مقاومتونو کې د دوي د رڼا کېدو باعث کېږي.

تاسو په پخواني ټولګي کې د برېښنايي چارجونو او د هغو د خواصو په اړه معلومات ترلاسه کړي دي. په دې فصل کې به تاسو وپوهېږئ، چې برېښنا څه شی ده، او برېښنايي کمیټونه څنګه اندازه کېږي؟

اوم څوک وده، او کوم قانون ټی وړاندې کړ؟ د برېښنا انتقال د سیمونو مقاومت د هغوی د هندسي ابعادو سره څه تړاو لري؟ همدا رنگه په دې فصل کې د بتیرو د مسلسل او موازي ترکیب، او د برېښنا دساندونو برخو سره اشنا کېږئ.

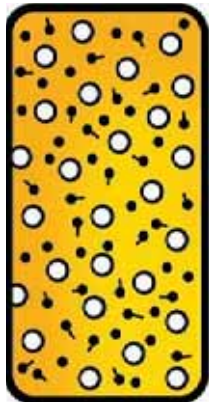

(3-1) شکل، په فلزاتو کې ازاده الکترونونه

د الکترونونو د حرکت لوري

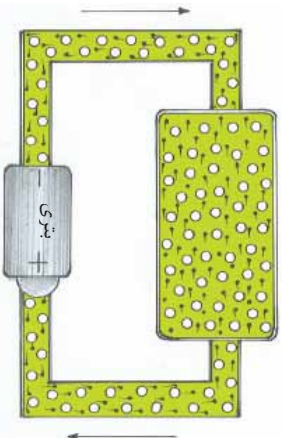

(3-2) شکل، په دوره کې د ازادو الکترونونو د جريان

د برېښنا جريان

فلزونو په خپل اتومي جوړښت کې ازاد الکترونونه لري، چې د فلز په اتومونو کې ناهنظم حرکت کوي، او تر هغه وخته پورې چې کوم خارجي عامل پرې عمل ونه کړي، له پورې نقطې څخه بلې نقطې ته حرکت نه کوي، د (3-1) شکل.

کله چې دغه فلزونو د یو سیم په وسیله د برېښنا دسر چپني (لکه بیټري) سره ونښلي، د سیم ازاد الکترونونه حرکت کوي، او د فلز په ازادو الکترونو باندې قوه اچوي، او هغوي ته د بیټري د مثبت قطب په لوري حرکت ورکوي، او په نتیجه کې الکترونونه په یو تړلي دوره کې جريان پیدا کوي، د (3-2) شکل.

فعالیت



یوه اندازه سیم، بیټري، کوچی گروپ د مقاومت په حیث او یوله سیمیچ نه داسې وسیله جوړ کړئ، چې په هغه سره وکولای شو، گروپ روښانه او گل کړو.

الف: دوره تړئ، کومه پېښه منځ ته راځي؟

ب: دوره له مختلفو نقطو څخه خلاصه کړئ، کوم تغیر منځ ته راځي؟
 پوښتنه: ولې چې دغه وسایل په تړلي دوره کې یو بل سره ونښلو، گروپ روښانه او کله چې دوره خلاصه وي خراغ گل کېږي؟

ښایر دې لکه څنګه چې تاسو ولیدل کله چې دوره تړلې وي الکترونونه په دوره کې حرکت کوي، او د برېښنا جريان په دوامداره توګه منځ ته راځي. په یو هادي (فلز) کې د الکترونونو، منظمه، انتقالي حرکت ته، د مستقیمې برېښنا جريان وایي.



فکر وکړئ

- 1- ازاد الکترونونه د برېښنا د جريان په رامنځ ته کولو کې څه ونډه لري؟ واضح یې کړئ.
- ۲- د مختلفو برېښنايي وسیلو څخه په کار اخیستنې سره، کوم کارونه سرته رسولې شو؟ په دې اړه په خپلو منځو کې بحث او مشورې وکړئ.

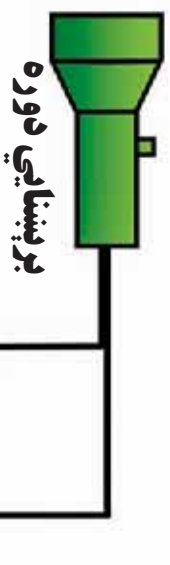

یوه برېښنايي اله لکه ګروپ په نظر کې ونیسئ (3-3) شکل. که ددې ګروپ د سیم یوه برخه پرې وي، آیا اخراج روښانه کېږي؟ دغه ګروپ نه روښانه کېږي، ځکه هره برېښنايي اله هغه وخت فعاله وي، چې برېښنا پکې جریان ولري. برېښنا هغه وخت جریان کولی شي، چې د دورې ټولې برخې یې په یوه تړلي تګلوري سره نښتي وي. دغه تړلی تګلوری (مسیر) د برېښنايي دورې په نوم یادوي.

3-3. شکل، ګروپ



3-4. شکل، برېښنايي دوره

د دورو، د ترسیم او تحلیل د آسانتیا لپاره د برېښنايي دورو برخې په سمبولونو نښي. اوس د ډیر تمرین لپاره (3-4) شکل چې د یوې ساده برېښنايي دورې، ښوونکی دی د سمبولونو په کار اخیستنې سره ترسیموو. (3-5) شکل.

سمبول	د دورې اجزای
	د برېښنا سیم
	مصرف کوونکی یا د برېښنا مقاومت
	د مستقیم برېښنا سرچینه
	بټری
	د برېښنا سوچ

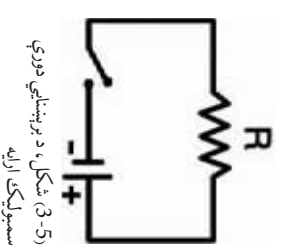

3-5. شکل، د برېښنايي دورې سمبولیکه اړخه



فعالیت

منبع او مصرف کوونکی چې په (6-3) شکلونو کې ښودل شوی، په خپلو کتابچو کې ترسیم کړئ. او وروسته، هغوی داسې د خطوطو په واسطه له سمبولونه سره وښلوئ چې یوه برېښنايي دوره را وښيي.

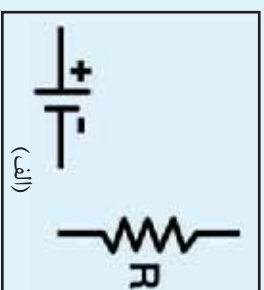
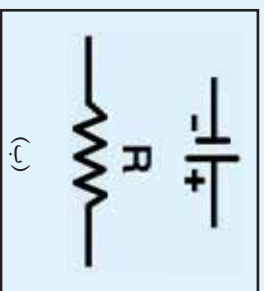
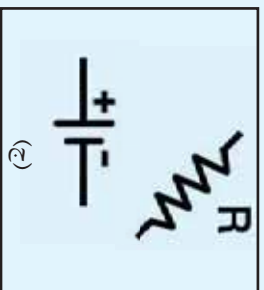

شکل (3-6)

د پورتنیو شکلونو له پرتلي، څخه ویلی شو چې د یوې برېښنايي دورې د جوړښت لپاره، د دورې د برخو موقعیت په نظر کې نه دی بلکې د دورې تر ټوله مهمه ده.



ولی برېښنايي دوره باید ترې لې وي؟ شرحه یې کړئ.

د برېښنا د جریان اندازه کول

لکه څنګه چې د جاري اوبو اندازه، لیتر په یوه ثانیه سره اندازه کېږي. په همدې توګه د برېښنا جریان د برېښنايي چارج اندازه په یوه ثانیه کې، په نظر کې نیول شوی دی. ځکه چې د الکترون چارج ډیر لږ دی، نو د الکترونو یوې زیاتي اندازې ته اړتیا ده، ترڅو وکولای شي یو برېښنايي جریان وښيي.

د برېښنا د جریان د اندازه کولو واحد امپیر نومېږي او په A ښودل کېږي. هر کله چې د یو جسم د پری شوې سطحې څخه په یوه ثانیه کې یو کولمب چارج تیر شي، یو امپیر جریان بلل کېږي.

$$1A = \frac{1Coulomb}{1Second} = 1coul/s$$

$$1coul = 1.602 \times 10^{19} e$$



اضافي معلومات اندري امپير AMPERE ANDRE MARIE

(1836-1775) AMPERE ANDRE MARIE

دغه فزيڪ پوره، د فرانسې په هېواد کې د ليون ښار ته توتې په يوه کلي کې نړۍ ته راغلی دی. څرنگه چې په هغه کلي کې ښوونځي نه وه هغه په ځانگړي تحصيلاتو پيل کړ، او په پای کې د پاريس د پوهنتون استاد شو.

د امپير د کارونو د احترام او ارزښت په خاطر، د SI په سيستم کې د جريان د اندازه کولو واحد د هغه په نوم (امپير) ونومول شو.

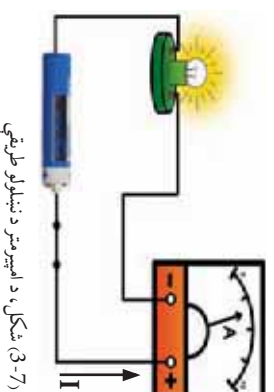

شکل (3-7)، د امپير متر د نښلولو طريقي

په عمل کې د برېښنا د جريان د اندازه کولو لپاره، له امپير متر څخه کار اخيستل کېږي. امپير متر په خپل جوړښت کې د سيم نښلولو ځای، درجه بندي شوي مخ او ستنه لري. امپير متر زياتره په برېښنايي دوري کې په مسلسلله توگه تړل کېږي. په (3-7) شکل کې ليدل کېږي، چې امپير متر تر 10A پورې اندازه کولی شي. دا چې مسخ يې په 0 برنجو وپشل شوی دی، نو هره برخه يې 2A ښيي. لکه څنګه چې ليدل کېږي، د امپير متر ستنه په دويمې باندې ولاړه ده. نو په دې دوره کې 4A جريان موجود دی. امپير متر په برېښنايي دوره کې په (A) علامې سره ښودل کېږي، (3-8) شکل.

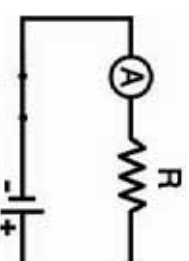

شکل (3-8)، د امپير متر سمبوليک ارايه



فعاليت

د (3-9) شکلونو د امپير مترونو صفحي ولولئ او د هريو د ستنو د موقعت او د صفحي د وپشلو سره سم د (I) د جريان اندازه وليکئ.

شکل (3-9)



(ج)

$$I = ? A$$



(ب)

$$I = ? A$$



(الف)

$$I = ? A$$

فعالیت

الف: بیٽری، گروپ او امپیرمتر چي په (3-10) شکل کي تیرودل شوی، په خپلو کتابجو کي ترسیم کړئ، او وروسته د خطونو په واسطه یې له سمبولونو داسې سره ونښلولئ چي برېښنايي دوره څرگنده شي، او امپیرمتر جریان ونښتی.

ب: ترسیم شوي دوره له اړوندو سمبولونو سره رسم کړئ.



شکل 3-10



فکرو کړئ

کله چي له یو سیم څخه برېښنايي جریان تیر شي، ستاسو په نظر په سیم کي مثبت چارجونه حرکت کوي، که منفي؟ ولې؟

د پوښتنو لړۍ

په یوه برېښنايي دوره کي د چارجونو انتقالی حرکت، د سرچیني (منبع) د محرکي قوې په اثر ترسره کېږي. د برېښنا د محرکي قوې رامنځ ته کونکي وسيلې ته د برېښنا منبع (سرچینه) وايي. لکه: بیٽری، جنریټر، داینامو او نور.

پوښتنه: د برېښنا سرچینه په یوه دوره کي څرنگه جریان منځ ته راوړي؟

ددي مسئلې د ښه روښانه کولو او ځواب لپاره د اوبو د حرکت یو سیستم په (3-11) شکل کي ښودل شوی دی. د دوه چارج لرونکو کرو او د دوی په منځ کي د جریان د رامنځ ته کولو څرنگوالی پرتله کوو. په شکل کي لیدل کېږي، چي د A او B لوښي یوبل سره نښلول شوي دي.

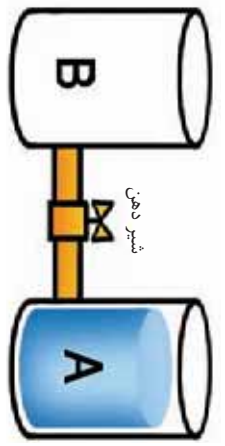

شکل 3-11، تحلیلې مدل

شکل 3-12، چارج لرونکي کړي

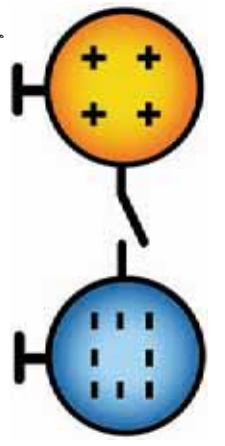

که په پورتنی شکل کې د نل خوله (شیردهن) خلاصه کړو، کوم عامل به د B په لوبښي کې د اوبو د حرکت یا جریان سبب شي؟ او تر کومه وخته پورې به وي؟

و به وایئ چې د A په لوبښي کې د اوبو د سطح لور تیا، د لاندیني لوبښي په سطحې چې نل ور پورې ښول شوی دی د فشار باعث کېږي. خرنګه چې د نل په پای کې چې د B په لوبښي کې واقع دی، داسې فشار نشته. له دې امله د نل په دوو سرونو کې د اوبو د فشار توپیر، په هغه کې د اوبو د جریان باعث کېږي، او ترڅو پورې چې د اوبو فشار د نل په دواړو خواوو کې برابر نه شي نو جریان به وي. فشار د نل په دواړو خواوو کې هغه وخت مساوي کېږي چې اوبه د (A او B) په دواړو لوبښو کې په یوه سطح واقع شي.

په همدې ډول کله چې د دوه هادي جسمونو ترمنځ (حتی د هادي په دوه مقطعو کې) برېښنايي چارجونه جریان وکړي، ول کېږي چې د دوو جسمونو (او یا د دوو مقطعو) په منځ کې برېښنايي پوتانشیل اختلاف لري. په برېښنايي دورو کې د منبع د قطبونو په منځ کې د پوتانشیل اختلاف ددې سبب کېږي، چې الکترونونه له هغو قطبونو څخه چې د زیرو منفي چارجو لرونکی دي (منفي قطب) او هغه قطب ته، چې د منفي چارج یې لري، (مثبت قطب)، جریان وکړي، (3-13) شکل.

د برېښنايي پوتانشیل توپیر په V ښیي، او په ولت volt اندازه کېږي.

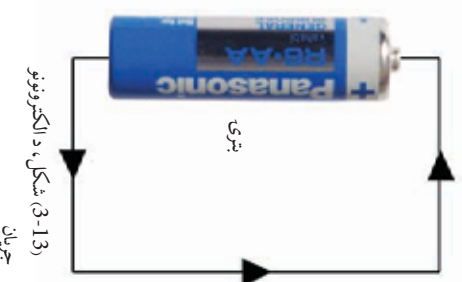

(3-13) شکل، د الکترونونو جریان

فعالیت



په خپلو کورونو کې د لامپي پوښتنو په اړه بحث وکړئ، او د بحث لاندیز خپلو ټولګیوالو ته هم وولئ. پوښتنه: په (3-14) شکل، په کومه بوي دورې کې جریان منځ ته راتلی شي؟ د هریو په اړه ستاسو دلایل څه دي؟

(ج)

(ب)

(الف)

(3-14) شکلونه

د برېښنايي پوتانشيل د توپير اندازه کول

کله چې له يوه لاسي خړاغ څخه خو ورځي کار واخلي، د هغه رڼا کمېږي. خو د هغه د بيټري په نوي کولو سره يې رڼا بېرته لومړي حالت ته راځي. پوښتنه: د لاسي خړاغ څخه د ډير کار اخېستې په صورت کې د هغه د برېښنا کوم کميت تغيير کوي؟

تاسو له تير درس څخه پوه شوي چې د برېښنا هره سرچينه په خپلو قطبونو کې د برېښنايي پوتانشيل توپير لرونکې ده، او د بيټري څخه په زيات کار اخېستې سره يې د قطبونو د پوتانشيل توپير کمېږي او د بيټري ولټيج ورو، ورو، کموالی مومي.

هغه اله چې د پوتانشيل توپير اندازه کوي، ولټ متر نومېږي. ولټ متر د (V) په سمبول سره نښي، او هغه د برېښنايي دورې له برخو سره په موازي توگه ونښلوي، د (3-15) شکل. د مستقيمي برېښنا د جريان ولټ متر، د مشخصو (+) او (-) نښو سره د نښلولو ځايونه لري، بايد چې په نه تړل شوي، او همدارنگه بايد د مستقيمي برېښنا د جريان ولټ متر، دکور او جنريټر له برېښنا سره ونه نښلوو. د لوړو ولټاژونو د اندازه کولو لپاره بايد د سيم هغه برخو ته چې پوښ نه لري راساً لاسونه پورته سو. د ولټ متر د صفحي د درجه بندۍ لوی عدد، د هغه د اندازه کولو وړوستي اندازه نښي، او له دې امله بايد ولټ متر دبرېښنا هغو سرچينو ته چې ولټيج يې لوړ وي، د هغه د اندازه کولو وړوستي درجې سره ونه نښلوو که نه نو ولټ متر سوزي.

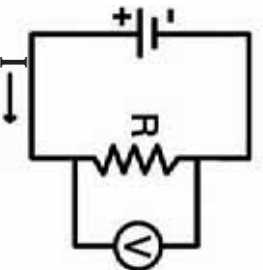

(3-15) شکل، د ولټ متر د نښلولو طريقي

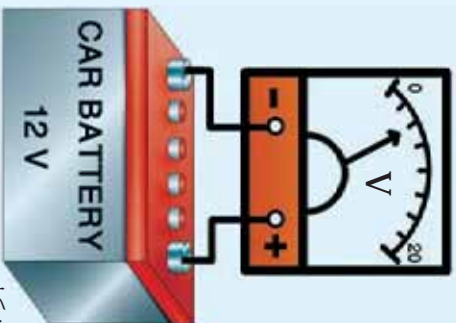

فعالیت

غڙاڙو ڇي د موٽر د بيٽري ولٽيج د ولٽ ميٽر څخه په ڪل اڅيسٽي سره اندازه ڪړو. لومړۍ بايد وگورو ڇي د ولٽ ميٽر د اندازه ڪولو د صفحي لور د درجه څو ده.

لکه څنگه ڇي د موٽر د بيٽري لور حد 12V د پوتانسټيل ټيټر لري، نو د ولٽ ميٽر د اندازه ڪولو درجه بايد 12V او يا له هغې نه لوړه وي. ولٽ ميٽر د (3-16) شکل سره سم بيٽري پوري ونښلوي او د صفحي له مخي د ولٽيج اندازه ولري.

وروسته له هغې څخه په همغه ولٽ ميٽر سره د قلمي بيټري د څو دانو ولٽيج اندازه کړئ او نتيجه يي يادداشت کړئ.

(3-16) شکل، د بيٽري د ولٽيج اندازه ڪول

فعالیت

د (3-17) شکل برېښنايي جوړي په غور سره وگورئ او وولئ، ڇي په برېښنايي جوړه کي د اندازه ڪولو د اړي ګومه يي سمه او ګومه يي په ځايه توګه ټول شوي ده، او د هريو لپاره خپل دلايل وليکئ.

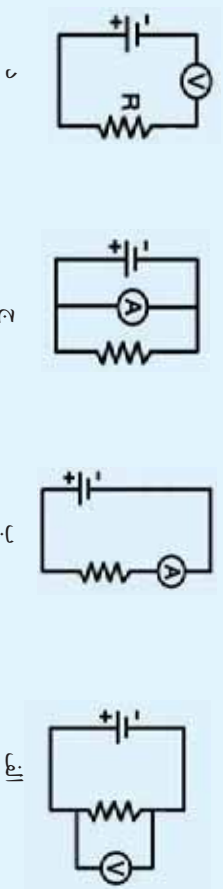

(3-17) شکلونه



فکر وکړئ

- 1- د ولٽيج د اندازه ڪولو (د پوتانسټيل ټيټر) لپاره بايد كوم ټکي په نظر کي ولرو؟ تشریح يي کړئ.
- 2- زياتره جنريټرونه، په خپلو جوړښتونو کي ولٽ ميټر لري، ولي په ټلوټريټون، پمپچال او د برېښنا نورو وسايلو کي ولٽ ميټر په نظر کي نه دي نيول شوي؟ په دې اړه سره بحث او څيړنه وکړئ او خپل نظريات يو له بل سره شريک کړئ.

برېښنايي مقاومت

کله چې انسان له گڼه گونډې وکت ځای څخه تیرېږي، د هغو خلکو سره چې له دوی سره مخامخ کېږي ټکر کوي. دغه ټکرونه د سوري د حرکت څخه کېږي او د هغه اثرې مصر فېږي. همدارنگه کله چې یو هادي د برېښنا له سرچینې سره نښلول کېږي، د سرچینې ولټیج په هادي کې د الکترونو د حرکت باعث گرځي.

الکترونونه په هادي کې د حرکت په ترڅ کې، د هادي د جوړوونکو ذراتو سره ټکر کوي، او په پایله کې د الکترونو یوه اندازه انرژي په ټکرونو کې مصرفېږي او په تودوخې بدلېږي.

په هادي کې برېښنايي چارجونه د حرکت په وخت کې تل له یو ډول مخالفت یا مقاومت سره مخامخ دي، چې دغه مخالفت ته برېښنايي مقاومت وايي. دا برېښنايي مقاومت په R ښودل شوی دی، او په اوم (Ω) اندازه کېږي.

که د پوټانشیل توپیر په یوه دوره کې 1V ، جریان منځ ته راوړي، د داسې دورې د برېښنايي مقاومت یو اوم دی، (1A) شکل. اوم په لاتیني توري (Ω) سره هم ښيي.

ایا د ټولو هادي گانو برېښنايي مقاومت یو شان دی؟ په طبیعت کې عنصرونه او مرکبونه د بېلو، بېلو خواصو لرونکي دي. د فلزاتو له خواصو څخه یو د هغو برېښنايي هادي دی. یو ششمیر فلزونه چې لږ برېښنايي مقاومت لري عبارت دي له: طلا، نقره، مس او المونیم. د برېښنا په صنعت کې له مسو او المونیمو عنصرونو څخه چې کوچینی مقاومت لري د طلا او نقرې پرته یې ارزښت لږ دی، په ډیره پراخه توگه کار اخیستل کېږي او له دې امله د برېښنا د کیبل ډیر سیمونه له مسو او المونیمو څخه جوړ شوي دي. له هغو فلزونو څخه چې برېښنايي مقاومت یې لوړ دی، لکه دینیکروم فلز چې له نکل او کرومیم څخه جوړ شوی دی، د تودوخې د رامنځ ته کولو برېښنايي الاتو د حرارتي سیمونو په جوړولو کې له هغو څخه کار اخیستل کېږي. لکه: برېښنايي منقل، اېگرمي، او داسې نور.

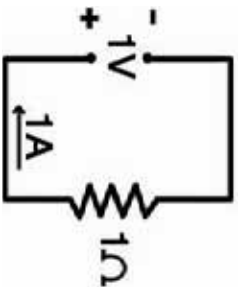

(3-18) شکل، برېښنايي دوره



فعالیت

په ځپلو گروپونو کې د لاندینې پوښتنې په اړه بحث او خبرې وکړئ او د ځپلو خبرواترو پاڼې ولیکئ او ځپلو ټولگيو الوته یې ولایئ:

ولې کله چې مقل، اډگرمي، برېښنايي دانش، او د تودوخې نوري الې، په برېښنا پورې ونښلوو، تودوخه تولیدوي؟



فکروکړئ

له هغو فلزینو څخه چې د برېښنا لږ مقاومت لري څه ډول کار اخیستل کېږي؟ په لنډه توگه یې شرحه کړئ.

د اوم قانون

ایا پام مو کړی دی، کله چې تاسې په ډیره بیره بایسکل څغلوئ، د هغه د څراغ روښنايي ډیر پری. او کله چې درېږي، د هغه څراغ گل کېږي. د څراغ روښنايي هغه وخت ډیره اویا لږه کېږي چې په څراغ کې د برېښنا جریان تغیر وکړي.

کوم شې په یوه برېښنايي دوره کې د برېښنا د جریان د اندازې د تغیر باعث کېږي؟



فعالیت

د ضرورت وړ اړه: پنځه دانې کوچنۍ قلمي بیټری، یو څراغ، یو ولت متر، یو امپیر متر او نښلونکي سیمونه.

ګونډاره: یوه دوره د (3-19) شکل سره سم ونړئ. تجربه پنځه ځله تکرار کړئ او په هر ځل، په دوره کې د بیټرۍ یو عدد په مسلسله توگه زیات کړئ، او د ولټیج او جریان اندازې ولیکئ. وروسته ترلاسه شوي پایلې په ترتیب سره په لاندې جدول کې ورسوی.

تجربه	V	I	V/I
یوه بیټری			
دوه بیټرۍ			
درې بیټرۍ			
څلور بیټرۍ			
پنځه بیټرۍ			

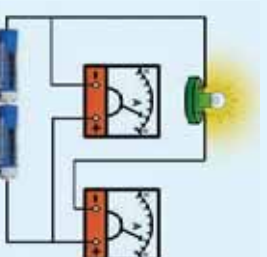

(3-19) شکل، په دوره کې د V/I نسبت معیاري

ایا د ولتيج او جريان نسبت په اټکلی توگه ثابت دی؟
 اوم ستاسو غونډي څينې تجربي ترسره کړي، او نتيجه يې واخيسته چي
 په برېښنايي هادي گانو کي پر جريان د ولتيج نسبت د يو ټاکلي هادي لپاره
 ثابت دی. دغې ثابتې اندازې ته مقاومت (Resistance) وايي.

$$\text{ولتيج} = \frac{\text{مقاومت}}{\text{جريان}}$$

$$R = \frac{V}{I}$$

دغې رابطې ته د اوم قانون وايي.

د اوم د قانون تطبيق

د اوم له قانون څخه کولی شو، چي په برېښنايي دوره کي د جريان، مقاومت
 او د پوتانشيل د توپير د کميتونو له اړيکو څخه کار واخلو.

لومړی بيلگه: د يوې بخارۍ په شا، $4A - 220V$ ليکل شوي دي. اوس د
 اوم له قانون څخه په کار اخېستې، د بخارۍ د برېښنايي مقاومت محاسبه
 کړئ.

$$R = \frac{V}{I} \implies R = \frac{220V}{4A} = 55\Omega$$

حل:

دويمه بيلگه: لاندې شمېري ورکړل شوي دي، د اوم له قانون څخه په کار
 اخېستې سره د جريان کميت محاسبه کړئ. ($R = 4\Omega, V = 12V$)

حل:

$$I = \frac{V}{R}$$

درېمه بيلگه: په يوه برېښنايي دوره کي د يو 4Ω مقاومت له لارې $3A$ جريان
 وجود لري. د اوم قانون څخه په کار اخېستې، د دې دورې د سر چينې د
 پوتانشيل توپير محاسبه کړئ.

$$I = \frac{12V}{4\Omega} = 3A$$

حل:

$$V = IR$$

$$V = 3A \cdot 4\Omega = 12V$$



فکرو کړي

د اوم له قانون څخه په کار اخېستې سره، لاندې پوښتنې حل کړئ.

$$I = 10A$$

$$R = 6\Omega$$

$$V = ?V$$

$$V = 12V$$

$$R = 6\Omega$$

$$I = ?A$$

$$I = 6A$$

$$V = 30V$$

$$R = ?\Omega$$

د برېښنايي مقاومت پيداكول

تاسو پوهېږئ چې زياتره د برېښنا د لېږدولو سيمونه له مسو، المونيمو له فلزونو، او د هغو له الياژونو څخه جوړ شوي دي. د برېښنا د سيمونو د جوړښت لپاره د فلز د ډول په ټاکلو کې د هغې د برېښنايي مقاومت کموالی مهم دی. د برېښنا د لېږدولو لپاره ډېر ښه سيم هغه دی، چې د برېښنا لږ مقاومت ولري. له تجربې څخه ثابتې شوې ده، چې هادي گانې د عین توکو چې درجې او د عین هندسي ابعادو، په لرلو سره د بيل برېښنايي مقاومت لرونکې دي. د مسو برېښنايي مقاومت، د اوسپنې له مقاومت څخه د پنځو ځلو په شاوخوا کې کم دی، د مسو همدې خاصیت د هغه کارونه په برېښنايي صنعت کې پراخه کړي ده. د برېښنايي مقاومت سيمونه سربېره د هغوي پر جنسیت، په هندسي ابعادو پورې هم تړاو لري. د سيمونو اوږدالی، ډيروالی، د هغو برېښنايي مقاومت ډيروی. خو د سيم د قطر ډيروالی (د سيم د مقطع مساحت ډيروالی)، د هغه د مقاومت د لر کېدو سبب گرځي.

فعالیت



په خپلو گروهونو کې هغه سيمونه چې په لاندیني جدول کې ښودل شوي دي، د سيم د مقطع د مساحت په اساس پرتله کړئ، او د برېښنايي مقاومت د اندازې له نظره هغوی له دویم څخه تر شپږمې پورې درجه بندي کړئ، او د هرې درجې لپاره خپل د لامل ولیکئ او خپلو ټولگيو الوته يي ووايي.

شمېر	د سيم اوږدوالی په متر (m)	د مقطع مساحت په mm^3	درجه
1	20m	2	
2	20m	1	
3	10m	4	
4	10m	6	لوړی
5	40m	1	
6	50m	1	

د تلفون سیمونه په خپل جوړښت کې څو رشتې، مسې او څو رشتې فولادي سیم لري؟ ددې څېړونکي جوړښت هدف څه دی؟ په دې اړه څېړنه او بحث وکړئ.

اوم متر

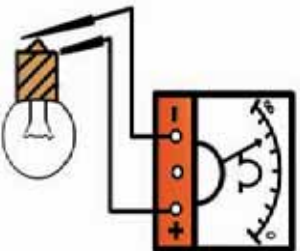

شکل (3-20)، د اوم متر د نښلولو

طریقي

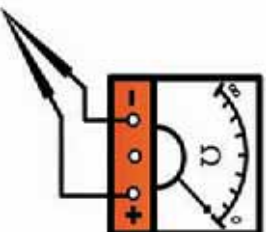

شکل (3-21)، په عادي حالت کې د سټي موقعیت



شکل (3-22)، دیجیټالي ملتي متر

اوم متر د برېښنایي مقاومت د اندازه کولو اله ده، چې د یو هادي د مقاومت د اندازه کولو او یا هرې نورې برېښنایي وسیلې سره په موازي ډول وصل کېږي، (3-20) شکل.

د اوم متر د صفحه چې درجه بندي، د امپیر متر او ولټ متر د صفحه چې برعکس ده، یعنی په هره اندازه چې برېښنایي مقاومت کم وي، ستن یې ښي خواته زیات حرکت کوي، او په عادي حالت کې یې ستنه یې نهایت (∞) ښيي. د یوې برېښنایي اې د برېښنایي مقاومت د اندازه کولو لپاره، هغه باید له دورې څخه بیاله کړو. د اوم متر څخه له کار اخیستنې مخکې باید هغه امتحان کړئ. یعنی دواړه سیمونه یو بل سره ولگوي، چې ستن یې په صفر و درېږي، (3-21) شکل.

له اوم متر څخه د کار اخیستنې په وخت کې د سیم په هغو برخو چې پوښ نه لري، لاس مه وهي. ځکه چې ستاسو د بدن د برېښنایي مقاومت د اوم متر سره وصل کېږي، او دهغه د اندازه کولو د دقت د ټیټولو باعث گرځي. د سټي لرونکو اندازه کورونکو الو سربره د دیجیټالي اندازه کورونکو اې هم د اندازه کولو لپاره شته، چې د برېښنایي کمیټونو د اندازه کولو نتیجې په عددي ډول سره ښيي.

که د اندازه کولو څو اې لکه ولټ متر، امپیر متر، او اوم متر په یوه جعبه کې سره یو ځای شوي وي، دغه اې ته ملتي متر وايي. شکل 3، یو د یجیټال ملتي متر ښيي. له ملتي متر څخه کولی شو د ولټ متر، امپیر متر او اوم متر کار واخلو.

خراخ	
برېښنايي مقاومت	
$R = \dots\dots\dots \Omega$	لومړنی
$R = \dots\dots\dots \Omega$	دویم
$R = \dots\dots\dots \Omega$	درېم



فعالیت

په خپلو گروهونو کې د درې مختلفو خراخونو مقاومت په اوم متر سره اندازه او د لاندې جدول په کار اخیستې سره د خپل کار نتیجه له نورو گروهونو سره پرتله کړئ.



فکرکوئ

د ابگرې، متل، خراخ او نورو له دورې غوڅول او نېټول څنگه د اوم متر سره معلومولی شو؟ په دې اړه خبرته وکړئ.

د برېښنايي مقاومتونو ترکیب

ایا کله مو د هغو خراخونو په نېټولو کې فکر کړې، چې د جشن په ورځو کې په جادو کې نصب کېږي؟
 په برېښنايي دورو کې مقاومتونه په بېلو، بېلو دولونو سره یو ځای کېږي. په یوه دوره کې د مقاومتونو ترکیب هم ساده، او هم پیچلې کېدای شي.
 په لاندې دوره کې د مقاومتونو د یو ځای کولو دوه ډوله ترکیب او قانوندي مطالعه کوو، چې د پیچلو دورو د تحلیلولو لپاره هم د کار اخیستې وړ ده.

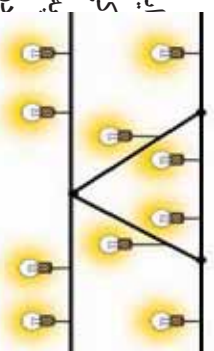

(3-23) شکل، د زینتي خراخونو یوه ننداره

مسلسل مقاومتونه

په دې ډول اتصال کې د مقاومتونو د (24-3) شکل سره سم نېټول کېږي. کله چې ددې دورې د (A) او (B) ټکي د برېښنا له سرچینې سره یو ځای کوو، په دوره کې جریان منځ ته راځي. په مسلسل دورو کې د جریان د تیرېدو لپاره یوازې یوه لاره (مسیر) شته. له دې امله د دورې د ټولو برخو څخه عین جریان تیرېږي. که په مسلسل دوره کې د دورې یوه نقطه پرې شي، جریان د دورې په ټولو برخو کې بندېږي. په مسلسل دوره کې د جریان شدت د سرچینې له ولتېج او د دورې د معادل مقاومت د ویشلو حاصل څخه لاسته راځي. معادل مقاومت هغه مقاومت دی، چې که چېرې په دوره کې د مسلسل مقاومتونو په ځای را وړل شي، عین جریان تیروي. که

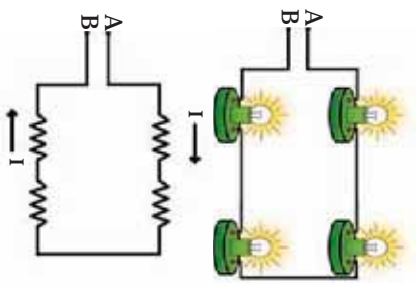

(3-24) شکل، د مقاومتونو سلسله نېټول

$$R = R_1 + R_2 + R_3 + R_4$$

معادل مقاومت په لاندې دورو کې په R ونښو لرو چې:

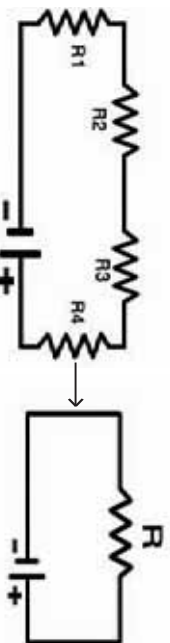

مثال: د جریان شدت په لاندې برېښنايي دوره کې محاسبه کړئ.

$$\begin{aligned} R_1 &= 2\Omega \\ R_2 &= 4\Omega \\ R_3 &= 6\Omega \\ R_4 &= 10\Omega \\ V &= 12\text{V} \\ I &= ? \end{aligned}$$

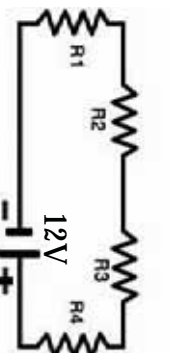

$$\begin{aligned} R &= R_1 + R_2 + R_3 + R_4 \\ R &= 2\Omega + 4\Omega + 6\Omega + 10\Omega = 24\Omega \\ I &= \frac{V}{R} \\ I &= \frac{12\text{V}}{24\Omega} = 0,5\text{A} \end{aligned}$$

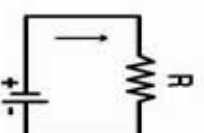

فعالیت

چولاره

د ضرورت وړ مواد: د 3V خاور دانې خراغونه، سوچ، 12V بیټری، د ولټ متر اتصالي سیمونه، امپیرمتر او اوم متر.

۱. په یوه برېښنايي دوره کې خراغونه په مسلسله توګه د شکل 3-25 سره سم یو ځای کړئ.
۲. دوره سوچ کړئ او جریان ولیکنئ.
۳. د سرچینې ولټیج د ولټ متر په واسطه اندازه کړئ، او ویی لیکئ.
۴. له رابطې څخه، د دوري معادل مقاومت محاسبه کړئ.
۵. دوره له بیټرۍ څخه پرې کړئ، او په اوم متر سره د دوري معادل مقاومت (R) اندازه کړئ او هغه د R له قیمت سره چې له پورتنۍ رابطې څخه ترلاسه شوی پرتله کړئ.
۶. که د تجربې د اندازه کولو او محاسبې ترمنځ کوم توپیر وي، علت یې وڅیړئ.

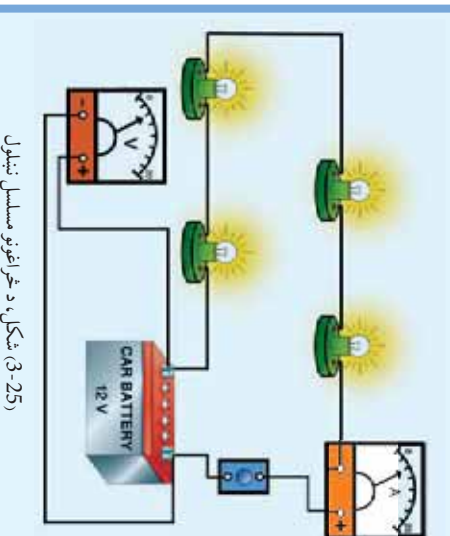

- ۱- په یوه دوره کې درې برېښنايي خراغونه په مسلسل توګه نښتي دي، کله چې له لومړۍ خراغ څخه 2A جریان تیر شي، له دوهم او دریم خراغ څخه به په څو امپیره جریان تیر شي؟ ولې؟
- ۲- ولې هغه خراغونه چې د جادې د روښانه کولو په خاطر وجود لري له یو بل سره مسلسل تړاو نه لري، په دې اړه څېړنه وکړئ، او خپل خرابونه خپلو دوستانو او پوځوالو ته وړاندې او بحث پرې وکړئ.

موازي مقاومونه

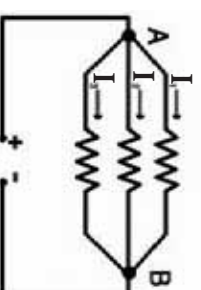
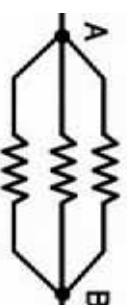

(3-26) شکل، د مقاومونو موازي نښلول

(3-26) شکل درې مقاومونه نښتي، چې په دوو A او B نقطو کې په موازي توګه یو له بل سره تړل شوي دي. د موازي مقاومونو په تړاو کې د ټولو مقاومونو یو سر د A د ټکي او بل سر یې د B ټکي سره تړل شوی دی. په دې حالت کې که ددې مقاومونو، دوه سره په برېښنايي سرچینې پورې و تړل شي، برېښنايي جریان په هریو مقاومت کې رامنځ ته کېږي، او کلي جریان د هریو مقاومت د جریانونو حاصل جمع سره برابر دی، یعنې:

$$I = I_1 + I_2 + I_3$$

لکه څنګه چې د مقاومونو یو سر د A په ټکي او بل سر یې د B په ټکي پورې تړلی دی، له دې امله د مقاومونو د یو سر ولټیج V_A و او بل سر یې V_B دی. په بل عبارت د موازي مقاومونو د دوو سرو د پوتانشیل توپیر (ولټیج)، تل سره مساوي وي. له دې امله د اوم د قانون پر اساس د هر مقاومت جریان په لاندې ډول محاسبه کولی شو:

$$I_1 = \frac{V}{R_1} \quad I_2 = \frac{V}{R_2} \quad I_3 = \frac{V}{R_3}$$

که ددې مقاومونو معادل مقاومت په R وښیو، په دې توګه لرو چې:

$$I = \frac{V}{R}$$

$$I = I_1 + I_2 + I_3$$

$$\frac{V}{R} = \frac{V}{R_1} + \frac{V}{R_2} + \frac{V}{R_3}$$

$$V\left(\frac{1}{R}\right) = V\left(\frac{1}{R_1} + \frac{1}{R_2} + \frac{1}{R_3}\right)$$

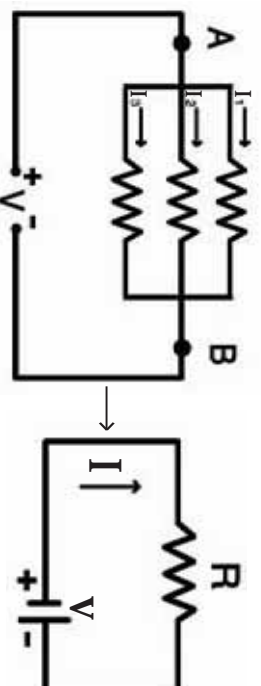

بنایپر دی معادل مقاومت د موازی مقاومتونو په اتصال کې د لاندې رابطې په واسطه محاسبه کېږي.

$$\frac{1}{R} = \frac{1}{R_1} + \frac{1}{R_2} + \frac{1}{R_3}$$

مثال: لاندې مقاومتونه لکه $R_1 = 12\Omega, R_2 = 24\Omega, R_3 = 8\Omega$ په موازی توګه سره تړل شوي دي، او دوه سرونه یې د $V = 12V$ سرچینې سره تړل شوي دي. معادل مقاومت او کلي جریان یې محاسبه کوو.

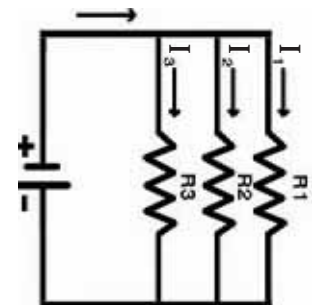

$$\frac{1}{R} = \frac{1}{R_1} + \frac{1}{R_2} + \frac{1}{R_3}$$

$$\frac{1}{R} = \frac{1}{12} + \frac{1}{24} + \frac{1}{8}$$

$$R = 4\Omega$$

$$I = \frac{V}{R} \Rightarrow I = \frac{12V}{4\Omega} = 3A$$

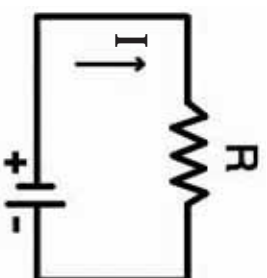

فعالیت

د ضوروت وو وسپي: درې دانې ګروپونه، درې دانې هلدره، یوه $12V$ بیټری او یوه دانه سوربج.

ګډنلاړه: ګروپونه د سوربج له لارې څخه د بیټری سره یو ځل په مسلسله توګه او بل ځل د موازی په ډول تړئ، او د ګروپ روښنایی په دې دواړو حالتونو کې سره پرتله کوئ.

په دواړو حالتونو (موازی او مسلسل) کې یو ګروپ له هلدر څخه جلا کوئ، د نورو ګروپونو رڼانه وګورئ. د تجربې په پای کې خپلې لیدنې کتنې خپلو ټولګیوالو ته وولئ.

فعالیت

په $3-27$ ښکلتونو کې دوه ډوله د اوبو د جریان سیستم او د برېښنایی دورې دوه ډوله ښودل شوي دي، تاسې به خپلو ګروپونو کې د هغودورته والي په اړه بحث وکوئ، او د خپلو بحثونو پایلې ټولګیوالو ته وولئ.

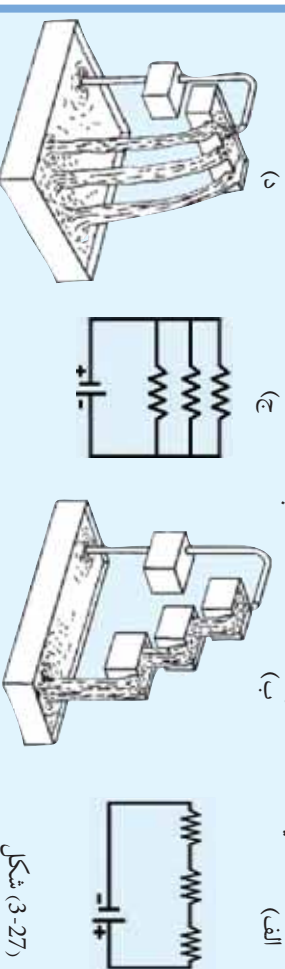

شکل (3-27)

۱- په (3-28) شکلونو کې یو ځای شوي مقاومتونه بنودل شوي دي، کوم یو یې موازي دی؟

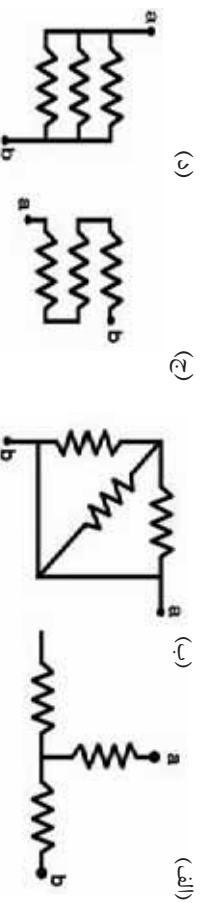

(3-28) شکل، د مقاومتونو بیل بیل ډولونه نښل

۲- یو شمېر اوه رنگه نیکې څراغونه د یوې ماني په سر نصب شوي دي. د شپې په وخت کې لیدل کېږي، چې دریم او شپږم څراغ یې گل او نور یې روښانه دي. دا څه ډول تړاو دی؟ مسلسل او یا موازي؟ ولې؟

بیټری

ناسو یو شمېر ډیرې وسیلې لکه: راډیو، لاسي څراغ، ساعت او نور چې په بیټرۍ کار کوي، لیدلي دي. په دې وسیلو کې د برېښنا انرژي مصرفیږي، او ددې وسیلو د برېښنایي انرژي د بیټرۍ په واسطه را منځ ته کېږي. د (3-29) شکل لومړنۍ بیټرۍ د فزیک پوه په واسطه د ولتا په نوم جوړه شوې ده.

ولتا وکولی شو چې د دوه مختلف النوع فلز (الکتروډ) په یوه تیزایي مایع (الکترولیت) کې د دوی تر منځ د یو تاناشیل تونیر را منځ ته کړي، د (3-30) شکل.

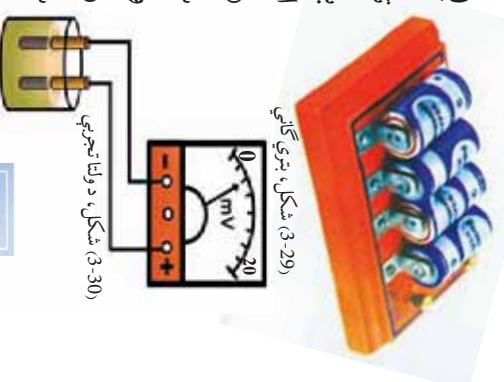

فعالیت

الف: په یوه گلاس کې یوه اندازه د لیمو اوبه واچوئ، او د مسو او جستو دوه تیغې له یو بل څخه لیرې په گلاس کې داخلې کړئ. وروسته تیغې د یو سیم په واسطه د ولت متر سره ونښلوئ او د ولت سیمې ته وګورئ، او نتیجه یې ولیکئ. ب: څو تروپي (اسیدي) مادې او بیلا، بېلې تیغې تجربه کړئ، او وګورئ چې په کوم حالت کې ولتېج ډیرېږي. ج: د خپل ښوونکي او د ښوونځي د مدیر په موافقې سره دا فعالیت د لوڼې په ډول ترسره کړئ.

څرنگه چې د لیمو اوبه تیزایي خاصیت لري، د مسي صفحه سره تعامل کوي، او هغې ته مثبت چارج ورکوي او د بیټرۍ مثبت قطب جوړوي. کله چې دغه صفحه (الکتروډونه) د یو هادي په واسطه سره یو ځای شي،

الکترونونه له جستي صفحي څخه مسي صفحي ته ليرېږي، او دغه عمل تر هغه وخته پورې کېږي، چې د ليمو د اوبو او تيغې په منځ کې کيمياوي تعاملونه وجود ولري.

د بېټريو ترکيب

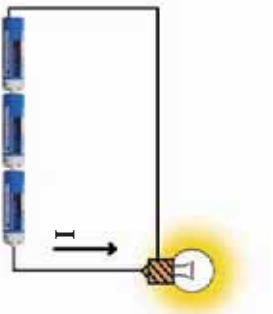

(3-31) د بېټريو مسأله ترڼه

په برېښنايي دورو کې بېټري، په (\mathbb{R}^+) سمبول سره ښودل کېږي. موز کولی شو د څو بېټريو له ترکيب څخه بېل بېل ولټيجونه لاس ته راوړو. په (3-31) شکل کې د بېټريو مسلسل ترکيب ښودل شوی دی. په شکل کې لېدل کېږي، چې د بېټريو په مسلسل ترکيب کې د يوې بېټري مثبت قطب د بلې بېټري د منفي قطب سره نښتی دی، او د هرې بېټري يو پلای قطب په څراغ کې نښلول شوی دی.

هر کله چې د بېټريو ولټيج په V_1 او V_2 او د هغو معادل ولټيج په V وښیو، په دې توگه لرو چې: $V = V_1 + V_2$

مثال: په يوه راډيو کې 4 دانې بېټري، چې د هرې يوې ولټيج 1.5V دی، په مسأله توگه تړل شوي دي. د بېټريو د معادل ولټيج محاسبه وکړئ.

حل:

$$V = V_1 + V_2 + V_3 + V_4$$

$$V = 1.5V + 1.5V + 1.5V + 1.5V$$

$$V = 6V$$

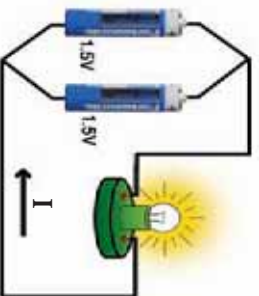

(3-32) د بېټريو موازي ترڼه

د بېټريو موازي ترڼه هغه وخت کېږي، چې د جريان زياتوالی او يا د بېټري د چير کار دوام ته اړتيا وي. د (3-32) شکل د بېټريو موازي ترڼې طريقه ښيي. په دې ځای کې لېدل کېږي چې د بېټريو په موازي تړلو کې هم ډوله قطبونه د يو سيم په واسطه سره نښلول شوي دي.

موز هغه وخت کولی شو، چې څو بېټري، په موازي ډول سره وتړو چې عين ولټيج ولري. هر کله چې په (3-32) شکل کې د بېټريو ولټيج په V_1 او V_2 وښیو، د هغوي معادل ولټيج (V) مساوی دی په:

$$V = V_1 = V_2$$



فکروکاری

۱- (3-33) شکلو تون ته وگورئ او وولئئ؛ چي د بیټری کوم ډول تریزه سمه ده او ولئ؟

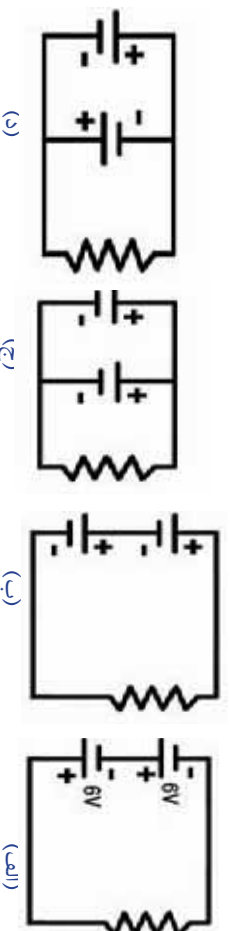

(3-33) شکلو ته، د بیټریو مسلسل او موازی ټول

- ۲- د بیټریو په مسئله او موازی تریزه کې معادل ولټیج څنګه محاسبه کېږي؟ د فورمول په واسطه یې واضح کړئ.
- ۳- بیټری د موټر په فعالیت کې څه دنده لري؟ په دې اړه څېړنه وکړئ او خپلو دوستانو سره پرې بحث وکړئ.

د بریښنا له خطرونو څخه د ځان ساتنې لارې چارې

په تیرو درسونو کې مو څېنې تجربې تر سره کړې، چې ټیټ ولټیج یې درلود او زموږ د بریښنا نیولو لامل ونه گرځیده. خو د بریښنا نوري سرچینې لکه: د ښار د بریښنا شبکه، او د جنریټر بریښنا شسته چې د بې احتیاطۍ له امله کولی شي، چې انسان ته مالي او ځانی خطرونه پیښ کړي.

په کورونو، فابریکو، او تجارتي مارکیټونو کې زیاتره ډارونکي او لګېدنې د بې احتیاطۍ او د بریښنا له خطرونو څخه د ځان ساتنې لارې چارې د نه مراعاتو لو له امله پیښېږي. موږ باید د خپل ځان او مال د ساتلو لپاره د بریښنا ټول د ځان ساتنې قانونو او مقرراتو ته پاملرنه وکړو. اوس د دغو مقرراتو څو مهمو برخو ته اشاره کوو:

۱- په هغو هډاکو باندې چې عایق پوښ نه لري، او لوړ ولتاژ ولري لاس مه وهئ.

۲- تلویریون له هغو وسیلو څخه دی، چې د هغه دننه جیر لوړ ولټیج جوړېږي. له دې امله کله چې تلویریون روښانه وي باید شلنه یې لاس ورتیر نه کړو.



شکل (3-34) ، د سیمونو عواض



شکل (3-35)

- ۳- د برېښنا ټول سیمونه، ساکتونه، سوچونه او جانت بکسونه باید د عایق پوښ ولري. کله چې د یو سیم اویا د نورو برېښنايي وسیلو پوښ یوه برخه له منځه تللي وي باید په یوه برېښنا پری بنده او بیرته یې جوړ کړئ، (3-34) شکل.
- ۴- هیڅ کله په هوابي سیمونو پوري څه شی، مه لگوئ. ځکه چې هوابي سیمونه یې پوښه او د لوړ ولتيج حامل دي، (3-35) شکل.
- ۵- باید په لوړو پینسو (بي څپلکو) په لمدو او مرطوبه ځمکه لکه: تشاب، اویا حمامونو کې برېښنايي فعالو وسیلو ته نژدې نه شو.
- ۶- کله چې له ستن څخه برېښنايي سیم په ځمکې غورځیلي وي، هغه ته نژدې نشئ، او خپل تگلوړي ته تغیر ورکړئ، او که امکان ولري د برېښنا موظفینو ته خبر ورکړئ.
- ۷- د رنگمالی، کیندلو او بلاستر د کار په وخت کې لومړی دهغه ځای برېښنا بنده کړئ.
- ۸- هر کله چې په کور کې د رابر اویا د پلاستیک بوی حس کوئ، په ډیره بیوه د کور عمومي فیوز باسې او نورو ته خبر ورکړئ.
- ۹- له کور څخه د وتلو په وخت کې د کور هغه برېښنايي اې گل کړئ، چې اړتیا ورته نه وي.
- ۱۰- له ماشومانو څارنه وکړئ، چې کوم شی د برېښنا په ساکتونو کې داخل نه کوي.



فعالیت

څه ډول یې احتیاطي ده چې برېښنا انسان نیسي؟ کو لای شی څو مثالونه راوړئ؟ په دې اړه په خپلو گروهونو کې بحث وکړئ، او نتيجه یې خپلو ټولگيو الوته وړئ.



فکر وکړئ

ولی د برېښنا نه د ځان ساتنې د لارو چارو عملي کول مهم دي؟ تشریح یې کړئ.



د دریم فصل لنډیز

- په یو فلز (هادی) کې د الکترونو منظم انتقال او حرکت ته د برېښنا جریان وايي.
- کله چې د یوې دورې برخې په یوه تړلي تګلاره کې وتړل شي، د غسسي تړلي تګلارې ته برېښنایي دوره وايي.
- که دیو سیم له پرې شوي سطحې څخه په یوه ټاټوبه کې یو کولمب چارج تیر شي، یو امپیر جریان نومېږي.
- په برېښنایي دورې کې د سرچینې د قطبونو ترمنځ د پوتانشیل توپیر د دې سبب کېږي، چې الکترونونه له هغه قطب څخه چې ډیر منفي چارجونه لري هغه قطب ته جریان وکړي چې لږ منفي چارجونه لري.
- په هادي کې برېښنایي چارجونه د حرکت په وخت، کې تل په یو ډول مخالفت اړیا مقاومت سره مخامخ دي. د چارجونو د حرکت په وړاندې مخالفت ته برېښنایي مقاومت وايي.
- په برېښنایي دورو کې د ولټیج نسبت پر جریان ثابت دی او دغې رابطې ته د اوم قانون وايي.
- د سیمونو برېښنایي مقاومت سرېره پر جنسیت او د هغوی په هندسي ابعادو پورې تړاو لري. دسیم د طول زیاتوالی دهغه د برېښنایي مقاومت د زیاتوالي باعث گرځي. حال دا چې د سیم د مقطع مساحت زیاتوالی د هغه د مقاومت د لږوالی سبب گرځي.
- اوم متر د برېښنایي مقاومت د اندازه کولو اله ده، او د یو هادي یا هرې بلې برېښنایي وسیلې سره، د مقاومت د اندازه کولو په منظور په موازي ډول تړل کېږي.
- خو بیټریو له ترکیب څخه کولی شو، چې بیل بیل ولټیجونه لاس ته راوړو.
- له برېښنا نه د ساتنې د لارو چارو رعایت کول، زموږ دسر او مال د ساتنې په منظور طرحه شوي دي، چې باید هغه رعایت کړو.

د دریم فصل پوښتني

- لاندي جملې د مناسبو کلمو په اضافه کولو، داسې بشپړې کړئ، چې سم فزيکي مفهوم وړاندي کړي.
- ۱- د..... حرکت د وخت سره سم په يوه..... کې د برېښنا جريان وايي.
- ۲- هر کله..... د برېښنايي چارجونه..... د وخت په تيرېدو سره.....
- ونه کړي، جريان ته مستقيمه برېښنا وايي.
- ۳- برېښنا هغه وخت جريان کولې شي، چې د دوري برخې په يوه..... کې سره تړلي وي.
- ۴- يوه برېښنايي دوره رسم کړئ، چې خلور مقارمه ولري، او له هغو ټولو څخه يو نشان جريان تير شي.

لاندي پوښتني شرحه کړئ:

- ۵- د مقارموتو موازي تړنه څه مفهوم لري؟ واضح يې کړئ.
- ۶- په يوه برېښنايي دوره، د ولټ متر او امپير متر د تړني کړنلاره وښيي.
- ۷- د اوم قانون د کومو برېښنايي کمپونونو ترمنځ رابطه ښيي؟ له فورمول سره يې شرحه کړئ.
- ۸- ددې لپاره چې د برېښنا د نيولو له خطر سره مخامخ نه شو، کوم ټکي بايد په نظر کې ونيسو؟ وني ليکئ.
- ۹- له اوم متر څخه د کار اخيستي طريقه تشریح کړئ.
- ۱۰- د اوم له قانون څخه په کار اخيستي سره برېښنايي مجهول کميت محاسبه کړئ.

(ج)

(ب)

(الف)

$$\begin{aligned} I &= 10A \\ V &= 50V \\ R &=? \Omega \end{aligned}$$

$$\begin{aligned} I &= 4A \\ R &= 12\Omega \\ V &=? V \end{aligned}$$

$$\begin{aligned} V &= 24V \\ R &= 8\Omega \\ I &=? A \end{aligned}$$

۱۱- په لاندې پوښتنو کې د معادل مقاومت او د جریان کمیت محاسبه کړئ.

$$\begin{aligned} R_1 &= 5\Omega \\ R_2 &= 3\Omega \\ R_3 &= 8\Omega \\ V &= 32V \\ I &=? A \end{aligned}$$

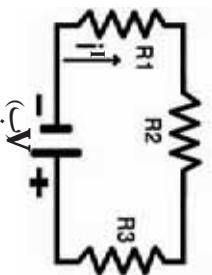

$$\begin{aligned} R_1 &= 6\Omega \\ R_2 &= 12\Omega \\ R_3 &= 12\Omega \\ V &= 15V \\ R &=? \Omega \\ I &=? A \end{aligned}$$

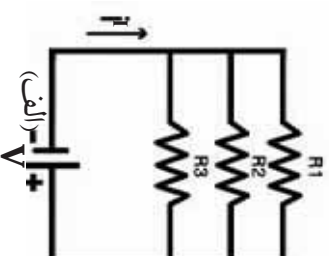

۱۲- معادل ولټیج د بیټریو په تړنه کې چې په لاندې ډول ښودل شوي دي، محاسبه کړئ.

$$\begin{aligned} V_1 = V_2 = V_3 &= 6V \\ V &=? \end{aligned}$$

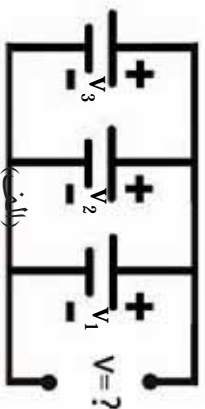
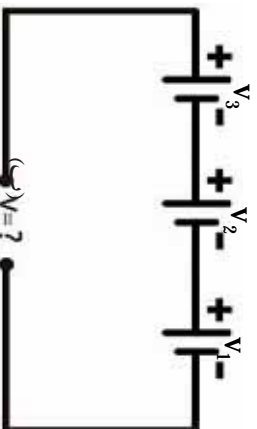

په دې گروپ پوښتنو کې، هرې پوښتنې ته څلور ځوابونه ورکول شوي دي، تاسو د هغو سم ځواب غوره کړئ.
 ۱۳- کومه رابطه د اوم قانون وړاندې کوي؟

$$\begin{aligned} I &= R \cdot V & \text{د) } R &= V \cdot I \\ \text{الف) } R &= \frac{V}{I} & \text{ب) } R &= \frac{I}{V} \\ \text{ب) } I &= \frac{V}{R} & \text{ج) } R &= \frac{V}{I} \end{aligned}$$

۱۴- په لاندینيو دورو کې کوم ډول امپیر مترونه په سمه توگه تړل شوي دي؟

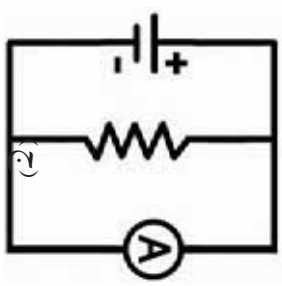
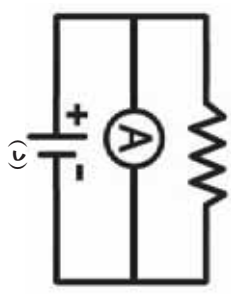
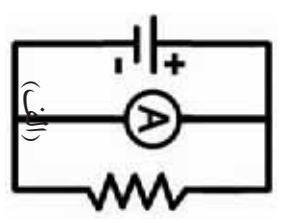
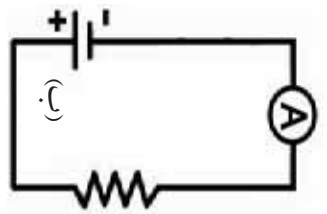

۱۵- د امپير متر کومه صفحه چي په لاندې ډولونو کي بنودل شوي ده، سمه لوستل شوي ده.

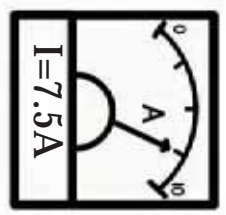
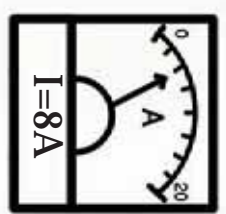
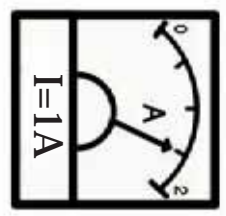

(د)

(ج)

(ب)

(الف)

الکترو مقناطیس

تاسو کله د برېښنايي ډول، ډول ورسپلو ته او دا چې هره یو یو کوم مهم کارونه سرته رسوي پام کړی دی؟

واپریښم اوبه د څاه له ژورتیا څخه راباسي، برېښنايي پکي باد پیدا کوي، جنریټر او دایمو، برېښنا جوړوي: پخچال برودت یا سوړوالی پیدا کوي، د کالیو میخلو ماشین کالي میخې. رادیو غږ پیدا کوي، د اټوړې وسپلي د الکترو مقناطیس دقوانینو په اساس کار کوي. په اوسنۍ وخت کې ډیرې لږې برېښنايي وسیلې موندلې شو، چې په هغو کې له الکترو مقناطیس د پدیدې څخه په مستقیم یا غیر مستقیم ډول کار نه وي اخیستل شوی.

تاسو په اتم ټولگي کې د مقناطیس د خواصو په اړه معلومات تر لاسه کړي دي، په دې فصل کې د نورو داسې مفاهیمو لکه: برېښنايي جریان کوم مقناطیسي اثر لري؟ مقناطیسي قوه څه ده؟ کومه پدیدې ته القایي الکترو مقناطیس وايي؟ اشنا کړئ: همدا رنگه د دایمو، جنریټر او برېښنايي رنگ څخه د کار اخیستلو لارې هم زده کړئ.

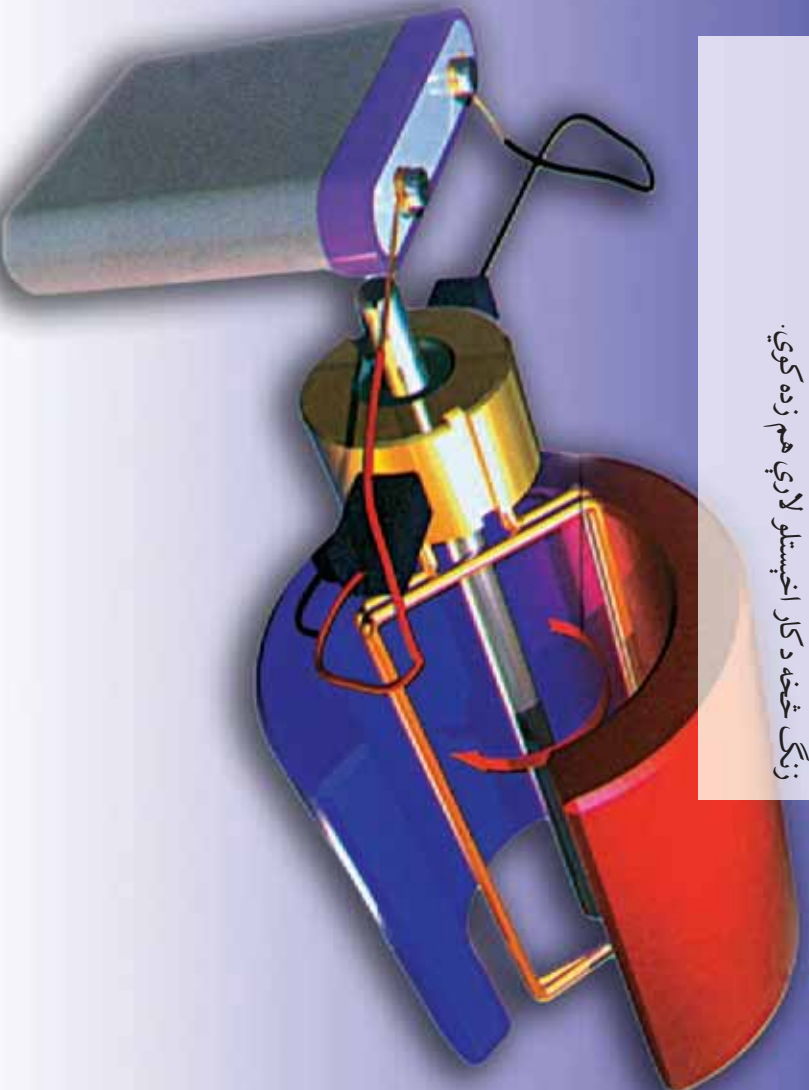

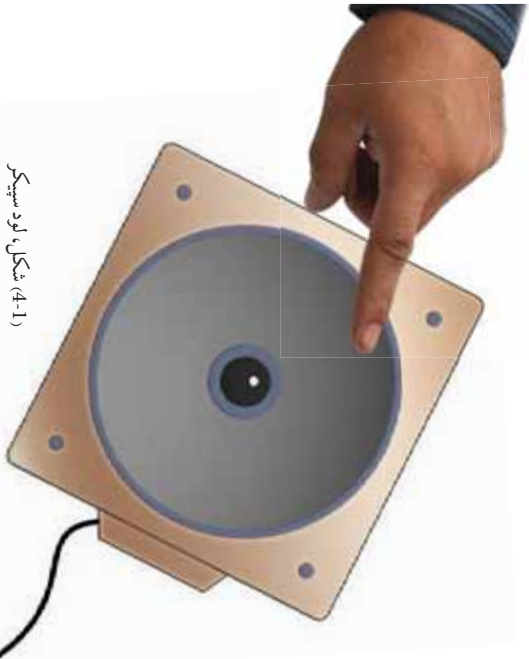

(4-1) شکل، لود سپیکر

د برېښنايي جریان مقناطیسي اغېزه

کله چې په لود سپیکر لاس کېږدئ اهتر اوزونه حس کوئ، (4-1) شکل. ایا فکر موکړی دی، چې څه شی د لود سپیکر د پردې د اهتر اوزونو سبب گرځي؟



فعالیت

تجربه یې کړئ

د ضرورت وړ مواد: بیټری، مسي ډبل سیم، ارتباطي سیمونه، ریسوسټ (بدلېدونکی مقاومت) د مقوا صفحه، قطب ښودونکی او سولنج.

ګونډاره: دورې برخې د (4-1) شکل سره سم وټړئ. قطب ښودونکی د مقوا په صفي کېږدئ او سولنج ولگړئ. جریان داسې تنظیم کړئ، چې سسته په ګرځیدو پیل وکړي د قطب ښودونکي موقعیت د سیم په شاوخوا کې بدلېږي، د قطب ښودونکي سستي انحراف ته وګورئ او په پای کې خپلې لېږني داسې ولگئ، چې لاندې پوښتنو ته ځواب وي.

1. څه شی د قطب ښودونکي سستي د انحراف سبب وګرځېد؟
2. ولې د سیم په شاوخوا پیلو، پیلو موقعیتونو کې د قطب ښودونکي ستن پیل پیل لوري ښيي؟

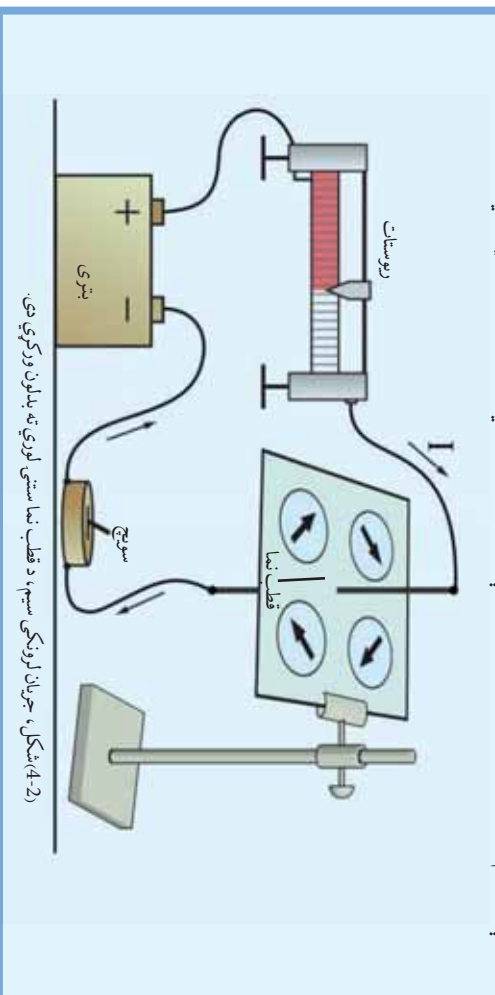

(4-2) شکل، جریان لرونکی سیم، د قطب نما ستنې لوري ته بدلون ورکوي دی.

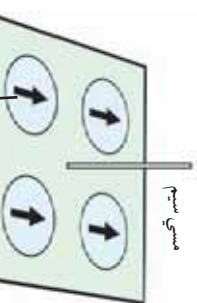

(4-3) شکل، جي له جريانه يو سيم، د قطب نما لوري ٻاندلي اغيزه نه لري

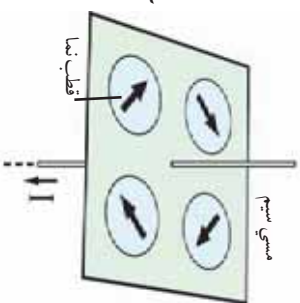

(4-4) شکل، د جريان لرونکی سيم مقناطيسي ساحي اغيزه، په قطب نما ٻاندلي



ولی د غبریزو کسټونو او یا (تصويري) انجوریزو کسټونو پلورونکی خپل کسټونه د برېښنايي سیمونو او د مقناطیسونو څخه لري ساتي؟ په دې بار کې د خپلو دوستانو په نظرونو ټولنه، بحث او مناقشه وکړئ.

د جريان لرونکي سيم په شاوخوا کې مقناطيسي ساحي

په تير درس کې مو ولوستل چې جريان لرونکي سيمونه، په خپل شاوخوا کې مقناطيسي ساحه جوړوي. دغه مقناطيسي ساحه د (4-5) له شکل سره سم ديو مرکز لرونکي دایروي خطونو د سيم له مرکز څخه د پيلو، پيلو فاصلو په لرلو جوړېږي. د جريان لرونکي هادي په شاوخوا کې د مقناطيسي ساحې د خطونو لورې په هادي کې، د جريان په لورې پورې تړلی دی. کله چې په هادي کې د جريان لورې ته تغیر ورکړل شي، د مقناطيسي ساحې د خطونو لورې هم تغیر کوي. د لورې دغه تغیر (بدلون) د مقناطیس ښودونکي په واسطه دپیللو وړ دی.

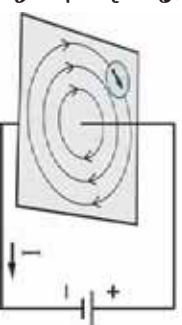

(4-5) شکل، د مقناطيسي ساحې د خطونو لورې



فعالیت

غواړو وگورو چې:

۱. د جریان لرونکي حامل هادي، د اوسپني ذري په څه ډول له خپل شاوخوا نه ټولوي.
 ۲. آیا په هادي کې د جریان د لوري تغیر د مقناطیسي ساحې د خطونو د لوري د تغیر باعث گرځي؟
- د اړتیاو مواد او وسایل:** د بریښنا سرچینه، بېلډونکي مقاومت، د مقوا صفحه، مسي ډبل سیم، د اوسپني ذري، قطب ښودونکی او ارتباطي سیمونه.

ګڼلاره: د دورې برخې د (4-6) شکل سره سم وښلولی.

۱. د اوسپني ذري د مقوا پرمخ باندې د سیم په شاوخوا کې په نازک ونډه والي واچوی، او د صفحې په خوا کې قطب ښودونکی کېږی، او د هغه لوري یاداشت کړی.

۲. دوره له سرچینې سره وتړي، او جریان د رېوسنات (د مقاومت بالون) په مرسته تنظیم کړی.

۳. د مقوا صفحې ته ورو، ورو ټکونه ورکړئ ترڅو د بردي ذري په مقناطیسي خطونو را ټولي شي. اوس وگورئ چې:

الف: د اوسپني ذري کوم شکل غوره کړی دی؟

ب: آیا د قطب ښودونکي ستنې له پخواني حالت څخه لوري ته تغیر ورکړی دی؟

ج: د جریان لوري ته تغیر ورکړئ او د ښودونکي (قطب نما) د ستنې انحراف ته وگورئ.

د تجربې په پای کې خپل لېسو د حامل جریان لرونکي سیم د مقناطیسي ساحې د غور کړي ښي په اړه، او د مقناطیسي ساحې د لوري د بدلون څرنگوالي رپورټ جوړ کړئ او خپلو ټولګیوالو ته وولئ.

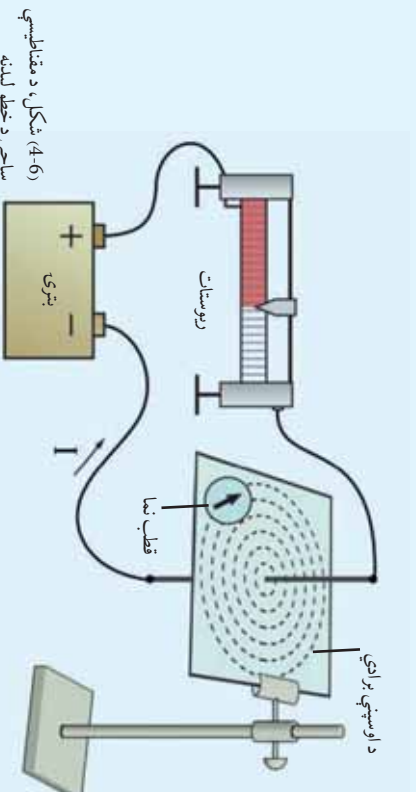

(4-6) شکل، د مقناطیسي ساحې د خطو لیدنه



آیا د سیمونو پوښ کولې شي، د سیمونو په شاوخوا کې د مقناطیسي ساحې له پراختیا څخه مخنیوی وکړي، په دې اړه څیړنه وکړئ. په خپلو منځو کې سره څیړي وکړئ.

د برېښنا په جريان لرونکي سيم باندي د مقناطيسي ساحي اغېزه

ايا تانسو کله د سيمونو د اهتزاز غږ ته د برېښنا د برجونو په خوا کې پام کړی دی؟ څه شی ددې غږ يا اهتزاز د پيدا کېدو سبب کېږي. ددې درس په پای کې کولی شو، دې پوښتنې ته ځواب ووايو. تانسو د تير کال له درسونو څخه پوهېږي، چې کله دوه مقناطيسونه د (7-4) د شکل سره سم چې د دوي هم جنس قطبونو يو بل ته مخامخ وي، سره تړدې کړي، تانسو په ښه توگه د دوي په منځ کې د دفع قوه احساس کوي. ددې قوې د پيدا کېدو علت همدا د دوو مقناطيسو د مقناطيسي ساحي اغېزه ده. اوس که دې مقناطيسونو څخه د يوې په ځای د (8-4) شکل سره سم يو جريان لرونکی سيم کېږدو څه پېښېږي؟ د سيم مقناطيسي ساحه او د نعل مقناطيسي ساحه په يو بل باندي اغېز کوي، او په سيم باندي قوه وارد وي. په هره اندازه چې په سيم کې د جريان اندازه ډېره کړو، د هغه د کميت په تناسب په سيم د واردي شوې قوې کميت هم ډېرېږي. د برېښنا او مقناطيس د همدي خاصيت په اساس، برېښنايي موټرونه جوړ شوي دي، چې نن په نړۍ کې په ډېره پراخه اندازه کارول کېږي.

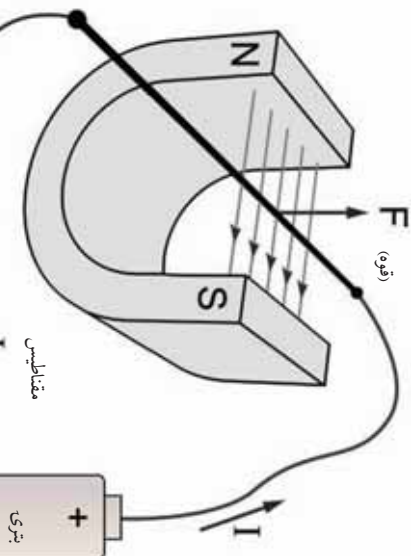

(4-8) شکل، په مقناطيسي ساحه کې د برېښنا جريان لرونکی سيم

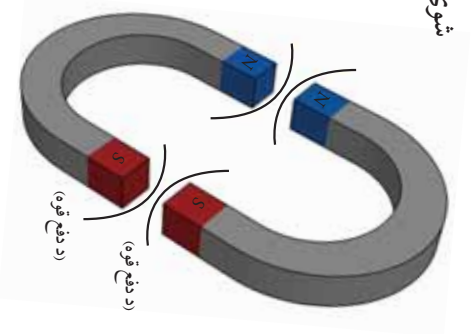

(4-7) شکل، د مقناطيسونو متقابل عمل



فعالیت

تجربه ٻي ڪري:

د اڀر تيارو وسيلي: يو نعل دوله قوي مقناطيس، ڊبل مسي سيم، ارتباطي سيمونه، بدلبدونگي مقاومت او پيٽوري.

گولارو: د دوري برنجي د (4-9) شڪل سره سم ورتي.

1- د شڪل سره سم پنل سيم د مقناطيس په خواهه ڪي ڪپري.

2- دوره فعاله ڪري، او جريان د ريوستات په مرسته تنظيم ڪري.

3- دضا تجربه خو ځله تڪرار ڪري. خپلي لښني ڪټي وليکي،

او خپلو پوڻ لڳو الوته ٻي وولجي.

4- د جريان لوري ته تغيير وڪري، او خپلي لښني ڪټي د

پخزائي حالت سره پرته ڪري.

که جريان ڊير ڪري، د سيم په حرکت ڪي ڪوم تغيير وٺي؟

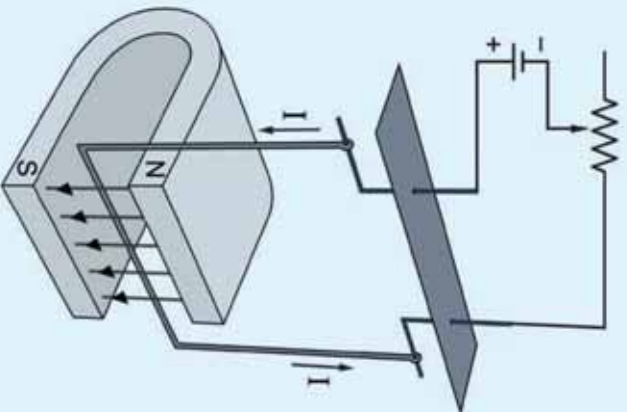

(4-9) شڪل، په مقناطيسي ساحي ڪي د قوي عمل، د ڊرپٽا جريان لرونڪي سيم باندي

له دي امله، ڪله ڇي په مقناطيسي ساحه ڪي جريان لرونڪي هادي واقع

شي، قوه ڊري عمل ڪوي. دقيقې تجربې ٻڌي، ڇي هغه قوي ڇي په جريان

لرونڪي هادي باندي د مقناطيسي په ساحه ڪي عمل ڪوي، د لاندي عواملو

له مخي مستقيمه اړيکه لري.

• د مقناطيسي ساحي شدت.

• په سيم ڪي د ڊرپٽا جريان اندازه.

• د هغه سيم طول، ڇي په مقناطيسي ساحه ڪي واقع شوي دي.

(په همدې توگه د هغې زاويې سره ڇي سيم او مقناطيسي ساحي جوړوي

ارتباط لري)



فکرو ڪري

- 1- ڪه په مقناطيسي ساحه ڪي جريان لرونڪي هادي واقع شي، ڇه پيٽوري؟ شرح ٻي ڪري.
- 2- څنگه ڪولي شي ڇي د دوو مقناطيسونو مقناطيسي شدت سره پرته ڪري؟

د مقناطيسي قوي لوري

ناسو پوهېږئ، چې قوه يو داسې وکتوري کمیت دی، چې پر مقدار سربيره لوری هم لري.



د هغې قوي لوري، چې په مقناطيسي ساحه کې په جریان لرونکي سستم باندې عمل کوي، په کوم شتي پورې اړيکې لري؟ او څنگه کولې شو، د هغې لوري ته بدلون ورکړو؟



فعالیت

تجربه وکړئ:

د اړتیاوړ وسيلې: يو بل ډوله مقناطيس، ډبل مسي سيم، اړتياطي سيمونه، بلبلرونکي مقاومت او پيټرۍ.

ګونډاره: د دوري برخې د (4-10) شکل سره سمې وټرئ. ډبل سيم د شکل سره سم په مقناطيسي ساحه کې کېږدئ. الف: دوره فعاله کړئ، او جريان د ريوستات په واسطه داسې تنظيم کړئ، چې سيم حرکت وکړي.

ب: په سيم کې د جريان لوري ته تغير ورکړئ او بيا د سيم حرکت وګورئ.

ج: د جريان لوري بيرته لومړني حالت ته راوړئ او دا ځل د مقناطيس د قطبونو ځای يو له بل سره بدل کړئ (مقناطيس 180 درجې وګرځوئ).

اوس خپلې لېدنې کتنې وړاندې کړئ چې دې پوښتنې ته ځواب ووايي:
په مقناطيسي ساحه کې د هغه قوي لوري، چې په جريان لرونکي سيم باندې عمل کوي، په کومو شیانو پورې تړلی دی؟

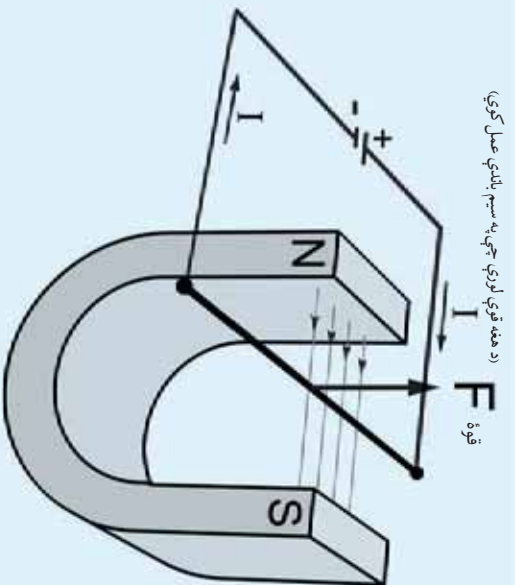

(د هغه قوي لوري، چې په سيم باندې عمل کوي)

قوة F

قوة F

(4-10) شکل، په مقناطيسي ساحه کې د قوي عمل، د بريښنا جريان لرونکي سيم باندې

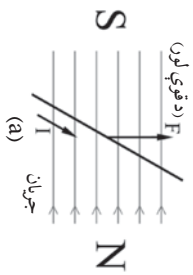

(د قوي لوري)

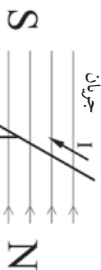

(د قوي لوري)

(4-11) شکلونه، په مقناطیسي ساحه کې د جریان لرونکي سیم باندي، د قوي لوري بدلون حالات

له دې امله دهغه قوي لوري چې په مقناطیسي ساحه کې په جریان لرونکي سیم باندي عمل کوي، د جریان په لوري او د مقناطیسي ساحې د خطوطو په لوري پورې تړلی دی. کله چې له دوی څخه یو لوري ته بدلون ورکړل شي، د هغې قوي لوري چې په سیم باندي عمل کوي، هم بدلون کوي، (4-11) شکل.

گلوانو متر

گلوانو متر هغه وسیله ده، چې د هغې په واسطه ډیر لږ برېښنايي جریانونه اندازه کولی شو، په دې درس کې د کار به او د گلوانو متر جوړښت تر مطالعې لاندې نیسو. یو جریان لرونکی سیم ډیو چوکاټ په ډول د (4-12) شکل سره سم جوړ او په یوې مقناطیسي ساحه کې یې ږدو. کله چې جریان له چوکاټ څخه تیرېږي، د مقناطیسي ساحې د شتون له امله د چوکاټ په اضلاعو باندي د F قوه عمل کوي، او چوکاټ په خپل محور کې په څرخیدو راځي. د گلوانو متر د کار ښه د همسټې قوي په اساس ده. هر گلوانو متر د یوه چوکاټ، لرونکی دی، چې د محیط په شاوخوا کې یې د (4-12) شکل سره سم د وینبیلانو غونډې نازک سیم تاو شوی دی. دا چوکاټ په یوې قوي او دایمي مقناطیسي ساحه کې ځای نیسي. کله چې جریان له دې تاو شوي سیم (کوايل) څخه تیرېږي، مقناطیسي ساحه جوړوي، او دایمي مقناطیس له خوا په کوايل کې قوه وارد کېږي. او هغه په خپل محور کې څرخوي.

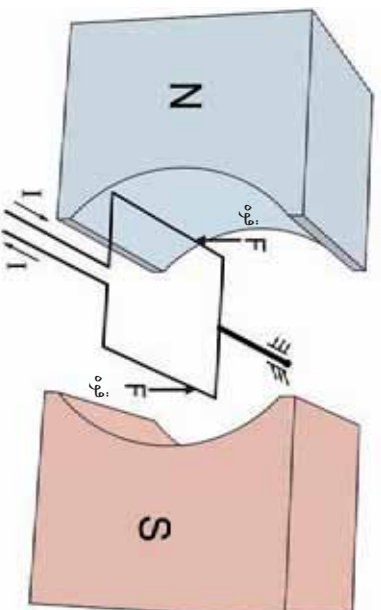

(4-12) شکل، په مقناطیسي ساحه کې د جریان لرونکي سیم (چوکاټ) باندي د قوي عمل

13-4 شکل ته پام وکړئ، که په دغه چوکاټ پورې یوه ستن ونښلول شي، د چوکاټ انحراف نظر د هغه لومړي موقعیت ته بڼه نیسي. په کوچنیو جریانونو کې د چوکاټ د انحراف اندازه کوچنۍ او که جریان زیات شي، د چوکاټ د انحراف اندازه د هغه له لومړي موقعیت څخه هم ډیرېږي. اوس که د هغه جریان لوری ته چې له کویل څخه تیرېږي، تغییر ورکړو، پر چوکاټ باندې د عامې قوې لوری هم بدلېږي، او د چوکاټ انحراف د پخواني لوري په خلاف ترسره کېږي. کله چې جریان له سیم پیچ څخه پرې کړو، هغه نازکی فنر چې د هغه په شا کې دی، چوکاټ بیرته لومړي حالت ته راگرځوي. د گولانو متر صفحه چې ستنه د هغې په مقابل کې څرخېږي، د جریان له اندازې سره سمه درجه بندی کېږي. د گولانو متر د دورې په موازي یا مسلسله توگه د مقاومت په نښلولو کولی شو چې له هغه څخه د امپیر متر، ولت متر او ام متر په جوړولو کې کار واخلو.

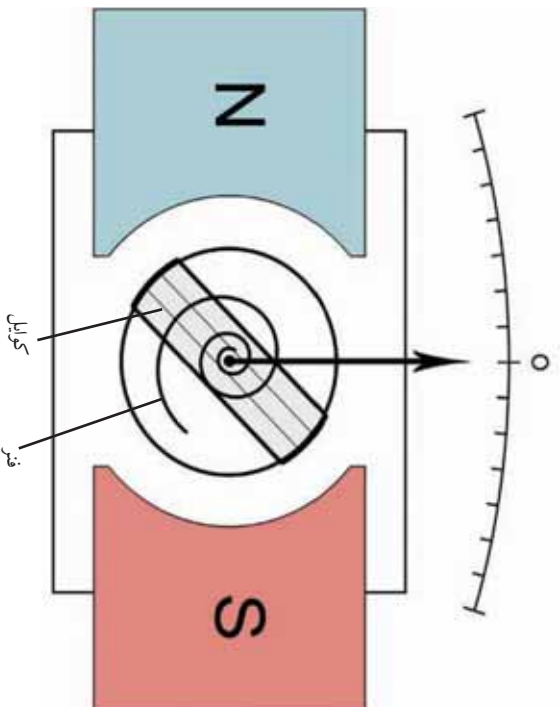

13-4 شکل، د گولانو متر داخلي جوړښت



فعالیت

تاسو پوهېزئ، ستنه لرونکي الي نازکي او حساسې وسيلې دي، له دې امله له دې اتومو څخه بايد څه ډول کار واخلو، چې په دې اړه په خپلو گروهونو کې خبرې وکړئ، او د خپلو خبرواترو باندې خپلو تړلگيرالونه وولئ.

ډير عمر وکړي؟



فکروکړئ

- ۱- کوم شي، د گلو انومتر د څرخېدو سبب کېږي؟ واضح يې کړئ.
- ۲- طبيعي مقناطيس د گلو انومتر په کار کې څه ونډه لري؟ په دې اړه سره بحث وکړئ.

الکترو مقناطيسي القا

مشهور فزیک پوه ميکيل فارادي په 1831م کال کې متوجه شو، چې کله يو هادي په مقناطيسي ساحه کې حرکت وکړي، په سرزونو کې يې د برېښنايي پوټنشل توپير را منځ ته کېږي.

هغه، دغې پلېدې ته د الکترو مقناطيسي القا، نوم کېښود. د فارادي کشف په فزیک کې يو نوی بحث را منځ ته کړ، او وروسته د ډيرو برېښنايي ماشينونو لکه: موټرونو، جنريټرونو، ترانسفارمرونو او نورو د کار بنسټ شو.

القا يي جريان

تاسو په تير درس کې د برېښنا جريان مقناطيسي اغېزې زده کړې، اوس ددې مسالې برعکس پخې د مقناطيسي ساحې برېښنايي اغېزې تر مطالعې لاندې نيسو، او گورو چې که يو هادي ته په برېښنايي ساحه کې حرکت ورکړل شي، کوم برېښنايي اثر پيدا کوي؟ (14-4) شکل په نظر کې نيسو. لکه چې لېدل کېږي، د نيو هادي دواړه سرونه په يو حساس گلو انومتر پورې نښتي دي. کله چې قوه د مقناطيسي ساحې په منځ کې د هادي د حرکت باعث کېږي، د هادي په دواړو سرزونو کې د برېښنايي پوټنشل توپير را منځ ته کېږي، او په گلو انومتر کې د جريان د تيرېدو باعث گرځي، او د هغه ستنه په يو لوري

منحرفوري. اوس که هادي بي حرکتته او مقناطيس ته حرکت ورکړو، بيا هم د گلو انومتر سسته انحراف کوي. هغه جريان چې د هادي او يا د مقناطيسي ساحي د حرکت په سبب منځ ته راځي، د القايي جريان په نوم يادېږي. ددې لپاره چې هادي د زيات اوږدوالي په لرلو سره په مقناطيسي ساحه کې واقع شي، هغه د کوايل په ډول راوړو او وروسته يې د (15-4) شکل سره سم په متحرکې مقناطيسي ساحه کې راولو، په دې توگه د کوايل په دواړو سرونو کې د پوتانشيل د توپير اندازه وپېژېږي.

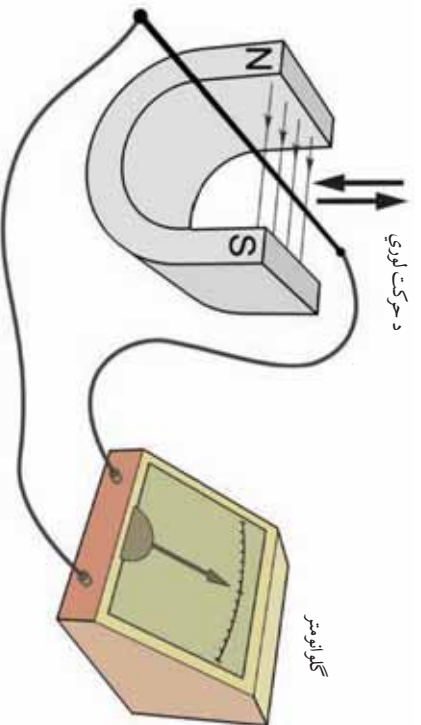

(4-14) شکل، القايي جريان په هغه سسم کې، چې په مقناطيسي ساحه کې حرکت ورکول کېږي

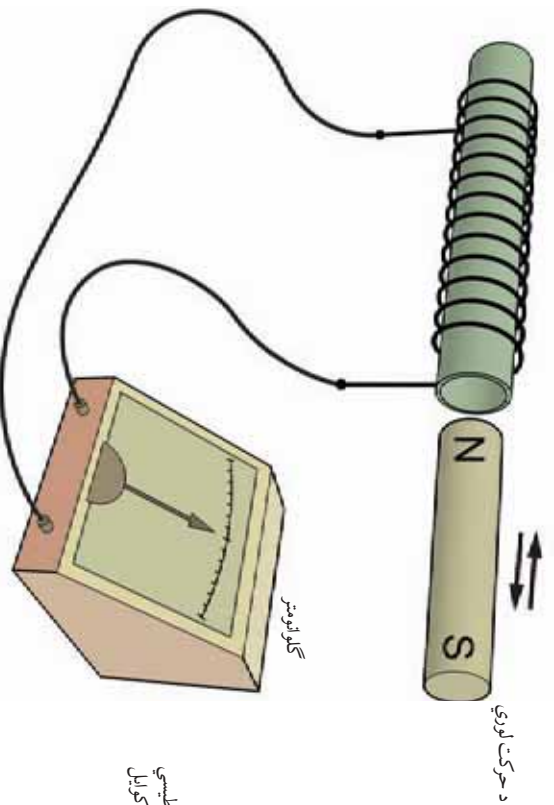

(4-15) شکل، د هادي او مقناطيسي ساحي د نسبي حرکت په اثر په کوايل کې د پوتانشيل توپير ايجادول



فعالیت

تجربه بی کوری:

د اړتیا و سیلې: 2 متره لاکي پوښ لرونکی سیم (د کوبیل سیم) گلو انومتر، مقناطیسي میله، او ترونکی سیمونه.

کولاره:

- د کوبیل سیم په منظم ډول د (4-16) شکل سره سم د دایروي حلقو په ډول سره نژدې تاو کړئ.
- د کوبیل سیم سروونه په گلو انومتر پورې ونښلوئ.
- د مقناطیسي میلي په منځ کې کوبیل ته په بېلو، بېلو سرعتونو حرکت وروکړئ، او د گلو انومتر د سټې انحراف وگورئ.
- کوبیل د مقناطیس په منځ کې پښه دوو بېلو، بېلو لورو وڅرخوئ، او د گلو انومتر سټې ته پام وکړئ.
- دا ځل، کوبیل یې له حرکت وساتئ، او د کوبیل حلقې سره لري او نژدې کړئ. په دې تجربه کې د بېلو بېلو حرکتونو له ازماښت څخه وروسته د خپلو لېدنو کتنو پایلې ولیکئ او بیا یې خپلو ټولگيوالونه وولئ.

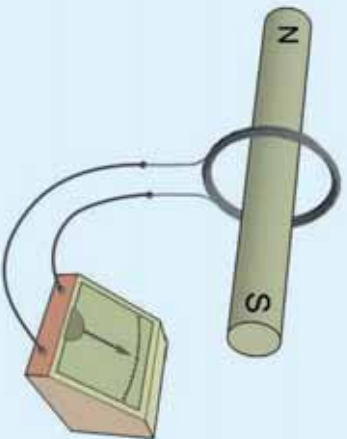

شکل (4-16)، د القایي جریان تولیدول

د پورتنۍ تجربې د سرته رسولو په پایله کې ویلی شو چې د برېښنايي پوټانسیل توپیر چې د هادې او مقناطیسي ساحې د نسبي حرکت په سبب منځ ته راځي، مستقیمه رابطه د هادې یا مقناطیس حرکت په سرعت، د هادې اوږدوالی، د مقناطیسي ساحې شدت او هغه زاويي سره لري چې هادې او مقناطیسي ساحې خطونه یې سره جوړوي.

زیاتره داینموگانې او جنریترونه د همدې قانونمندی په اساس طرح او جوړ شوي دي.

د بایسکل ډاینمو

د بایسکل ډاینمو د برېښنا یوه کوچنۍ تولیدوونکې ده، چې د مقناطیسي القای په اساس، حرکتی انرژي په برېښنايي انرژي بدلوي. (4-17) شکل د یو بایسکل د ډاینمو مقطع ښيي. په دې ځای کې لېدل کېږي چې کوبیلونه د دایمي مقناطیس په شاوخوا کې دي. کله چې مقناطیس د څرخ (پولې) په

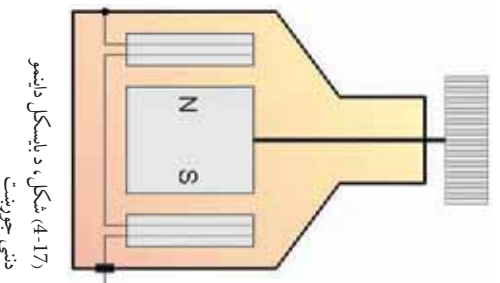

شکل (4-17)، د بایسکل ډاینمو ددې جوړښت

واسطه چي د هغه له پاسه دی خړخېري، متحرکه مقناطیسي ساحه د کوايل د سیم په دوو سروونو کې، د برېښنايي پوښتیل توپیر القا کوي، او د بایسکل په خړاغ کې د جریان د پیدا کولو سبب کېږي.

لوي جنرېټرونه

لوي جنرېټرونه هم د الکترو مقناطیس د القا په اساس میخانیکي انرژي یا حرکي انرژي په برېښنايي انرژي بدلوي. د یو جنرېټر جوړه ساده د کار ښه په (4-18) شکل کې ښودل شوي ده. په لویو جنرېټرونو کې د دایمي مقناطیس په ځای له برېښنايي مقناطیس څخه کار اخیستل کېږي.

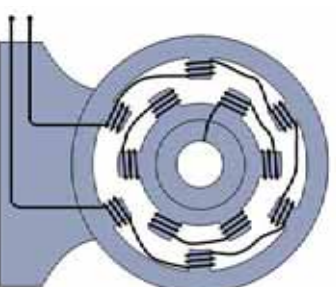

شکل، لويه جنرېټرونه (4-18)



- ۱- د هادي حرکت په مقناطیسي ساحه کې کوم برېښنايي اثر منځ ته راوړي؟ واضح بڼه کړئ.
- ۲- د برېښنا کوم ماښومونه د الکترو مقناطیسي القا په اساس فعالیت کوي؟ په دې اړه سره بحث وکړئ.

برېښنايي مقناطیس

تاسو د اتم ټولګي په درسونو کې پوه شوی، چې که د اوسپني یوه ټوټه په یوه مقناطیس رسولل شي، او یا د مقناطیس په خوا کې کینډول شي، مقناطیس کېږي. ایا کومه بله لاره شته چې د هغې په مرسته وکولی شو د اوسپني یوې ټوټې ته د مقناطیس خاصیت ورکړو؟ په دې درس کې تاسو د مقناطیس د جوړولو نوي لاره د برېښنايي مقناطیس په نوم زده کوئ.

برېښنايي مقناطیس څه ډول جوړېږي؟

برېښنايي مقناطیس د برېښنا او مقناطیس له پدیدې څخه ده، چې له هغې څخه په بېلابېلو برخو کې کار اخیستل شوی دی. د بیلګې په توګه په سیلوګانو کې مخکې له دې چې غنم ژرندي ته یوړل شي، د یوې متحرکې

تسمي لاه لاري د برېښنايي مقناطيس په مقابل کي تيرېږي، که چيري په غنمو کي د اوسپني ذري وي، له غنمو څخه جلا شي.



فعاليت

د اړتيا وړ وسيلې: يوه کوچۍ فلزي ميله او يا يو اوسپنيز ميخ، د يو متر په شاوخوا کي دکوایل سيم (سيم د لاکي پوښ سوه)، دبل کاغذ، دوه کوچني پيټري او ترونکي سيمونه.

ګولاره: دکوایل سيم تر 50-حلقو په شاوخوا کي د (19-4) شکل سره سم پر مېلي باندې تاوکړئ. وروسته يوه استوانه چې مخ يې تش وي له کاغذ څخه جوړه کړئ او پيټري په مسلسله توګه د هغې په منځ کي ځای کړئ، او دکوایل د سيم سروته په پيټري پورې وښلولئ.

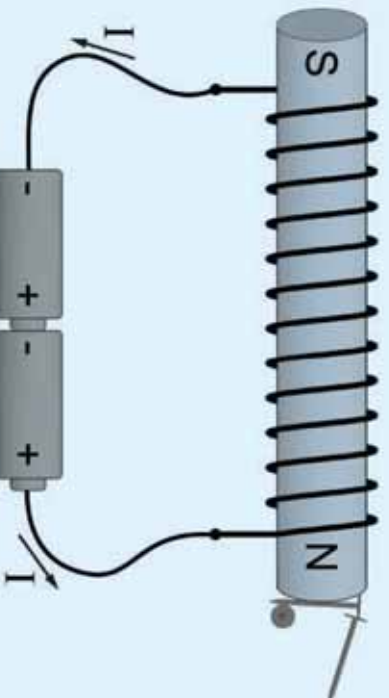

شکل (19-4)، برېښنايي مقناطيس

الف: آزماښت وکړئ، چې ايا ميله په مقناطيس بڼه شوي ده؟ ايا کولی شي نور اوسپنيز شيان جذب کړي؟
ب: په داسې حال کي چې ميله نور کوچني فلزونه جذبوي، جريان له کوایل څخه قطع کړئ.
ج: له دې تجربې څخه ځپلې لېدنې کتنې ځپلو ټولګيوالونه وولئ.

برېښنايي مقناطيس څنگه کار کوي؟

ناسو له تير درس څخه پوهېږئ، چې د برېښنايي جريان لرونکي سيمونه په ځپله شاوخوا کي مقناطيسي ساحه جوړوي. هر کله چې جريان لرونکي سيم د کوایل په شکل (سره نښتي حلقې) جوړې کړي، په دې صورت کي د مقناطيسي ساحې څخونه په يو کوچني اوږدوالي کي فېر راټولېږي، د (20-4) شکل.

کله چې يوه فلزي ميله (اوسپنيزه يا فولادي) دکوایل دننه کېښودل شي، د

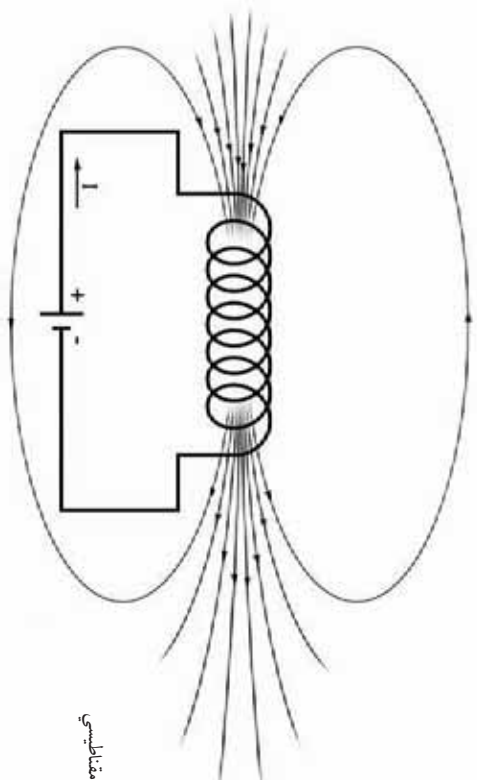

(4-20) شکل، د کوايل مقناطيسي
ساحه

مقناطيسي ساحي خطونه ددې سبب کېږي، چي فلز مقناطيسي خاصيت پيدا کړي.



که د برېښنا جريان د کوايل له دورې، څخه قطع کړو، ايا د مېلي مقناطيسي خاصيت ساتل کېږي؟

د فلز د مقناطيسي خاصيت دوام د فلز په کلکوالي پورې تړاو لري. هغه فلزونو ته چي د برېښنا د جريان له قطع کېدو وروسته خپل مقناطيسي خاصيت ساتي، د فلزونو د مقناطيسي له نظره کلک، او هغه فلزونه چي د برېښنا د جريان له قطع کولو وروسته خپل مقناطيسي خاصيت نه ساتي، د فلزونو د مقناطيس له نظره نرم فلزونه بلل کېږي.

فولاد د مقناطيسي خواصو له نظره کلک فلز دی، چي کولي شي تر څير وخت پورې د مقناطيس خاصيت وساتي. خو په نرمو فلزونو کي د مقناطيسي خواصو له نظره د جريان د پري کېدو څخه وروسته د هغو مقناطيسي خاصيت څير ژر کمېږي. د دغه ډول مقناطيسونو د مقناطيس قطبونه په کوايل کي د جريان په لوري پوري مستقيمه رابطه لري. په کوايل کي د جريان د لوري بدلون کولي شي د برېښنايي مقناطيس قطبونه بدل کړي،

(4-21) شکل.

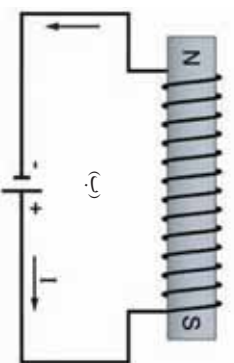
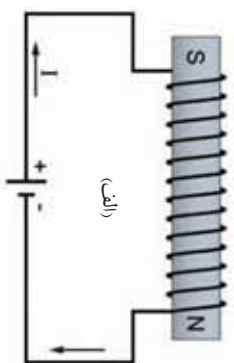

(4-21) شکل، برېښنايي مقناطيس

د دروازي زنگ څنگه کار کوي؟

د دروازي زنگ په جوړښت کې له برېښنايي مقناطیس، بیټری یا د برېښنا مستقیمه سرچینه، د زنگ د کاسې، فشاري سویچ، د زنگ څټک، او فنر څخه کار اخیستل شوی دی.

کله چې سویچ ته فشار ورکوي، د زنگ برېښنايي دوره ترل کېږي، او هغه وخت چې هغه خوشې کوي، دوره پرې کېږي.

د دورې په ترلو سره څټک د برېښنايي مقناطیس په واسطه جذب کېږي او کاسې ته ضربه ورکوي. د څټک د مخکې کېدو سره جریان پرې کېږي او برېښنايي مقناطیس خپل مقناطیسي خاصیت له لاسه ورکوي. په دې حالت کې فنر، څټک په خپل لومړي ځای کې گرځوي، او دوره بیا ترل کېږي، او ټول شیان بیرته تکرارېږي. (4-22) شکل ته پام وکړئ.

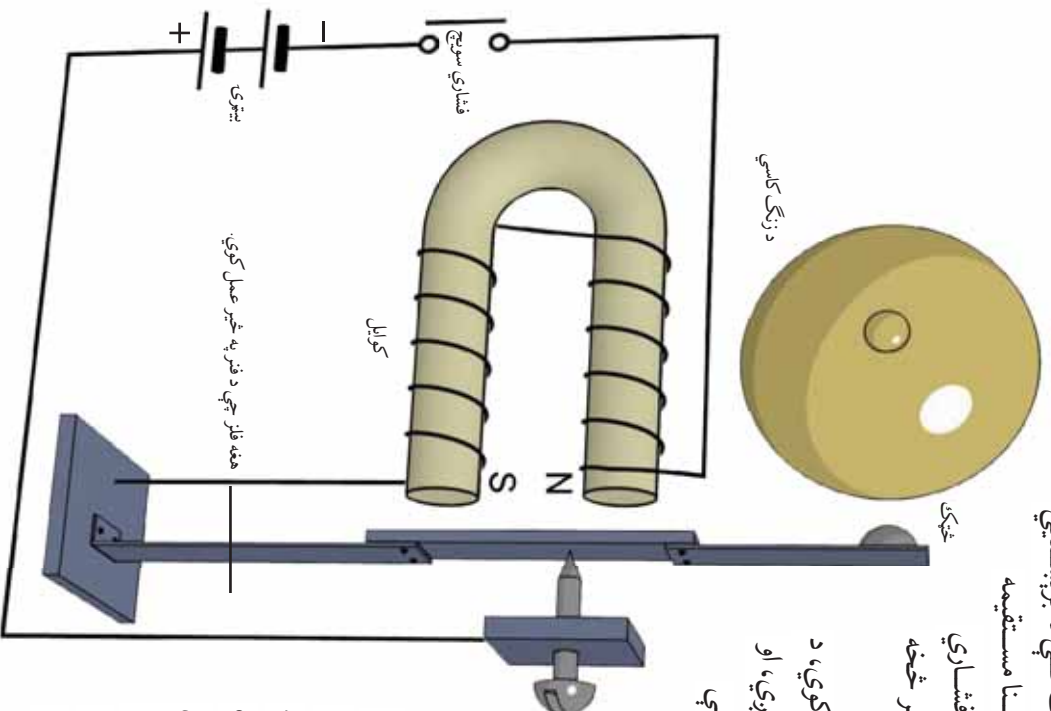

(4-22) شکل، د دروازي زنگ

د برېښنايي مقناطیس د جوړېدو په خاطر له هغه سیمونو څخه چې ډیر ناڅرک پوښ لري زیات کار اخیستلی شي، ولې له هغو سیمونو څخه چې ډېل پوښ لري او یا له هغو سیمونو څخه چې پوښ نه لري، لږ کار اخیستل کېږي؟ په دې اړه سره بحث او مشوره وکړئ.



فکرو کړي



د څلورم فصل لنډيز

- د برېښنا جریان لرونکی سیم، په خپله شاوخوا کې مقناطیسي ساحه جوړوي.
- هر کله چې یو سیم چې په هغه کې د برېښنا جریان موجود وي، مقناطیسي ساحې ته ور وړل شي په هغه باندې قوه عمل کوي.
- که هادي یا مقناطیسي ساحه د نیول په مقابل کې حرکت ولري، په هادي کې د برېښنايي پوټانشیل توپیر منځ ته راځي.
- گلو انومتر د کوچنیو جریانونو د اندازه کولو اړه ده، چې د الکترو مقناطیس د قوانینو په اساس طرحه او جوړه شوي ده.
- کوايل کولی شي، چې خپله فلزي هسته مقناطیسي کړي، چې هغه د برېښنايي مقناطیس په نوم یادېږي.
- داینامو او جنریټر هغه الکترو مقناطیسي ماشینونه دي، چې حرکي انرژي یا خوځېدونکي انرژي په برېښنايي انرژۍ بدلوي.

د څلورم فصل پوښتني

- ۱- لاندې جملې په مناسبو کلمو سره داسې بشپړې کړئ، چې فزیکي سم مفهوم وړاندې کړي.
 - جریان لرونکی سیمونه خپله شاوخوا کې جوړوي.
 - د مقناطیسي ساحې خطرته د جریان لرونکو سیمونو په شاوخوا کې د په شکل او په مختلفو واټنو، له څخه جوړېږي.
 - کله چې یوه هادي په مقناطیسي ساحه کې ځای زیسي، په هغې باندې عمل کوي.
 - هغه جریان چې د اویا په سبب منځ ته راځي، القایي جریان په نوم یادېږي.

تشریحي پوښتني

- ۲- برېښنايي جریان کوم مقناطیسي اثر منځ ته راوړي؟ ونې لیکئ.
- ۳- کومې برېښنايي وسیلې د الکترومقناطیس د قوانینو په اساس کارکوي، نومونه یې واخلئ.
- ۴- یو داسې تجربې فعالیت طرحه کړئ، چې یو پینچتاب کوچني فزیکي جسمونه (بیج، ستن) جذب کړي شي.
- ۵- د القایي جریان لوری په کومو شیانو پورې تړلی دی؟ په یوه شکل کې یې واضح کړئ.
 - ۶- د جریان لرونکو سیمونو په شاوخوا کې د مقناطیسي ساحې د خطونو لوری تړلی دی په:
 - الف: په سیم کې د جریان لوری
 - ب: د سیم مقاومت
 - ج: د سیم جنسیت
 - د: د سیم اوږدوالی
 - ۷- مقناطیسي القا هغه وخت منځ ته راځي چې:
 - الف: هادي یا مقناطیسي ساحه حرکت ولري
 - ب: هادي یا مقناطیسي ساحه حرکت ونه لري
 - ج: د هادي د حرکت سرعت نظرو مقناطیسي ساحې ته صفر وي
 - د: د گلو او متر د ستنې د انحراف زاویه متناسب ده په:
 - ۸- الف: د کوايل د جریان په اندازې
 - ب: د ستنې ابعاد
 - ج: د صفحي اندازه
 - د: د گلو او متر شکل

Thank you for reading

Find more e-books and articles on Ketabton - your multilingual digital library.

www.ketabton.com

Ketabton - Pashto, Farsi, Arabic & English